

V 302
V 302 S

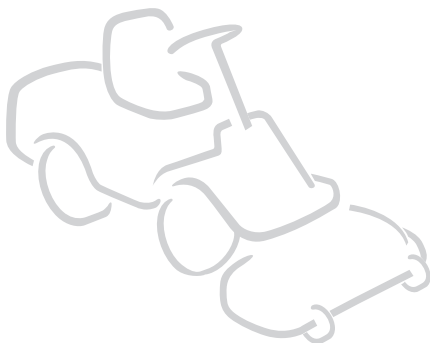

- IT** **Tosaerba con conducente a bordo seduto - MANUALE DI ISTRUZIONI**
ATTENZIONE: prima di usare la macchina, leggere attentamente il presente libretto.
- CS** **Sekačka se sedící obsluhou - NÁVOD K POUŽITÍ**
UPOZORNĚNÍ: před použitím stroje si pozorně přečtete tento návod k použití.
- DA** **Havetraktor/Havetraktor med frontklipper (FM) - BRUGSANVISNING**
ADVARSEL: læs instruktionsbogen omhyggeligt igennem, før du tager denne maskine i brug.
- DE** **Aufsitzmäher (Rasenmäher mit Fahrersitz mit sitzendem Benutzer) GEBRAUCHSANWEISUNG**
ACHTUNG: vor Inbetriebnahme des Geräts die Gebrauchsanleitung aufmerksam lesen.
- EN** **Ride-on lawnmower with seated operator - OPERATOR'S MANUAL**
WARNING: read thoroughly the instruction booklet before using the machine.
- ES** **Cortadora de pasto con conductor sentado - MANUAL DE INSTRUCCIONES**
ATENCIÓN: antes de utilizar la máquina, leer atentamente el presente manual.
- ET** **Istuva juhiga muruniitja - KASUTUSJUHEND**
TÄHELEPANU: enne masina kasutamist lugeda tähelepanelikult antud kasutusjuhendit.
- FI** **Päältäajettava ruohonleikkuri - KÄYTTÖOHJEET**
VAROITUS: lue käyttöopas huolellisesti ennen koneen käyttöä.
- FR** **Tondeuse à gazon à conducteur assis - MANUEL D'UTILISATION**
ATTENTION: lire attentivement le manuel avant d'utiliser cette machine.
- HR** **Sjedeća kosilica trave s operaterom - PRIRUČNIK ZA UPORABU**
POZOR: prije uporabe stroja, pažljivo pročitatite ovaj priručnik.
- HU** **Vezetőülékes fűnyírógép - HASZNÁLATI UTASÍTÁS**
FIGYELEM! a gép használatá elött olvassa el figyelmesen a jelen kézikönyvet.
- LT** **Balninė vejapjovė su sėdinčiu operatoriumi - NAUDOJIMO INSTRUKCIJOS**
DĖMESIO: prieš naudojant įrenginį, atidžiai perskaityti šį naudotojo vadovą.
- LV** **Sēžot vadāma zālienu pļaujmašīna - LIETOŠANAS INSTRUKCIJA**
UZMANĪBU: pirms aparāta lietošanai rūpīgi izlasiet doto instrukciju.
- NL** **Grasmaaier met zittende bediener - GEBRUIKERSHANDLEIDING**
LET OP: vooraleer de machine te gebruiken, dient men deze handleiding aandachtig te lezen.
- NO** **Sittgressklipper - INSTRUKSJONSBOK**
ADVARSEL: les denne bruksanvisningen nøye før du bruker maskinen.
- PL** **Kosiarka z operatorem jadącym, w pozycji siedzącej na maszynie INSTRUKCJE OBSŁUGI**
OSTRZEŻENIE: przed użyciem maszyny, należy uważnie przeczytać niniejszą instrukcję.
- PT** **Corta-relvas para operador sentado - MANUAL DE INSTRUÇÕES**
ATENÇÃO: antes de usar a máquina, leia atentamente o presente manual.
- RU** **Ездовая косилка с сиденьем РУКОВОДСТВО ПО ЭКСПЛУАТАЦИИ**
ВНИМАНИЕ: прежде чем пользоваться оборудованием, внимательно прочтите это руководство по эксплуатации.
- SL** **Traktorska kosilnica - PRIROČNIK ZA UPORABO**
POZOR: preden uporabite stroj, pazljivo preberite priložnik z navodili.
- SV** **Åkgräsklippare och främre klippning (FM) - BRUKSANVISNING**
WARNING: läs igenom hela detta häfte innan du använder maskinen.

ITALIANO - Istruzioni Originali	IT
ČESKY - Překlad původního návodu k používání	CS
DANSK - Oversættelse af den originale brugsanvisning	DA
DEUTSCH - Übersetzung der Originalbetriebsanleitung	DE
ENGLISH - Translation of the original instruction	EN
ESPAÑOL - Traducción del Manual Original	ES
EESTI - Algupäraste kasutusjuhendi tõlge	ET
SUOMI - Alkuperäisten ohjeiden käännös	FI
FRANÇAIS - Traduction de la notice originale	FR
HRVATSKI - Prijevod originalnih uputa	HR
MAGYAR - Eredeti használati utasítás fordítása	HU
LIETUVIŠKAI - Originalių instrukcijų vertimas	LT
LATVIEŠU - Instrukciju tulkojums no oriģināl valodas	LV
NEDERLANDS - Vertaling van de oorspronkelijke gebruiksaanwijzing	NL
NORSK - Oversettelse av den originale bruksanvisningen	NO
POLSKI - Tłumaczenie instrukcji oryginalnej	PL
PORTUGUÊS - Tradução do manual original	PT
РУССКИЙ - Перевод оригинальных инструкций	RU
SSLOVENŠČINA - Prevod izvirnih navodil	SL
SVENSKA - Översättning av bruksanvisning i original	SV

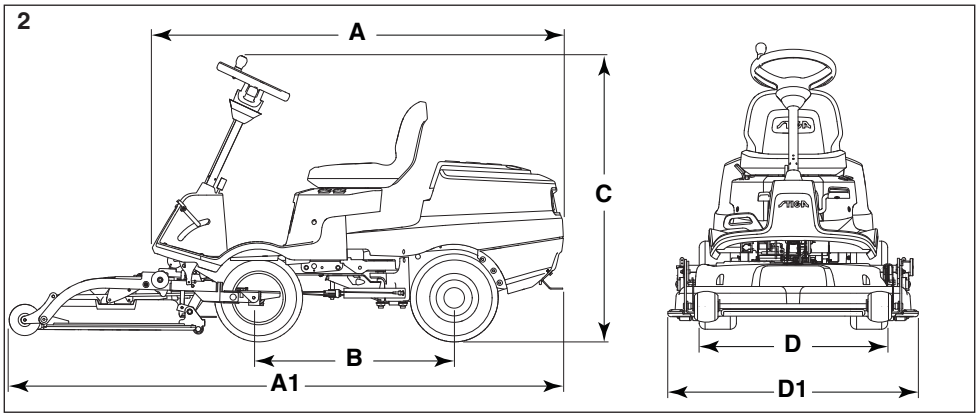
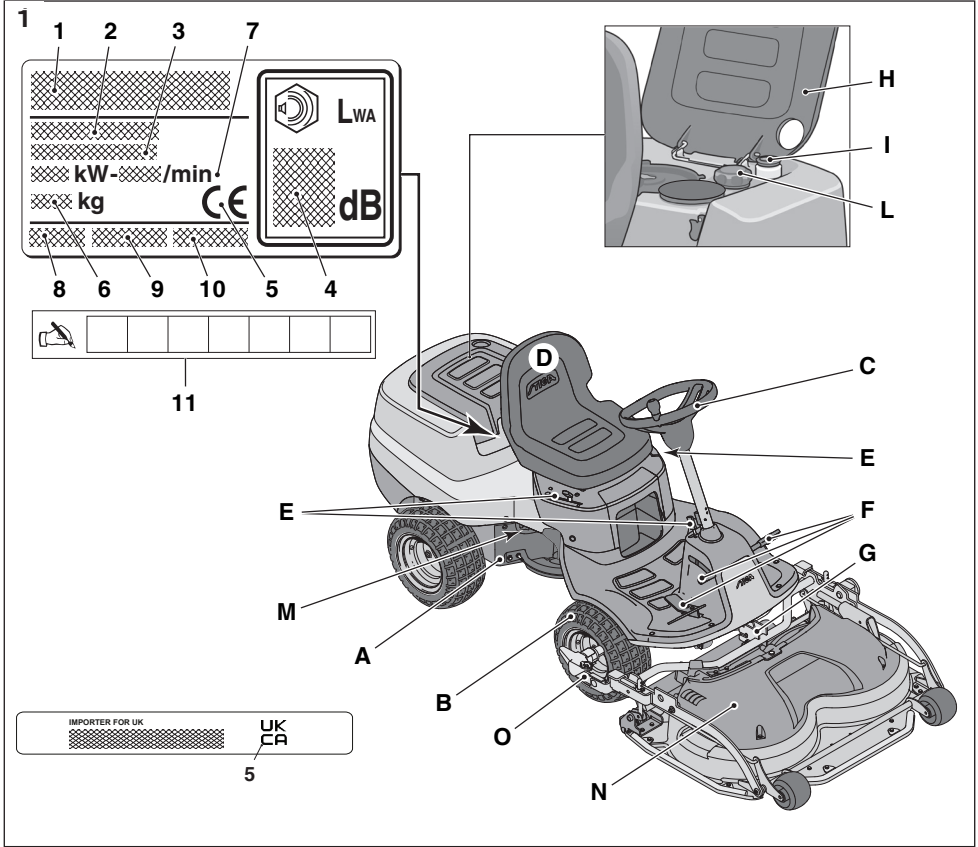

3

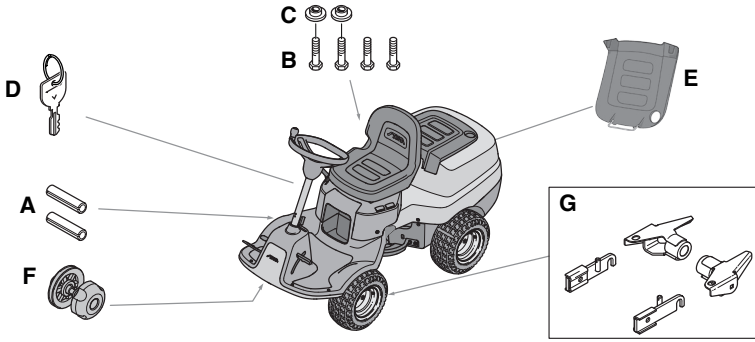

4

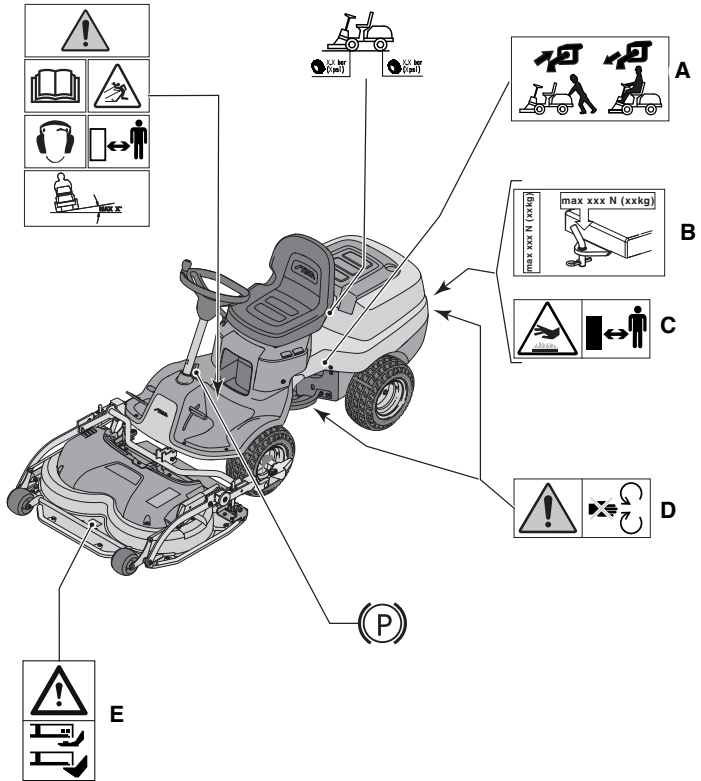

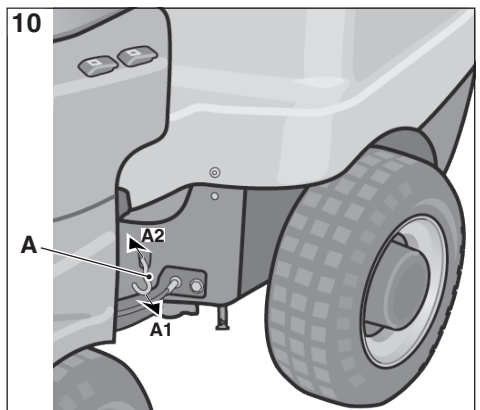
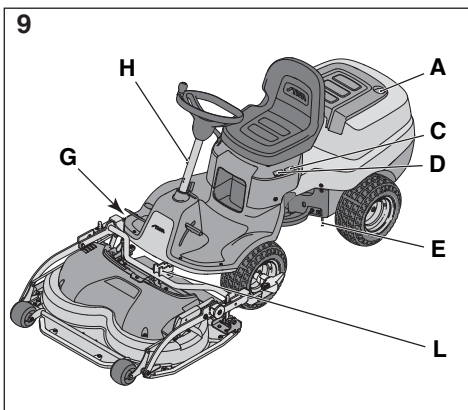
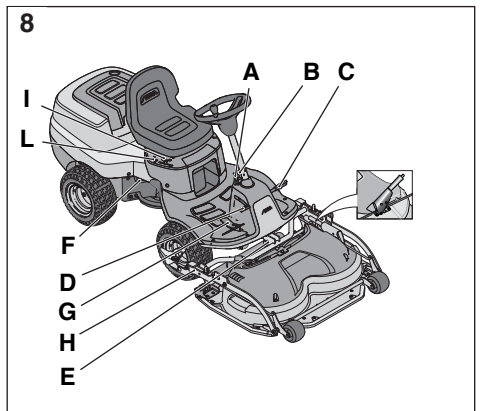
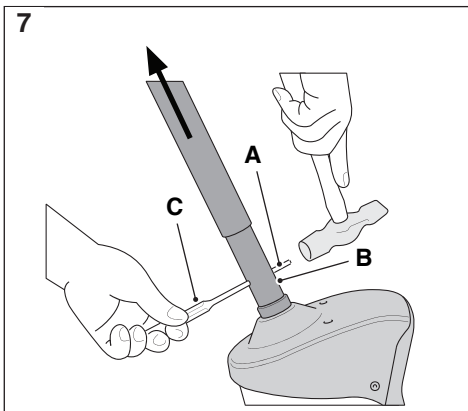
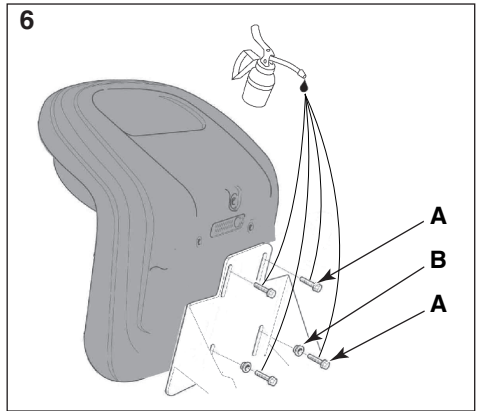
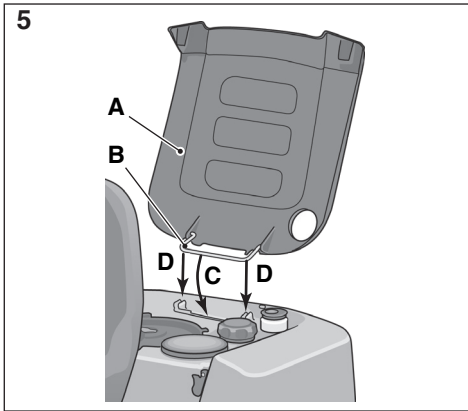

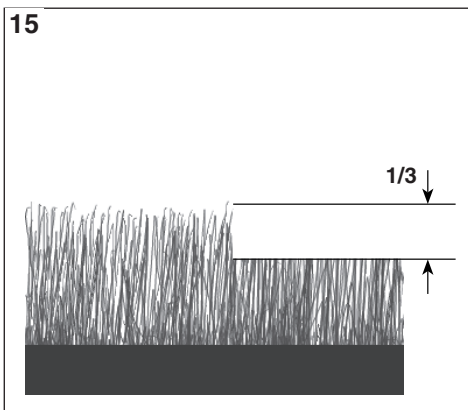
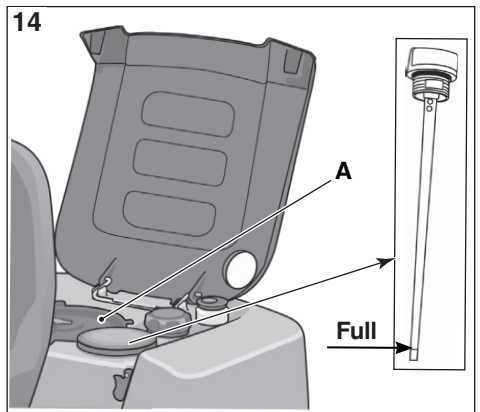
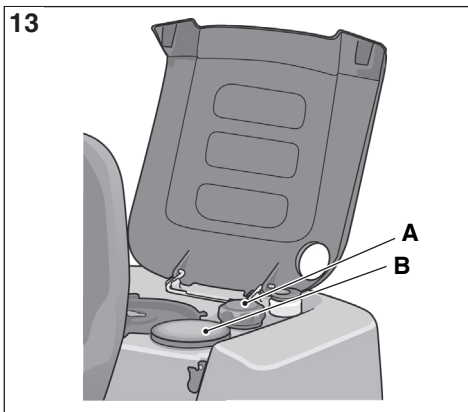
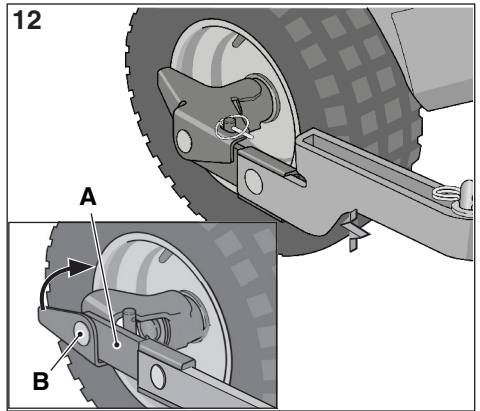
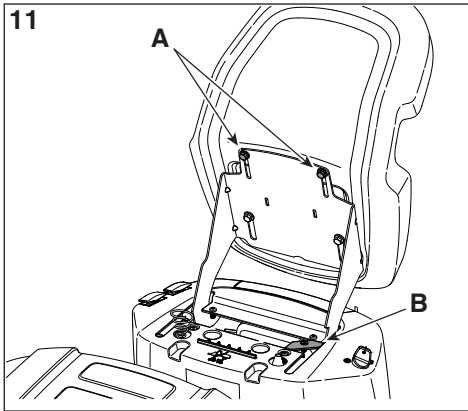

16

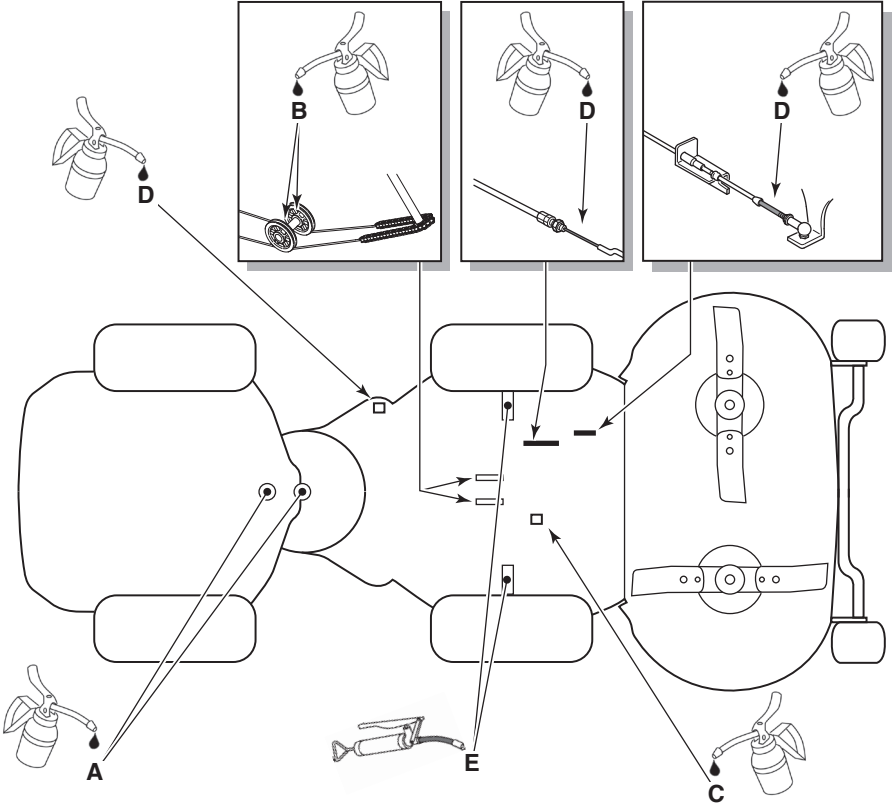

17

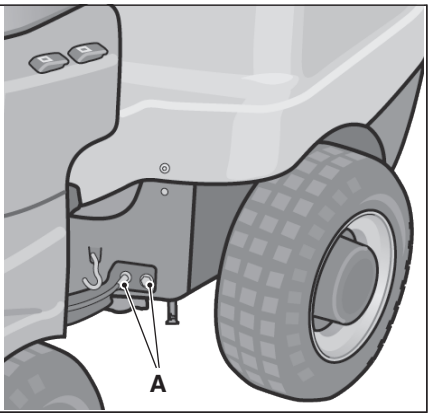







0 TABELLA DATI TECNICI

[1] Type		V302	V302 S
[2] Modello		Park 300M	Park 300
[3] Motore	mod.	STIGA ST400 (TRE0702)	STIGA ST450 (TRE0701)
[4] Cilindrata	cm ³	414	432
[5] Trazione		2WD	2WD
[6] Potenza	kW	7,1	8,1
[7] Giri motore	rpm	3200	3200
[8] Impianto elettrico		12 V	12 V
[9] Batteria	tipo	VLRA	VRLA
[10] Carburante		[A] Benzina senza piombo	[A] Benzina senza piombo
[11] Capacità serbatoio carburante	l	4,1	4,1
[12] Olio motore	tipo	SAE 10W-30	SAE 10W-30
[13] Olio motore, classe di servizio		[A] SJ o superiore	[A] SJ o superiore
[14] Capacità serbatoio olio motore	l	1,2	1,2
[15] Candela		[A] Champion RC92YC o equivalente.	[A] Champion RC12YC o equivalente.
[16] Candela, distanza elettrodi	mm	0,75	0,75
[17] Pneumatici	dim.	160 x 50-8 / 155 x 50-8	160 x 50-8 / 155 x 50-8
[18] Pressione pneumatici	anteriore	bar	bar 1 - psi 15
	posteriore	(psi)	bar 1 - psi 15
[19] Altezza di taglio	mm	25 ÷ 85	25 ÷ 85
[20] Velocità di avanzamento (indicativa), in marcia avanti	km/h	9	9
[21] Velocità di avanzamento (indicativa), in retromarcia	km/h	7	7
[22] Massa della macchina con serbatoio vuoto	kg	174	174
[23] Dimensioni di ingombro			
[24] A = Lunghezza	mm	1681	1681
[25] A1 = Lunghezza (con assieme dispositivi di taglio)	mm	2252	2279
[26] B = Passo	mm	800	800
[27] C = Altezza	mm	1171	1171
[28] D = Larghezza	mm	770	770
[29] D1 = Larghezza (con assieme dispositivi di taglio)	mm	991	1023
[30] Livello di potenza sonora misurato	dB(A)	99	99
[31] Incertezza	dB(A)	0,75	0,66
[32] Livello di potenza sonora garantito	dB(A)	100	99
[33] Livello di pressione sonora	dB(A)	87	85
[34] Incertezza	dB(A)	0,8	0,81
[35] Valore delle vibrazioni al posto di guida	m/s ²	0,6	0,6
[36] Incertezza	m/s ²	0,3	0,17
[37] Valore delle vibrazioni al volante	m/s ²	2,4	1,9
[38] Incertezza	m/s ²	0,85	0,34

0 TABELLA DATI TECNICI

[39]	ACCESSORI A RICHIESTA	
[40]	Descrizione	Type
[41]	Rimorchio	45-03453-997 / ST-1405
[42]	Raccogli foglie e erba	45-03313-997
[43]	Fertilizzatore	45-03153-997
[44]	Assieme del dispositivo di taglio	85C QF
		95C E QF
[45]	Spazzatrice frontale	SWR 1504
[46]	Spalaneve a lama	SNB 1505

[47] TABELLA PER LA CORRETTA COMBINAZIONE DEGLI ACCESSORI

		[48] ACCESSORI POSTERIORI		
Accessorio [50]		 [41]	 [42]	 [43]
[49] ACCESSORI FRONTALI	 [44]	√	√	√
	 [45]	-	-	√
	 [46]	-	-	√

0 TABULKA TECHNICKÝCH ÚDAJŮ

[1]	Typ	[44]	Sekací jednotka
[2]	Model	[45]	Přední zametací zařízení
[3]	Motor	[46]	Sněhová radlice
[4]	Objem motoru	[47]	TABULKA PRO SPRÁVNOU KOMBINACI PŘÍSLUŠENSTVÍ
[5]	Trakce	[48]	ZADNÍ PŘÍSLUŠENSTVÍ
[6]	Výkon	[49]	FŘEDNÍ PŘÍSLUŠENSTVÍ
[7]	Otáčky motoru	[50]	Příslušenství
[8]	Elektrický systém		
[9]	Akumulátor		
[10]	Palivo		
[A]	Bezolovnatý benzín		
[11]	Kapacita palivové nádrže		
[12]	Motorový olej		
[13]	Motorový olej, provozní třída		
[A]	SJ nebo vyšší		
[14]	Kapacita nádrže motorového oleje		
[15]	Svíčka		
[A]	Champion XC92YC nebo ekvivalentní typ		
[16]	Svíčka, vzdálenost elektrod		
[17]	Pneumatiky		
[18]	Tlak v pneumatikách	přední pneumatikách	
		zadní pneumatiky	
[19]	Výška sekání		
[20]	Rychlost postupu (indikativní) při postupu napřed		
[21]	Rychlost postupu (indikativní) při couvání		
[22]	Hmotnost stroje s prázdnou nádrží		
[23]	Rozměry stroje;		
[24]	A = Délka		
[25]	A1 = Délka (spolu se sekacím zařízením)		
[26]	B = Krok		
[27]	C = Výška		
[28]	D = Šířka		
[29]	D1 = Šířka (spolu se sekacím zařízením)		
[30]	Naměřená hladina akustického výkonu		
[31]	Nejistá		
[32]	Garantovaná hladina akustického výkonu		
[33]	Hladina akustického tlaku		
[34]	Nejistá		
[35]	Hodnota vibrací na místě řidiče		
[36]	Nejistá		
[37]	Hodnota vibrací u volantu		
[38]	Nejistá		
[39]	PŘÍSLUŠENSTVÍ NA POŽÁDÁNÍ		
[40]	Popis		
[41]	Přívěs		
[42]	Rozmetadlo hnojiv		
[43]	Sběrač listí a trávy		

0 TABEL OVER TEKNISKE SPECIFIKATIONER

[1]	Type	[43]	Blad- og græsindsamler
[2]	Model	[44]	Klippeaggregat
[3]	Motor	[45]	Frontmonteret fejmaskine
[4]	Cylindervolumen	[46]	Sneplow med klinge
[5]	Antrieb	[47]	TABEL OVER Udstyrets korrekte kombination
[6]	Effekt	[48]	BAGMONTERET TILBEHØR
[7]	Motoromdrejninger	[49]	FORMONTERET TILBEHØR
[8]	Elektrisk anlæg	[50]	Tilbehør
[9]	Batteri		
[10]	Brændstof		
[A]	Blyfri benzin		
[11]	Brændstoftankens rumfang		
[12]	Motorolie		
[13]	Motorolie, klassificering		
[A]	SJ eller højere		
[14]	Motorolietankens rumfang		
[15]	Tændrør		
[A]	Champion XC92YC eller gleichwertig		
[16]	Tændrør, elektrodeafstand		
[17]	Dæk		
[18]	Dæktryk		forhjul baghjul
[19]	Schnitthöhe		
[20]	Fremføringshastighed (vejledende), i fremgear		
[21]	Fremføringshastighed (vejledende), i bakgear		
[22]	Maskinvægt med tom tank		
[23]	Pladskrav		
[24]	A = Længde		
[25]	A1 = Længde (med klippeaggregat)		
[26]	B = Akselafstand		
[27]	C = Højde		
[28]	D = Bredde		
[29]	D1 = Bredde (med klippeaggregat)		
[30]	Målt lydeffektniveau		
[31]	Usikkerhed		
[32]	Garanteret lydeffektniveau		
[33]	Lydtrykniveau		
[34]	Usikkerhed		
[35]	Vibrationsværdi ved førerpladsen		
[36]	Usikkerhed		
[37]	Vibrationsværdi ved rattet		
[38]	Usikkerhed		
[39]	EKSTRAUDSTYR		
[40]	Beskrivelse		
[41]	Anhænger		
[42]	Gødningsspreder		

0 ÜBERSICHT DER TECHNISCHEN DATEN

[1]	Typ	[45]	Kehrvorsatz
[2]	Modell	[46]	Schneepflug
[3]	Motor	[47]	ÜBERSICHT FÜR DIE KORREKTE ZUBEHÖR-KOMBINATION
[4]	Hubraum	[48]	HECKSEITIGES ZUBEHÖR
[5]	Antrieb	[49]	FRONTSEITIGES ZUBEHÖR
[6]	Leistung	[50]	Zubehör
[7]	Motordrehzahl		
[8]	Elektrische Anlage		
[9]	Batterie		
[10]	Kraftstoff		
[A]	Bleifreies Benzin		
[11]	Kraftstofftankinhalt		
[12]	Motoröl		
[13]	Motoröl, Betriebsklasse		
[A]	SJ oder höher		
[14]	Inhalt Motorölbehälter,		
[15]	Zündkerze		
[A]	Champion XC92YC oder gleichwertig		
[16]	Zündkerze, Elektrodenabstand		
[17]	Bereifung		
[18]	Reifendruck	vorn	
		hinten	
[19]	Schnitthöhe		
[20]	Fahrgeschwindigkeit (ca.), vorwärts		
[21]	Fahrgeschwindigkeit (ca.), rückwärts		
[22]	Maschinenmasse bei leerem Tank		
[23]	Abmessungen		
[24]	A = Länge		
[25]	A1 = Länge (mit Baugruppe Mähwerk)		
[26]	B = Radstand		
[27]	C = Höhe		
[28]	D = Breite		
[29]	D1 = Breite (mit Baugruppe Mähwerk)		
[30]	Gemessener Schalleistungspegel		
[31]	Messunsicherheit		
[32]	Garantierter Schalleistungspegel		
[33]	Schalldruckpegel		
[34]	Messunsicherheit		
[35]	Vibrationen am Fahrersitz		
[36]	Messunsicherheit		
[37]	Vibrationen am Lenkrad		
[38]	Messunsicherheit		
[39]	SONDERZUBEHÖR		
[40]	Beschreibung:		
[41]	Anhänger		
[42]	Laub- und Grassammler		
[43]	Dungstreuer		
[44]	Baugruppe Mähwerk		

0 TECHNICAL DATA TABLE

[1]	Type	[45]	Front sweeper
[2]	Model	[46]	Blade type snow plough
[3]	Engine	[47]	TABLE FOR CORRECT ACCESSORY COMBINATIONS
[4]	Engine displacement	[48]	REAR ACCESSORIES
[5]	Traction	[49]	FRONT ACCESSORIES
[6]	Power	[50]	Accessory
[7]	Engine revs		
[8]	Electrical System		
[9]	Battery		
[10]	Fuel		
[A]	Unleaded petrol		
[11]	Fuel tank capacity		
[12]	Engine oil		
[13]	Engine oil, service category		
[A]	SJ or higher		
[14]	Engine oil tank capacity		
[15]	Spark plug		
[A]	Champion XC92YC or equivalent		
[16]	Spark gap		
[17]	Tyres		
[18]	Tyre pressure	front	
		rear	
[19]	Cutting height		
[20]	Forward travel speed (indicative)		
[21]	Reverse travel speed (indicative)		
[22]	Machine weight with empty tank		
[23]	Overall dimensions		
[24]	A = Length		
[25]	A1 = Length (with cutting means assy)		
[26]	B = Pitch		
[27]	C = Height		
[28]	D = Width		
[29]	D1 = Width (with cutting means assy)		
[30]	Measured sound power level		
[31]	Uncertainty		
[32]	Guaranteed sound power level		
[33]	Sound pressure level		
[34]	Uncertainty		
[35]	Vibration value in the driver's seat		
[36]	Uncertainty		
[37]	Vibration value in the steering wheel		
[38]	Uncertainty		
[39]	ACCESSORIES AVAILABLE ON REQUEST		
[40]	Description		
[41]	Trailer		
[42]	Grass and leaf collector		
[43]	Fertilizer spreader		
[44]	Cutting device assy		

0 TABLA DE DATOS TÉCNICOS

[1]	Tipo	[42]	Fertilizador
[2]	Modelo	[43]	Recoge hojas e hierba
[3]	Motor	[44]	Grupo del dispositivo de corte
[4]	Cilindrada	[45]	Quitanieves frontal
[5]	Tracción	[46]	Quitanieves de cuchilla
[6]	Potencia	[47]	TABLA PARA COMBINAR ACCESORIOS
[7]	Revoluciones del motor	[48]	ACCESORIOS TRASEROS
[8]	Sistema eléctrico	[49]	ACCESORIOS FRONTALES
[9]	Batería	[50]	Accesorio
[10]	Carburante		
[A]	Gasolina sin plomo		
[11]	Capacidad del depósito de carburante		
[12]	Aceite motor		
[13]	Aceite motor, tipo de servicio		
[A]	SJ o superior		
[14]	Capacidad del depósito de aceite del motor		
[15]	Bujía		
[A]	Champion XC92YC o equivalente		
[16]	Bujía, distancia electrodos		
[17]	Neumáticos		
[18]	Presión de neumáticos	delantera	
		trasera	
[19]	Altura de corte		
[20]	Velocidad de avance (indicativa) con marcha adelante		
[21]	Velocidad de avance (indicativa) con marcha atrás		
[22]	Peso de la máquina con el depósito de combustible vacío		
[23]	Dimensiones		
[24]	A = Longitud		
[25]	A1 = Longitud (con grupo de dispositivo de corte)		
[26]	B = Paso		
[27]	C = Altura		
[28]	D = Anchura		
[29]	D1 = Anchura (con grupo de dispositivo de corte)		
[30]	Nivel de potencia sonora medido		
[31]	Incertidumbre		
[32]	Nivel de potencia sonora garantizado		
[33]	Nivel de presión sonora		
[34]	Incertidumbre		
[35]	Valor de las vibraciones en el puesto de conducción		
[36]	Incertidumbre		
[37]	Valor de vibraciones en el volante		
[38]	Incertidumbre		
[39]	ACCESORIOS BAJO PEDIDO		
[40]	Descripción		
[41]	Remolque		

0 TEHNILISTE ANDMETE TABEL

[1]	Tüüp	[45]	Eesmine koristuseseade
[2]	Mudel	[46]	Lumesahk
[3]	Mootor	[47]	TARVIKUTE ÕIGE KOMBINEERIMISE TABEL
[4]	Silindrid	[48]	TAGUMISED TARVIKUD
[5]	Vedu	[49]	EESMISED TARVIKUD
[6]	Võimsus	[50]	Tarvik
[7]	Mootori pöörete arv		
[8]	Elektriseade		
[9]	Aku		
[10]	Kütus		
[A]	Pliivaba bensiin		
[11]	Kütusepaagi maht		
[12]	Mootoriõli		
[13]	Mootoriõli, teenindusklass		
[A]	SJ ja parem		
[14]	Mootori õlipaagi maht,		
[15]	Küünal		
[A]	Champion XC92YC või samaväärne		
[16]	Küünal, elektroodide vahemaa		
[17]	Rehvid		
[18]	Rehvirõhk	ees	
		taga	
[19]	Niitmiskõrgus		
[20]	Liikumiskiirus (indikatiivne), edasikäigul		
[21]	Liikumiskiirus (indikatiivne), tagasikäigul		
[22]	Masina mass tühja paagiga		
[23]	gabariidid		
[24]	A=pikkus		
[25]	A1=pikkus (koos lõikeseadmete agregaadiga)		
[26]	B=samm		
[27]	C=kõrgus		
[28]	D=laius		
[29]	D1=laius (koos lõikeseadmete agregaadiga)		
[30]	Helivõimsuse mõõdetav tase		
[31]	Määramatus		
[32]	Helivõimsuse kindel tase		
[33]	Helirõhu tase		
[34]	Määramatus		
[35]	Vibratsioonid juhikohal		
[36]	Määramatus		
[37]	Vibratsioonid roolil		
[38]	Määramatus		
[39]	TELLIMUSEL LISATARVIKUD		
[40]	Kirjeldus		
[41]	Treiler		
[42]	Väetaja		
[43]	Lehtede ja rohu koguja		
[44]	Niitmisseade		

0 TEKNISTEN TIETOJEN TAULUKKO

[1]	Tyyppi	[44]	Leikkuulaiteyksikkö
[2]	Malli	[45]	Etuharjalaite
[3]	Moottori	[46]	Lumiaura
[4]	Sylinteritilavuus	[47]	LISÄVARUSTEIDEN OIKEAOPPISEN YHDI- STELYN TAULUKKO
[5]	Veto	[48]	TAKAVARUSTE
[6]	Teho	[49]	ETUVARUSTE
[7]	Moottorin kierrosluku	[50]	Lisävaruste
[8]	Sähkölaiteisto		
[9]	Akku		
[10]	Polttoneste		
[A]	Lyijytön bensiini		
[11]	Polttonestesäiliön tilavuus		
[12]	Moottoriöljy		
[13]	Moottoriöljy, luokitus		
[A]	SJ tai suurempi		
[14]	Moottorin öljysäiliön tilavuus,		
[15]	Sytytystulppa		
[A]	Champion XC92YC tai vastaava		
[16]	Sytytystulppa, elektrodien välinen etäisyys		
[17]	Renkaat		
[18]	Renkaiden paine	etu	taka
[19]	Leikkuukorkeus		
[20]	Etenemisnopeus (suuntaa-antava), eteenpäin mentäessä		
[21]	Etenemisnopeus (suuntaa-antava), peruutettaessa		
[22]	Laitteen kuivapaino		
[23]	Mitat		
[24]	A = pituus		
[25]	A1 = pituus (leikkuulaiteyksikön kanssa)		
[26]	B = akseliväli		
[27]	C = korkeus		
[28]	D = leveys		
[29]	D1 = leveys (leikkuulaiteyksikön kanssa)		
[30]	Mitattu äänitehotaso		
[31]	Epävarmuus		
[32]	Taattu äänitehotaso		
[33]	Äänenpainetaso		
[34]	Epävarmuus		
[35]	Värinäarvo ajajan paikalla		
[36]	Epävarmuus		
[37]	Värinäarvo ohjauspyörään		
[38]	Epävarmuus		
[39]	TILATTAVAT LISÄVARUSTEET		
[40]	Kuvaus		
[41]	Perävaunu		
[42]	Lannoitin		
[43]	Ruoho -ja lehtikerääjä		

0 TABLEAU DONNÉES TECHNIQUES

[1] Type	[43] Ramasse feuilles et herbe
[2] Modèle	[44] Ensemble du dispositif de coupe
[3] Moteur	[45] Balayeuse frontale
[4] Cylindrée	[46] Chasse-neige à lame
[5] Traction	[47] TABLEAU POUR LA CORRECTE COMBINAISON DES ACCESSOIRES
[6] Puissance	[48] ACCESSOIRES ARRIÈRE
[7] Tours moteur	[49] ACCESSOIRES FRONTAUX
[8] Installation électrique	[50] Accessoire
[9] Batterie	
[10] Carburant	
[A] Essence sans plomb	
[11] Capacité du réservoir de carburant	
[12] Huile moteur	
[13] Huile moteur, classe de service	
[A] SJ ou supérieure	
[14] Capacité du réservoir huile moteur,	
[15] Bougie	
[A] Champion XC92YC ou équivalente	
[16] Bougie, distance des électrodes	
[17] Pneus	
[18] Pression des pneus	avant
	arrière
[19] Hauteur de coupe	
[20] Vitesse d'avancement (indicative), en marche avant	
[21] Vitesse d'avancement (indicative), en marche arrière	
[22] Masse de la machine avec réservoir vide	
[23] Dimensions d'encombrement	
[24] A = Longueur	
[25] A1 = Longueur (avec ensemble dispositif de coupe)	
[26] B = Pas	
[27] C = Hauteur	
[28] D = Largeur	
[29] D1 = Largeur (avec ensemble dispositif de coupe)	
[30] Niveau de puissance sonore mesuré	
[31] Incertitude	
[32] Niveau de puissance sonore garanti	
[33] Niveau de pression sonore	
[34] Incertitude	
[35] Valeur des vibrations au poste de conduite	
[36] Incertitude	
[37] Valeur des vibrations au volant	
[38] Incertitude	
[39] ACCESSOIRES SUR DEMANDE	
[40] Description	
[41] Remorque	
[42] Fertiliseur	

0 TABLICA S TEHNIČKIM PODACIMA

[1]	Tip	[45]	Prednji čistač snijega
[2]	Model	[46]	Čistač snijega sa sječivima
[3]	Motor	[47]	TABLICA ZA PRAVILNO KOMBINIRANJE DODATNOG PRIBORA
[4]	Obujam	[48]	ZADNJI DODATNI PRIBOG
[5]	Trakcija	[49]	PREDNJI DODATNI PRIBOG
[6]	Snaga	[50]	Pribor
[7]	Broj okretaja motora		
[8]	Električni sustav		
[9]	Baterija		
[10]	Gorivo		
[A]	Bezolovni benzin		
[11]	Obujam spremnika za gorivo		
[12]	Motorno ulje		
[13]	Klasa motornog ulja		
[A]	SJ ili više		
[14]	Kapacitet spremnika motornog ulja		
[15]	Svjećica		
[A]	Champion XC92YC ili slično		
[16]	Svjećica, razmak elektroda		
[17]	Gume		
[18]	Tlak guma	prednje	
		zadnje	
[19]	Visina rezanja		
[20]	Brzina hoda (indikativna) prema naprijed		
[21]	Brzina hoda (indikativna) prema nazad		
[22]	Masa stroja s praznim spremnikom		
[23]	Dimenzije		
[24]	A = Dužina		
[25]	A1 = Dužina (sa sklopom rezng kućišta)		
[26]	B = Hod		
[27]	C = Visina		
[28]	D = Širina		
[29]	D1 = Širina (sa sklopom rezng kućišta)		
[30]	Izmerena razina zvučne snage		
[31]	Neizvjesnost		
[32]	Garantovana razina zvučne snage		
[33]	Razina zvučnog tlaka		
[34]	Neizvesnost		
[35]	Vrijednost vibracija na vozačevom mjestu		
[36]	Neizvjesnost		
[37]	Vrijednost vibracija na upravljaču		
[38]	Neizvjesnost		
[39]	DODATNI PRIBOR NA UPIT		
[40]	Opis		
[41]	Prikolica		
[42]	Uređaj za gnojenje		
[43]	Uređaj za skupljanje lišća i trave		
[44]	Rezno kućište		

0 MŰSZAKI ADATOK TÁBLÁZATA

[1]	Típus	[43]	Levél- és fűgyűjtő
[2]	Modell	[44]	Nyíróberendezés
[3]	Motor	[45]	Front seprű
[4]	Hengerűrtartalom	[46]	Késes hókotró
[5]	Meghajtás	[47]	TARTOZÉKOK HELYES KOMBINÁCIÓJA TÁBLÁZAT
[6]	Teljesítmény	[48]	HÁTSÓ TARTOZÉKOK
[7]	Fordulatszám	[49]	FRONT TARTOZÉKOK
[8]	Elektromos berendezés	[50]	Tartozék
[9]	Akkumulátor		
[10]	Üzemanyag		
[A]	Ólommentes benzin		
[11]	Üzemanyagtartály térfogata		
[12]	Motorolaj		
[13]	Motorolaj, szervizosztály		
[A]	SJ vagy magasabb		
[14]	Motorolajtartály térfogata		
[15]	Gyújtógyertya		
[A]	Champion XC92YC vagy egyenértékű		
[16]	Gyújtógyertya, elektródok távolsága		
[17]	Abroncok		
[18]	Abroncok nyomása	első	
		hátsó	
[19]	Vágásmagasság		
[20]	Haladási sebesség (hozzávetőleges) előremenetben		
[21]	Haladási sebesség (hozzávetőleges) hátramenetben		
[22]	A gép tömege üres tartállyal		
[23]	Helyfoglalás		
[24]	A = hossz		
[25]	A1 = hossz (vágóberendezés-együttessel)		
[26]	B = tengelytáv		
[27]	C = magasság		
[28]	D = szélesség		
[29]	D1 = szélesség (vágóberendezés-együttessel)		
[30]	Mért hangteljesítmény		
[31]	Pontatlanság		
[32]	Garantált hangteljesítmény		
[33]	Hangnyomás szint		
[34]	Pontatlanság		
[35]	Rezgések értéke vezetőülésnél		
[36]	Pontatlanság		
[37]	Rezgések értéke kormánykeréknél		
[38]	Pontatlanság		
[39]	RENDELHETŐ TARTOZÉKOK		
[40]	Megnevezés		
[41]	Utánfutó		
[42]	Permetező		

0 TECHNINIŲ DUOMENŲ LENTELĖ

[1]	Tipas	[45]	Priekinis šlavimo prietaisas
[2]	Modelis	[46]	Peilinis sniego valytuvas
[3]	Variklis	[47]	TEISINGOS PRIEDŲ KOMBINACIJOS LENTELĖ
[4]	Tūris	[48]	GALINIAI PRIEDAI
[5]	Trauka	[49]	PRIEKINIAI PRIEDAI
[6]	Galia	[50]	Priedas
[7]	Variklio apsuokos		
[8]	Elektros sistema		
[9]	Akumuliatorius		
[10]	Degalai		
[A]	Bešvinis benzinas		
[11]	Degalų bako talpa		
[12]	Variklio alyva		
[13]	Variklio alyva, kokybės klasė		
[A]	SJ ar aukštesnė		
[14]	Variklio alyvos bako talpa		
[15]	Žvakė		
[A]	„Champion XC92YC“ ar panašus		
[16]	Tarpai tarp žvakės elektrodų		
[17]	Padangos		
[18]	Oro slėgis padangose	priekinėse galinėse	
[19]	Pjūvio aukštis		
[20]	Važiavimo greitis (apytikris), priekine eiga		
[21]	Važiavimo greitis (apytikris), atbuline eiga		
[22]	Mašinos svoris, kai bakas tuščias		
[23]	Išmatavimai		
[24]	A = Ilgis		
[25]	A1 = Ilgis (kartu su pjovimo prietaiso agregatu)		
[26]	B = Žingsnis		
[27]	C = Aukštis		
[28]	D = Plotis		
[29]	D1 = Plotis (kartu su pjovimo prietaiso agregatu)		
[30]	Išmatuota garso lygio galia		
[31]	Paklaida		
[32]	Garantuota garso lygio galia		
[33]	Garso slėgio lygis		
[34]	Paklaida		
[35]	Vibracija vairuotojo vietoje		
[36]	Paklaida		
[37]	Vairo vibracija		
[38]	Paklaida		
[39]	PRIEDAI, KURIUOS GALIMA UŽSISAKYTI		
[40]	Aprašymas		
[41]	Priekaba		
[42]	Tręštuvas		
[43]	Lapų ir žolių rinktuvai		
[44]	Pjovimo prietaiso agregatas		

0 TEHNISKO DATU TABULA

[1]	Tips	[45]	Priekšējā slaucīšanas mašīna
[2]	Modelis	[46]	Sniega tīrītājs ar vērstuvi
[3]	Dzinējs	[47]	TABULA PAREIZAI PIEDERUMU KOMBINĀCIJAI
[4]	Tilpums	[48]	AIZMUGURES PIEDERUMI
[5]	Sajūgs	[49]	PRIEKŠĒJIE PIEDERUMI
[6]	Jauda	[50]	Piederums
[7]	Dzinēja apgriezienu skaits		
[8]	Elektriskā sistēma		
[9]	Akumulators		
[10]	Degviela		
[A]	Benzīns bez svina		
[11]	Degvielas tvertnes tilpums		
[12]	Motoreļļa		
[13]	Dzinēja eļļa, pakalpojuma kategorija		
[A]	SJ vai augstāka		
[14]	Dzinēja eļļas tvertnes tilpums		
[15]	Svece		
[A]	Champion XC92YC vai līdzvērtīgs		
[16]	Svece, elektrodu atstarpe		
[17]	Riepas		
[18]	Riepu spiediens		priekšējo aizmugurējo
[19]	Plaušanas augstums		
[20]	Kustības ātrums (aptuvenus), uz priekšu		
[21]	Kustības ātrums (aptuvenus), atpakaļgaitas		
[22]	Mašīnas masa ar tukšu tvertni		
[23]	Balstvirsmas izmēri		
[24]	A = Garums		
[25]	A1 = Garums (ar plaušanas ierīces komplektu)		
[26]	B = Solis		
[27]	C = Augstums		
[28]	D = Platums		
[29]	D1 = Platums (ar plaušanas ierīces komplektu)		
[30]	Mērītās skaņas jaudas līmenis:		
[31]	Nenoteiktība		
[32]	Garantētās skaņas jaudas līmenis		
[33]	Skaņas spiediena līmenis		
[34]	Nenoteiktība		
[35]	Vibrāciju vērtība vadītāja sēdekļī		
[36]	Nenoteiktība		
[37]	Vibrācijas vērtība pie stūres		
[38]	Nenoteiktība		
[39]	PIEDERUMI PĒC PIEPRASĪJUMA		
[40]	Apraksts		
[41]	Piekabe		
[42]	Mēsloātājs		
[43]	Lapu un zāles savācējs		
[44]	Plaušanas ierīces komplekts		

0 TABEL TECHNISCHE GEGEVENS

[1] Type	[45] Frontborstel
[2] Model	[46] Sneeuwruimer met sneeuwschuif
[3] Motor	[47] TABEL VOOR DE JUISTE COMBINATIE VAN ACCESSOIRES
[4] Cilinderinhoud	[48] ACCESSOIRES ACHTERZIJDE
[5] Tractie	[49] ACCESSOIRES VOORZIJDE
[6] Vermogen	[50] Accessoire
[7] Motortoeren	
[8] Elektrisch systeem	
[9] Accu	
[10] Brandstof	
[A] Loodvrije benzine	
[11] Inhoud brandstoftank	
[12] Motorolie	
[13] Motorolie, klasse	
[A] SJ of hoger	
[14] Inhoud motoroliereservoir,	
[15] Bougie	
[A] Champion XC92YC of equivalent	
[16] Bougie, afstand elektroden	
[17] Banden	
[18] Bandenspanning	voor achter
[19] Maaihoogte	
[20] Rijsnelheid (bij benadering), vooruit	
[21] Rijsnelheid (bij benadering), achteruit	
[22] Massa van de machine met lege tank	
[23] Afmetingen	
[24] A = Lengte	
[25] A1 = Lengte (met maai-eenheid)	
[26] B = Wielbasis	
[27] C = Hoogte	
[28] D = Breedte	
[29] D1 = Breedte (met maai-eenheid)	
[30] Gemeten geluidsvermogeniveau	
[31] Onzekerheid	
[32] Gegarandeerd geluidsvermogeniveau	
[33] Geluidsdrukkniveau	
[34] Onzekerheid	
[35] Waarde van de trillingen op de bestuurdersplaats	
[36] Onzekerheid	
[37] Waarde van de trillingen aan het stuurwiel	
[38] Onzekerheid	
[39] OPTIONELE ACCESSOIRES	
[40] Beschrijving	
[41] Aanhanger	
[42] Mestverspreider	
[43] Bladeren- en grasopvangbak	
[44] Maaisysteemgroep	

0 TABELL - TEKNISKE DATA

[1]	Type	[45]	Frontmontert feieaggregat
[2]	Modell	[46]	Snøplog med vinge
[3]	Motor	[47]	TABELL FOR KORREKT KOMBINERT BRUK AV TILBEHØR
[4]	Slagvolum	[48]	BAKMONTERT TILBEHØR
[5]	Fremdrift	[49]	FRONTMONTERT TILBEHØR
[6]	Motoreffekt	[50]	Tilbehør
[7]	Motoromdreininger		
[8]	Elektrisk anlegg		
[9]	Batteri		
[10]	Drivstoff		
[A]	Blyfri bensin		
[11]	Kapasitet drivstofftank		
[12]	Motorolje		
[13]	Motorolje, serviceklasse		
[A]	SJ eller høyere		
[14]	Kapasitet motoroljebholder		
[15]	Tennplugg		
[A]	Champion XC92YC eller tilsvarende		
[16]	Tennplugg, elektrodeavstand		
[17]	Dekk		
[18]	Dekktrykk	foran	
		bak	
[19]	Klippehøyde		
[20]	Fremdriftshastighet (veil.) forover		
[21]	Fremdriftshastighet (veil.) bakover		
[22]	Maskinvekt med tom tank		
[23]	Utvendige mål		
[24]	A = Lengde		
[25]	A1 = Lengde (med klippeaggregat)		
[26]	B = Akselavstand		
[27]	C = Høyde		
[28]	D = Bredde		
[29]	D 1 = Bredde (med klippeaggregat)		
[30]	Målt lydstyrkenivå		
[31]	Toleranse		
[32]	Garantert lydstyrkenivå		
[33]	Lydtrykknivå		
[34]	Toleranse		
[35]	Vibrasjonsverdier ved førerplassen		
[36]	Toleranse		
[37]	Vibrasjonsverdier ratt		
[38]	Toleranse		
[39]	TILLEGGSTUTSTYR PÅ FORESPØRSEL		
[40]	Beskrivelse		
[41]	Tilhenger		
[42]	Gjødselspreder		
[43]	Blad- og gressoppsamler		
[44]	Klippeaggregat		

0 TABELA DANYCH TECHNICZNYCH

[1]	Typ	[43]	Urządzenie do zbierania liści i trawy
[2]	Model	[44]	Zespół urządzenia tnącego
[3]	Silnik	[45]	Zamiatarka przednia
[4]	Pojemność skokowa	[46]	Plug śnieżny z ostrzem
[5]	Napęd	[47]	TABELA WŁAŚCIWEGO ŁĄCZENIA AKCESORIÓW
[6]	Moc	[48]	AKCESORIA TYLNE
[7]	Obroty silnika	[49]	AKCESORIA PRZEDNIE
[8]	Instalacja elektryczna	[50]	Akcesorium
[9]	Akumulator		
[10]	Paliwo		
[A]	Benzyna bezołowiowa		
[11]	Pojemność zbiornika paliwa		
[12]	Olej silnikowy		
[13]	Olej silnikowy, klasa użytkowa		
[A]	SJ lub wyższy		
[14]	Pojemność zbiornika oleju silnikowego.		
[15]	Świeca zapłonowa		
[A]	Champion XC92YC lub równoważny		
[16]	Świeca, odległość elektrod		
[17]	Opony		
[18]	Ciśnienie w oponach	przód	
		tył	
[19]	Wysokość koszenia		
[20]	Prędkość jazdy (orientacyjnie) podczas ruchu do przodu		
[21]	Prędkość jazdy (orientacyjnie) podczas ruchu do tyłu		
[22]	Waga urządzenia z pustym zbiornikiem paliwa		
[23]	Wymiary		
[24]	A = Długość		
[25]	A1 = Długość (z zespołem agregatu tnącego)		
[26]	B = Odstęp		
[27]	C = Wysokość		
[28]	D = Szerokość		
[29]	D1 = Szerokość (z zespołem agregatu tnącego)		
[30]	Mierzony poziom mocy akustycznej		
[31]	Margines niepewności		
[32]	Gwarantowany poziom mocy akustycznej		
[33]	Poziom ciśnienia akustycznego		
[34]	Margines niepewności		
[35]	Wartość wibracji na stanowisku kierowcy		
[36]	Margines niepewności		
[37]	Wartość wibracji przy kierownicy		
[38]	Margines niepewności		
[39]	AKCESORIA DOSTĘPNE NA ZAMÓWIENIE		
[40]	Opis		
[41]	Przyczepa		
[42]	Urządzenie do nawożenia		

0 TÉCNICO TABELA DE DADOS

[1]	Tipo	[42]	Fertilizador
[2]	Modelo	[43]	Recolhedor de folhas e erva
[3]	Motor	[44]	Conjunto do dispositivo de corte
[4]	Cilindrada	[45]	Vassoura frontal
[5]	Tração	[46]	Dispositivo para remover a neve de lâmina
[6]	Potência	[47]	TABELA PARA A CORRETA COMBINAÇÃO DOS ACESSÓRIOS
[7]	Rotações do motor	[48]	ACESSÓRIOS POSTERIORES
[8]	Equipamento elétrico	[49]	ACESSÓRIOS FRONTAIS
[9]	Bateria	[50]	Acessório
[10]	Combustível		
[A]	Benzina sem chumbo		
[11]	Capacidade reservatório de combustível		
[12]	Óleo motor		
[13]	Óleo motor, classe de serviço		
[A]	SJ ou superior		
[14]	Capacidade do reservatório de óleo do motor,		
[15]	Vela		
[A]	Champion XC92YC ou equivalente		
[16]	Vela, distância eletrodos		
[17]	Pneus		
[18]	Pressão dos pneus.	anterior	
		posterior	
[19]	Altura de corte		
[20]	Velocidade de progresso (indicativa), em marcha à frente		
[21]	Velocidade de progresso (indicativa), em marcha-atrás		
[22]	Massa da máquina com reservatório vazio		
[23]	Dimensões de delimitação		
[24]	A = Comprimento		
[25]	A1 = Comprimento (com conjunto dispositivo de corte)		
[26]	B = Passo		
[27]	C = Altura		
[28]	D = Largura		
[29]	D1 = Largura (com conjunto dispositivo de corte)		
[30]	Nível de potência sonora medido		
[31]	Incerteza		
[32]	Nível de potência sonora garantido		
[33]	Nível de pressão sonora		
[34]	Incerteza		
[35]	Valor das vibrações no posto de condução		
[36]	Incerteza		
[37]	Valor das vibrações no volante		
[38]	Incerteza		
[39]	ACESSÓRIOS A PEDIDO		
[40]	Descrição		
[41]	Reboque		

0 ТАБЛИЦА ТЕХНИЧЕСКИХ ДАННЫХ

[1]	Тип	[41]	Прицеп
[2]	Модель	[42]	Устройство для сбора листьев и травы
[3]	Двигатель	[43]	Устройство для разбрасывания удобрений
[4]	Объем цилиндров	[44]	Режущий узел
[5]	Привод	[45]	Фронтальное подметально-уборочное устройство
[6]	Мощность	[46]	Шнекороторный снегоочиститель
[7]	Обороты двигателя	[47]	ТАБЛИЦА ПРАВИЛЬНОГО СОЧЕТАНИЯ ПРИНАДЛЕЖНОСТЕЙ – НАВЕСНЫХ ОРУДИЙ
[8]	Электроустановка	[48]	ЗАДНИЕ НАВЕСНЫЕ ОРУДИЯ
[9]	Аккумулятор	[49]	ФРОНТАЛЬНЫЕ НАВЕСНЫЕ ОРУДИЯ
[10]	Топливо	[50]	Навесное орудие
[A]	Неэтилированный бензин.		
[11]	Емкость топливного бака		
[12]	Масло двигателя		
[13]	Масло двигателя, эксплуатационный класс		
[A]	SJ или выше		
[14]	Емкость бака для масла двигателя,		
[15]	Свеча зажигания		
[A]	"Champion" XC92YC или эквивалентная		
[16]	Свеча зажигания, расстояние между электродами		
[17]	Шины		
[18]	Давление в шинах	передние	
		задние	
[19]	Высота стрижки		
[20]	Скорость хода (ориентировочная) при движении вперед		
[21]	Скорость хода (ориентировочная) при движении задним ходом		
[22]	Вес изделия без топлива		
[23]	Габаритные размеры		
[24]	A = Длина		
[25]	A1 = Длина (с режущим узлом)		
[26]	B = Межосевое расстояние		
[27]	C = Высота		
[28]	D = Ширина		
[29]	D1 = Ширина (с режущим узлом)		
[30]	Уровень измеренной звуковой мощности		
[31]	Погрешность		
[32]	Уровень звуковой мощности гарантированный		
[33]	Уровень звукового давления		
[34]	Погрешность		
[35]	Уровень вибрации на месте водителя		
[36]	Погрешность		
[37]	Уровень вибрации на рулевом колесе		
[38]	Погрешность		
[39]	ПРИНАДЛЕЖНОСТИ – НАВЕСНЫЕ ОРУДИЯ ПО ЗАКАЗУ		
[40]	Описание		

0 TABELA S TEHNIČNIMI PODATKI

[1]	Tip	[45]	Naprava za pometanje cest - frontalni priključek
[2]	Model	[46]	Odmetalnik snega
[3]	Motor	[47]	TABELA ZA PRAVILNO KOMBINACIJO DODATNIH PRIKLJUČKOV
[4]	Cilindri	[48]	ZADNJI PRIKLJUČKI
[5]	Oprijem	[49]	SPREDNJI PRIKLJUČKI
[6]	Moč	[50]	Dodatni priključek
[7]	Obrati motorja		
[8]	Električni sistem		
[9]	Akumulator		
[10]	Gorivo		
[A]	Neosvinčen bencin		
[11]	Kapaciteta rezervoarja za gorivo		
[12]	Motorno olje		
[13]	Motorno olje, delovni razred		
[A]	SJ ali višje		
[14]	Prostornina rezervoarja za motorno olje,		
[15]	Svečka		
[A]	Champion XC92YC ali enako		
[16]	Svečka, razdalja od elektrod		
[17]	Pnevmatike		
[18]	Pritisk v pnevmatikah	sprednje zadnje	
[19]	Višina košnje		
[20]	Hitrost napredovanja (indikativna) pri vožnji naprej		
[21]	Hitrost napredovanja (indikativna) pri vzratni vožnji		
[22]	Teža stroja s praznim rezervoarjem		
[23]	Dimenzije velikosti		
[24]	A = Dolžina		
[25]	A 1= Dolžina (z rezalnimi napravami)		
[26]	B = Korak		
[27]	C = Višina		
[28]	D = Širina		
[29]	D1 = Širina (z rezalnimi napravami)		
[30]	Raven izmerjene zvočne moči		
[31]	Negotovost		
[32]	Raven zagotovljene zvočne moči		
[33]	Raven zvočnega pritiska		
[34]	Negotovost		
[35]	Raven vibracij na voznikovem sedežu		
[36]	Negotovost		
[37]	Raven tresljajev na volanu		
[38]	Negotovost		
[39]	DODATNI PRIKLJUČKI NA ZAHTEVO		
[40]	Opis		
[41]	Priklopnik		
[42]	Gnojilo		
[43]	Zbiralna posoda za listje in travo		
[44]	Sklop naprave za rezanje (košnja)		

0 TABELL MED TEKNISKA DATA

[1]	Typ	[45]	Främre borste
[2]	Modell	[46]	Snöröjare med blad
[3]	Motor	[47]	TABELL ÖVER KORREKT KOMBINATION AV TILLBEHÖR
[4]	Cylindervolyum	[48]	BAKRE TILLBEHÖR
[5]	Dragkraft	[49]	FRÄMRE TILLBEHÖR
[6]	Effekt	[50]	Tillbehör
[7]	Motorvarvtal		
[8]	Elsystem		
[9]	Batteri		
[10]	Bränsle		
[A]	Blyfri bensin		
[11]	Volym bränsletank		
[12]	Motorolja		
[13]	Motorolja, serviceklass		
[A]	SJ eller högre		
[14]	Motoroljetankens rymd,		
[15]	Tändstift		
[A]	Champion XC92YC eller motsvarande		
[16]	Tändstift, avstånd mellan elektroderna		
[17]	Däck		
[18]	Däcktryck	fram	
		bak	
[19]	Klipphöjd		
[20]	Hastighet (indikativ) vid körning framåt		
[21]	Hastighet (indikativ) vid backning		
[22]	Maskinvikt med tom tank		
[23]	Dimensioner		
[24]	A = Längd		
[25]	A1 = Längd (med grupp av klippaggregat)		
[26]	B = Hjulbas		
[27]	C = Höjd		
[28]	D = Bredd		
[29]	D1 = Bredd (med grupp av klippaggregat)		
[30]	Mätt ljudeffektnivå		
[31]	Osäkerhet		
[32]	Garanterad ljudeffektnivå		
[33]	Ljudtrycksnivå		
[34]	Osäkerhet		
[35]	Vibrationer på förarplatsen		
[36]	Osäkerhet		
[37]	Rattvibrationer		
[38]	Osäkerhet		
[39]	TILLVALSTILLBEHÖR		
[40]	Beskrivning		
[41]	Släp		
[42]	Gödselspridare		
[43]	Blad- och gråsuppsamlare		
[44]	Klippaggregat		

1 Innehållsförteckning

0	TABELL MED TEKNISKA DATA	VII
1	INTRODUKTION	4
1.1	BRUKSANVISNINGENS STRUKTUR	4
1.2	SYMBOLER	4
1.3	FÖRVARING AV BRUKSANVISNINGEN	4
2	LÄR KÄNNA MASKINEN	4
2.1	MODELLER [2WD]	4
2.2	FÖRUTSEDD ANVÄNDNING	4
2.2.1	Definition av användarens typologi	5
2.3	FELAKTIG ANVÄNDNING	5
2.4	SÄKERHETSSIGNALER	5
2.4.1	Klisterdekal (4)	5
2.5	IDENTIFIKATIONSETIKETT	6
2.6	HUVUDKOMPONENTER (1)	6
3	SÄKERHETSNORMER	6
3.1	ALLMÄNNA REKOMMENDATIONER	6
3.2	FÖRBEREDANDE ÅTGÄRDER	7
3.3	UNDER ANVÄNDNINGEN	7
3.4	UNDERHÅLL OCH FÖRVARING	9
3.5	TRANSPORT	10
3.6	MILJÖSKYDD	10
4	FÖRSÄKRING AV GRÄSKLIPPAREN	10
5	MONTERING	11
5.1	KOMPONENTER FÖR MONTERING (3)	11
5.2	MOTORHUV (5)	11
5.3	BATTERI	11
5.3.1	Batterianslutning	11
5.3.2	Ladda batteriet	11
5.4	SÄTE (6)	11
5.5	RATT (7)	11
5.6	DÄCKTRYCK	12
5.7	Remskivans lyft (8:E)	12
5.8	SNABBFÄSTEN (12)	12
5.9	UTBYTE AV KLIPPAGGREGAT	12
5.10	FRÄMRE BORSTE / SNÖPLOG MED BLAD	12
6	REGLAGE	12
6.1	MEKANISK PEDAL FÖR LYFT AV TILLBEHÖR (8:C)	12
6.2	PARKERINGSBROMSPEDAL (8:D)	12

6.3	SPAK FÖR BLOCKERING AV PARKERINGSBROMS (8:A)	12
6.4	FRAMDRIVNINGSPEDAL (8:G)	13
6.5	STÄLLA IN RATTEN - mod.: [V 302 S]	13
6.6	GAS- OCH CHOKEREGLAGE (i förekommande fall) (8:I)	13
6.7	TÄNDLÅS / STRÅLKASTARE (8:L)	13
6.8	KRAFTUTTAG (9:D)	13
6.9	INSTÄLLNING AV KLIPPHÖJDEN	13
6.9.1	Manuell inställning - mod.: [V 320] (8:H)	13
6.9.2	Regolazione Elektrisk inställning - mod.: [V 320 S] (9:C)	14
6.10	SPAK FÖR IKOPPLING / FRÅNKOPPLING AV TRANSMISSION (10:A)	14
6.11	REGLERING AV SÄTET (11)	14
6.12	MOTORHUV	14
7	START OCH DRIFT	14
7.1	FÖRSIKTIGHETSÅTGÄRDER	14
7.2	KOMBINERAD ANVÄNDNING AV TILLBEHÖR	14
7.3	TANKNING	14
7.4	KONTROLL AV MOTOROLJENIVÅN (14)	15
7.5	SÄKERHETSKONTROLLER	15
7.5.1	Allmän säkerhetskontroll	15
7.5.2	Elektrisk säkerhetskontroll	15
7.6	START / ARBETE	15
7.6.1	Drift	16
7.7	STOPP	16
7.8	RENGÖRING	16
8	ANVÄNDNING AV TILLBEHÖRET	16
8.1	KLIPPHÖJD	16
8.2	RÅD FÖR TRIMNINGEN	16
9	UNDERHÅLL	16
9.1	SERVICEPROGRAM	16
9.2	FÖRBEREDELSE	17
9.3	TABELL FÖR UNDERHÅLL	17
9.4	DÄCKTRYCK	17
9.5	PÅFYLLNING / BYTE AV MOTOROLJA	17
9.5.1	Kontroll / påfyllning (14)	17
9.5.2	Byte / påfyllning (13)	17
9.6	KONTROLL AV REMTRANSMISSION	18
9.7	STYRNING	18
9.7.1	Kontroller	18
9.7.2	Justering (17)	18
9.8	BATTERI	18
9.8.1	Laddning med motor	18
9.8.2	Laddning med batteriladdare "STIGA S.p.A."	18
9.8.3	LUFTUTTAG	18

9.9	SMÖRJNING (16)	18
9.10	GRUPP AV KLIPPAGGREGAT	19
10	SERVICE OCH REPARATIONER	19
11	VINTERFÖRVARING	19
12	KÖPVILLKOR	19
13	SAMMANFATTANDE TABELL FÖR UNDERHÅLL	20
14	FELSÖKNINGSGUIDE	21

1 INTRODUKTION



Läs bruksanvisningen noga innan du sätter igång.

1.1 BRUKSANVISNINGENS STRUKTUR

Bruksanvisningen består av en framsida, en innehållsförteckning, ett avsnitt med figurer och förklarande text.

Innehållet är indelat i kapitel, stycken och understycken.

Den här manualen innehåller ett antal tabeller för de olika motorerna (i förekommande fall).

För att underlätta läsningen, markera de uppgifter som gäller motsvarande maskin eller motor.

Figurer

Figureerna i bruksanvisningen är numrerade: 1, 2, 3, osv.

Detaljerna som visas i figureerna är märkta med bokstäver: A, B, C, osv.

En hänvisning till en figur visas på detta sätt: (2).

En hänvisning till detaljen A i figur nr 2 visas på detta sätt: (2:A).

Rubriker

Rubrikerna i denna bruksanvisning är numrerade enligt nedanstående exempel:

"2.2 AVSEDD ANVÄNDNING" är en underrubrik till "2 LÄR KÄNNA MASKINEN" och ingår i densamma.

När hänvisning görs till rubrikerna, specificeras i allmänhet endast numren, t ex. "Se 2.2.1".

1.2 SYMBOLER



VARNINGSSYMBOLER. Om de tillhandahållna instruktionerna inte följs noggrant, finns det risk för skador på personer och / eller föremål.



PÅBUDSSYMBOLER. Symboler med uppmaningar som måste följas.



FÖRBUDSSYMBOLER. Anger en förbjuden handling.



INFORMATIONSSYMBOL. Anger en information eller en särskilt viktig fördjupning.



HÄNVISNINGSSYMBOLER. Anger en hänvisning till en information, anmärkningen anger var informationen finns.

1.3 FÖRVARING AV BRUKSANVISNINGEN

Förvara bruksanvisningen i ett gott och läsligt skick, på en torr plats och lättillgänglig för maskinens användare.

2 LÄR KÄNNA MASKINEN

Denna maskin är en trädgårdsmaskin, nämligen en gräsklippare där föraren sitter och skärningen sker fram.

Maskinen har en motor som aktiverar skärsystemet som skyddas av en kåpa samt en transmissionsgrupp som förflytar maskinen.

Maskinen är ledad. Det innebär att strukturen är indelad i en främre och en bakre sektion som kan styra i förhållande till varandra.

Den ledade styrningen gör att maskinen kan rotera runt spindlar och andra hinder med en vändradie som är extremt liten.

Operatören kan köra maskinen och aktivera huvudreglagen sittande på förarplatsen.

Säkerhetsanordningarna som är monterade på maskinen innebär att motorn och skäranordningen stannar.

2.1 MODELLER [2WD]

Maskinen har bakhjulsdrift.

Bakaxeln är försedd med en hydrostatisk transmission med transmissionsförhållanden framåt och bakåt med oändlig variabilitet.

Bakaxeln är också försedd med en differential för att underlätta styrningen.

Tillbehören som monteras fram aktiveras av drivremmar.

2.2 FÖRUTSEDD ANVÄNDNING

Denna maskin har projekterats och konstruerats för gräsklippning.

Användningen av särskilda tillbehör som förutses av tillverkaren som originalutrustning eller utrustning som köps separat, gör att man kan utföra detta arbete enligt driftslägena som beskrivs i denna bruksanvisning eller i instruktionerna som ingår med de enskilda tillbehören.

På samma sätt, möjligheten att applicera extrautrustning (om så förutses av tillverkaren) kan göra att användningen gäller andra funktioner, enligt de gränser och villkor som indikeras i instruktionerna som medföljer apparaterna.



Maskinen får bara användas av en person åt gången.



Maskinens stabilitet begränsas om ett annat främre tillbehör än ett klippaggregat används.



Maskinen måste användas med antingen ett klippaggregat eller med ett annat främre tillbehör monterat.

2.2.1 Definition av användarens typologi

Den här maskinen är avsedd att användas av konsumer, alltså icke-professionella operatörer. Den här maskinen är avsedd för "hobbyanvändning".

Den här maskinen är avsedd för "hobbyanvändning".

2.3 FELAKTIG ANVÄNDNING

Annan användning än den som anges ovan kan vara farlig och leda till skador på personer och / eller föremål.

En felaktig användning innefattar (exempelvis, men inte endast):

- Transportera andra personer, barn eller djur på maskinen eller ett släp;
- Bogsera eller trycka på laster utan att använda det särskilda bogseringsverket;
- Använda maskinen för att köra på ostadig, hal, ishal, stenig eller ojäm mark, i vattenpölar eller vattenansamlingar som inte ger möjlighet att bedöma markens konsistens;
- Sätta igång skärbladet på mark som inte är gräsbevuxen.



En felaktig användning av maskinen leder till att garantin upphör att gälla och tillverkaren frias från allt ansvar. Användaren ansvarar för alla skyldigheter och utgifter som uppkommer i samband med egna skador, skador på andra eller på föremål.

2.4 SÄKERHETSSIGNALER

Säkerhetsskyltarna på maskinen informerar användaren om hur maskinen ska användas, speciellt gällande moment som kräver försiktighet och uppmärksamhet.



WARNING! Anger en fara. Används oftast tillsammans med andra skyltar som förklarar vilken fara det gäller.



Viktigt! Innan du använder maskinen, läs noga bruksanvisningen.



Viktigt! Var försiktig med utspridda föremål. Var försiktig med personer som finns på platsen.



Viktigt! Ha alltid på dig öronskydden.



Risk för utkastning. Håll personer utanför arbetsområdet under användningen.

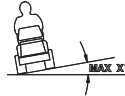

Viktigt! Denna maskin, med installerade originaltillbehör, ka köra med en max. lutning på 10 grader, oavsett riktning.



Däcktryck Dekalen anger optimala värden för däcktrycket, se kapitel "0 TABELL MED TEKNISKA DATA". Ett korrekt däcktryck är oundgängligt

för en optimal användning av maskinen med bra resultat.

2.4.1 Klisterdekal (4)



Parkeringsbroms.



Ikoppling / frånkoppling av transmission (4:A).

Dekalen finns placerad:

- nära spaken för ikoppling / frånkoppling av transmission.



Max. bogserbar vikt (4:B).

Dekalen finns placerad:

- nära dragfästet.



Observera! Risk för brännskador (4:C). Rör inte ljuddämparen.

Dekalen finns placerad:

- nära avgasröret.



Observera! Risk för klämskador (4:D). Håll händer och fötter på avstånd från styrningsleden och dragkrokan när ett tillbehör finns monterat.

Dekalen finns placerad:

- nära styrningsleden;
- nära dragfästet.



Viktigt!

För ej in händer eller fötter under kåpan när tillbehöret är igång.(4:E)

 Skadade eller oläsbara dekaler måste bytas ut.

 Be om nya dekaler från en auktoriserad serviceverkstad.

2.5 IDENTIFIKATIONSETIKETT

Identifikationsetiketten innehåller följande uppgifter (se fig. 1):

1. Tillverkarens adress
2. Modell
3. Maskintyp
4. Ljudeffektnivå
5. CE-märke
6. Maskinvikt med tom tank i kg.
7. Motorns effekt och drifhastighet
8. Tillverkningsår
9. Serienummer
10. Artikelnummer

 Skriv maskinens serienummer i det särskilda utrymmet i figuren (1:11).

Produkten identifieras med dessa uppgifter:

1. **Maskinens artikelnummer och serienummer:**
2. **Serienummer, typ och motormodell:**

 Använd identifikationsnamnen när du kontaktar den auktoriserade serviceverkstaden.

 Ett exempel på försäkran om överensstämmelse finns på bruksanvisningens nästa sida.

2.6 HUVUDKOMPONENTER (1)

Maskinen består av följande huvudkomponenter (se fig. 1):

- A. Chassi
- B. Hjul
- C. Ratt
- D. Säte
- E. Manuella reglage
- F. Pedal
- G. Remskvans lyft
- H. Motorhuv
- I. Mätare för bränslenivå
- L. Bränsletanklock
- M. Kontakt för batteriladdare
- N. Kggregat
- O. Snabbfästen

3 SÄKERHETSORMER

 Läs den här bruksanvisningen noga innan du använder maskinen.

3.1 ALLMÄNNA REKOMMENDATIONER

 **VIKTIGT!** Läs den här bruksanvisningen noga innan du använder maskinen. Lär dig att känna igen reglagen och att använda maskinen på lämpligt sätt.

Lär dig att stanna maskinen och att snabbt frikoppla reglagen.

Underlåtelse att beakta varningar och instruktioner kan leda till elchocker, brand och allvarliga skador.

Förvara alla anvisningar och instruktioner för framtida bruk.

 Tillåt aldrig att maskinen används av barn eller av personer som inte känner till instruktionerna tillräckligt.

Lokala bestämmelser kan ange en åldersgräns för dess användning.

 Håll personer, barn och djur på avstånd från arbetsområdet när maskinen används.

 Använd aldrig maskinen om användaren är trött eller mår dåligt, eller har tagit medicin, droger, alkohol eller andra ämnen som kan påverka omdömet och uppmärksamheten.

 Glöm inte att föraren eller användaren är ansvarig för eventuella olycksfall och oförutsedda händelser gentemot andra personer och deras egenskap.

Det ligger på användarens ansvar att värdera vilka faror som kan uppstå i arbetet på terrängen. Användaren är dessutom skyldig att vidta alla nödvändiga försiktighetsåtgärder för garanterad säkerhet, framför allt på sluttande, ojämn, hal eller instabil terräng.

 Om maskinen överläts eller lånas ut till andra, se till att föraren läser igenom instruktionerna som finns i denna manual.

 Transportera aldrig barn eller andra personer på maskinen, de kan falla ner och skadas allvarligt eller förhindra en säker körning.



Användaren måste noggrant följa instruktionerna för maskinhantering, särskilt följande:

- Var uppmärksam och arbeta med koncentration;
- Kom ihåg att om maskinen okontrollerat glider nedför en sluttning är det omöjligt att återfå kontrollen över den genom att bromsa. Huvudorsakerna till förlorad kontroll är:
 - Hjulen har förlorat kontakt med marken;
 - För hög hastighet;
 - Olämplig bromsning;
 - Olämplig användning av maskinen;
 - Brist på kunskap om vilka effekter som hör samman med markens beskaffenhet, särskilt på sluttande terräng.
 - Felaktig användning som bogseringsfordon;



Maskinen är försedd med ett antal mikrobrytare och säkerhetsanordningar som inte får ändras eller tas bort. Om så sker upphör garantin att gälla och tillverkaren frånsäger sig allt ansvar. Innan du använder maskinen, kontrollera att säkerhetsanordningarna fungerar.

3.2 FÖRBEREDANDE ÅTGÄRDER

- Använd alltid robusta arbetsskor med halkskydd och långbyxor när maskinen används.
- Kör inte maskinen barfota eller med sandaler.
- Undvik att använda halskedjor, armband, löst sittande kläder, snören, hängande band eller slips.
- Sätt upp långt hår. Ha alltid på dig öronskydd.
- Kontrollera noggrant hela arbetsområdet och avlägsna allt som kan kastas ut från maskinen (stenar, kvistar, ståltråd, etc.)



VIKTIGT! FARA! Bensin är mycket brandfarligt.

- Förvara bränsle i specifika behållare;
- Fyll på bränsle endast utomhus med hjälp av en tratt och avstå från att röka under detta arbetsmoment samt var gång du hanterar bränslet.
- Fyll på bränslet innan du startar motorn; fyll inte på med bränsle och ta inte bort locket till bränsletanken när motorn är igång eller varm.

- Om du spiller ut bensin, sätt inte på motorn utan för bort maskinen från området där bensinspillet finns och undvik att orsaka gnistor och lågor tills bränslet har förångats och bensinångorna har skingrats.
- Sätt alltid tillbaka locken på bensintanken och bensinbehållaren och skruva åt dem ordentligt.



Byt ut skadade ljuddämpare.



Utför en allmän kontroll före användning. Kontrollera i synnerhet kniven, samt att skruvarna och kniven inte är slitna eller skadade.

Vid slitage eller skada, byt ut hela knivgruppen med skruvar samtidigt, för att bibehålla jämvikten.

Eventuella reparationer måste utföras av en specialiserad verkstad.



Kontrollera batteriets skick regelbundet. Byt ut det om det finns skador på höljet, kåpan eller klämmorna.

3.3 UNDER ANVÄNDNINGEN



Starta inte motorn i stängda utrymmen där farliga koloxidgaser kan samlas.

Starta maskinen utomhus eller i ett väl ventilerat utrymme!

Kom ihåg att motorns avgaser är giftiga!



Arbeta endast vid dagsljus eller med en god belysning och med bra sikt.

Håll personer, barn och djur på avstånd från arbetsområdet.



Undvik om möjligt att arbeta på blött gräs. Undvik att arbeta i regn och vid risk för åskväder. Använd inte maskinen vid dåliga väderförhållanden, speciellt vid åska.



Innan motorn startas, koppla ur klipppaggregatet eller kraftuttaget, sätt transmissionen i friläge.



Var särskilt uppmärksam när du närmar dig hinder som kan begränsa sikten.





Aktivera parkeringsbromsen när du parkerar maskinen.

 Maskinen får inte användas på lutningar över 10° (17 %) oavsett körriktning.

 Kom ihåg att ingen sluttning är "säker". Var särskilt uppmärksam vid arbete på sluttande gräsmatta. Uppmärksamma dessa punkter för att tappa kontrollen över maskinen eller att den välter:

- Stanna inte och starta inte tvärt i upp- eller nedförsbacke;
- Tryck ner kopplingen försiktigt och låt alltid transmissionen vara ikopplad, särskilt i utförsbacke;
- Sänk hastigheten i sluttningar och vid skarpa kurvor;
- Var uppmärksam vid kullar och diken och se upp för osynliga faror;
- Klipp aldrig gräset diagonalt över en sluttning. Man bör köra uppåt och nedåt över sluttande gräsmattor och aldrig diagonalt. Var försiktig när körriktningen ändras och se till att de övre hjulen inte stöter på några hinder (stenar, grenar, rötter, etc.) vilket kan leda till att föraren tappar kontrollen över maskinen, att den glider i sidled eller välter.

 Sänk hastigheten innan du ändrar körriktning i sluttande terräng och lägg alltid i parkeringsbromsen innan maskinen lämnas stående obebakad.

 Var mycket försiktig i närheten av stup, diken eller vallar. Maskinen kan välta om ett hjul hamnar utanför kanten eller om kanten ger vika.

 Var väldigt uppmärksam vid backning. Titta bakom dig före och under backning för att försäkra dig om att det inte finns några hinder.

 Var uppmärksam vid körning med släp eller vid användning av tunga redskap:

- Använd endast godkända kopplingsdelar för bogseringsstänger;
- Kör inte med tyngre släp än att de är lätt kontrollerbara;
- Sväng inte tvärt. Var uppmärksam vid backning;
- Använd motvikter eller vikter på hjulen enligt bruksanvisningens instruktioner.

 Koppla ur kniven eller kraftuttaget när du kör över ej gräsbeklädda områden,

när du förflyttar dig från eller till området som ska klippas och sätt klippaggregatet i det högsta läget.

 Var uppmärksam på trafiken när du använder maskinen nära vägen.

 **VIKTIGT!** Maskinen är inte godkänd för användning på allmän väg. Den får endast användas (enligt vägtrafikförordningen) på enskilt område som inte är öppet för obehörig trafik.

 Använd aldrig maskinen om skydden är skadade.

 Håll aldrig händer eller fötter i närheten av eller under roterande delar. Stå alltid långt från utkastningsöppningen.

 Lämna aldrig en stillastående maskin med motorn på i högt gräs för att undvika brandrisk.

 När tillbehör används, rikta aldrig utkastöppningen mot personer.

 Använd endast tillbehör som godkänts av maskintillverkaren.

 Använd inte maskinen om tillbehören / verktygen inte har installerats på de avsedda platserna. Körning utan tillbehör kan påverka maskinens stabilitet negativt.

 Var försiktig när du använder uppsamlings säckar eller andra tillbehör som kan påverka maskinens stabilitet, särskilt på sluttningar.

 Ändra inte motorns inställningar och låt inte motorn nå ett alltför högt varvtal.

 Vidrör inte motorkomponenterna som blir varma under användningen. Risk för brännskador.

 Koppla ur klippaggregatet eller kraftuttaget, sätt transmissionen i friläge och aktivera parkeringsbromsen. Stanna motorn och dra ur nyckeln (försäkra dig om att alla rörliga delar är helt stillastående).

- När maskinen parkeras obebakad eller förarplatsen lämnas;
- Innan någon åtgärd utförs vid blockering och innan utkastet rensas.

- c. Innan du kontrollerar, rengör eller utför arbeten på maskinen;
- d. Om du stöter emot ett främmande föremål. Kontrollera om det finns skador på maskinen och, eventuellt, reparera innan maskinen används på nytt;



Koppla ur klippaggregatet eller kraftuttaget och stanna motorn (se till att alla rörliga delar är helt stillastående).

- a. Innan bränsle fylls på.
- b. Varje gång uppsamlings säcken tas bort eller monteras.
- c. Innan du ställer in klipphöjden, om detta inte kan göras från förarplatsen.



Koppla ur klippaggregatet eller kraftuttaget vid transport och när de inte används.



Minska gasen innan du stannar motorn. Stäng av bränsleförsörjningen enligt handbokens instruktioner när arbetet har avslutats.



Var uppmärksam vid användning av klippaggregat med flera knivar: en kniv som roterar kan sätta andra knivar i rörelse.



VIKTIGT – I händelse av haveri eller olyckor under arbetet, stanna genast motorn och flytta maskinen för att inte orsaka ytterligare skador; i händelse av olyckor med personskador eller skador på tredje part, påbörja omedelbart den första hjälpen som är mest lämpad för den pågående situationen och vänd dig till sjukvården för behandling. Avlägsna noga eventuellt bråte som skulle kunna orsaka skador på människor eller djur ifall de fortsätter att vara obehagliga.



VARNING - Ljud- och vibrationsnivån som anges i de här instruktionerna är maximivärden för användning av maskinen. En användning av en obalanserad skärenhet, en för snabb rörelse-hastighet och inget underhåll påverkar väsentligen ljudutsläpp och vibrationer. Det är därför nödvändigt att förebyggande åtgärder tillämpas för att åtgärda möjliga skador som beror på ett högt ljud och belastningar från vibrationer. Förutse underhåll av maskinen, bär hörselskydd och ta pauser under arbetet.

3.4 UNDERHÅLL OCH FÖRVARING



VIKTIGT! - Ta ur nyckeln och läs instruktionerna innan du utför någon form av rengöring, underhåll eller underhållsarbete. Bär lämpliga klädesplagg samt arbetshandskar i situationer där risk för att skada händerna föreligger.



VIKTIGT! - Använd aldrig maskinen med utslitna eller skadade delar. Trasi-ga eller slitna delar måste bytas ut och får aldrig repareras. Använd endast originalreservdelar, tillverkaren har inte någon som helst ansvar eller förpliktelse vid en användning av icke originala och/eller felaktiga reservdelar.



Allt justeringsarbete och underhållsarbete som inte beskrivs i den här bruksanvisningen skall utföras hos din återförsäljare eller en specialiserad serviceverkstad som har tillräckligt med kunskap och nödvändiga verktyg för att utföra ett korrekt arbete genom att bibehålla maskinens ursprungliga säkerhet. Alla slags garantier och tillverkarens förpliktelser eller ansvar upphör att gälla om maskinen körs på olämpliga underlag eller av ej kvalificerade personer.

- Efter varje användning, dra ur nyckeln och kontrollera att inga skador finns på maskinen.
- Håll muttrar och skruvar åtdragna så att maskinen alltid är säker vid användning. Ett regelbundet underhåll är nödvändigt för säkerheten och för att upprätthålla en hög prestationsnivå.
- Kontrollera regelbundet att skruvarna för klippaggregatets knivar har dragits åt ordentligt.



Använd arbetshandskar när kniven hanteras, när den tas bort och när den monteras.



När kniven slipas, kontrollera jämvikten. Alla åtgärder som rör klippaggregatet (nedmontering, slipning, jämvikt, montering eller utbyte) är komplicerade moment som kräver specifik kompetens och särskild utrustning, av den anledningen måste de alltid utföras av en specialiserad serviceverkstad.

- Kontrollera regelbundet att bromsarna fungerar. Det är viktigt att utföra underhåll för bromsarna och reparera dem vid behov.
- Byt ut klisterdekaler med instruktioner och varningsmeddelanden, om de är slitna.
- Om maskinen inte har mekaniska transportstopp, måste tillbehören ställas på marken när maskinen parkeras, när den ställs undan eller när den lämnas obebvakad.
- Ställ undan maskinen på en plats där den inte är åtkomlig för barn.



Ställ inte maskinen med bensin i tanken i ett utrymme där bensinångorna kan nås av en eldslåga, en gnista eller en värmekälla.

- Låt motorn kallna innan maskinen ställs inomhus.
- För att minska risken för brand, rensa motorn, avgasröret, batteriutrymme och förvaringsutrymme för bensinen från gräsrester, löv och överflödigt fett.
- För att minska risken för brand, kontrollera regelbundet att det inte finns något olje- eller bränsleläckage.
- Om tanken ska tömmas, utför detta arbete utomhus och med kall motor.
- Lämna aldrig nycklarna i och se till att de inte finns tillgängliga för barn eller obehöriga personer. Ta alltid ur nycklarna före underhåll.



VIKTIGT! – Batterisyra är frätande. Vid mekaniska skador eller vid överladdning kan den läcka ut. Undvik att andas in ångorna och låt inte syran komma i kontakt med kroppsdelar.



Inandning av syrans ångor kan orsaka skador på slemhinnor och inre organ. Uppsök en läkare snarast.



VIKTIGT! – Överladda inte batteriet. Överladdning kan leda till explosion och syraläckage.



VIKTIGT! – Syran kan skada verktygen, kläderna och andra material. Skölj omedelbart den del som utsatts för syra med vatten.



Kortslut inte batteriklämmorna. Gnistor som uppstår kan orsaka brand.



VAR FÖRSIKTIG med de hydrauliska komponenterna. Om trycksatt hydraulikvätska läcker ut kan den tränga in i och skada huden, med behov av akut läkarvård.

3.5 TRANSPORT



VIKTIGT! – Om maskinen transporteras med hjälp av lastbil eller släpvagn, använd ramper med lämplig bärförmåga, bredd och längd.

Stäng bensinkranen (om sådan finns) vid transport, sänk ned klippaggregatet eller tillbehöret, lägg i parkeringsbromsen och fäst maskinen ordentligt vid transportfordonet med hjälp av rep eller kedjor.

3.6 MILJÖSKYDD

- Hänsyn till miljön måste prioriteras när maskinen används, för att värna om samhället och miljön. Det är därför viktigt att: Undvika att störa omgivningen.
- Följ alla lokala bestämmelser noggrant gällande bortskaffning av förpackningsmaterial, olja, bensin, filter, nedslitna delar eller komponenter som kan utgöra en fara för miljön. Dessa avfall får inte hanteras som hushållsavfall utan måste separeras och lämnas in till specifika insamlingsstationer som ser till att materialen återvinns.
- Följ noggrant alla lokala bestämmelser gällande restmaterial som uppkommer när gräsklippningen avslutats.
- När maskinen inte används längre, får den inte överges i miljön utan den måste föras till en insamlingsstation, i enlighet med lokala föreskrifter.

4 FÖRSÄKRING AV GRÄSKLIPPAREN

Kontrollera gräsklipparens försäkring.

Kontakta ditt försäkringsbolag.

Du måste teckna en trafikförsäkring som även täcker brand, skada och stöld.

5 MONTERING

 Före den första användningen, ladda batteriet helt.

 Använd inte maskinen förrän du har avslutat indikationerna i avsnittet "MONTERING".

 Uppackningen och monteringen måste färdigställas på en plan och stabil yta där tillräckligt med plats finns för att förflytta maskinen och emballaget, med hjälp av lämpliga verktyg.

5.1 KOMPONENTER FÖR MONTERING (3)

Maskinen levereras med sätet, ratten och motorhuv- en nedmonterade. Batteriet sitter på sin plats men är inte anslutet.

I emballaget finns de monteringskomponenter (fig. 3) som anges i följande tabell:

Pos.	Nr.	Beskrivning	Mått
A	2	Stift	6 x 36
B	4	Skruv	16 x 38 x 0,5
C	2	Distansbricka	16 x 38 x 1,0
D	2	Tändningsnyckel	/
E	1	Motorhuv	/
F	1	Remskivans lyft	/
G	2	Snabbfästen	/
-	1	Kit med dokumentation	/

5.2 MOTORHUV (5)

För att komma åt bränsletanklocket och locket för oljepåfyllning, öppna motorhuv- en.

Montera motorhuv- en (5:A) på följande sätt::

- Sätt i huvens gångjärn i skåran (5:B) på skyddskåpan (5:C).
- Tryck för att få ner gångjärnet i de två öppningarna (5:D).
- Öppna och stäng motorhuv- en för att kontrollera att den öppnas och stängs som den ska.

5.3 BATTERI

För information om maskinens batterityp, se tabellen med teknisk data, stycke "0 TABELL MED TEKNISKA DATA"



VIKTIGT! Batterisyra är frätande och kan vara skadlig vid kontakt. Hantera batteriet försiktigt och se till att den inte läcker ut.

5.3.1 Batterianslutning



Obs: för anslutning av batteriet vänd dig till ett godkänt servicecenter.

5.3.2 Ladda batteriet



Före den första användningen, ladda batteriet helt.



För laddning av batteriet, se 10.7.

5.4 SÄTE (6)



OBS! För att underlätta installationen av sätet, droppa lite olja på skruvarna innan de skruvas i sitsen.

- Demontera följande komponenter från sätets stöd:
 - 4 muttrar (för blockering vid transport, ej använda).
 - 4 skruvar.
 - 2 ansatsbrickor.
- Placera sätet på det motsvarande stödet på fästet.
- Montare le rondelle con spallamento (6:B) sulle viti.
- Sätt i skruvarna (6:A) försedda med ansatsbrickor (6:B) i hålen på sätets fäste och i hålen på sätets undersida, så som visas i fig 6. Skruva fast sätet i rätt position.
Åtdragningsmoment: 24 Nm.



Sätet skadas om skruvarna dras åt med ett moment över 24 Nm.

- Kontrollera att sätet löper lätt i bygelns öppningar.
Sätet är fällbart. Om maskinen lämnas utomhus i regn, fäll sätet framåt för att undvika att kudden blir blöt.

5.5 RATT (7)

För att montera ratten gör på detta sätt:

- Montera kopplingen (7:B) på rattstången och anpassa kopplingens hål till de på stången med hjälp av en mejsel, puns (7:C) eller liknande.
 - Modell V 320:** höjden kan regleras genom att välja bland de fyra olika hålgrupperna, välj den position som passar dig bäst.
 - Modell V 320 S:** använd den lägsta gruppen av hål.

2. Fäst kopplingen på rattstången med springarna (7:A).

5.6 DÄCKTRYCK

För däcktryck, se tabellen med tekniska data i stycke 0 "TABELL MED TEKNISKA DATA".

5.7 Remskivans lyft (8:E)

Trä åkgräsklipparens kabel i guiden på remskivans lyft.

När du har anslutit ett tillbehör till åkgräsklipparen, placera remskivans lyft på sin plats på tillbehöret och fixera den genom att vrida på knappen.

5.8 SNABBFÄSTEN (12)

Snabbfästena och motsvarande monteringsinstruktioner finns i en separat förpackning som följer med maskinens emballage.

Montera snabbfästena på maskinens främre hjulaxlar.

Snabbfästena för tillbehör gör det möjligt att:

- byta snabbt mellan olika tillbehör.
- flytta tillbehöret mellan arbetsläge och bakförskjutet position:
 - Arbetsläge: snabbfästena är i stängd position (12:A). Tillbehöret är ikopplat med spänd drivrem.
 - Bakförskjutet position: snabbfästena vrids till öppen position (12:B). Tillbehöret skjuts bakåt cirka 4 cm i förhållande till arbetsläget. I den här positionen är drivremmen lös och det är möjligt att byta ut olika tillbehör.

5.9 UTBYTE AV KLIPPAGGREGAT

För montering och demontering, se anvisningarna i klippaggregatets bruksanvisning.

5.10 FRÄMRE BORSTE / SNÖPLOG MED BLAD

Följande monteringsanvisningar ska betraktas som ett komplement till anvisningarna som medföljer tillbehörets bruksanvisning. Följ även särskilda anvisningar i respektive bruksanvisningar för en korrekt montering av tillbehöret.

1. Försäkra dig om att du har installerat snabbfästena.
2. Positionera tillbehörets stift på snabbfästena i öppen position.
3. Linda drivremmen runt maskinens remskiva och spänn den (bara för främre borste).
4. Montera skyddshöljet på drivremmen och

försäkra dig om att den är i rätt posotopm (Bara för främre borste).

5. Anslut remskivans lyft till tillbehöret, genom att sätta in den på sin plats och fixera den med hjälp av knappen.
6. Stäng snabbfästena i arbetsläge.

6 REGLAGE

6.1 MEKANISK PEDAL FÖR LYFT AV TILLBEHÖR (8:C)



Styr lyftsystemet, flyttar tillbehören från arbetsläge till transportläge.

- **Transportläge:** Tryck ner pedalen i botten och ta bort foten, pedalen förblir nedtryckt.
- **Arbetsläge:**
 - Tryck ner pedalen i botten.
 - Flytta stoppet (8:B) åt vänster.
 - Släpp upp pedalen.



Maskinen är utrustad med ett säkerhetssystem som inte tillåter att klippaggregatet kopplas när det är i underhålls- eller transportläge.

6.2 PARKERINGSBROMSPEDAL (8:D)



Tryck aldrig ned pedalen under körning. Det kan överhätta transmissionen.

Pedalen (8:D) har två olika lägen:



Uppsläppt. Parkeringsbromsen är inte aktiverad.



Helt nedtryckt. Framåtdrivningen är inaktiverad. Parkeringsbromsen är helt aktiverad men inte blockerad.

6.3 SPAK FÖR BLOCKERING AV PARKERINGSBROMS (8:A)



Blockerar bromspedalen i helt nedtryckt läge. Denna funktion används för att blockera maskinen på slutningar, under transporter osv. när motorn är stilla.

Blockering:

1. Tryck ner pedalen (8:D) i botten.
2. Flytta stoppet (8:A) åt vänster.
3. Släpp upp pedalen (8:D).
4. Släpp upp stoppet (8:A).

Frigöring:

Tryck ner och släpp upp pedalen (8:D).

6.4 FRAMDRIVNINGSPEDAL(8:G)

Pedalen avgör transmissionsförhållandet mellan motorn och drivhjuln (= hastighet).

När pedalen är uppsläppt, är färdbronsen aktiverad.



- (○) - **Tryck pedalen framåt** – maskinen kör framåt.
- (○) - **När inget tryck finns på pedalen** – maskinen står stilla.
- (○) - **Pedalen trycks bakåt** – maskinen backar.

Trycket på pedalen släpps upp – maskinen bromsar.

På pedalen finns en platta som kan justeras för anpassning till förarens fot.

6.5 STÄLLA IN RATTEN - mod.: [V 302 S]

Rattens höjd kan regleras steglöst. Skruva loss regleringsknoppen (8:H) från rattstängan för att lyfta och sänka ratten till önskat läge. Dra åt.



Reglera inte ratten under körningen.



Vrid aldrig ratten när maskinen är stilla med ett nedsänkt verktyg. Då finns det risk för onormala belastningar på servostyrningen och styrningens delar.

6.6 GAS- OCH CHOKEREGLAGET (i förekommande fall) (8:I)

Reglage för att ställa in motorhastigheten och för att stänga luften vid kallstart.



Om motorvarvalet är oregelbundet (motorvavtalet varierar), kan det hända att reglaget är för långt fram så att choken aktiveras. Detta tillstånd skadar motorn, leder till en ökad bränsleförbrukning och är skadligt för miljön.



1. Choke - för motorns kallstart. Det stängda läget sitter längst fram i skåran. Använd inte detta läge när motorn är varm.



2. Full gas - använd alltid maskinen med full gas. Positionen för full gas sitter cirka 2 cm bakom det stängda läget



3. Tomgång.



Vissa modeller är försedda med ett system som automatiskt styr chokereglets läge i förgasaren när motorn startas och värms upp.

6.7 TÄNDLÅS / STRÅLKASTARE (8:L)

Tändlåset används för att starta och stanna motorn. Det fungerar även som strömbrytare för strålkastaren.



När du lämnar förarplatsen, låt inte nyckeln sitta kvar i läge 2 eller 3. Då finns risk för brand, bränsle kan tränga in i motorn via förgasaren. Det finns även risk för att batteriet laddas ur eller skadas.

Nyckelns tre positioner:



1. Stoppläge - motorn är kortsluten. Nyckeln kan tas ut.



2. Köriläge - strålkastaren släckt.



3. Startläge - när du vrider nyckeln till denna position aktiveras startmotorn. När motorn är igång, släpp nyckeln som återgår till köriläge 2.

6.8 KRAFTUTTAG (9:D)

Strömbrytare för in- och urkoppling av kraftuttag för de frontmonterade tillbehörens drivning.



Eluttaget får aldrig vara ikopplat när det främre tillbehöret är i transport/underhållsläge. Det skadar remtransmissionen.

Bryteren har to stillinger:



1. Inkopplat - för att koppla i kraftuttaget tryck på strömbrytarens främre del. Lampan som tänds visar att kraftuttaget är ikopplat.



2. Urkopplat - för att koppla ur kraftuttaget tryck på strömbrytarens bakre del. Den släckta lampan visar att kraftuttaget är urkopplat.

6.9 INSTÄLLNING AV KLIPPHÖJDEN

Klipphöjden kan justeras manuellt och elektriskt beroende på monterat klippaggregat.

För följande moment, se även de specifika instruktionerna i klippaggregatets bruksanvisning.

6.9.1 Manuell inställning - mod.: [V 320] (8:H)

Klipphöjden kan ställas in i 9 fasta positioner med spaken.

För standardklipp höjd, flytta spaken till position 1.

6.9.2 Regolazione Elektrisk inställning - mod.: [V 320 S] (9:C)

Maskinen är försedd med ett reglage för användning av skärplattan med elektrisk regulator av skärhöjden.

 Brytarna gör att du kan utföra en kontinuerlig reglering av skärhöjden. Skärplanet ansluts till uttaget (9:G).

6.10 SPAK FÖR IKOPPLING / FRÅNKOPPLING AV TRANSMISSION (10:A)

Spak som kopplar ur den steglösa transmissionen.

 **Urkopplingsspaken får aldrig stå mellan den yttre och inre positionen. Detta överhettar och skadar transmissionen.**

Med spakarna kan maskinen flyttas manuellt (med påskjutning eller dragning) utan att sätta igång motorn. De två positionerna är:

 **1. Transmission ikopplad**
- transmission ikopplad för normal användning - Spak inåt (10:A2)

2. Transmission urkopplad -

Spak utåt (10:A1). Maskinen kan förflyttas manuellt.

Undvik att dra maskinen längre avstånd eller med hög hastighet. Transmissionen kan skadas.

6.11 REGLERING AV SÄTET (11)

 Sätet är fällbart och kan justeras framåt och bakåt.

Sätet kan blockeras i framfällt läge med spärren (11:B).

För att justera sätet i önskad position:

- Lossa skruvarna (11:A).
- Flytta sätet till önskad position.
- Skruva åt skruvarna (11:A).

 **Sätet skadas om skruvarna dras åt med ett moment på mer än 24 Nm.**

 **Dette gjør det umulig å aktivere betjeningsknappene, eller å foreta seg noe som kan sette førerens sikkerhet i fare, når føreren ikke sitter på førerplassen, eller når vedkommende reiser seg fra førerplassen. Se 7.5.2.**

6.12 MOTORHUV

För att fylla på bränsle och för att kontrollera, fylla på eller byta motorolja, öppna motorhuv.

Motorhuv öppnas genom att lyfta den främre kanten:



Maskinen får inte sättas igång om motorhuv är öppen. Då finns det risk för brännskador.

7 START OCH DRIFT

7.1 FÖRSIKTIGHETSÅTGÄRDER



Kontrollera alltid att nivån för motorolja är korrekt. Detta är särskilt viktigt när du arbetar i sluttningar (se 7.4).

Gör inga plötsliga starter eller inbromsningar, använd inte maskinen på tvären utan arbeta alltid uppifrån och ned eller nedifrån och upp.

Aktivera parkeringsbromsen när du parkerar maskinen.



Maskinen får inte användas på lutningar över 10 grader oavsett körriktning.



Sänk hastigheten på sluttningar och i snäva kurvor för att undvika att maskinen välter eller att du förlorar kontrollen över den.



När du kör med max. hastighet, sväng inte styrret helt. Då kan maskinen välta.



Håll händer och fötter borta från den ledade styrningskopplingen och från sätets stöd. Risk för klämskador finns.

7.2 KOMBINERAD ANVÄNDNING AV TILLBEHÖR



Gällande kombinerad användning av tillbehör, se "TABELL FÖR KORREKT KOMBINATION AV TILLBEHÖR" i avsnittet "0 TABELL MED TEKNISKA DATA".

7.3 TANKNING



Använd endast blyfri bensin. Blanda inte olja i bensinen.

För tankens volym, se tabellen med tekniska data i stycke 0 "TABELL MED TEKNISKA DATA".

Kontrollera bränslenivån med mätaren (9:A).

i **OBS! Bensin försämras med tiden och bör inte lämnas kvar i tanken under en period på mer 30 dagar.**

Det går att använda ekologiska bränslen, som t.ex. alkylatbensin. Sammansättningen i denna bensin har en mindre inverkan på människor och miljön. Fyll inte bensintanken helt. Lämna lite utrymme (motsvarande minst hela tappens storlek + 1 - 2 cm av tankens övre del) så att bensinen kan expandera utan att rinna över när den värms upp.

i **När maskinen tankas precis innan den ska ställas undan, t.ex. för vintersäsongen, tanka bara den minimala mängd som räcker för att utföra det sista arbetet.**

Innan du ställer undan maskinen bör du nämligen tömma bensintanken helt (se 11).

7.4 KONTROLL AV MOTORLJENIVÅN (14)

Maskinen levereras med full oljetank i motorn.

! **Innan du startar maskinen, kontrollera motoroljenivån.**

i **För kontroll / påfyllning av transmissionsolja, se 9.5.1.**

7.5 SÄKERHETSKONTROLLER

När du testar maskinen ska du kontrollera att säkerhetskontrollernas resultat överensstämmer med vad som anges i följande tabeller.

! **Utför alltid säkerhetskontrollerna före användningen.**

! **Om något av resultaten skiljer sig från vad som anges i följande tabeller, så får inte maskinen användas! Lämna in maskinen till ett servicecenter för kontroll och reparation.**

7.5.1 Allmän säkerhetskontroll

Föremål	Resultat
Bränslesystem och anslutningar.	Inget läckage.
Elkablar.	All isolering är intakt. Ingen mekanisk skada.
Tömningssystem.	Inget läckage i kopplingspunkterna. Alla skruvar är åtdragna.

Oljekrets	Inget läckage. Ingen skada.
Flytta maskinen framåt / bakåt och släpp upp framdrivningspedalen.	Maskinen stannar.
Körtest	Ingen onormal vibration. Inget onormalt ljud.

7.5.2 Elektrisk säkerhetskontroll

Status	Åtgärd	Resultat
Föraren sitter inte. Parkeringsbroms ilagd.	Försök att starta motorn.	Motorn startar inte.
Föraren sitter. Parkeringsbroms inte ilagd.	Försök att starta motorn.	Motorn startar inte.
Föraren sitter. Parkeringsbroms ilagd. Kraftuttaget är inkopplat.	Försök att starta motorn.	Motorn startar inte.
Föraren sitter. Parkeringsbroms ilagd. Kraftuttaget är urkopplat.	Försök att starta motorn.	Motorn startar.
Motorn är på.	Föraren reser sig från sätet.	Motorn stannar.
Motorn är på. Klippaggregat ilagd	För pedalen för mekaniskt lyft av tillbehör till transportläge.	Klippaggregaten stannar.
Gruppen av klippaggregat till underhållsläge.	Försök att koppla klippaggregaten.	Klippaggregaten ympas inte.

7.6 START / ARBETE

! **När du använder maskinen måste motorhuvens vara stängd och låst.**

i **Använd alltid full gas när maskinen används. Kontrollera att kraftuttaget är urkopplat (9:D).**

i **Vid start av maskinen, vänta 2 sekunder i startläge innan motorn slås på.**

- Håll inte foten på pedalen för färdbröms/ framdrivning (8:G).

Kallstart

- Kontrollera att kraftuttaget är fränkopplat(10:A).
- Aktivera parkeringsbromsen (8:D).
- Stäng choken (i förekommande fall) (8:I)
- Vrid tändningsnyckeln (8:L) och sätt på motorn.
- När motorn är på, accelerera gradvis till max. varvtal (8:I)

 **Innan du använder maskinen, vänta några minuter så att låta oljan värms.**

Varmstart

- Koppla i transmissionen; skjut spaken inåt (10:A).
- Aktivera parkeringsbromsen (8:D).
- Ställ gasreglaget på full gas (8:I)
- Vrid tändningsnyckeln (8:L) och starta.

 **För att fortsätta, se instruktionerna i stycke 7.6.1.**

7.6.1 Drift

- Tryck ner pedalen (8:D) i botten och släpp upp den.
- Aktivera pedalen (8:G) för att sätta maskinen i rörelse.
- Kör till arbetsområdet.
- Om du har något tillbehör monterat fram, aktivera kraftuttaget (9:D).
- Sätt igång med arbetet.

7.7 STOPP

Gör så här för att stanna maskinen:

- Koppla ifrån kraftuttaget (9:D).
- Aktivera parkeringsbromsen (8:D).
- Stäng av motorn genom att vrida nyckeln.

 **Om du måste avlägsna dig från maskinen och ta ur tändningsnyckeln.**

 **Motorn kan vara mycket varm direkt efter avstängningen. Vidrör inte avgasröret eller. Fara för brännskador.**

7.8 RENGÖRING

 **För att minska risken för brand, försäkra dig om att det inte finns gräs, blad eller olja på motorn, avgasröret eller bränsetanken.**

För att minska risken för brand, kontrollera regelbundet att det inte finns något olje- eller bränsleläckage.

Använd aldrig en högtrycksvatten. Använd aldrig en högtrycksvattenspruta. Detta kan skada axelvagnstättningarna, de elektriska komponenterna, de hydrauliska ventilerna .

Rengör alltid maskinen efter användning. Följ dessa instruktioner för rengöring:

- Rengör luftuttaget för motorkylningen 14:A.
- Efter rengöringen med vatten, starta maskinen och eventuella klippaggregat för att avlägsna vatten som annars kan tränga in i lagren och orsaka skador.

8 ANVÄNDNING AV TILLBEHÖRET



Kontrollera att gräsytan som skall klippas är helt fri från främmande föremål som t.ex. stenar.

8.1 KLIPPHÖJD

Bästa klippresultat uppnås då grässets översta tredjedel klipps bort. Se fig. (15). För att ställa in klipphöjden, se stycke 6.9.

Om gräset är högt och skall klippas mycket, klipp två gånger med olika klipphöjder.

Använd inte de lägsta klipphöjderna om gräsmattans underlag är ojämnt,

då finns det risk för att knivarna skadas mot underlaget och att gräsmattans översta jordlager skalas bort.

8.2 RÅD FÖR TRIMNINGEN

För att uppnå optimala trimningsresultat, följ anvisningarna nedan.

- Klipp gräset ofta.
- Sätt igång motorn på fullt varvtal.
- Gräset får inte vara vått.
- Använd skarpa blad.
- Se till att den undre delen avskärplattan är ren.

9 UNDERHÅLL

9.1 SERVICEPROGRAM

För att se till att maskinen är i gott skick vad gäller driftsäkerhet, funktions säkerhet och miljövänlighet, ska du alltid följa **STIGA S.p.A.** serviceprogram.

De åtgärder som innefattas i detta program anges i den bifogade underhållshandboken från **STIGA S.p.A.**

Grundkontrollen ska alltid utföras av en auktoriserad verkstad.



Alla serviceåtgärder som inte finns med i detta kapitel, måste utföras endast av ett godkänt servicecenter.

Kontrollerna som utförs av en auktoriserad serviceverkstad garanterar ett professionellt arbete och originalreservdelar.

Handboken stämplas vid varje baskontroll och varje mellanliggande kontroll som utförs av en auktoriserad verkstad. En handbok med dessa stämplor ökar maskinens andrahandsvärde.

9.2 FÖRBEREDELSE

All service och allt underhåll skall utföras på stillastående maskin med avstängd motor.



Alla kontroller och underhållsåtgärder måste utföras med stillastående maskin och avstängd motor.



Dra alltid åt parkeringsbromsen för att undvika att maskinen flyttar sig.



Stäng av motorn.

9.3 TABELL FÖR UNDERHÅLL



Se kapitel "13 SAMMANFATTANDE TABELL FÖR UNDERHÅLL" Tabellen har syftet att hjälpa er med att hålla maskinen i effektivt skick. Tabellen innehåller de huvudsakliga underhållsåtgärderna och relativa tidsintervall. Utför motsvarande åtgärd beroende på förfallodatumet.



Byt olja oftare, om motorn ska användas i svåra förhållanden eller med en hög omgivningstemperatur.

9.4 DÄCKTRYCK

Justera däcktrycket enligt värdena som anges i tabellen med tekniska data, stycke 0 "TABELL MED TEKNISKA DATA".

9.5 PÅFYLLNING / BYTE AV MOTOROLJA

9.5.1 Kontroll / påfyllning (14)



Kontrollera oljenivån före varje användning. Maskinen måste stå plant när kontrollen utförs.

För information om vilken typ av olja som ska användas, se stycke "0 TABELL MED TEKNISKA DATA".

Använd olja utan tillsatser.



Öppna locket (13:B). Rengör området runt mätstickan. Skruva loss och ta ut den. Rengör mätstickan.

För in mätstickan helt och skruva fast den i läge.

Skruva loss och dra ut mätstickan igen. Kontrollera oljenivån.

Fyll på om nivån är under markeringen "FULL" (14).



Oljenivån får aldrig över STIGA S.p.A. markeringen "FULL". Då kan motorn överhettas. Om oljenivån överstiger markeringen "FULL", är det nödvändigt att tömma oljan tills den når rätt nivå

9.5.2 Byte / påfyllning (13)



För åtgärdsintervall se kapitel 13.



För typ av olja att använda, se stycket "0 TABELL MED TEKNISKA DATA".

Använd olja utan tillsatser.

Använd olja utan tillsatser.

Byt olja när motorn är varm.



Motoroljan kan vara mycket varm om den tas bort direkt efter att ha stängt av motorn. Låt motorn kylas av några minuter innan du tar bort oljan.

Utför proceduren enligt följande:

1. Placera maskinen på en plan yta.
2. Aktivera parkeringsbromsen:
3. Öppna motorhuven.
4. Ta tag i strappen på oljetömningsröret (8:E). Använd en justerbar tång, polygrip eller liknande.
5. Flytta strappen längs oljetömningsröret uppåt i 3-4 cm och ta bort proppen.
6. Samla upp oljan i en behållare.

7. Lämna in oljan för källsortering enligt gällande lokala bestämmelser.
8. Sätt på oljetömningsproppen och ställ strappen ovanför proppen.
9. Rengör eventuellt oljespill.
10. Ta ut mätstickan och fyll på med ny olja. För information om vilken mängd olja som ska användas, se tabellen med tekniska data i stycke 0 "TABELL MED TEKNISKA DATA".
11. Vid varje påfyllning, starta motorn och låt den gå på tomgång i 30 sekunder.
12. Stäng av motorn. Vänta i 30 sekunder och kontrollera oljenivån igen enligt anvisningarna i styckena 9.5.1

9.6 KONTROLL AV REMTRANSMISSION

kontrollera att alla remmar är intakta.



För åtgärdsintervall se kapitel 13.

9.7 STYRNING



För åtgärdsintervall se kapitel 13.

9.7.1 Kontroller

Vid styrningen lätt bakåt och framåt.

Det får inte finnas något mekaniskt spel i styrningskedjorna

9.7.2 Justering (17)

Vid behov, justera styrningens kedjor på följande vis:

1. Ställ maskinen med hjulen raka.
2. Justera styrningskedjorna med de två muttrarna som finns på mitten (17:A).
3. Justera båda muttrarna på samma sätt tills allt spelrum försvunnit.
4. Testa maskinen genom att flytta den framåt i rak linje, och kontrollera att styrningen är centrerad.
5. Om styrningen inte är centrerad, släpp upp en mutter och dra åt den andra.



Dra inte för mycket i styrningskedjorna. Då kan styrningen bli trög och slitaget på kedjorna ökar.

9.8 BATTERI

För information om vilken typ av batteri som används i maskinen, se "0 TABELL MED TEKNISKA DATA".



Syra som kommer i kontakt med ögon eller hud kan ge allvarliga skador. Om någon kroppsdel kommer i kontakt med syran, skölj omedelbart rikligt med vatten och uppsök läkare så snart som möjligt.

Batterivätskan behöver inte kontrolleras eller fyllas på. Den enda åtgärd som krävs är att ladda batteriet, till exempel efter en lång tid av förvaring.

Batteriet kan laddas:

- med motorn
- med batteriladdare "STIGA S.p.A."

9.8.1 Laddning med motorn

Detta är möjligt endast om batteriet har en minsta laddning som gör det möjligt att sätta igång motorn.

- Flytta maskinen utomhus.
- Sätt igång den genom att följa anvisningarna i denna bruksanvisning.
- Låt motorn vara igång oavbrutet i 45 minuter (tid som krävs för att ladda batteriet helt).
- Stäng av motorn.

9.8.2 Laddning med batteriladdare "STIGA S.p.A."



Använd en likströmsbatteriladdare "STIGA S.p.A.". Om en standardladdare används kan batteriet skadas. För ytterligare information, vänd dig till din återförsäljare.

För att ladda batteriet anslut batteriladdaren till uttaget på sidan (8:F).

9.8.3 LUFTUTTAG



För åtgärdsintervall se kapitel 13.

Se figur (14:A) Motorn är luftkyld. Om kylsystemet är tillsatt, kan motorn skadas.

9.9 SMÖRJNING (16)



För åtgärdsintervall se kapitel 13.

Föremål	Åtgärd	Fig.
Mittpunkt	Smörj mittpunkten med olja.	16:A
Mittpunkt	Rengör kedjorna med en stålborste. Smörj med universalspray för kedjor.	-
Styrningsremskivror	Smörj remskivornas stift med olja	16:B
Spännarmar	Smörj fästpunkterna med olja när varje reglage aktiveras. Detta moment bör utföras av två personer tillsammans.	16:C
Reglagevagnar	Smörj vagnarnas yttersta ändar med olja när reglaget aktiveras. Detta arbetsmoment bör utföras av två personer tillsammans.	16:D
Främre hjulaxeln	Ta bort hjulen och handtagen för snabbfästena. Smörj axlarna med fett.	16:E

9.10 GRUPP AV KLIPPAGGREGAT

För underhåll på gruppen av klippaggregat, se instruktionerna i dedicerad bruksanvisning.

10 SERVICE OCH REPARATIONER

Denna bruksanvisning innehåller alla anvisningar som krävs för att använda maskinen och för ett korrekt basunderhåll som användaren kan utföra. Alla åtgärder för reglering och underhåll som inte beskrivs i denna handbok måste utföras hos din återförsäljare eller på ett specialiserat center med de kunskaper och den utrustning som krävs för att arbetet ska utföras korrekt, för att säkerheten ska bibehållas och för att maskinens originaltillstånd ska bevaras.



Före alla servicearbeten:

- Placera maskinen på en plan yta.
- Aktivera parkeringsbromsen:
- Stäng av motorn.
- Ta ur nyckeln.

Auktoriserade serviceverkstäder utför reparationer och underhåll så länge garantin är gällande. De använder endast originalreservdelar.



Originalreservdelarna och tillbehören från STIGA S.p.A. är speciellt framtagna för STIGA S.p.A.-maskiner. Kom ihåg att reservdelar och tillbehör som inte är original inte har kontrollerats och godkänts av STIGA S.p.A.



Användningen av reservdelar och tillbehör som inte är original kan påverka maskinens funktion och säkerhet negativt. STIGA S.p.A. fransäger sig allt ansvar för skador eller personskador som orsakas av dessa produkter.

Originalreservdelarna tillhandahålls serviceverkstäderna och de auktoriserade återförsäljarna.



Vi rekommenderar att du lämnar in maskinen en gång om året till ett auktoriserat servicecenter för underhåll, assistans och kontroll av säkerhetsanordningarna.

11 VINTERFÖRVARING

- Töm bränsletanken:
 - Starta maskinens motor och låt den vara igång tills den stannar.
- Byt oljan när motorn fortfarande är varm.
- Rengör hela maskinen. Det är särskilt viktigt att rengöra den undre delen av skärplattan.
- Om färgen är skadad, bättra på den för att förebygga rostbildning.
- Ställ undan maskinen övertäckt på en torr plats.

Vid korrekt förvaringstemperaturen räcker det att göra underhållsladdningar av batteriet var fjärde månad.



Innan du ställer undan maskinen, se till att ladda batteriet. Batteriet skadas allvarligt om det förvaras urladdat.

12 KÖPVILLKOR

Garantin gäller för alla fabriksfel och defekta material. Användaren måste noggrant följa alla instruktioner som finns i den bifogade dokumentationen.

Garantin täcker inte skador som beror på:

- Underlåtelse att läsa och förstå den bifogade dokumentationen.
- Brist på uppmärksamhet.
- Felaktig eller otillåten användning eller montering.
- Användning av reservdelar som inte är original.
- Användning av tillbehör som inte levererats eller godkänts av STIGA S.p.A.
- Normalt slitage.
- Motorer. De täcks av motortillverkarens garanti enligt de specificerade villkoren och bestämmelserna.

Köparen skyddas enligt de egna nationella lagarna. Konsumenträttigheterna som gäller enligt nationella lagar begränsas inte på något sätt av denna garanti.

Garantin täcker inte:

- Normalt slitage på förbrukningsmaterial som drivremmar, strålkastare, hjul, bultar eller vajrar.

13 SAMMANFATTANDE TABELL FÖR UNDERHÅLL

Åtgärd	Intervall driftstimmar / kalendermånader		Ref. avsnitt / figur
	Första gången	Därefter	
Maskin			
Kontroll av alla fästen	-	Innan varje användning	-
Säkerhetskontroll / Kontroll av kommandon	-	Innan varje användning	-
Kontroll av däcktryck	-	Innan varje användning	-
Allmän rengöring och kontroll	-	Vid varje användningsavslut	-
Allmän smörjning	-	50 timmar och efter varje rengöring	9.9
Kontroll av remtransmission	5 timmar	50 timmar	9.6
Kontroll / justering av styrning	5 timmar	100 timmar	9.7
Batteriladdning	-	Innan maskinen ställs undan Utför en underhållsladdning var 4:e månad	9.8
Kontroll av knivarnas förslitningsgrad.		Innan varje användning	***
MOTORER / TRANSMISSION (allmänt)			
Kontroll / byte av motorolja	-	Innan varje användning	9.5.1
Byte / påfyllning av motorolja	5 timmar	50 timmar / 12 månader	9.5.2
Byte / påfyllning av motorolja När motorn ska användas i svåra förhållanden eller med en hög omgivningstemperatur.		25 timmar / 4 månader	9.5.2
Rengöring av luftintag	-	50 timmar	9.8.3 (1)
*** Åtgärder som måste utföras av auktoriserad återförsäljare eller servicecenter.			
(1) Rengör oftare i svåra arbetsförhållanden eller om det finns föroreningar eller ansamlingar i luften.			

14 FELSÖKNINGSGUIDE

Problem	Möjlig orsak	Åtgärd
1. Startmotorn går inte	Batteriet är inte tillräckligt laddat.	Ladda batteriet.
.	Batteriet är inte korrekt anslutet.	Kontrollera anslutningen
2. Startmotorn går men motorn startar inte. När nyckeln är i startposition så går startmotorn, men motorn startar inte.	Bränslekranen är stängd.	Öppna bränslekranen.
	Det finns ingen bensintillförsel.	- Kontrollera nivån i bränsletanken. - Kontrollera bränslefiltret.
3. Det är svårt att starta eller motorn fungerar ojämnt.	Problem med förgasaren.	Rengör eller byt ut luftfiltret.
4. Motorns effekt minskar under gräsklippningen.	Hastigheten är för hög i förhållande till klipphöjden.	Sänk hastigheten och / eller öka klipphöjden.
5. Motorn stängs av utan någon uppenbar anledning.	- Bränslet är slut. - Försök att starta motorn igen.	Fyll tanken helt med bränsle (om problemet kvarstår, kontakta ett auktoriserat servicecenter).
6. Ojämn klippning.		Kontrollera däcktrycket.
	Kniven är oslipad.	Kontakta ett auktoriserat servicecenter.
	Hastigheten är för hög i förhållande till höjden på gräset som ska klippas.	Sänk hastigheten och / eller öka klipphöjden.
	Det är fullt med gräs i klippaggregatet.	- Vänta tills gräset torkat. - Rengör klippaggregatet.
7. Onormala vibrationer vid användning.	- obalanserade knivar - knivar som sitter löst - komponenter som sitter löst - eventuella skador	Vänd dig till ett auktoriserat servicecenter för kontroll, utbyte eller reparation.
8. Motorn är igång men maskinen rör sig inte när framdrivningspedalen trycks ner.	Transmissionsspaken är i urkopplat läge.	Koppla i transmissionen.

Om problemen kvarstår efter att du har genomfört momenten som beskrivs ovan, kontakta din återförsäljare.



Observera! Försök aldrig att utföra reparationsarbeten utan de rätta verktygen och de tekniska kunskaperna. Om några felaktiga åtgärder utförs så upphör garantin att gälla och tillverkaren frias från allt ansvar.

DICHIARAZIONE CE DI CONFORMITÀ (Istruzioni Originali)
(Direttiva Macchine 2006/42/CE, Allegato II, parte A)

1. La Società: ST. S.p.A. – Via del Lavoro, 6 – 31033 Castelfranco Veneto (TV) – Italy

2. Dichiaro sotto la propria responsabilità, che la macchina:

Tosaerba con conducente a bordo seduto (taglio erba)

a) Tipo / Modello Base:	V301 - V302
c) Numero di Serie:	22A**FMV000001 ÷ 99L**FMV999999
d) Motore:	a scoppio

3. È conforme alle specifiche delle direttive:

• MD: 2006/42/EC

• OND: 2000/14/EC, ANNEX VI - 2005/88/EC

D. Lgs.262/2002, ANNEX VI, proc. 1 (Italy)

e) Ente certificatore: N. 0197 – TÜV Rheinland LGA Products GmbH
Tillystrasse 2, 90431 Nürnberg – Germany

• EMCD: 2014/30/EU

• RoHS II: 2011/65/EU - 2015/863/EU

4. Riferimento alle norme armonizzate:

EN ISO 5395-1:2013 + A1:2018

EN ISO 5395-3:2013 + A1:2017 + A2:2018

EN 55012:2007 + A1:2009

EN ISO 14982:2009

EN 63000:2018

g) Livello di potenza sonora misurato: 99 dB(A)

h) Livello di potenza sonora garantito: 100 dB(A)

i) Ampiezza di taglio: 85 - 95 cm

n) Persona autorizzata a costituire il Fascicolo Tecnico: ST. S.p.A.
Via del Lavoro, 6
31033 Castelfranco Veneto (TV) - Italia

o) Castelfranco Veneto, 01/10/2022

CEO Stiga Group

Sean Robinson

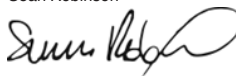

UK DECLARATION OF CONFORMITY
(Supply of Machinery (Safety) Regulations 2008, S.I. 2008 No. 1597, Annex II, part A)

1. The company: ST. S.p.A. – Via del Lavoro, 6 – 31033 Castelfranco Veneto (TV) – Italy
2. Hereby declares under its own responsibility that the machine:

Ride-on lawnmower with seated operator (grass cutting)

a) Homologation type:	V301 - V302
c) Serial number:	22A**FMV000001 ÷ 99L**FMV999999
d) Engine:	petrol

3. Conforms to UK Regulations:

- S.I. 2008/1597 - Supply of Machinery (Safety) Regulations 2008
- S.I. 2001/1701 - Schedule 9 - Noise Emission in the Environment by Equipment for use Outdoors Regulations 2001
- e) Notified body: N. 0197 – TÜV Rheinland LGA Products GmbH
 Tillystrasse 2, 90431 Nürnberg – Germany
- S.I. 2016/1091 - Electromagnetic Compatibility Regulations 2016
- S.I. 2012/3032 - The Restriction of the Use of Certain Hazardous Substances in Electrical and Electronic Equipment Regulations 2012

4. Reference to harmonised standards:

EN ISO 5395-1:2013 + A1:2018
EN ISO 5395-3:2013 + A1:2017 + A2:2018
EN 55012:2007 + A1:2009
EN ISO 14982:2009
EN 63000:2018

g) Measured sound power level:	99 dB(A)
h) Guaranteed sound power level:	100 dB(A)
i) Cutting width:	85 - 95 cm

n) Person authorised to compile the technical file:	ST. S.p.A. Via del Lavoro, 6 31033 Castelfranco Veneto (TV) - Italia
---	--

o) Castelfranco Veneto, 01/10/2022

CEO Stiga Group
Sean Robinson

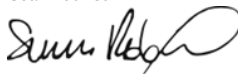

UK Importer: STIGA LTD
Unit 8, Bluewater Estate Plympton,
Devon, PL7 4JH, England

**UK
CA**

DICHIARAZIONE CE DI CONFORMITÀ (Istruzioni Originali)
(Direttiva Macchine 2006/42/CE, Allegato II, parte A)

1. La Società: ST. S.p.A. – Via del Lavoro, 6 – 31033 Castelfranco Veneto (TV) – Italy

2. Dichiaro sotto la propria responsabilità, che la macchina:

Tosaerba con conducente a bordo seduto (taglio erba)

a) Tipo / Modello Base:	V 302 S
c) Numero di Serie:	22A••FMV000001 ÷ 99L••FMV999999
d) Motore:	a scoppio

3. È conforme alle specifiche delle direttive:

- MD: 2006/42/EC
- OND: 2000/14/EC, ANNEX VI - 2005/88/EC
D. Lgs.262/2002, ANNEX VI, proc. 1 (Italy)
- e) Ente certificatore: N. 0197 – TÜV Rheinland LGA Products GmbH
Tillystrasse 2, 90431 Nürnberg – Germany
- EMCD: 2014/30/EU
- RoHS II: 2011/65/EU - 2015/863/EU

4. Riferimento alle norme armonizzate:

EN ISO 5395-1:2013 + A1:2018
EN ISO 5395-3:2013 + A1:2017 + A2:2018
EN 55012:2007 + A1:2009
EN ISO 14982:2009
EN 63000:2018

g) Livello di potenza sonora misurato: 99 dB(A)

h) Livello di potenza sonora garantito: 99 dB(A)

i) Ampiezza di taglio: 95 cm

n) Persona autorizzata a costituire il Fascicolo Tecnico: ST. S.p.A.
Via del Lavoro, 6
31033 Castelfranco Veneto (TV) - Italia

o) Castelfranco Veneto, 01/10/2022

CEO Stiga Group

Sean Robinson

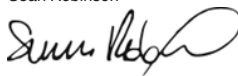

UK DECLARATION OF CONFORMITY
(Supply of Machinery (Safety) Regulations 2008, S.I. 2008 No. 1597, Annex II, part A)

1. The company: ST. S.p.A. – Via del Lavoro, 6 – 31033 Castelfranco Veneto (TV) – Italy
2. Hereby declares under its own responsibility that the machine:

Ride-on lawnmower with seated operator (grass cutting)

- | | |
|-----------------------|---------------------------------|
| a) Homologation type: | V 302 S |
| c) Serial number: | 22A**FMV000001 ÷ 99L**FMV999999 |
| d) Engine: | petrol |

3. Conforms to UK Regulations:

- S.I. 2008/1597 - Supply of Machinery (Safety) Regulations 2008
- S.I. 2001/1701 - Schedule 9 - Noise Emission in the Environment by Equipment for use Outdoors Regulations 2001
 - e) Notified body: N. 0197 – TÜV Rheinland LGA Products GmbH
Tillystrasse 2, 90431 Nürnberg – Germany
- S.I. 2016/1091 - Electromagnetic Compatibility Regulations 2016
- S.I. 2012/3032 - The Restriction of the Use of Certain Hazardous Substances in Electrical and Electronic Equipment Regulations 2012

4. Reference to harmonised standards:

EN ISO 5395-1:2013 + A1:2018
EN ISO 5395-3:2013 + A1:2017 + A2:2018
EN 55012:2007 + A1:2009
EN ISO 14982:2009
EN 63000:2018

- | | |
|---|--|
| g) Measured sound power level: | 99 dB(A) |
| h) Guaranteed sound power level: | 99 dB(A) |
| i) Cutting width: | 95 cm |
|
 | |
| n) Person authorised to compile the technical file: | ST. S.p.A.
Via del Lavoro, 6
31033 Castelfranco Veneto (TV) - Italia |
|
 | |
| o) Castelfranco Veneto, 01/10/2022 | CEO Stiga Group
Sean Robinson |

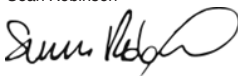

UK Importer: STIGA LTD
Unit 8, Bluewater Estate Plympton,
Devon, PL7 4JH, England



<p>FR (Traduction de la notice originale)</p> <p>Déclaration CE de Conformité (Directive Machines 2006/42/CE, Annexe II, partie A)</p> <ol style="list-style-type: none"> La Société Déclare sous sa propre responsabilité que la machine : Tondeuse à gazon à conducteur assis/ coupe du gazon <ol style="list-style-type: none"> Type / Modèle de Base Série Moteur: moteur essence Est conforme aux prescriptions des directives : <ol style="list-style-type: none"> Organisme de certification Renvoi aux Normes harmonisées Niveau de puissance sonore mesuré Niveau de puissance sonore garanti Largeur de coupe Personne habilitée à établir le Dossier Technique : Lieu et Date 	<p>EN (Translation of the original instruction)</p> <p>EC Declaration of Conformity (Machine Directive 2006/42/EC, Annex II, part A)</p> <ol style="list-style-type: none"> The Company Herby declares under its own responsibility that the machine: ride-on lawnmower with seated operator/ Grass cutting <ol style="list-style-type: none"> Type / Base Model Serial number Motor: petrol Conforms to directive specifications: <ol style="list-style-type: none"> Certifying body Reference to harmonised Standards Sound power level measured Sound power level guaranteed Range of cut Person authorised to create the Technical Folder: Place and Date 	<p>DE (Übersetzung der Originalbetriebsanleitung)</p> <p>EG-Konformitätserklärung (Maschinenrichtlinie 2006/42/EG, Anhang II, Teil A)</p> <ol style="list-style-type: none"> Die Gesellschaft Erklärt auf eigene Verantwortung, dass die Maschine: Aufsitzmäher / Rasenschnitt <ol style="list-style-type: none"> Typ / Basismodell Seriennummer Motor: Verbrennungsmotor Den Anforderungen der folgenden Richtlinien entspricht: <ol style="list-style-type: none"> Zertifizierungsstelle Bezugnahme auf die harmonisierten Normen Gemessener Schalleistungspegel Garantierter Schalleistungspegel Schnittbreite Zur Verfassung der technischen Unterlagen befugte Person: Ort und Datum
<p>NL (Vertaling van de oorspronkelijke gebruiksaanwijzing)</p> <p>EG-verklaring van overeenstemming (Richtlijn Machines 2006/42/CE, Bijlage II, deel A)</p> <ol style="list-style-type: none"> Het bedrijf Verklaart onder zijn eigen verantwoordelijkheid dat de machine: Grasmaaier met zittende bediener / grasmaaier <ol style="list-style-type: none"> Type / Basismodel Serienummer Motor: benzinemotor Voldoet aan de specificaties van de richtlijnen: <ol style="list-style-type: none"> Certificatie-instituut Verwijzing naar de Geharmoniseerde normen Gemeten niveau van geluidsvermogen Gegarandeerd niveau van geluidsvermogen Snijbreedte Bevoegd persoon voor het opstellen van het Technisch Dossier Plaats en Datum 	<p>ES (Traducción del Manual Original)</p> <p>Declaración de Conformidad CE (Directiva Máquinas 2006/42/CE, Anexo II, parte A)</p> <ol style="list-style-type: none"> La Empresa Declara bajo su propia responsabilidad que la máquina: Cortadora de pasto con conductor sentado/ Corte hierba <ol style="list-style-type: none"> Tipo / Modelo Base Matrícula Motor: motor de explosión Cumple con las especificaciones de las directivas: <ol style="list-style-type: none"> Ente certificador Referencia a las Normas armonizadas Nivel de potencia sonora medido Nivel de potencia sonora garantizado Amplitud de corte Persona autorizada a realizar el Manual Técnico: Lugar y Fecha 	<p>PT (Tradução do manual original)</p> <p>Declaração CE de Conformidade (Diretiva de Máquinas 2006/42/CE, Anexo II, parte A)</p> <ol style="list-style-type: none"> A Empresa Declara sob a própria responsabilidade que a máquina: Corta-relvas para operador sentado/ corte da relva <ol style="list-style-type: none"> Tipo / Modelo Base Matrícula Motor: motor a explosão É conforme às especificações das diretivas: <ol style="list-style-type: none"> Órgão certificador Referência às Normas harmonizadas Nível medido de potência sonora Nível garantido de potência sonora Amplitude de corte Pessoa autorizada a elaborar o Caderno Técnico Local e Data
<p>SL (Prevod izvirnih navodil)</p> <p>ES izjava o skladnosti (Direktiva 2006/42/ES), priloga II, del A)</p> <ol style="list-style-type: none"> Družba pod lastno odgovornostjo izjavlja, da je stroj: Traktorska kosilnica/ košnja trave <ol style="list-style-type: none"> Tip / osnovni model Serijska številka Motor: motor z notranjim izgorevanjem Skladen je z določili direktiv : <ol style="list-style-type: none"> Ustanova, ki izda potrdilo Sklicevanje na usklajene predpise Izmerjen nivo zvočne moči Zagotovljen nivo zvočne moči Obseg košnje Oseba, pooblaščenca za sestavo tehnične knjižice: Kraj in datum 	<p>LT (Originalių instrukcijų vertimas)</p> <p>EB atitikties deklaracija (Mašinų direktyva 2006/42/CE, Priedas II, dalis A)</p> <ol style="list-style-type: none"> Bendrovė Prisiima atsakomybę, kad įrenginys: Balinė vejapjovė su sėdinčiu operatoriumi / žolės pjovimas <ol style="list-style-type: none"> Tipas / Bazinis Modelis Serijs numeris Variklis: vidaus degimo variklis Atitinka direktyvose pateiktas specifikacijas: <ol style="list-style-type: none"> Sertifikavimo įstaiga Nuoroda į suderintas Normas Išmatuotas garso galios lygis Užtikrinamas garso galios lygis Pjovimo plotis Autorizuotas asmuo sudaryti Techninę Dokumentaciją: Vieta ir Data 	<p>LV (Instrukciju tulkojums no oriģinālvalodas)</p> <p>EK atbilstības deklarācija (Direktīva 2006/42/EK par mašīnām, pielikums II, daļa A)</p> <ol style="list-style-type: none"> Uzņēmums Uzņemoties par to pilnu atbildību, paziņo, ka mašīna: Sēžot vadāma zālienu pļaujmašīna/ zāles pļaušana <ol style="list-style-type: none"> Tip / Bāzes modelis Sērijas numurs Motors: iekšdedzes motors Atbilst šādu direktīvu prasībām: <ol style="list-style-type: none"> Sertifikācijas iestāde Atsauc uz harmonizētiem standartiem Izmērītāis skaņas intensitātes līmenis Garantētais skaņas intensitātes līmenis Pļaušanas platums Pilnvarotais darbinieks, kas sagatavoja tehnisko dokumentāciju: Vieta un datums

<p>NO (Oversettelse av original bruksanvisning)</p> <p>EF- Samsvarserklæring (Maskindirektiv 2006/42/EF, Vedlegg II, del A)</p> <ol style="list-style-type: none"> 1. Firmaet 2. Erklærer på eget ansvar at maskinen: Sittegressklipper / gressklipping a) Type / Modell c) Serienummer d) Motor: forbrenningsmotor 3. Oppfyller kravene i direktivene: e) Sertifiseringsorgan 4. Henvisning til harmoniserte standarder g) Målt lydeffektivnivå h) Garantert lydeffektivnivå i) Klippebredde n) Person som har fullmakt til å utferdige teknisk dokumentasjon: o) Sted og dato 	<p>SV (Översättning av bruksanvisning i original)</p> <p>EG-försäkran om överensstämmelse (Maskindirektiv 2006/42/EG, bilaga II, del a)</p> <ol style="list-style-type: none"> 1. Företaget 2. Försäkrar på eget ansvar att maskinen: Åkrgräsklippare / gräsklippning a) Typ / Basmodell c) Serienummer d) Motor: förbränningsmotor 3. Överensstämmer med föreskrifterna i direktivet e) Intygsorgan _ Anmält organ 4. Referens till harmoniserade standarder g) Uppmått ljudeffektivnivå h) Garanterad ljudeffektivnivå i) Skärbredd n) Auktoriserad person för upprättandet av den tekniska dokumentationen: o) Ort och datum 	<p>DA (Oversættelse af den originale brugsanvisning)</p> <p>EF-overensstemmelseserklæring (Maskindirektiv 2006/42/EF, bilag II, del A)</p> <ol style="list-style-type: none"> 1. Firmaet 2. Erklærer på eget ansvar, at maskinen: Havetraktor/ klipping af græsset a) Type / Model c) Serienummer d) Motor: forbrændingsmotor 3. Er i overensstemmelse med specifikationerne ifølge direktiverne: e) Certificeringsorgan 4. Henvisning til harmoniserede standarder g) Målt lydeffektivniveau h) Garanteret lydeffektivniveau i) Klippebredde n) Person, der har bemyndigelse til at udarbejde det tekniske dossier: o) Sted og dato
<p>FI (Alkuperäisten ohjeiden käänntös)</p> <p>EY-VAATIMUSTENMUKAISUUSVAKUUTUS (Konedirektiivi 2006/42/EY, Liite II, osa A)</p> <ol style="list-style-type: none"> 1. Yritys 2. Vakuuttaa omalla vastuullaan, että kone: Päättäjäettava ruohonleikkuri / ruohonleikkuri a) Tyyppi / Perusmalli c) Sarjanumero d) Moottori : räjähdysmoottori 3. On yhdenmukainen seuraavien direktiivien asettamien vaatimusten kanssa: e) Sertifiointiyritys 4. Viittaus harmonisoituihin standardeihin g) Mittaus äänitehotaso h) Taattu äänitehotaso i) Leikkuleveys n) Teknisten asiakirjojen laatimiseen valtuutettu henkilö: o) Paikka ja päivämäärä 	<p>CS (Překlad původního návodu k používání)</p> <p>ES – Prohlášení o shodě (Směrnice o Strojních zařízeních 2006/42/ES, Příloha II, část A)</p> <ol style="list-style-type: none"> 1. Společnost 2. Prohlašuje na vlastní odpovědnost, že stroj: Sekačka se sedící obsluhou/ sekačka na trávu a) Typ / Základní model c) Výrobní číslo d) Motor: spalovací motor 3. Je ve shodě s nařízeními směrnice: e) Certifikační orgán 4. Odkazy na Harmonizované normy g) Naměřená úroveň akustického výkonu h) Zaručená úroveň akustického výkonu i) Šířka řezání n) Osoba autorizovaná pro vytvoření Technického spisu: o) Místo a Datum 	<p>PL (Tłumaczenie instrukcji oryginalnej)</p> <p>Deklaracja zgodności WE (Dyrektywa maszynowa 2006/42/WE, Załącznik II, część A)</p> <ol style="list-style-type: none"> 1. Spółka 2. Oświadcza na własną odpowiedzialność, że maszyna: Kosiarka z operatorem jadącym, w pozycji siedzącej na maszynie/ cięcie trawy a) Typ / Model podstawowy c) Numer seryjny d) Silnik: silnik o zapłonie iskrowym 3. Spełnia podstawowe wymogi następujących Dyrektyw: e) Jednostka certyfikująca 4. Odniesienie do Norm zharmonizowanych g) Zmierzony poziom mocy akustycznej h) Gwarantowany poziom mocy akustycznej i) Szerokość cięcia n) Osoba upoważniona do zredagowania Dokumentacji technicznej: o) Miejsowość i data
<p>HU (Eredeti használati utasítás fordítása)</p> <p>EK-megfelelőségi nyilatkozata (2006/42/EK gépirányelv, II. melléklet "A" rész)</p> <ol style="list-style-type: none"> 1. Alulírott Vállalat 2. Felelősségének teljes tudatában kijelenti, hogy az alábbi gép: Vezetőüléssel fűnyírógép/ fűnyírás a) Típus / Alaptípus c) Gyártási szám d) Motor: robbanómotor 3. Megfelel az alábbi irányelvek előírásainak: e) Tanúsító szerv 4. Hivatkozás a harmonizált szabványokra g) Mért zajteljesítmény szint h) Garantált zajteljesítmény szint i) Vágási szélesség n) Műszaki Dosszié szerkesztésére felhatalmazott személy: o) Helye és ideje 	<p>RU (Перевод оригинальных инструкций)</p> <p>Декларация соответствия нормам ЕС (Директива о машинном оборудовании 2006/42/ЕС, Приложение II, часть А)</p> <ol style="list-style-type: none"> 1. Предприятие 2. Заявляет под собственную ответственность, что машина: Ездовая косилка с водителем / стрижка газона a) Тип / Базовая модель c) Паспорт d) Двигатель: двигатель внутреннего сгорания 3. Соответствует требованиям следующих директив: e) Сертифицирующий орган 4. Ссылки на гармонизированные нормы g) Измеренный уровень звуковой мощности h) Гарантируемый уровень звуковой мощности i) Амплитуда кошения n) Лицо, уполномоченное на подготовку технической документации: o) Место и дата 	<p>HR (Prijevod originalnih uputa)</p> <p>EK Izjava o skladnosti (Direktiva 2006/42/EZ o strojevima, dodatak II, dio A)</p> <ol style="list-style-type: none"> 1. Tvrtka: 2. pod vlastitom odgovornošću izjavljuje da je stroj: Sjedeća kosilica trave s operaterom/ košenje trave a) Vrsta / Osnovni model d) Matični broj d) Motor: motor s unutarnjim izgaranjem 3. skladan s temeljnim zahtjevima direktiva: e) Certifikacijsko tijelo 4. Primijenjene su sljedeće harmonizirane norme: g) Izmjerena razina zvučne snage h) Zajamčena razina zvučne snage i) Širina rezanja n) Osoba ovlaštena za pravljenje Tehničke datoteke: o) Mjesto i datum

ET (Algupärase kasutusjuhendi tõlge)

EÜ vastavusdeklaratsioon
(Masinadirektiiv 2006/42/EÜ, Lisa II, osa A)

1. Firma
2. Kinnitab omal vastutusel, et masin:
Istuva juhiga muruniitja / muruniitja
- a) Tüüp / Põhimudel
- c) Matrikel
- d) Mootor: Sise põlemismootor
3. Vastab direktiivide nõuetele:
- e) Kinnitav asutus
4. Viide ühtlustatud standarditele
- g) Mõõdetud helivõimsuse tase
- h) Garanteeritud helivõimsuse tase
- i) Lõikelaius
- n) Tehnilise Lehe autoriseeritud koostaja:
- o) Koht ja Kuupäev

IT • Il contenuto e le immagini del presente manuale d'uso sono stati realizzati per conto di STIGA S.p.A. e sono tutelati da diritto d'autore – E' vietata ogni riproduzione o alterazione anche parziale non autorizzata del documento.

CS • Obsah a obrázky v tomto návodu k použití byly zpracovány jménem společnosti STIGA S.p.A. a jsou chráněny autorským právem – Reprodukce či nepovolené pozměňování tohoto dokumentu, a to i částečné, je zakázáno.

DA • Indhold og illustrationer i denne vejledning er blevet skabt på vegne af STIGA S.p.A. og er beskyttet af ophavsret – Enhver gengivelse eller ændring, også delvis, af dokumentet uden autorisation hertil er forbudt.

DE • Inhalt und Bilder dieser Bedienungsanleitung wurden im Namen von STIGA S.p.A. erstellt und sind urheberrechtlich geschützt – Jede nicht genehmigte Vervielfältigung oder Veränderung, auch auszugsweise, dieses Dokuments ist verboten.

EN • The content and images in this User Manual were produced expressly for STIGA S.p.A. and are protected by copyright – any unauthorised reproduction or modification to the document, either partially or in full, is prohibited.

ES • El contenido y las imágenes del presente manual de uso han sido creados por STIGA S.p.A. y están protegidos por los derechos de autor – Se prohíbe toda reproducción o modificación, incluso parcial, no autorizada del documento.

ET • Käesoleva kasutusjuhendi sisu ja kujutised on toodetud konkreetselt ettevõttele STIGA S.p.A. ja neile rakendub autorikaitseeadus – dokumendi igasugune osaline või täielik ilma loata reprodutseerimine või muutmine on keelatud.

FI • Tämän käyttöoppaan sisältö ja kuvat on valmistettu STIGA S.p.A. -yhtiön toimesta ja niitä suojaa tekijänoikeuslaki. – Asiakirjan kaikenlainen kopioiminen tai muuttaminen, osittainkin, on kielletty ilman erityistä lupaa.

FR • Le contenu et les images du présent manuel d'utilisation ont été réalisés pour le compte de STIGA S.p.A. et sont protégés par un droit d'auteur - Toute reproduction ou modification non autorisée, même partielle, du document, est interdite.

HR • Sadržaj i slike u ovom priručniku za uporabu izrađeni su za tvrtku STIGA S.p.A. te su obuhvaćeni autorskim pravima – Zabranjuje se neovlašteno umnožavanje ili prilagodba, djelomična ili u cijelosti, ovog dokumenta.

HU • Ennek a használati útmutatónak a tartalma és a benne szereplő képek kizárólag a STIGA S.p.A. számára készültek és szerzői joggal védettek – tilos a dokumentum bármely részének vagy egészének engedély nélküli sokszorosítása és módosítása.

LT • Šio naudotojo vadovo turinys ir pavykslėliai skirti tik „STIGA S.p.A.“ ir yra saugomi autorių teisėmis – dokumentą atgaminti ar modifikuoti, visiškai arba iš dalies, yra draudžiama.

LV • Šis lietotāja rokasgrāmatas saturs un attēli ir veidoti tikai STIGA S.p.A. un ir aizsargāti ar autortiesībām. Jebkāda dokumenta vai tā daļas pieteisiska kopēšana vai pārveide ir stingri aizliegta.

NL • De inhoud en de afbeeldingen van deze gebruikshandleiding werden gerealiseerd voor rekening van STIGA S.p.A. en zijn beschermd door het auteursrecht – Elke niet-geautoriseerde reproductie of wijziging, ook gedeeltelijke, van het document is verboden.

NO • Innholdet og bildene i denne brukerveiledningen er utført på oppdrag fra STIGA S.p.A. og er beskyttet ved opphavsrett - Enhver gjengivelse eller endring, selv kun delvis, er forbudt.

PL • Treść oraz ilustracje zawarte w niniejszej instrukcji obsługi powstały na zlecenie spółki STIGA S.p.A. i są chronione prawami autorskimi – Zabrania się wszelkiego kopiowania bądź modyfikowania, także częściowego, niniejszego dokumentu bez uzyskania stosownej zgody.

PT • As imagens e os conteúdos contidos no presente Manual do Utilizador foram expressamente criados para uso exclusivo da STIGA S.p.A., encontrando-se protegidos por direitos de autor. Qualquer tipo de reprodução ou alteração, parcial ou integral, não autorizadas deste Manual estão expressamente proibidas.

RU • Тесты и изображения, содержащиеся в настоящем руководстве, были созданы в интересах STIGA S.p.A. и защищены авторскими правами – Любое несанкционированное воспроизведение или изменение документа запрещено.

SL • Vsebine in slike v tem uporabniškem priročniku so izdelane za podjetje STIGA S.p.A. in so zaščiten z avtorskimi pravicami – vsakršno nepooblaščenno razmnoževanje ali spreminjanje dokumenta, v celoti ali delno, je prepovedano.

SV • Innehållet och bilderna i denna användarhandbok har framställts för STIGA S.p.A. och skyddas av upphovsrätt – all form av reproduktion eller ändring, även partiell, som inte auktoriserats är förbjuden.



	 LWA dB
Type:	
Art.N -s/n	



FR

Cet appareil,
ses accessoires,
piles et cordons
se recyclent

REPRISE
À LA LIVRAISON



OU

À DÉPOSER
EN MAGASIN



OU

À DÉPOSER
EN DÉCHÈTERIE



Points de collecte sur www.quefairedemesdechets.fr
Privilégiez la réparation ou le don de votre appareil !



FR



STIGA S.p.A.
Via del Lavoro, 6
31033 Castelfranco Veneto (TV) ITALY

STIGA LTD (UK Importer)
Unit 8, Bluewater Estate Plympton,
Devon, PL7 4JH, England