

STIHL FR 131 T

STIHL



- 2 - 36 Skötselanvisning
- 36 - 71 Käyttöohje
- 71 - 106 Betjeningsvejledning
- 106 - 141 Bruksanvisning



Innehållsförteckning

1	Om denna bruksanvisning.....	2
2	Säkerhetsanvisningar och arbetsteknik.....	3
3	Tillåtna kombinationer av skärverktyg, skydd och grepp.....	10
4	Godkända kombiverktyg.....	11
5	Komplettering av maskinen.....	11
6	Inställning av gasvärm.....	14
7	Montering av kombiverktyg.....	14
8	Montering av skydd.....	15
9	Montering av skärverktyg.....	16
10	Bränsle.....	19
11	Påfyllning av bränsle.....	19
12	Bärstativ.....	20
13	Starta/stanna motorn.....	21
14	Transportering av maskinen.....	24
15	Anvisningar för driften.....	25
16	Byte av luftfiltret.....	26
17	Inställning av förgasaren.....	26
18	Tändstift.....	26
19	Motorgång.....	27
20	Smörjning av kuggväxeln.....	27
21	Smörjning av böjlig axel.....	27
22	Förvaring av maskinen.....	28
23	Fila skärverktyg av metall.....	28
24	Underhåll trimmerhuvud.....	29
25	Kontroll och underhåll av fackhandlare.....	30
26	Skötsel och underhåll.....	30
27	Minimera slitage och undvik skador.....	32
28	Viktiga komponenter.....	33
29	Tekniska data.....	34
30	Reparationsanvisningar.....	35
31	Avfallshantering.....	35
32	EU-försäkran om överensstämmelse.....	35

Hej!

Tack för att du valt en kvalitetsprodukt från STIHL.

Den här produkten har tillverkats med moderna metoder och under omfattande kvalitetskontroller. Vi vill göra allt vi kan för att du ska vara nöjd med den här produkten och kunna använda den utan problem.

Om du har frågor om produkten ber vi dig kontakta din återförsäljare eller vår försäljningsavdelning.

Hälsningar

N. & Stihl

Dr Nikolas Stihl

1 Om denna bruksanvisning

1.1 Symboler

Symboler som finns på maskinen förklaras i denna bruksanvisning.

Beroende på maskinens typ och utrustning kan följande symboler visas på maskinen.



Bränsletank; bränsleblandning av bensin och motorolja



Manövrering av dekompressionsventil



Bränslehandpump



Manövrera bränslepumpen



Fettub



Insugsluft: sommarkrift



Insugsluft: vinterdrift



Handtagsvärme

1.2 Markering av textavsnitt



WARNING

Varning för olycksrisk och skaderisk för personer samt varning för allvarliga materiella skador.

OBS!

Varning för skador på maskinen eller enstaka komponenter.

1.3 Teknisk vidareutveckling

STIHL arbetar ständigt med vidareutveckling av samtliga maskiner; vi måste därför förbehålla oss

rätten till ändringar av leveransomfattningen när det gäller form, teknik och utrustning.

Det innebär att inga anspråk kan ställas utifrån information och bilder i den här skötselansvisningen.

2 Säkerhetsanvisningar och arbetsteknik



Det krävs särskilda säkerhetsåtgärder när maskinen används eftersom skärverktygets hastighet är mycket hög.



Läs hela bruksanvisningen noga innan första idrifttagning och spara den på ett säkert ställe så att du har tillgång till den vid ett senare tillfälle. Det kan vara livsfarligt att inte följa bruksanvisningen.

Nationella säkerhetsföreskrifter från t.ex. facket, yrkesförbund, arbetarskyddsstyrelsen, myndigheter för arbetsskydd och andra måste följas.

Den som arbetar med maskinen för första gången: Låt säljaren eller annan sakkunnig person förklara hur maskinen hanteras på ett säkert sätt, eller delta i en utbildning.

Minderåriga får inte arbeta med maskinen. Undantagna är ungdomar över 16 år som utbildas under uppsikt.

Håll barn, djur och åskådare på avstånd.

När maskinen inte används ska den placeras så att ingen utsätts för fara. Se till att inga obehöriga kan använda maskinen.

Användaren är ansvarig för olyckor eller faror som drabbar andra personer och deras egendom.

Överlåt resp. låna endast ut maskinen till personer som är förtrogna med denna modell och hur den används. Skicka alltid med bruksanvisningen.

Användningen av bulleravgivande maskiner kan tidsbegränsas av nationella eller lokala föreskrifter.

Den som arbetar med maskinen ska vara utvilad, frisk och i god kondition.

Den som av medicinska skäl inte får anstränga sig bör fråga en läkare om det är möjligt att arbeta med en motordriven maskin.

Endast för bärare av pacemakers: Den här maskinens tändningssystem skapar ett mycket svagt elektromagnetiskt fält. Det går inte att ute-

sluta att det påverkar enskilda pacemakertyper. För att undvika hälsorisker rekommenderar STIHL att du tar kontakt med din behandlande läkare och tillverkaren av pacemakern.

Det är förbjudet att arbeta med maskinen under inverkan av alkohol, mediciner som påverkar reaktionsförmågan eller droger.

Använd endast maskinen, beroende på ditsatt skärverktyg, för att klippa gräs, sly, mindre växtlighet, buskar, små träd eller liknande.

Maskinen får inte användas för andra ändamål, **risk för olyckor!**

Montera endast sådana skärverktyg eller tillbehör som godkänts av STIHL för maskinen eller som är tekniskt likvärdiga. Kontakta en återförsäljare om du har frågor. Använd endast verktyg eller tillbehör av hög kvalitet. Annars finns det risk för olyckor eller skador på maskinen.

STIHL rekommenderar att originalverktyg och tillbehör från STIHL används. Deras egenskaper är optimalt anpassade till produkten och användarnas krav.

Maskinens skydd kan inte skydda användaren från alla föremål (stenar, glas, tråd osv.), som slungas iväg av skärverktyget. Dessa föremål kan fungera som rikoschetter och träffa användaren.

Gör inga ändringar på maskinen. Det kan påverka säkerheten. STIHL tar inget ansvar för personskador och materiella skador till följd av tillbehör som inte är godkända.

Använd inga högtryckstvättar för att rengöra maskinen. Den hårda vattenstrålen kan skada maskinens delar.

2.1 Kläder och utrustning

Använd föreskriven klädsel och utrustning.



Kläderna måste vara lämpliga och får inte hindra i arbetet. Använd tätt sittande kläder, overall men ingen arbetsrock.

Använd inte kläder som kan fastna i trä, sly eller i maskinens rörliga delar. Använd inte heller halsduk, slips eller smycken. Sätt upp långt hår och se till att det inte når nedanför axlarna och inte kan dras in i maskinen.



Använd skyddsstövlar med halkfria sulor och stålhätta.

Endast vid användning av klipphuvuden är andra fasta skor med antihalsula tillåtna.



VARNING



För att minska risken för ögonskador ska tättslutande skyddsglasögon enligt standarden EN 166 användas. Se till att skyddsglasögonen sitter korrekt.

Använd ansiktsskydd och se till att det sitter korrekt. Ansiktsskydd räcker inte för att skydda ögonen.

Använd skyddshjälm vid gallring, i högt sly och när det finns risk för nedfallande föremål.

Använd ett personligt hörselskydd, t.ex. hörselkåpor.



Använd robusta arbetshandskar av slitstarkt material (t.ex. skinn).

STIHL har ett stort utbud av personlig skyddsutrustning.

2.2 Transportera maskinen

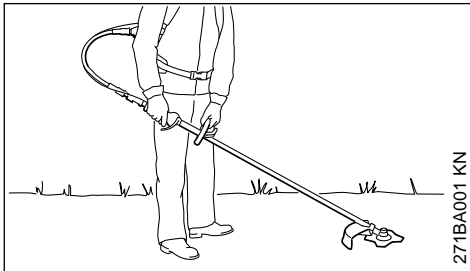

Stäng av motorn vid längre transporter (längre än ca 50 m).

Bär maskinen endast i arbetshållare: maskinen på ryggen med vänster hand på loophandtaget och höger hand på manöverhandtaget – gäller även om du är vänsterhänt – och håll skärverktyget nära marken.

Skydda skärverktyg av metall mot beröring med ett transportskydd, även vid transport över kortare sträckor – se även "Transportera maskinen".



Vidrör inte heta maskindelar och kuggväxeln, **risk för brännskador!**

I fordon: Fixera maskinen så att den inte kan välta eller skadas och så att bränsle inte kan rinna ut.

2.3 Tanka



Bensin är extremt brandfarligt – håll den borta från öppen eld – spill inte ut bränsle – rök inte.

Stäng av motorn före tankning.

Tanka inte så länge motorn är varm. Bränsle kan rinna ut – **brandfara!**

Öppna tanklocket försiktigt så att övertrycket kan reduceras långsamt och inget bränsle sprutar ut.

Tanka bara på välventilerade ställen. Om bränsle har spillts måste maskinen omedelbart rengöras. Det får inte komma något bränsle på kläderna.

Byt dessa genast i så fall.



Efter tankningen ska tanklocket dras åt så hårt det går.

Därmed minskar risken för att tanklocket lossnar på grund av motorns vibrationer och att det rinner ut bränsle.

Var uppmärksam på läckage. Om bränsle rinner ut får motorn inte startas. **Livsfara på grund av brännskador!**

2.4 Före start

Kontrollera att maskinen är driftsäker, se motsvarande kapitel i bruksanvisningen:

- Kontrollera att bränslesystemet är tätt, framför allt de synliga delarna såsom tanklock, slanganslutningar, bränslehandpump (endast på maskiner med bränslehandpump). Starta inte motorn vid otätheter eller skador – **brandfara!** Maskinen måste repareras av en återförsäljare innan den används
- Kombinationen av skärverktyg, skydd och handtag måste vara tillåten och alla delar måste vara felfritt monterade
- stoppknappen måste gå lätt att trycka in
- Startklaffspaken, gasspaksspärren och gasspaken måste gå lätt. Gasspaken måste fjädra tillbaka av sig själv till tomgångsläget. Från startklaffspakens positioner **I** och **II** ska denna fjädra tillbaka till driftläget **I** när man samtidigt trycker på gasspaksspärren och gasspaken trycks i botten
- Kontrollera att tändkabelskon sitter fast. Om den sitter löst kan det uppstå gnistor som kan antända bränsle-/luftblandningen – **brandfara!**
- Skärverktyg eller tillbehör: korrekt montering, sitter fast och felfritt skick
- Kontrollera om skyddsanordningar (t.ex. skydd för skärverktyg, löptallrik) är skadade eller

slitna. Byt ut skadade delar. Använd inte maskinen med skadat skydd eller sliten löpskiva (om texten och pilarna inte längre syns)

- Gör inga ändringar på manöver- och säkerhetsanordningar
- Handtagen ska vara rena och torra, fria från olja och smuts. Det är viktigt för att maskinen ska kunna hanteras säkert
- Justera remmarna till rätt längd, se "Ta på selen"
- Kontrollera selens och remmarnas skick. Byt om de är skadade eller slitna

Maskinen får bara användas när den är driftsäker – **olycksrisk!**

Inför en nödsituation: Öva att snabbt lossa höft- och axelremmar och att ta ned maskinen från ryggen. Släng inte maskinen på marken när du övar, för att undvika skador.

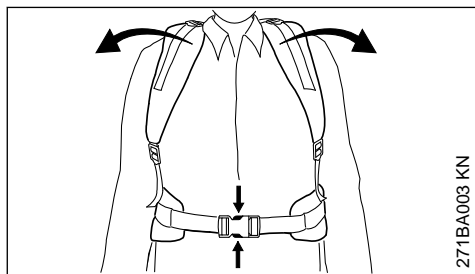

2.5 Starta motorn

Minst 3 m från det ställe där maskinen tankades och ej i stängda utrymmen.

Maskinen endast på jämnt underlag, stå stadigt, håll maskinen i ett säkert grepp, verktyget eller skyddet får inte röra vid några föremål eller marken eftersom de kan rotera med vid start. Följ anvisningarna i "Starta och stäng av motorn".

Maskinen ska bara hanteras av en person. Tillåt inga ytterligare personer i en omkrets på 15 m, inte heller vid start på grund av risk för att föremål slungas iväg. **Risk för personskador!**



Undvik kontakt med skärverktyget, **risk för personskador!**

Starta inte motorn "i handen". Starta på det sätt som beskrivs i bruksanvisningen.



Skärverktyget fortsätter att gå en kort stund efter att gasspaken lossats – **eftergångseffekt!**

Kontrollera motorns tomgång: Skärverktyget måste stå stilla på tomgång med gasspaken lossad.

Brandfarliga material (t.ex. sågspån, bark, torr gräs, bränsle) måste hållas borta från de heta avgaserna och från ljuddämparens heta yta, **brandfara!**

2.6 Hålla i och styra maskinen

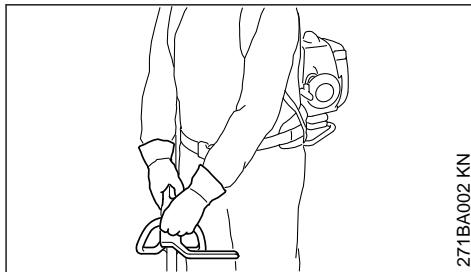

Stå alltid stadigt och säkert.

Bär motorenheten på ryggen; placera inte motorenheten på ryggen förrän verktyget inte längre roterar efter start, **olycksrisk!**

Håll alltid i skaftet med båda händerna i handtagen: höger hand på manöverhandtaget och vänster hand på loophandtaget. Håll alltid skaftet på höger sida om kroppen, även om du är vänsterhänt.

2.7 Under arbetet

Vid hotande fara och i nödfall, stäng av motorn genom att trycka på stoppknappen.

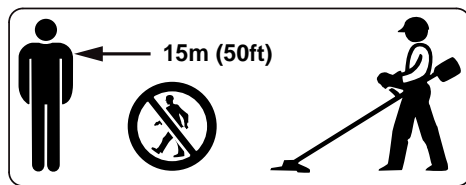

Ingen får befinna sig i en omkrets på 15 m när maskinen används, **risk för skador** från föremål som slungas iväg! Håll samma avstånd till föremål (fordon, fönsterrutor), **risk för materialskador!**

Kontrollera att motorns tomgång är korrekt så att skärverktyget inte längre roterar när gasspaken släpps. Kontrollera resp. korrigerar tomgångsställningen regelbundet. Om arbetsverktyget ändå roterar på tomgång måste det repareras av en återförsäljare. STIHL rekommenderar STIHL-återförsäljare.

Var försiktig vid halka, väta, snö, i sluttningar, på ojämnt underlag etc., **halkrisk!**

Var uppmärksam på hinder: stubbar, rötter, **snubbelrisk!**

Stå alltid stadigt och säkert.

Arbeta inte på stegen och klättra inte upp i träd

Arbeta aldrig med en hand.

Var särskilt försiktig när du använder hörsel-skydd. Det är då svårare att höra ljud som indikerar fara (skrik, varningssignaler etc.).

Ta rast i rätt tid för att du inte ska bli trött eller utmattad – **risk för olyckor!**

Arbeta lugnt och med eftertanke och bara vid goda ljus- och siktförhållanden. Arbeta försiktigt och utsätt inte andra för fara.



Maskinen avger giftiga avgaser så snart motorn går. Dessa gaser kan vara luktlösa och osynliga och innehålla oförbrända kolväten och bensol. Arbeta aldrig i slutna eller dåligt ventilerade utrymmen med maskinen. Detta gäller även maskiner med katasator.

Se alltid till att det finns tillräckligt med luftcirkulation, framför allt vid arbeten i diken, försänkningar eller vid trånga förhållanden. **Livsfara på grund av förgiftning!**

Vid illamående, huvudvärk, synstörningar (t.ex. förminskat synfält), hörselstörningar, svindel eller minskad koncentrationsförmåga ska arbetet omedelbart avbrytas. Dessa symptom kan ha orsakats av alltför höga avgaskoncentrationer – **risk för olyckor!**

Avge så lite buller och avgaser som möjligt med maskinen. Låt inte motorn gå i onödan. Gasa bara vid arbete.

Rök inte under användningen och i närheten av maskinen, **brandfara!** Det kan komma ut brandfarliga bensinångor ur bränslesystemet.

Damm, dimma och rök, som uppstår under arbetet kan vara hälsovådligt. Använd andningsskydd vid kraftigt damm- eller rökutveckling.

Om maskinen har utsatts för ej avsedd belastning (t.ex. våldsinverkan p.g.a. slag eller fall) måste man kontrollera att den är driftsäker innan man fortsätter att använda den, se även "Före start".

Kontrollera särskilt att bränslesystemet är rätt och att säkerhetsanordningarna fungerar. Maskiner som inte längre är driftsäkra får absolut

inte användas. Kontakta en återförsäljare om du är tveksam.

Arbeta inte med startgasinställningen – motorvarvtalet kan inte regleras i det gasspaksläget.



Arbeta aldrig utan lämpligt skydd för maskinen och skärverktyget. Risk för **personskador** på grund av att föremål slungas iväg!



Kontrollera terrängen: Hårda föremål – stenar, metallbitar och liknande – kan slungas i väg – **skaderisk!** Dessa kan skada skärverktyget eller föremål (t.ex. parkerade fordon, fönsterrutor) (materiella skador).

Arbeta speciellt försiktigt i oöverskådlig, tätbevuxen terräng.

Vid klippning i högt sly, under buskar och häckar: Arbetshöjden med skärverktyget ska vara minst 15 cm. Utsätt inte djur för fara.

Stäng av motorn innan du lämnar maskinen.

Kontrollera knivarna ofta och regelbundet, och gör det direkt om du märker förändringar:

- Stäng av motorn, håll i maskinen säkert och vänta tills skärverktyget stannar
- Kontrollera att knivarna sitter fast ordentligt, kontrollera om det finns sprickor
- Kontrollera att knivarna är vassa
- Byt omedelbart ut skadade eller slöa skärverktyg, även vid mycket små sprickor

Ren gör regelbundet skärverktygsupptagningen från gräs och annan växtlighet. Ta bort igensättningar i och runt skärverktyget. Ta bort skyddet vid behov.

Stäng av motorn för att byta skärverktyget. **Risk för personskador!**



Kuggväxeln blir mycket varm under driften. Vidrör inte kuggväxeln. **Risk för brännskador!**

2.8 Användning av klipphuvuden

Komplettera skärverktygsskyddet med delarna som anges i bruksanvisningen.

Använd endast skydd med korrekt monterad kniv så att klipptråden begränsas till den tillåtna längden.

Stäng av motorn när du justerar klipptråden på manuellt justerbara klipphuvuden. **Risk för personskador!**

En felaktig användning med alltför långa klipprådar minskar motorns arbetsvarvtal. Det leder till att kopplingen slirar och att viktiga funktionskomponenter överhettas och skadas (t.ex. kopplingen, kåpdelar av plast), t.ex. genom att knivarerna rör sig även på tomgång. **Risk för personsador!**

2.9 Användning av skärverktyg av metall

STIHL rekommenderar att du använder STIHL originalreservdelar i metall. Deras egenskaper är optimalt anpassade till maskinen och användarnas krav.

Skärverktyg av metall roterar mycket snabbt. Då uppstår krafter som påverkar maskinen, verktyget och det man klipper.

Skärverktyg av metall måste slipas regelbundet enligt anvisningarna.

Ojämnt slipade skärverktyg av metall skapar obalans som kan belasta maskinen extremt. **Risk för att maskinen går sönder!**

Slöa eller felaktigt slipade eggar kan leda till en ökad belastning på skärverktyget. Avslitna eller sönderbrutna delar kan innebära **risk för personsador!**

Kontrollera skärverktyget efter varje beröring med hårda föremål (t.ex. stenar, klippblock, metalldelar), för att se om det uppkommit sprickor eller deformationer. Metallspån och andra synliga materialansamlingar måste tas bort eftersom de kan lossna när som helst under driften och slungas ut. **Risk för personsador!**

Om ett roterande skärverktyg av metall träffar en sten eller ett annat hårt föremål kan det uppstå gnistor som kan antända lättantändliga material. Även torra växter och buskage är lättantändliga, framför allt när vädret är varmt och torrt. Vid brandfara får skärverktyg i metall inte användas i närheten av lättantändliga material, torra växter eller buskage. Det är mycket viktigt att fråga den ansvariga skogsvårdsmyndigheten om det föreligger brandfara.

Skadade eller spruckna skärverktyg får inte användas eller repareras genom svetsning eller riktning. Det kan leda till formförändringar (obalans).

Partiklar eller brottstycken kan lossna och med hög hastighet träffa användaren eller andra, **risk för mycket allvarliga personsador!**

För att minska riskerna i samband med skärverktyg av metall får det använda skärverktyget inte ha en för stor diameter. Det får inte vara för tungt. Det måste vara tillverkat i material av tillräckligt bra kvalitet och ha en lämplig geometri (form, tjocklek).

Ett skärverktyg av metall som inte tillverkats av STIHL får inte vara tyngre, tjockare, annorlunda utformat och inte ha en större diameter än det största STIHL-tillverkade skärverktyget i metall, som godkänts för denna maskin. **Risk för personsador!**

2.10 Vibrationer

Långa arbetspass med maskinen kan leda till vibrationsbetingade cirkulationsstörningar i händerna ("vita fingrar").

En allmänt giltig längd för arbetspass kan inte fastställas eftersom den påverkas av många olika faktorer.

Användningstiden kan förlängas genom:

- skydd för händerna (varma handskar)
- raster

Användningsperioden förkortas genom:

- individuella anlag som t.ex. dålig blodcirkulation (känns igen genom: fingrar som ofta blir kalla, stickningar)
- låga utomhustemperaturer
- greppets styrka (ett kraftigt grepp kan hämma blodcirkulationen)

Vid ofta förekommande långa arbetspass med maskinen och vid ofta förekommande tecken på nedsatt blodcirkulation (t.ex. stickningar i fingrarna) rekommenderas en medicinsk undersökning.

2.11 Skötsel och reparation

Utför regelbundet underhåll på maskinen. Genomför endast sådana underhållsarbeten och reparationer som beskrivs i skötselansvisningen. Allt annat arbete ska utföras av en återförsäljare.

STIHL rekommenderar att endast auktoriserade STIHL-återförsäljare genomför underhåll och reparationer. STIHL-återförsäljare har möjlighet att regelbundet delta i utbildningar samt att få tillgång till teknisk information.

Använd bara förstklassiga reservdelar. Annars finns det risk för olyckor eller skador på maskinen. Konsultera återförsäljaren vid frågor om detta.

Vi rekommenderar att du använder STIHL originalreservdelar. Dessa är optimalt anpassade till maskinen och användarens krav.

Stäng alltid av motorn och dra av tändkabelskön före reparation, skötsel och underhåll - risk för skador på grund av att motorn oavsiktligt går igång! - Undantag: Förgasars- och tomgångsinställning.

Starta inte motorn med startanordningen när tändkabelskön är avdragen eller tändstiftet är urskruvat - **brandfara** om gnistor kommer utanför cylindern!

Underhåll och förvaring av maskinen får inte ske i närheten av öppen eld - bränslet medför **brandfara!**

Kontrollera regelbundet att tanklocket är tätt.

Använd endast felfria och av STIHL godkända tändstift - se "Tekniska data".

Kontrollera tändkabeln (felfri isolering, stabil anslutning).

Kontrollera att ljuddämparen är i felfritt skick.

Använd inte maskinen med skadad ljuddämpare eller om ljuddämparen är borttagen - **brandfara!** - **Risk för hörselskador!**

Rör inte vid den varma ljuddämparen - **brännskaderisk!**

Vibrationsdämparnas skick påverkar vibrationsnivån - kontrollera vibrationsdämparna regelbundet.

2.12 Symboler på skyddsanordningar

Skärverktygets rotationsriktning anges med en **pil** på skärverktygets skydd.

Vissa av följande symboler finns på skyddets utsida och visar tillåtna kombinationer av skärverktyg och skydd.



Skyddet får användas tillsammans med trimmerhuvuden.



Skyddet får inte användas tillsammans med trimmerhuvuden.



Skyddet får användas tillsammans med gräsklingor.



Skyddet får inte användas tillsammans med gräsklingor.



Skyddet får användas tillsammans med slyklingor.



Skyddet får inte användas tillsammans med slyklingor.



Skyddet får inte användas tillsammans med hackknivar.



Skyddet får inte användas tillsammans med sågklingor.

2.13 Trimmerhuvud med skärtråd

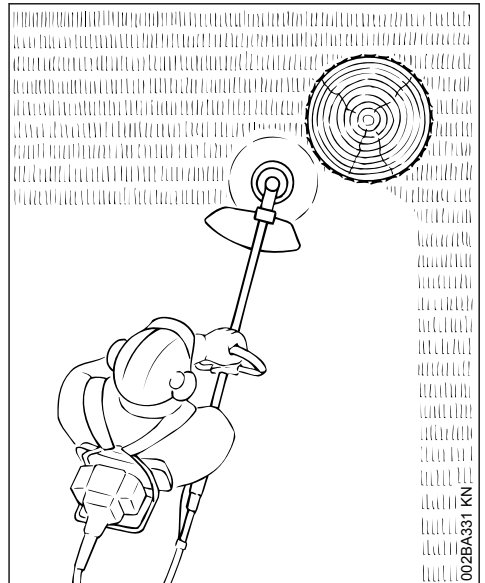

För ett mjukt snitt – för ren skärning även av ojämna kanter runt träd och staketstolpar etc. – mindre skador på trädens bark.

Trimmerhuvudet levereras med ett instruktionsblad. Följ anvisningarna i instruktionsbladet för isättning av skärtråd i trimmerhuvudet.

! VARNING

Byt inte ut skärtråden mot en tråd av metall eller snöre – **skaderisk!**

2.14 Trimmerhuvud med plastknivar – STIHL PolyCut

För klippning av öppna dikeskanter (utan stolpar, staket, träd eller liknande hinder).

Var uppmärksam på slitagemarkeringarna!

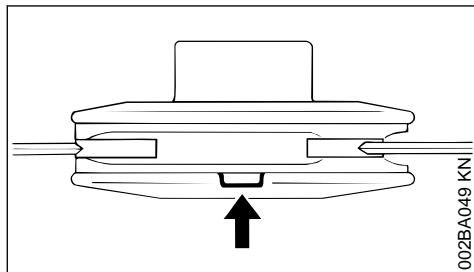

Om någon av markeringarna längst ned på trimmerhuvudet PolyCut näotts igenom (pil): Ta trimmerhuvudet ur bruk och ersätt det med ett nytt! **Skaderisk** genom att verktygsdelar slungas iväg!

Följ noga underhållsanvisningarna för trimmerhuvudet PolyCut!

Trimmerhuvudet PolyCut kan förses med skärtråd i stället för plastknivar.

I leveransomfattningen för trimmerhuvudet ingår instruktionsblad. Följ anvisningarna i instruktionsbladen för isättning av plastknivar eller skärtråd i trimmerhuvudet.

! VARNING

Skärtråden får aldrig bytas mot metalltråd eller metallinor – **skaderisk!**

2.15 Risk för backslag vid metallskärverktyg

! VARNING



Vid användning av metallskärverktyg finns risk för backslag när verktyget träffar på ett fast hinder (trädstam, gren, stubbe, sten eller liknande). Maskinen slungas då tillbaka mot verktygets rotationsriktning.

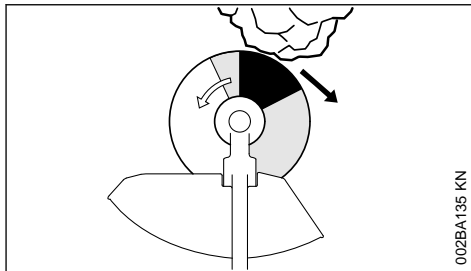

Ökad risk för backslag när verktyget i det svarta området stöter på ett hinder.

2.16 Gräsklinga

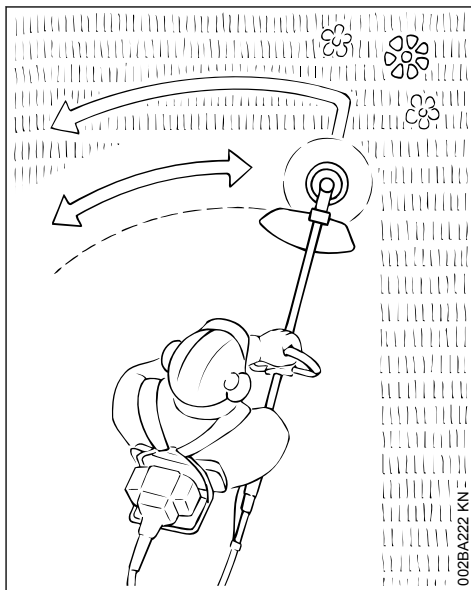

Endast för gräs och ogräs – hantera maskinen som en trimmer.

! VARNING

Missbruk kan skada gräsklingan – ivägslungade delar innebär **skaderisk!**

Slipa gräsklingan enligt instruktionerna vid märkbart slitage.

2.17 Slyklinga

För klippning av tovtigt gräs och gallring av snår, sly och unga bestånd med max. 2 cm stamdiameter – klipp inget kraftigare trä – **olycksrisk!**

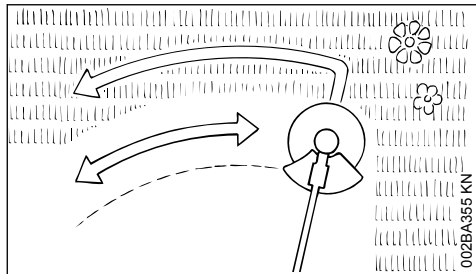

Vid klippning av snår och sly ska man låta slyklingen "dyka" ned i växtligheten ovanifrån – materialet hackas. Håll inte skärverktyget över midjehöjd.

Var ytterst försiktig vid denna arbetsteknik. Ju högre skärverktyget hålls över marken, desto större risk att delar slungas åt sidan – **skaderisk!**

Varning! Felaktig användning kan skada slyklingen, och ivägslungade delar innebär **skaderisk!**

Vid klippning av gräs och vid gallring av yngre trädbestånd förs skärverktyget nära marken som en lie.

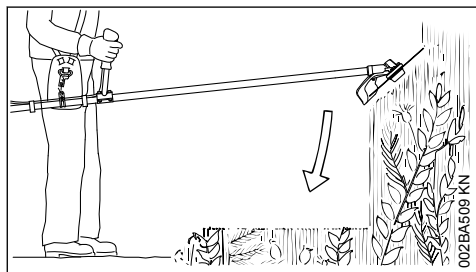

Observera ovillkorligen följande för att minska olycksrisken:

- Undvik kontakt med stenar, metallföremål och liknande.
- Klipp inga träd eller buskar med en stamdiameter på över 2 cm – använd sågklinga vid större diametrar.
- Kontrollera regelbundet att slyklingen inte är skadad – använd inte en skadad slyklinga.
- Fila slyklingen regelbundet samt om klingan blir märkbart slö enligt föreskrifterna och låt vid behov balansera den (STIHL rekommenderar auktoriserade STIHL-återförsäljare).

3 Tillåtna kombinationer av skärverktyg, skydd och grepp

Skärverktyg

Skydd

Handtag

3.1 Tillåtna kombinationer

Välj rätt kombination i tabellen beroende på skärverktyget!

! VARNING

Av säkerhetsskäl får endast de skärverktyg och skydd- och handtagsutföranden kombineras med varandra som står på en och samma tabellrad. Andra kombinationer är inte tillåtna, **risk för olyckor!**

3.2 Skärverktyg

3.2.1 Klipphuvuden

- 1 STIHL SuperCut 20-2
- 2 STIHL AutoCut 25-2
- 3 STIHL AutoCut C 25-2
- 4 STIHL AutoCut C 26-2
- 5 STIHL AutoCut 36-2
- 6 STIHL TrimCut 31-2
- 7 STIHL DuroCut 20-2
- 8 STIHL PolyCut 20-3

3.2.2 Metallskårverktyg

- 9 Gräsklippningsblad 230-2 (Ø 230 mm)
- 10 Gräsklippningsblad 260-2 (Ø 260 mm)
- 11 Gräsklippningsblad 230-4 (Ø 230 mm)
- 12 Gräsklippningsblad 230-8 (Ø 230 mm)
- 13 Gräsklippningsblad 250-40 special (Ø 250 mm)
- 14 Gräsklippningsblad 250-44 (Ø 250 mm)
- 15 Snårkniv 250-3 (Ø 250 mm)

! VARNING

Gräsklippningsblad och snårknivar i andra material än metall är inte tillåtna.

3.3 Skydd

- 16 Skydd för klipphuvuden
- 17 Skydd med
- 18 Skärm och kniv för klipphuvuden
- 19 Skydd utan skärm och kniv för metallskårverktyg

3.4 Handtag

- 20 Loophandtag (endast för länder utanför EU)
- 21 Loophandtag med
- 22 Bygel (stegbegränsare)

4 Godkända kombiverktyg

Kombiverktyg är monteringsdelar i STIHLs kombisystem.

Använd endast kombiverktyg som har levererats eller uttryckligen godkänts för montering av STIHL.

Endast följande kombiverktyg får användas på den här motorlien med delbart skaft (T-modell) från STIHL:

Kombiverktyg	Användningsområde
FS-KM ⁴⁾	Lie med slätterhuvud
FS-KM ^{1) 4)}	Lie med gräsklippningsblad
HL-KM 145°	Häckklippare, inställningsbar
HL-KM 0° ³⁾	Häckklippare
FH-KM 145°	Röjningsklippare, inställningsbar
BG-KM	Lövbås
HT-KM	Trädbeskärare
BF-KM	Markfräs
FCB-KM ²⁾	Kantskärare
FCS-KM ⁴⁾	Kantskärare

1)Bygeln (stegbegränsaren) på det runda handtaget, som medföljer, måste användas, se även "Montera loophandtag"2)Modell med böjt skaft3)anpassad ergonomiskt endast för särskilda förhållanden4)Modell med rakt skaft

5 Komplettering av maskinen

5.1 Montera selen

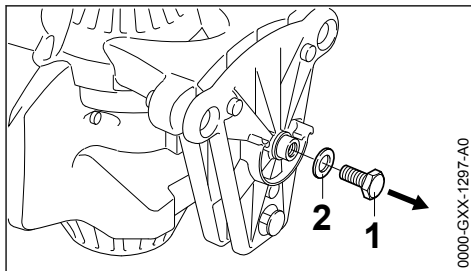

- Skruva ur skruven (1) med brickan (2) ur motorenheten och ta av dem

0000-GXX-1297-A0

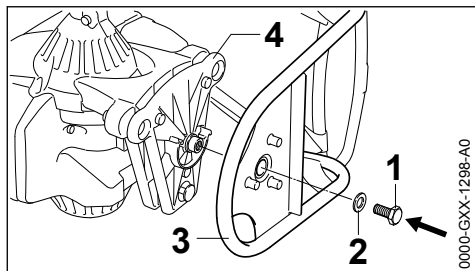

- ▶ Justera motorenheten och selen till varandra, se bilden
- ▶ Skruva in skruven (1) med brickan (2) och dra åt

5.2 Montera den böjliga axeln

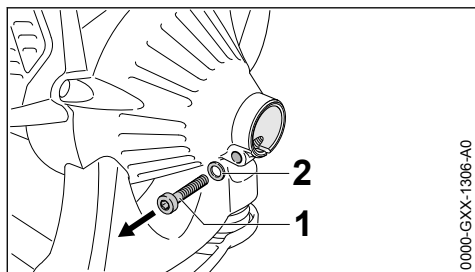

- ▶ Skruva ur skruven (1) och ta av den tillsammans med brickan (2)

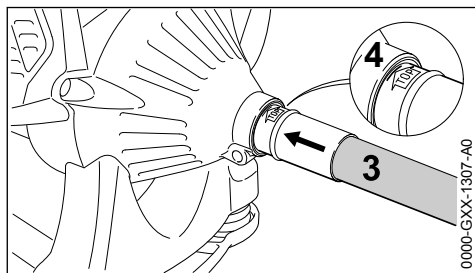

- ▶ Dra av skyddet från axeln
- ▶ För in den böjliga axeln (3) så långt det går i fästet (4) på motorn, vrid axeln fram och tillbaka tills den hakar fast
- ▶ Justera den böjliga axeln (3) så att markeringen "Top" är uppåt

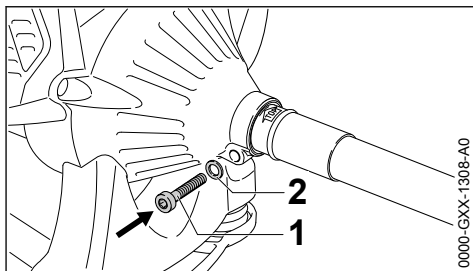

- ▶ Skruva in skruven (1) med brickan (2) och dra åt

5.3 Montera det runda handtaget med bygel

Beroende på skärverktyg och marknad, se "Tillåtna kombinationer av skärverktyg, skydd och handtag", måste en bygel monteras i det runda handtaget som används som stegbegränsare.

Bygeln ingår i leveransen eller kan köpas som specialtillbehör.

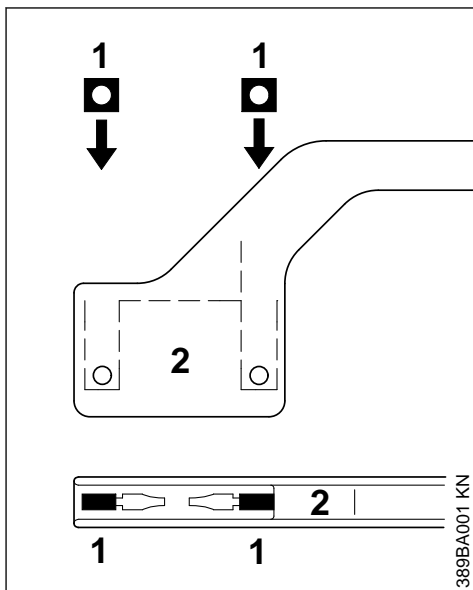

- ▶ Stick in muttrarna (1) i bygeln (2), hålen måste vara mitt för varandra

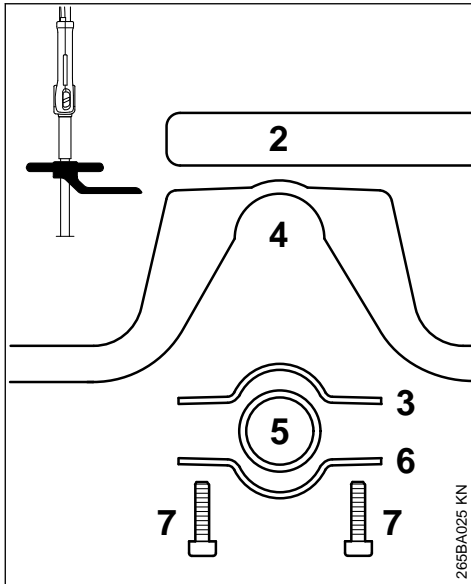

- ▶ Lägglämman (3) i det runda handtaget (4) och placera dem på skaftet (5)
- ▶ Sätt på klämman (6)
- ▶ Sätt på bygel (2), observera läget
- ▶ Se till att hålen passar
- ▶ Stick in skruvarna (7) i hålen och skruva in så långt det går i bygel
- ▶ Fortsätt med "Fäst det runda handtaget"

Låt alltid bygel sitta kvar.

5.4 Montera det runda handtaget utan bygel

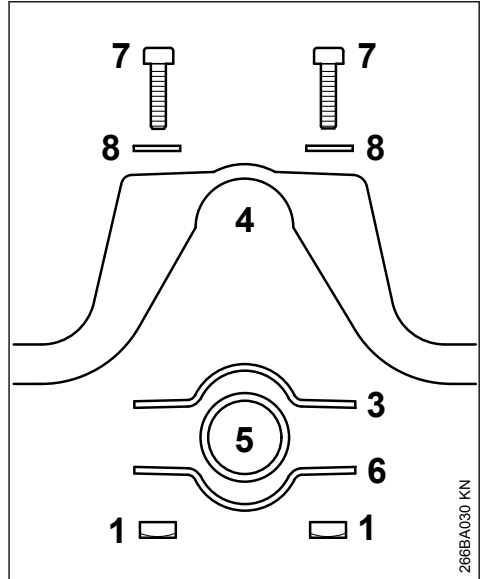

- ▶ Lägglämman (3) i det runda handtaget (4) och placera dem på skaftet (5)
- ▶ Sätt på klämman (6)
- ▶ Sätt på bygel (2)
- ▶ Se till att hålen passar
- ▶ Stick in skruvarna (7) i hålen och skruva in så långt det går i bygel
- ▶ Fortsätt med "Fäst det runda handtaget"

5.5 Fäst det runda handtaget

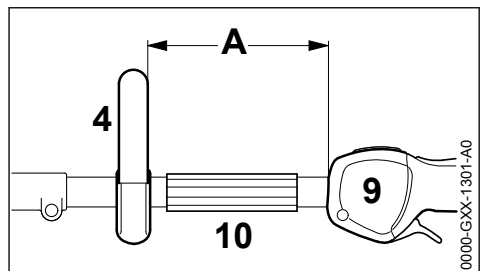

- ▶ Fäst det runda handtaget (4) ca 20 cm (A) framför manöverhandtaget (9)
- ▶ Justera det runda handtaget
- ▶ Dra åt skruvarna, kontra med muttrarna om det behövs

5.6 Fäst gasvajern

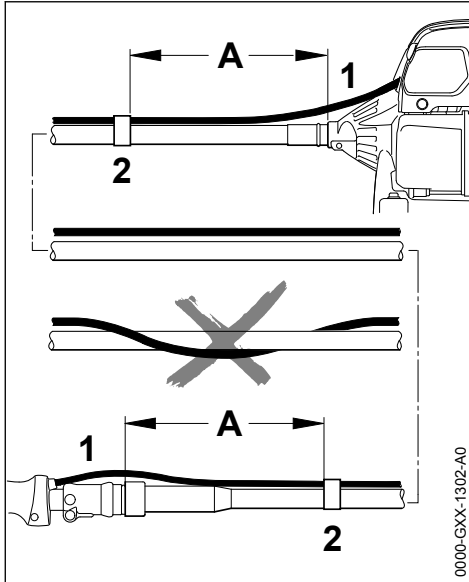

- ▶ Tryck in gasvajern (1) i de båda kabelhål-larna (2) ca 20 cm framför axeländarna

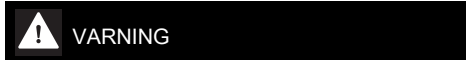

Hela gasvajern måste vara parallell med den böjliga axeln. Vira inte gasvajern runt den böjliga axeln.

- ▶ Fortsätt med "Ställ in gasvajern"

6 Inställning av gasvajern

När maskinen har monterats eller efter en längre tids användning måste eventuellt gasdraget justeras.

Ställ bara in gasdraget när maskinen är komplett monterad.

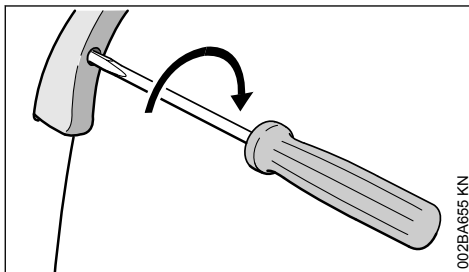

- ▶ Ställ gasspaken i fullgasläget

- ▶ Skruva in skruven i gasspaken till det första anslaget i pilens riktning. Skruva sedan ytterligare ett halvt varv.

7 Montering av kombiverktyg

STIHLs trimmar med bokstaven T i typbeteckningen har ett **delbart riggrör** för montering av kombiverktyg från STIHL.

7.1 Montering av kombiverktyg

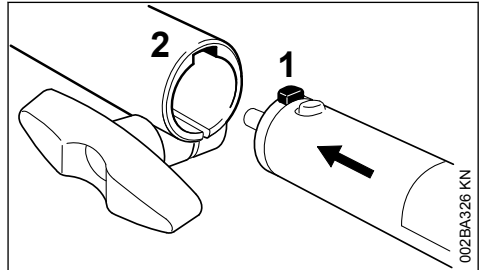

- ▶ Skjut riggrörets tapp (1) till stoppet i kopplingsmuffens spår (2)

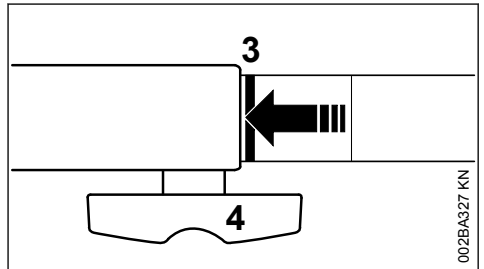

När tappen är korrekt inskjuten ska den röda linjen (3 = pilspetsen) ligga jämnt med kopplingsmuffen.

- ▶ Dra åt låsskruven (4) **hårt**

7.2 Demontering av kombiverktyg

- ▶ Ta av riggröret i omvänd ordning

8 Montering av skydd

8.1 Montering av skydd

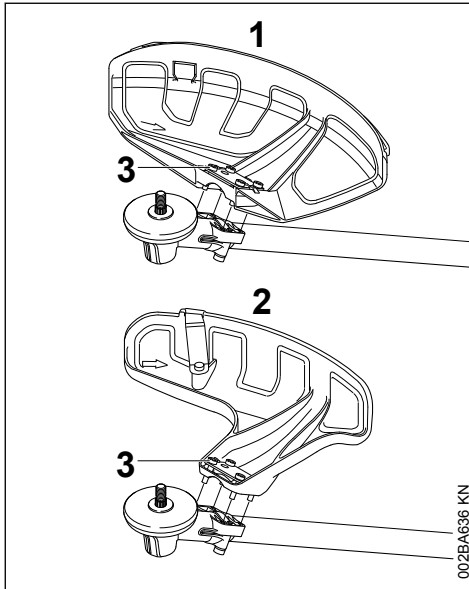

- 1 Skydd för trimmerverktyg
- 2 Skydd för trimmerhuvuden

Skydden (1) och (2) fästs på samma sätt på kuggväxeln.

- ▶ Lägg skyddet på kuggväxeln.
- ▶ Skruva i skruvarna (3) och dra åt dem.

8.2 Montera skärm och kniv



VARNING

Risk för personskador av föremål som slungas ut och vid kontakt med skärverktyget. Skärm och kniv måste alltid monteras på skyddet (1) när klipphuvuden används.

8.3 Montera skärmen

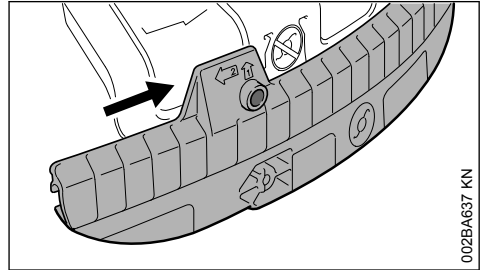

- ▶ Skjut styrspåret på skärmen på skyddets list tills den hakar fast

8.4 Demontera skärmen

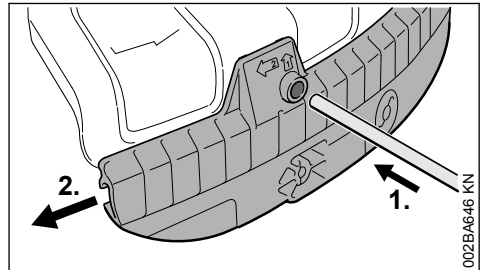

- ▶ Tryck in dornen i hålet på skärmen och tryck skärmen lite åt vänster
- ▶ Dra av hela skärmen från skyddet

8.5 Montera kniven

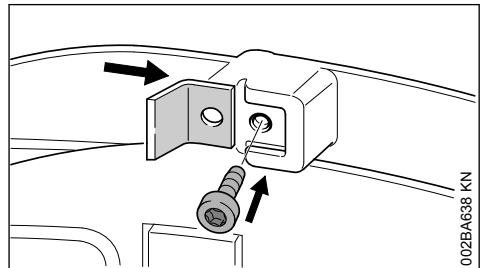

- ▶ För in kniven i styrspåret på skärmen
- ▶ Skruva in skruven och dra åt

9 Montering av skärverktyg

9.1 Lägga ned maskinen

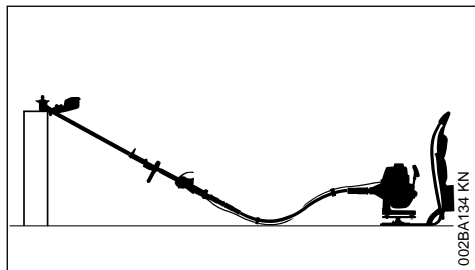

- ▶ Stäng av motorn.
- ▶ Lägga ned maskinen så att fästet för skärverktyget är vänt uppåt.

9.2 Fästdelar för skärverktyg

Leveransomfattningen av fästdelar till skärverktyget varierar beroende på skärverktygen som följer med den nya maskinen.

9.2.1 Leveransomfattning med fästdelar

Klipp huvuden och skärverktyg av metall kan monteras.

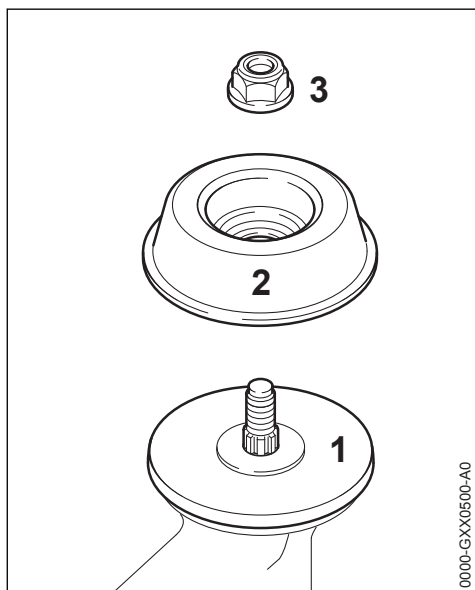

Beroende på skärverktygets utförande krävs därutöver mutter (3) och löptallrik (2). Trycktallriken (1) måste vara monterad på alla skärverktyg.

Delarna finns i komponentsatsen som levereras tillsammans med maskinen och finns även som specialtillbehör.

9.2.2 Leveransomfattning utan fästdelar

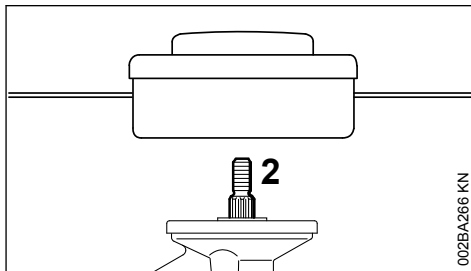

Endast klipp huvuden som fästs direkt på axeln (2) kan monteras.

9.3 Blockera axeln

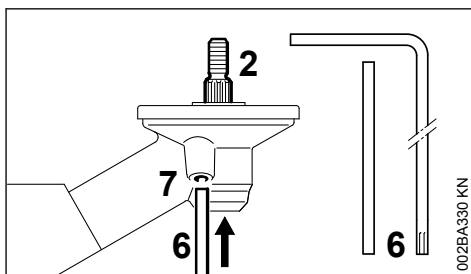

För att montera och demontera skärverktygen måste axeln (2) blockeras med dornen (6) eller vinkelskruvmejseln (6). Delarna ingår i leveransen och finns som specialtillbehör.

- ▶ Dornen (6) eller vinkelskruvmejseln (6) skjuts in i hålet (7) ändra till anslag i drevet. Tryck lätt
- ▶ Vrid axeln, muttern eller skärverktyget tills dornen hakar i och axeln blockeras

9.4 Demontera infästningsdelar

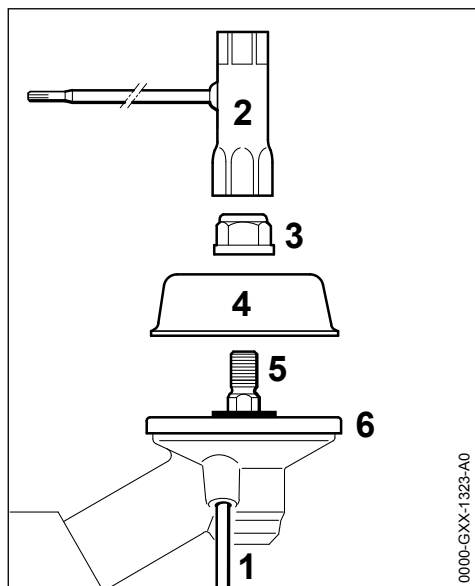

0000-GXX-1323-A0

- ▶ Blockera axeln (5) med dornen (1)
- ▶ Lossa muttern (3) medurs med kombinyckeln (2) (vänstergängning) och skruva av
- ▶ Dra av löptallriken (4) från axeln (5). Ta inte av tryckbrickan (6)

9.5 Montera skärverktyg



Risk för personskador av föremål som slungas ut och vid kontakt med skärverktyget. Använd skydd som passar till skärverktyget, se "Montera skydd".

9.6 Montera klipphuvud med gänganslutning

Spara informationsbladet till klipphuvudet.

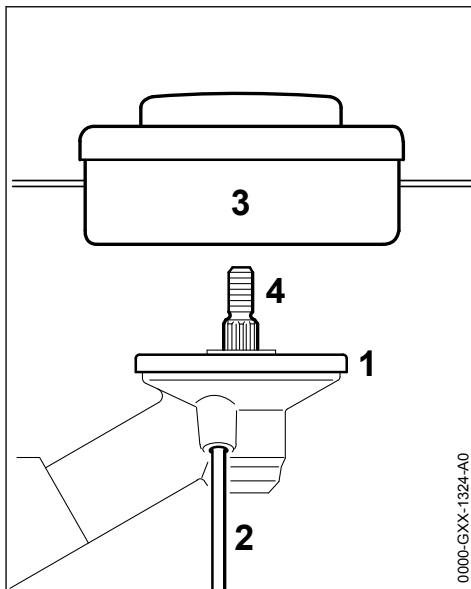

0000-GXX-1324-A0

- ▶ Lägg på trycktallriken (1)
- ▶ Vrid klipphuvudet (3) moturs till anslag på axeln (4)
- ▶ Blockera axeln (4) med dornen (2)
- ▶ Dra fast klipphuvudet (3)

OBS!

Dra av verktyget för blockering av axeln igen.

9.7 Demontera klipphuvudet

- ▶ Blockera axeln (4) med dornen (2)
- ▶ Vrid klipphuvudet (3) medurs och ta av det

9.8 Montera metallskärverktyg

Spara informationsbladet och förpackningen som följde med metallskärverktyget.



Använd skyddshandskar. Risk för personskador på grund av vassa kanter.

Montera alltid bara ett metallskärverktyg!

Lägg på skärverktyget korrekt

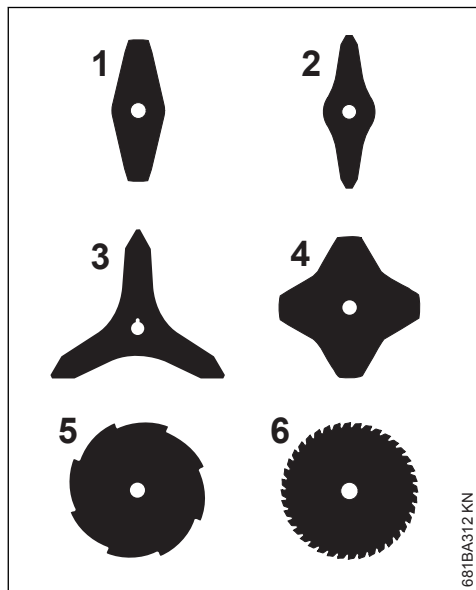

Skärverktygen (1, 2, 3, 4) kan peka i en godtycklig riktning. Vänd dessa skärverktyg regelbundet för att undvika ett ensidigt slitage.

Skärverktygens (5, 6) eggar ska vara riktade medurs.

Observera rotationspilen på insidan av skyddet.

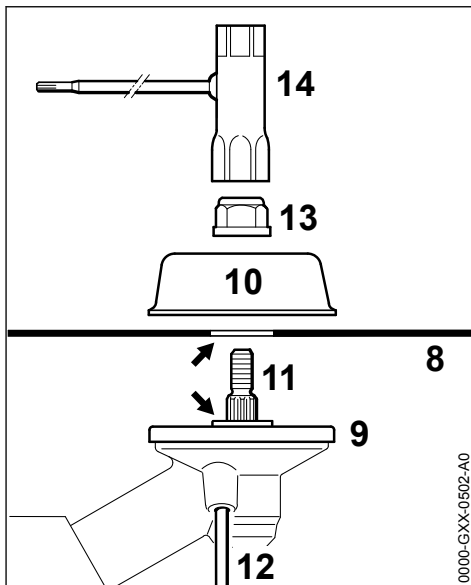

- ▶ Lägg på tryckskivan (9)
- ▶ Lägg skärverktyget (8) på tryckskivan (9)

Flänsen (pil) skall peka in i skärverktygets borrhål.

Fäst skärverktyget

- ▶ Lägg på löpskivan (10)
- ▶ Blockera axeln (11) med dornen (12)
- ▶ Skruva på muttern (13) med kombinyckeln (14) moturs på axeln och dra åt

**VARNING**

Risk för personskador om skärverktyget lossnar. Byt ut muttern som börjar gå för lätt.

OBS!

Ta bort verktyget för blockering av axeln.

9.9 Demontera metallskärverktyg**VARNING**

Använd skyddshandskar. Risk för personskador på grund av vassa kanter

- ▶ Blockera axeln (11) med dornen (12)
- ▶ Lossa muttern (13) medurs
- ▶ Dra av skärverktyget och dess fästdelar från drevet. Ta **inte** av tryckskivan (9)

10 Bränsle

Motorn måste drivas med en bränsleblandning av bensen och motorolja.



VARNING

Undvik direkt hudkontakt med bränsle och andas inte in bränsleångor.

10.1 STIHL MotoMix

Vi rekommenderar att du använder STIHL MotoMix. Den här färdiga bränsleblandningen är bensenfri, blyfri, har hög oktanhalt och har alltid rätt blandningsförhållande.

STIHL MotoMix är blandad med STIHL tvåtaktsmotorolja HP Ultra som ger lång motorlivslängd.

MotoMix finns inte på alla marknader.

10.2 Blanda bränsle

OBS!

Olämpliga drivmedel eller blandningsförhållanden som avviker från den föreskrivna kan skada motorn allvarligt. Bensen eller motorolja av låg kvalitet kan skada motorn, packningar, ledningar och bränsletanken.

10.2.1 Bensen

Använd endast **märkesbensen** som minst har en oktanhalt på 90 RON, blyfri eller med bly.

Bensen med en alkoholhalt över 10 % kan orsaka ojämn gång i motorer med justerbar förgasare och får därför inte användas i sådana motorer.

Motorer med M-Tronic har full effekt med bensen med upp till 25 % alkoholhalt (E25).

10.2.2 Motorolja

Om bränsle blandas själv får endast en STIHL tvåtaktsmotorolja eller en annan motorolja med hög kapacitet i klass JASO FB; JASO FC; JASO FD; ISO-L-EGB, ISO-L-EGC eller ISO-L-EGD användas.

STIHL föreskriver tvåtaktsmotoroljan STIHL HP Ultra eller en likvärdig motorolja med hög kapacitet, för att kunna garantera utsläppsgrensavärdet under maskinens livstid.

10.2.3 Blandningsförhållande

STIHL tvåtaktsmotorolja 1:50; 1:50 = 1 del olja + 50 delar bensen

10.2.4 Exempel

Bensinmängd liter	STIHL tvåtaktsolja 1:50 liter	(ml)
1	0,02	(20)
5	0,10	(100)
10	0,20	(200)
15	0,30	(300)
20	0,40	(400)
25	0,50	(500)

- Blanda i en behållare som är godkänd för bränsle; tillsätt först motorolja och sedan bensen och blanda noga

10.3 Förvara bränsleblandningen

Förvara bara i behållare som är godkända för bränsle på en säker, torr och sval plats, skydda mot ljus och solljus.

Bränsleblandningar åldras, blanda bara så att det räcker i några veckor. Lagra inte bränsleblandningen längre än 30 dagar. Bränsleblandningen kan bli obrukbar snabbare om den utsätts för ljus, solljus, låga eller höga temperaturer.

STIHL MotoMix kan lagras upp till 2 år utan problem.

- Skaka behållaren med bränsleblandningen kraftigt innan du fyller på bränsle



VARNING

Det kan bildas tryck i behållaren, öppna den försiktigt.

- Rengör bränsletanken och behållaren noga då och då

Hantera bränslerester och rengöringsmedel enligt gällande miljöskyddsbestämmelser!

11 Påfyllning av bränsle



11.1 Förbered maskinen

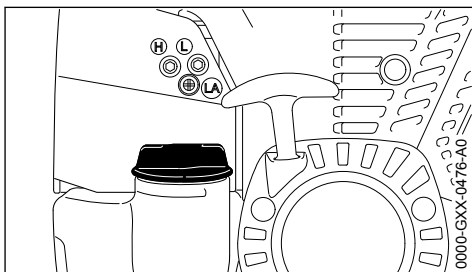

- Rengör tanklocket och området runt om innan du tankar så att smuts inte kan komma in i tanken
- Placera maskinen så att tanklocket pekar uppåt

11.2 Öppna tanklocket

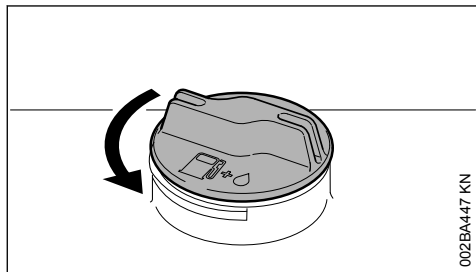

002BA447 KN

- Vrid locket moturs tills det kan tas bort från tanköppningen.
- Ta av tanklocket.

11.3 Fylla på bränsle

Se till att inte spillas bränsle vid tankningen och fyll inte tanken ända upp.

Vi rekommenderar STIHL påfyllningssystem för bränsle (specialtillbehör).

- Fyll på bränsle.

11.4 Stäng tanklocket.

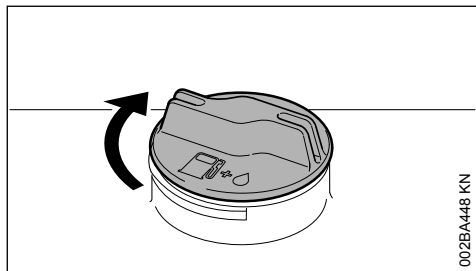

002BA448 KN

- Sätt på locket.
- Vrid locket medurs till stopp och dra sedan åt så hårt som möjligt för hand.

12 Bärstativ

12.1 Justering av remmar

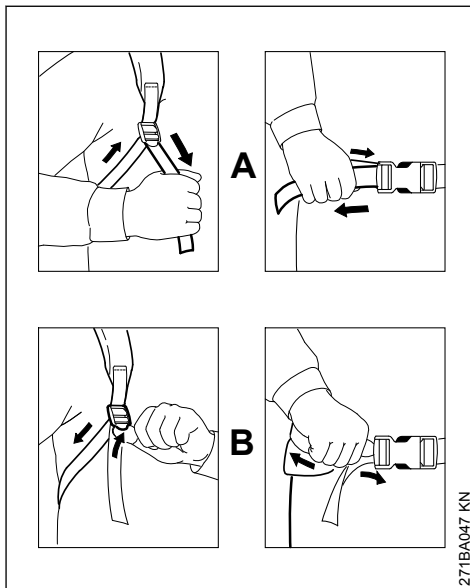

271BA047 KN

A Dra i remmarnas ändrar för att spänna dem.

B Lyft på spännet för att lossa remmarna.

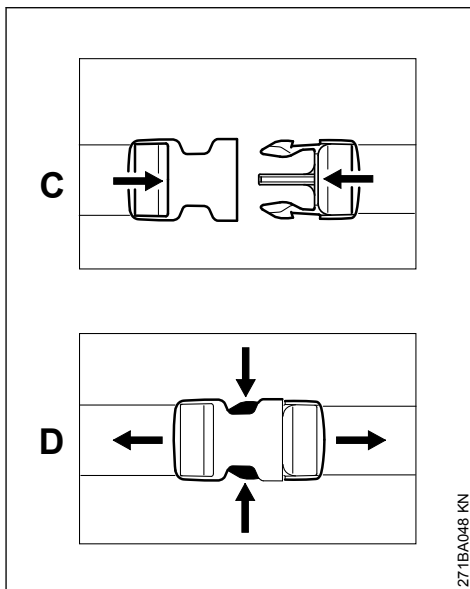

271BA048 KN

C Stäng snabblåset genom att trycka ihop det.

D Öppna snabbblåset genom att trycka ihop hakarna.

12.2 Sätta på bärstativ

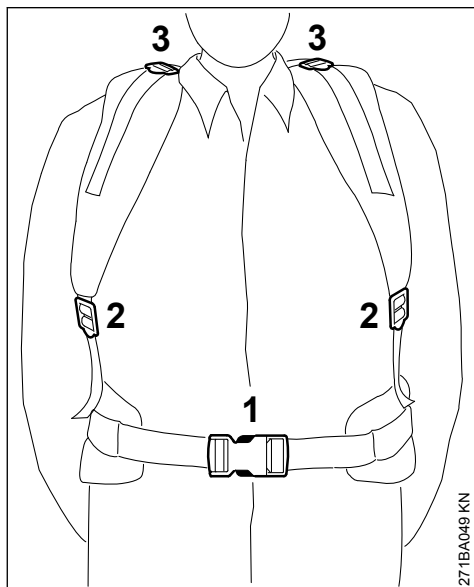

27 TBA049 KN

- ▶ Lås höftbältet (1) och ställ in det så att selen ligger rätt på höften.
- ▶ Ställ in bärselen (2) till rätt längd.
- ▶ Fixera läget (3) med selarna (anpassning till kroppsstorleken).

Ryggdynan ska ligga an stadigt och säkert mot användarens rygg.

12.3 Ta av bärstativ

- ▶ Öppna snabbkopplingen på höftremmen.
- ▶ Lossa bärselen genom att lyfta klämmorna och sätt ned bärstativet.

12.4 Snabbavtagning



Maskinen och bärstativet ska kunna kastas av snabbt vid risk för fara. Innan man kastar av sig batteriet **ska** höftselen öppnas!

13 Starta/stanna motorn

13.1 Manöverenheter

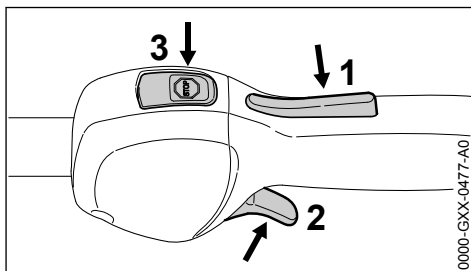

0000-GXX-0477-A0

- 1 Gasspaksspärr
- 2 Gasspak
- 3 Stoppknapp med lägen för Drift och Stopp. Tryck på stoppknappen (⊖) för att slå av tändningen – se "Stoppknappens och tändningens funktion"

13.1.1 Stoppknappens och tändningens funktion

När du trycker på stoppknappen slås tändningen av och motorn stängs av. När stoppknappen släpps går den automatiskt tillbaka till läget **Drift**. När motorn har stannat slås tändningen på automatiskt igen i läget Drift. Motorn är startklar och kan köras igång.

13.2 Starta motorn

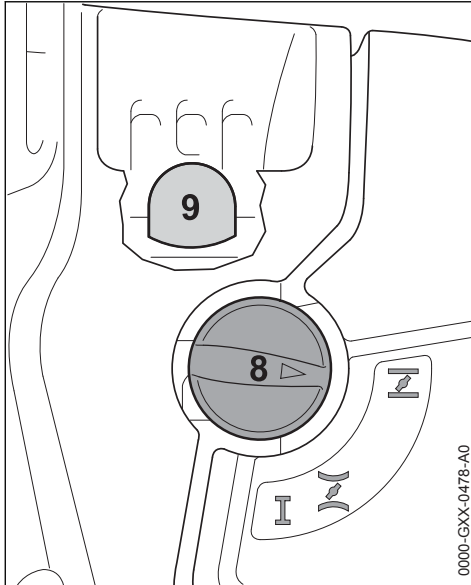

- ▶ Tryck på bränslehandpumpens bälg (9) minst 5 gånger, även om bälgen är fylld med bränsle
- ▶ Tryck på startklaffspaken (8) och vrid den till rätt läge beroende på motorns temperatur:



Vid kall motor



Vid varm motor, detta läge gäller också när motorn har varit igång men fortfarande är kall

Startklaffspaken måste haka i.

13.2.1 Start

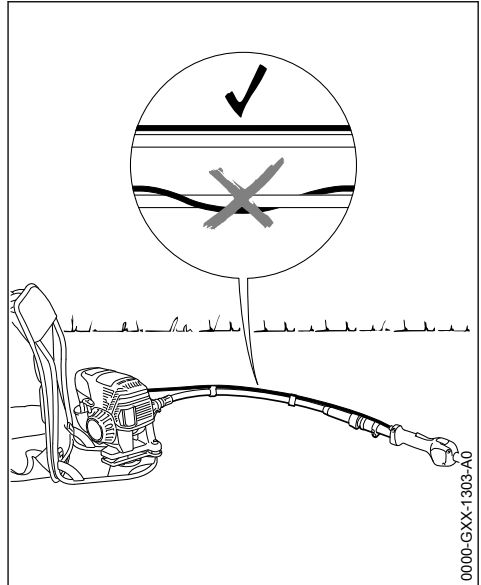

- ▶ Placera maskinen säkert **på marken**
- ▶ Sträck den böjliga axeln



VARNING

Gasvajern måste ligga längs med den böjliga axeln och får inte vara lindad runt den.

- ▶ Om sådant finns: Ta av transportskyddet från arbets- eller skärverktyget

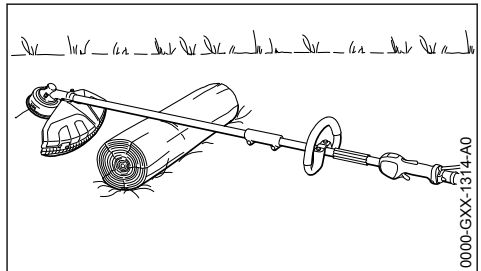
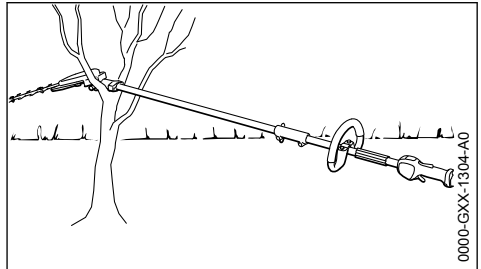

- Lägg kombiverktyg med skaftet nära drevet, t.ex. på en bock, en grenklyka eller liknande så att arbets- eller skärverktyget och skyddet inte roterar vid start

! VARNING

Arbets- eller skärverktyget och skyddet får varken röra vid marken eller några föremål, **risk för olyckor!**

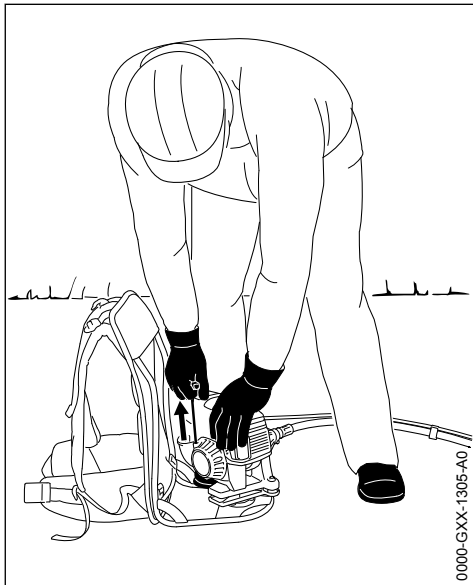

- Stå stadigt! Alternativ: stående, böjd eller på knä
- Håll i maskinen med vänster hand på kåpan och ha en fot på selen
- Fatta tag i starthandtaget med höger hand
- Dra långsamt ut starthandtaget till det första märkbara anslaget och dra sedan snabbt och kraftigt

OBS!

Dra inte ut linan helt, **risk att den går av!**

- Låt inte starthandtaget gå tillbaka av sig självt mot utdragningsriktningen utan för det tillbaka så att linan lindas upp korrekt
- Fortsätt starta tills motorn startar

13.2.2 När motorn går

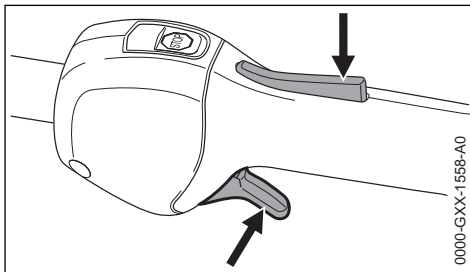

- Tryck på gasspaksspärren och gasa. Startklaffsspaken går till driftläget I. Efter en kallstart ska motorn varmköras med några belastningsväxlingar

! VARNING

Risk för personskador om kombiverktyget rör sig när det går på tomgång. Ställ in förgasaren så att kombiverktyget inte roterar på tomgång, se "Ställ in förgasaren".

Maskinen är klar att användas.

13.3 Stäng av motorn

- Tryck på stoppknappen, motorn stannar, släpp stoppknappen, stoppknappen fjädrar tillbaka

13.4 Ytterligare startanvisningar

Motorn stannar i positionen för kallstart \bar{I} eller stängs av vid acceleration.

- Ställ startklaffspaken på \bar{Z} och fortsätt startförsöken tills motorn går igång

Motorn startar inte i läget för varmstart \bar{Z}

- Ställ startklaffspaken på \bar{I} och fortsätt startförsöken tills motorn går igång

Motorn startar inte

- Kontrollera att alla manöverelement har ställts in korrekt
- Kontrollera om det finns bränsle i tanken. Fyll på vid behov
- Kontrollera om tändrörshatten sitter fast ordentligt
- Starta igen

Motorn är sur

- Ställ startklaffspaken på \bar{I} och fortsätt startförsöken tills motorn går igång

Tanken är helt tom

- ▶ Fyll på bränsle och tryck på bränslehandpumpens bälge minst fem gånger, även om bälgen är fylld med bränsle
- ▶ Ställ in startklaffsspaken efter motortemperaturen
- ▶ Starta motorn igen

14 Transportering av maskinen

14.1 Använd transportskydd

Typen av transportskydd beror på typen av metallskärverktyg i maskinens leveransomfattning. Transportskydd finns också som specialtillbehör.

14.2 Gräsklippningsblad 230 mm

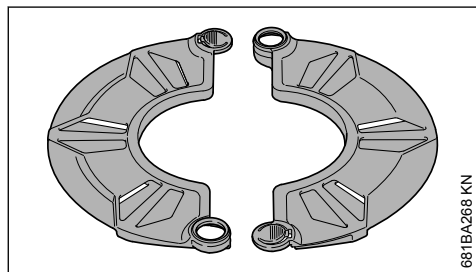

681BA268 KN

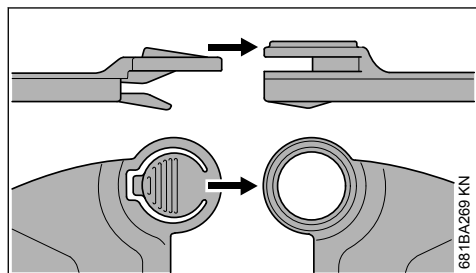

681BA269 KN

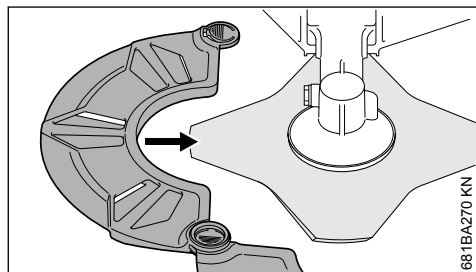

681BA270 KN

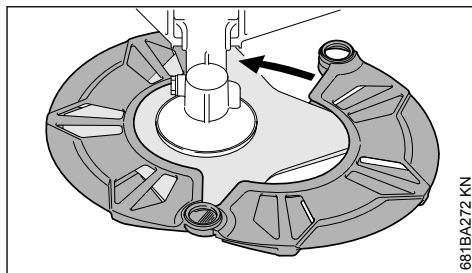

681BA272 KN

14.3 Snårkniv 250 mm

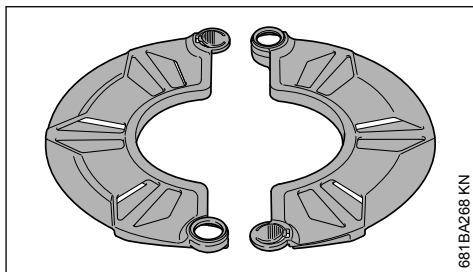

681BA268 KN

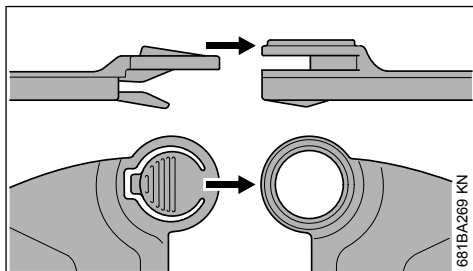

681BA269 KN

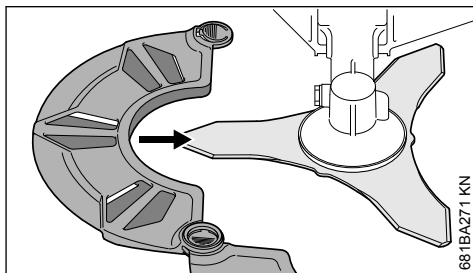

681BA271 KN

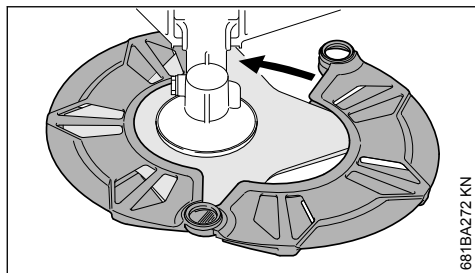

681BA272 KN

14.4 Gräsklippningsblad upp till 260 mm

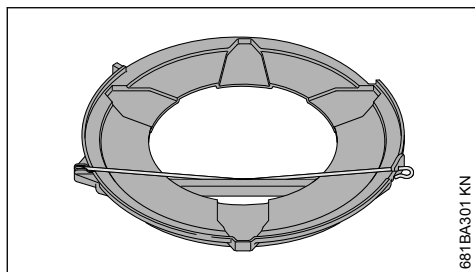

681BA301 KN

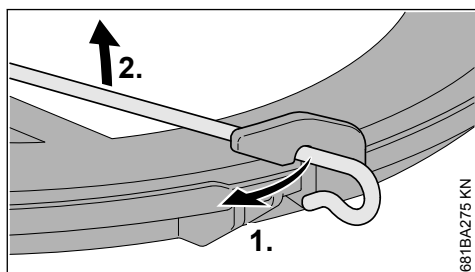

681BA275 KN

- ▶ Lossa spännbygeln i transportskyddet
- ▶ Vrid spännbygeln utåt

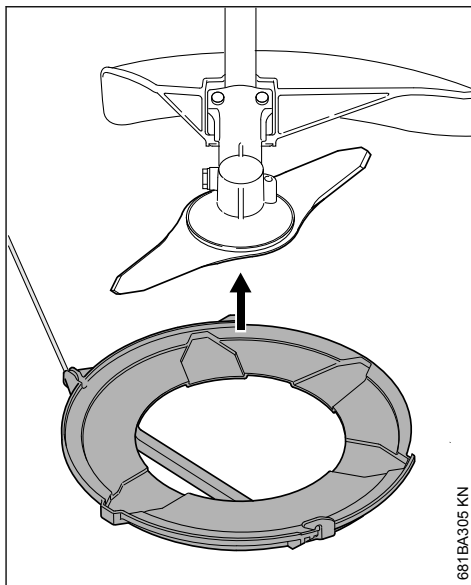

681BA305 KN

- ▶ Lägg an transportskyddet underifrån på skärverktyget

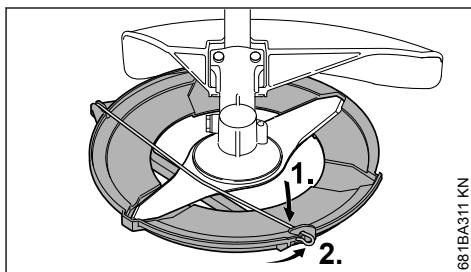

681BA311 KN

- ▶ Vrid spännbygeln inåt
- ▶ Fäst spännbygeln på transportskyddet

15 Anvisningar för driften

15.1 Under första driftperioden

Före tredje tankningen ska den fabriksnya maskinen inte köras obelastad i höga varvtal eftersom den kan överbelastas under inkörningsperioden. Under inkörningsperioden ska de rörliga delarna nötas mot varandra – friktionsmotståndet i motorn är större. Motorn får sin maximala effekt efter att ha körts ungefär 5 till 15 tankpåfyllningar.

15.2 Under arbetets gång

Efter längre drift med full belastning ska man låta motorn gå på tomgång en kort stund tills den

mesta värmen förts bort med kylfluten för att delarna i motorn (tändsytan, förgasare) inte ska belastas extremt på grund av upplagrad värme.

15.3 Efter arbetet

Vid kortvariga stillestånd: Låt motorn svalna. Förvara maskinen med tom tank på ett torrt ställe, inte i närheten av öppen eld, till nästa användningstillfälle. Vid längre driftuppehåll – se "Förvaring av maskinen".

16 Byte av luftfiltret

Filtret håller i genomsnitt längre än ett år. Demontera inte filterlocket och byt inte luftfiltret så länge det inte finns någon märkbar effektförlust.

16.1 Om motoreffekten minskar märkbart

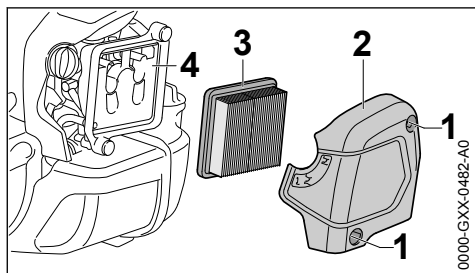

- ▶ Vrid startklaffspaken till \bar{I}
- ▶ Lossa skruvarna (1)
- ▶ Ta av filterlocket (2)
- ▶ Ta bort grov smuts i området runt filtret
- ▶ Ta av filtret (3)
- ▶ Byt ut filtret (3) om det är smutsigt eller skadat
- ▶ Byt ut skadade delar

16.2 Sätt in filtret

- ▶ Sätt in det nya filtret (3) i filterhuset och sätt på filterlocket
- ▶ Skruva in skruvarna (1) och dra åt dem

17 Inställning av förgasaren

Förgasaren är från fabrik inställd så att motorn försörjs med en optimal blandning av bränsle och luft i alla driftförhållanden.

17.1 Ställ in tomgången

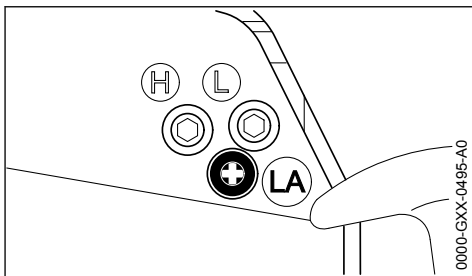

Motorn stannar på tomgång

- ▶ Varmkör motorn i ca 3 minuter
- ▶ Vrid långsamt anslagskruven för tomgång (LA) medurs tills motorn går jämnt. Arbetsverktyget får inte rotera

Skärverktyget rör sig på tomgång

- ▶ Vrid långsamt anslagskruven för tomgång (LA) moturs tills arbetsverktyget stannar, vrid sedan 1/2 till 3/4 varv ytterligare åt samma håll



VARNING

Om arbetsverktyget inte stannar på tomgång trots detta måste maskinen repareras av en auktoriserad återförsäljare.

18 Tändstift

- ▶ Kontrollera först tändstiftet vid dålig motoreffekt, svårstartad motor eller oregelbunden tomgång
- ▶ Byt tändstiftet efter ca 100 driftstimmar – tidigare om elektroderna är kraftigt avbrända – använd endast avstörda tändstift som är godkända av STIHL – se "Tekniska data"

18.1 Demontera tändstift

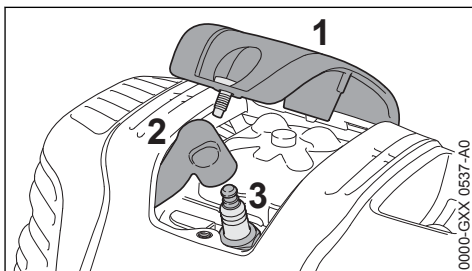

- ▶ Skruva av kåpan (1)
- ▶ Dra ut kontakten (2)
- ▶ Skruva ur tändstiftet (3)

18.2 Kontrollera tändstiftet

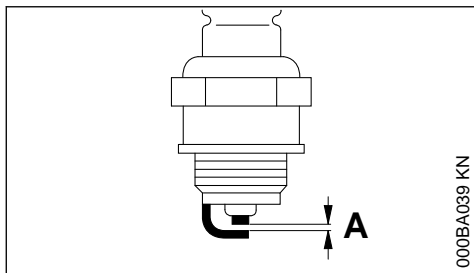

000BA039 KN

- ▶ Rengör tändstiftet om det är smutsigt
- ▶ Kontrollera elektrodavståndet (A) och justera om det behövs, avståndet anges i "Tekniska data"
- ▶ Åtgärda orsakerna till att tändstiftet blir smutsigt

Möjliga orsaker:

- för mycket motorolja i bränslet
- smutsigt luftfilter
- ogynnsamma driftförhållanden

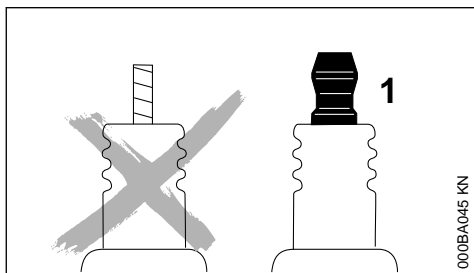

000BA045 KN



VARNING

Gnistor kan bildas om anslutningsmuttern (1) saknas eller är lös. Det kan leda till brand eller explosion i brandfarlig eller explosiv miljö. Det kan leda till allvarliga personskador eller materialskador.

- ▶ Använd skärmd tändstift med fast anslutningsmutter

18.3 Montera tändstift

- ▶ Skruva in tändstiftet (3)
- ▶ Dra åt tändstiftet (3) med kombinyckeln
- ▶ Tryck fast tändledningskontakten (2) på tändstiftet
- ▶ Sätt på kåpan (1) och skruva fast

19 Motorgång

Om maskinen går ojämnt trots rent luftfilter och korrekt förgasarinställning kan orsaken finnas i ljuddämparen.

Låt en auktoriserad återförsäljare kontrollera om det finns föroreningar i ljuddämparen (sotbeläggning)!

STIHL rekommenderar att endast auktoriserade STIHL-återförsäljare genomför underhåll och reparationer.

20 Smörjning av kuggväxeln

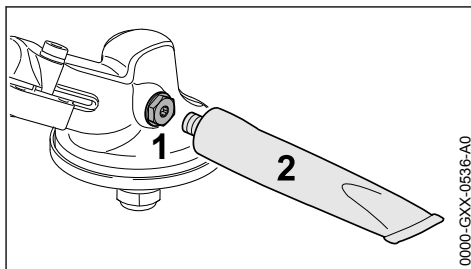

0000-GXX-0536-A0

Kontrollera drevfettet var 25:e drifttimme och smörj om det behövs:

- ▶ Skruva ut skruvlocket (1)
- ▶ Om inget fett syns på skruvlockets (1) insida: Skruva in en tub (2) med STIHL drevfett (specialtillbehör)
- ▶ Tryck in max. 5 g drevfett ur tuben (2) i drevet

OBS!

Fyll inte drevet helt med fett.

- ▶ Skruva ut tuben (2)
- ▶ Skruva in skruvlocket (1) och dra åt

21 Smörjning av böjlig axel

- ▶ Kontrollera regelbundet fettlagret, ca var 25:e drifttimme

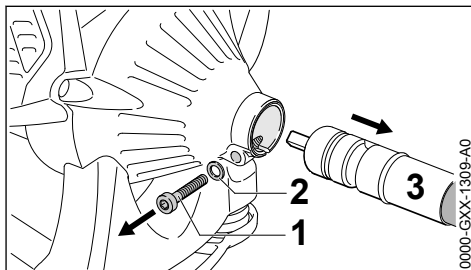

0000-GXX-1309-A0

- ▶ Skruva ur skruven (1) och ta av den tillsammans med brickan (2)

- Dra ut den böjliga axeln (3)

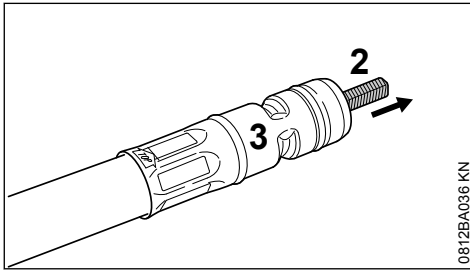

0812BA036 KN

- Dra ut axeln (2) ur skyddsslangen (3)
- Märk var axeln ska sitta
- Smörj axeln med STIHL Multilub (specialtillbehör). Använd inte för mycket fett

OBS!

En axel som blivit blå måste bytas.

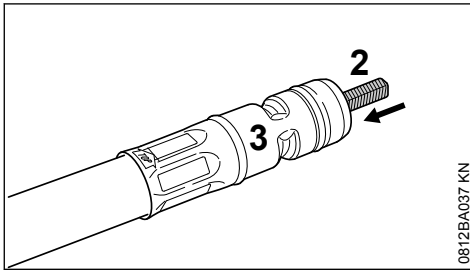

0812BA037 KN

- För in axeln (2) i skyddsslangen (3), **skjut in axeln så långt det går vriden 180° i förhållande till det ursprungliga läget**

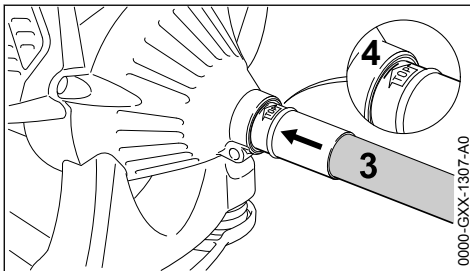

0000-GXX-1307-A0

- För in den böjliga axeln (3) så långt det går i fästet (4) på motorn, vrid axeln fram och tillbaka
- Justera den böjliga axeln (3) så att markeringen "Top" är uppåt

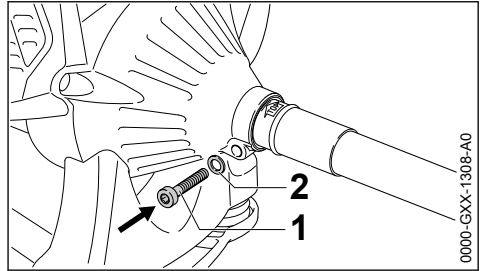

0000-GXX-1308-A0

- Skruva in skruven (1) med brickan (2) och dra åt

22 Förvaring av maskinen

Vid driftsuppehåll på ca 3 månader ska

- bränsletanken tömmas och rengöras på en välventilerad plats.
- Hantera bränsle miljövänligt och enligt gällande föreskrifter.
- Kör förgasaren tom, annars kan membranen klibba fast i förgasaren!
- Ta av skärverktyget, rengör och kontrollera det. Behandla skärverktyg av metall med skyddsolja.
- Rengör maskinen väl.
- Rengör luftfiltret.
- Förvara maskinen på en säker och torr plats – skydda från obehörig användning (t.ex. barn).

23 Fila skärverktyg av metall

- Slipa skärverktygen vid låg förslitningsgrad med en slipfil (specialtillbehör) – vid kraftig förslitning eller skador används en slipmaskin eller lämna in dem till återförsäljaren – STIHL rekommenderar STIHL återförsäljare
- Slipa ofta, ta ner litet: för en enkel efterslipning räcker det för det mesta med två till tre tag med filen

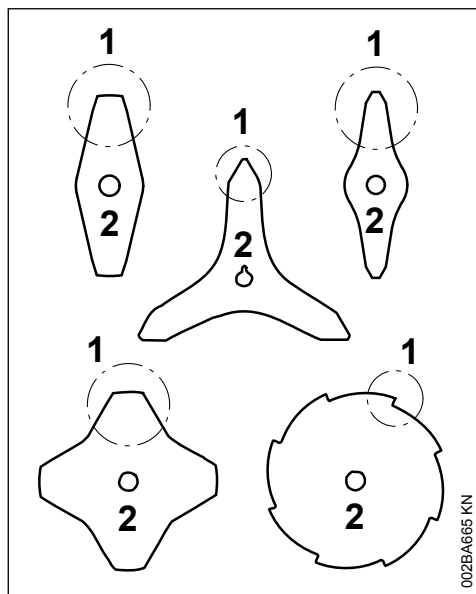

- ▶ Slipa knivvingar (1) jämnt – ändra inte stambladets (2) omkrets

Ytterligare slipanvisningar finns på baksidan av skärverktyget förpackning. Spara därför förpackningen.

23.1 Balansera

- ▶ Efterslipa ca. 5 gånger. Kontrollera sedan om skärverktyget är obalanserat med STIHLs balanseringsapparat (specialtillbehör) eller låt återförsäljaren utföra detta – STIHL rekommenderar STIHL återförsäljare

24 Underhåll trimmerhuvud

24.1 Lägga ned maskinen

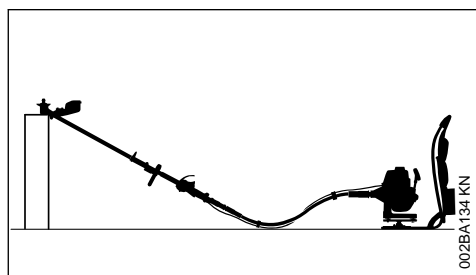

- ▶ Stäng av motorn.
- ▶ Lägg ned maskinen så att fästet för skärverktyget är vänt uppåt.

24.2 Byt klippråden

Innan klippråden byts ut måste man kontrollera om klipp-huvudet är slitet.



Om det finns kraftiga slitagespår ska hela klipp-huvudet bytas ut.

Klippråden kallas nedan för "tråden".

I leveransomfattningen till klipp-huvudet finns en anvisning med bilder där bytet av trådar visas.

Spara därför anvisningen till klipp-huvudet.

- ▶ Demontera klipp-huvudet vid behov

24.3 Justera klippråden

STIHL SuperCut

Tråden justeras automatiskt när tråden är minst **6 cm (2 1/2 in.)** lång. Med kniven vid skyddet kortas alltför långa trådar till rätt längd.

STIHL AutoCut

- ▶ Håll maskinen med motorn igång över en gräs-syta, klipp-huvudet ska rotera
- ▶ Luta klipp-huvudet mot marken, tråden matas fram och klipps till rätt längd av kniven på skyddet.

Varje gång maskinens stöts lätt mot marken matar klipp-huvudet fram tråden. Observera därför klipp-huvudets klippkvalitet under arbetets gång. Om klipp-huvudet stöts alltför ofta mot mar-ken klipps ej använda delar av klippråden av vid kniven.

Tråden matas bara fram om båda trådändar är minst **2,5 cm (1 in.)** långa.

STIHL TrimCut



För att justera tråden för hand måste motorn stängas av, annars finns det **risk för personska-dor!**

- ▶ Dra upp spolhuset, vrid moturs ca 1/6 varv, ända till spärrläget och låt fjädra tillbaka
- ▶ Dra trådändarna utåt

Upprepa vid behov tills båda trådändarna har nått fram till kniven vid skyddet.

En roterande rörelse från spärr till spärr ger ca **4 cm 1 1/2 in.)** Tråden är fri.

24.4 Byt klippråden

STIHL PolyCut

I klipphuvudet PolyCut kan också en kapad tråd fästas istället för skärknivarna.

STIHL DuroCut, STIHL PolyCut



VARNING

Stäng av motorn när klipphuvudet ska bestyckas för hand, **risk för personskador!**

- Bestyckta klipphuvudet med kapade trådar enligt den medföljande anvisningen

24.5 Byte av kniv

24.5.1 STIHL PolyCut

Innan kniven byts ut måste man kontrollera hur slitet trimmerhuvudet är.



VARNING

Om det finns tydliga tecken på slitage måste trimmerhuvudet bytas helt.

Skärkniven kallas i det följande endast "kniven".

En instruktion med bilder som visar hur kniven byts följer med trimmerhuvudet vid leverans. Förvara därför anvisningen för trimmerhuvudet väl.



VARNING

Vid manuell isättning av trimmerhuvudet ska motorn alltid stängas av – annars finns **skaderisk!**

- Ta loss trimmerhuvudet.
- Byt kniven som visas på den illustrerade anvisningen.

- Montera trimmerhuvudet igen.

25 Kontroll och underhåll av fackhandlare

25.1 Underhållsarbeten

STIHL rekommenderar att underhåll och reparationer bara utförs av STIHL-återförsäljare.

25.2 Stabilisatorer

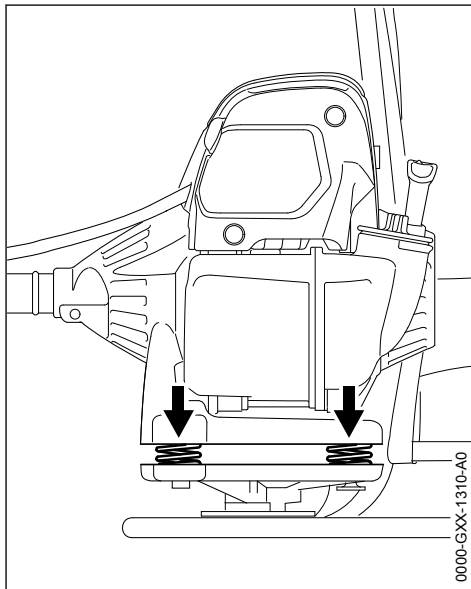

Mellan motorenheten och selen sitter det fjädrar som är vibrationsdämpande. Kontrollera dem om de är slitna eller om vibrationerna ökar.

26 Skötsel och underhåll

Uppgifterna gäller normala användningsförhållanden. Vid försvarande förhållanden (mycket damm etc.) och längre dagliga arbetstider ska de angivna intervallen förkortas.

		före arbetet	efter arbetet resp. dagligen	efter varje tankning	en gång i veckan	en gång i månaden	en gång om året	vid fel	vid skador	vid behov
Hela maskinen	visuell kontroll (säkert skick, täthet)	X		X						
	rengör		X							
	byt ut trasiga delar	X							X	

Uppgifterna gäller normala användningsförhållanden. Vid försvårade förhållanden (mycket damm etc.) och längre dagliga arbetstider ska de angivna intervallen förkortas.		före arbetet	efter arbetet resp. dagligen	efter varje tankning	en gång i veckan	en gång i månaden	en gång om året	vid fel	vid skador	vid behov
Manöverhandtag	funktionskontroll	X		X						
Lufffilter	Visuell kontroll					X		X		
	byt ut ²⁾								X	
Bränslehandpump (om sådan finns)	kontrollera	X								
	Låt återförsäljare ¹⁾ reparera								X	
Bränslelod i bränsletanken	kontrolleras av återförsäljare ¹⁾							X		
	låt återförsäljare ¹⁾ byta						X		X	X
Bränsletank	rengör							X		X
Förgasare	kontrollera tomgången, arbetsverktyget får inte röra sig	X		X						
	Ställ in tomgången									X
Tändstift	Ställ in elektrodavståndet							X		
	byt var 100:e driftstimme									
Insugsöppning för kylluft	Visuell kontroll		X							
	rengör									X
Cylinderflänsar	låt återförsäljare ¹⁾ rengöra						X			
Ventilspel	kontrollera ventilspelet vid låg effekt eller för högt startmoment och låt eventuellt en återförsäljare ¹⁾ ställa in det							X		X
Förbränningskammare	måste rengöras var 150:e driftstimme av en återförsäljare ¹⁾									X
Tillgängliga skruvar och muttrar (förutom justerskruvar)	dra åt									X
Vibrationsdämpardelar	kontrollera	X						X		X
	låt återförsäljare ¹⁾ byta								X	
skärverktyg	Visuell kontroll	X		X						
	byt ut								X	
	Kontrollera att detaljen sitter fast ordentligt	X		X						
Skärverktyg av metall	slipa	X								X
Böjlig axel	kontrollera				X					

Uppgifterna gäller normala användningsförhållanden. Vid försvårade förhållanden (mycket damm etc.) och längre dagliga arbetstider ska de angivna intervallen förkortas.		före arbetet	efter arbetet resp. dagligen	efter varje tankning	en gång i veckan	en gång i månaden	en gång om året	vid fel	vid skador	vid behov
	Fyll på fett									X
Kuggväxelsmörjning	kontrollera			X						
	füll på									X
Säkerhetsdekal	byt ut								X	
1)STIHL rekommenderar STIHL-återförsäljare2)bara om motoreffekten minskar märkbart										

27 Minimera slitage och undvik skador

Om du följer anvisningarna i denna skötselavvisning undviker du onödigt slitage och skador på maskinen.

Användning, skötsel och förvaring av maskinen måste ske med samma noggrannhet som föreskrivs i denna skötselavvisning.

Alla skador som orsakas av att anvisningarna för säkerhet, användning och skötsel inte har följts får användaren själv stå för. Detta gäller i synnerhet:

- Ändringar på produkten som inte godkänts av STIHL.
- Användning av verktyg eller tillbehör som inte är godkända eller lämpliga för maskinen eller är av sämre kvalitet.
- Användning av maskinen för ändamål som den inte är avsedd för.
- Användning av maskinen vid idrotts- eller tävlingsevenemang.
- Följdskadorna orsakade av fortsatt användning av en maskin med defekta komponenter.

27.1 Underhållsarbeten

Alla åtgärder som beskrivs i kapitlet "Skötsel och underhåll" måste utföras regelbundet. Om användaren inte kan utföra dessa arbeten själv ska en fackhandlare anlitas för dem.

STIHL rekommenderar att man endast låter auktoriserade STIHL-återförsäljare genomföra underhåll och reparationer. Auktoriserade STIHL-återförsäljare har möjlighet att regelbundet delta i utbildningar samt få tillgång till teknisk information.

Om dessa arbeten försummas kan skador uppstå på maskinen som användaren själv får ansvara för. Hit hör bl. a.:

- Motorskadorna till följd av försummat eller otillräckligt underhåll (t. ex. luft- och bränslefilter), felaktig förgasarinställning eller otillräcklig rengöring av kylfluttsspringor (intag, cylinderflänsar).
- Korrosions- och andra följskadorna orsakade av olämplig förvaring.
- Skador på maskinen till följd av att reservdelar av sämre kvalitet har använts.

27.2 Förslitningsdelar

Olika delar av maskinen utsätts för normalt slitage, även om de används på rätt sätt och måste därför bytas i tid, beroende på hur och hur länge de använts. Hit hör bland annat:

- Skärverktyg (alla sorter)
- Fästdetaljer för skärverktyg (stödkopp, mutter med mera)
- Skärverktygsskydd
- Koppling
- Filter (för luft, bränsle)
- Startanordning
- Tändstift
- Vibrationsdämpare

28 Viktiga komponenter

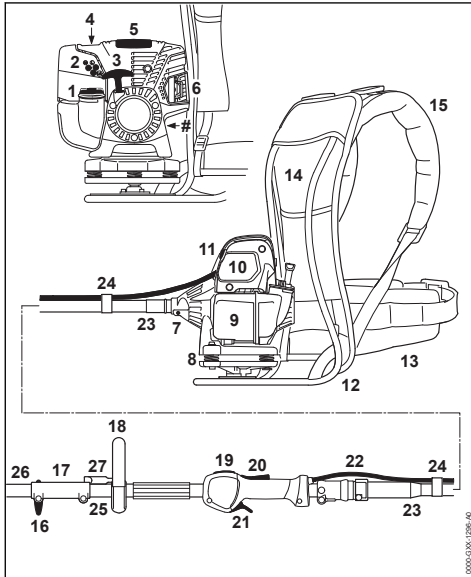

- 1 Tanklock
- 2 Förgasarinställningsskruv
- 3 Starthandtag
- 4 Bränslehandpump
- 5 Skydd
- 6 Ljuddämpare
- 7 Skruv
- 8 Antivibrationselement
- 9 Bränsletank
- 10 Luftfilterlock
- 11 Startklaffsspak
- 12 Sele
- 13 Midjerem
- 14 Ryggdyna
- 15 Bärremmar
- 16 Vred
- 17 Kopplingsmuff
- 18 Runt handtag
- 19 Stoppknapp
- 20 Gasspaksspärr
- 21 Gasspak
- 22 Gasvajer
- 23 Böjlig axel

24 Kabelhållare

25 Skaft (grundmotor)

26 Skaft (kombiverktyg)

27 Bygel (stegbegränsare)

Serienummer

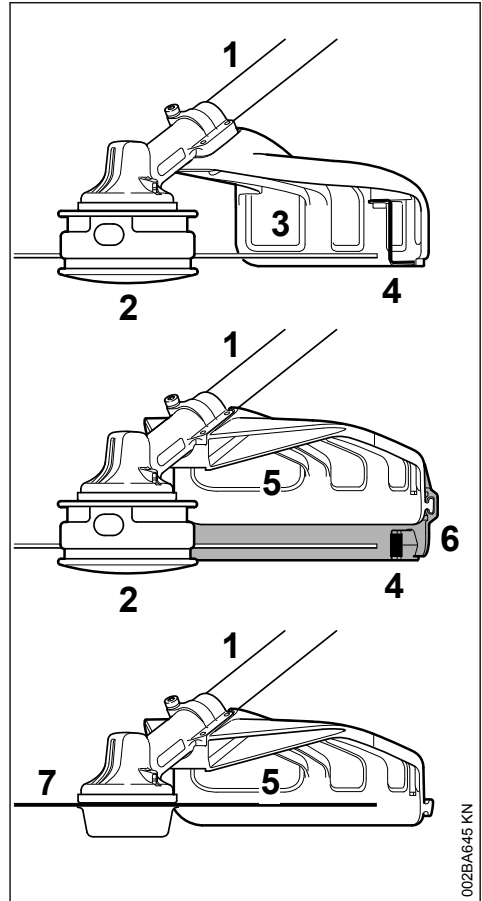

1 Skaft

2 Klipphuvud

3 Skydd (endast för klipphuvuden)

4 Kniv

5 Skydd (för alla klippverktyg)

6 Skärm

7 Klippverktyg av metall

29 Tekniska data

29.1 Drivenhet

STIHL encylindrig fyrtaktsmotor med blandnings-smörjning

Slagvolym:	36,3 cm ³
Cylinderhåll:	43 mm
Kolvslag:	25 mm
Effekt enligt ISO 8893:	1,4 kW (1,9 hk) vid 8500 varv/min
Tomgångsvarvtal:	2800 varv/min
Avregleringsvarvtal (märk-värde):	9500 varv/min
Max. varvtal drivaxel (skär- verktygssfäste):	7150 varv/min
Ventilspejl	
Insugsventil:	0,10 mm
Avgasventil:	0,10 mm

29.2 Tändningssystem

Elektroniskt styrd magnetändare

Tändstift (avstört):	NGK CMR 6 H
Elektroavstånd:	0,5 mm

29.3 Bränslesystem

Positionso känslig membranför gasare med integrerad bränslepump

Bränsletankens innehåll: 710 cm³ (0,71 l)

29.4 Vikt

otankad med kombiverktyg FS-KM, utan skärverktyg och skydd
9,6 kg

29.5 Total längd

utan kombiverktyg: 1800 mm

29.6 Egenskaper

T Delbart skaft

29.7 Buller- och vibrationsvärden

Mer information om uppfyllelsen av arbetsgivar-direktivet vibration 2002/44/EG finns på www.stihl.com/vib

29.8 Kombiverktyg FS-KM

För att fastställa buller- och vibrationsvärden används lägena tomgång och max. varvtal till lika delar.

29.8.1 Bullernivå L_{peq} enligt ISO 22868

med klipp huvud	97 dB(A)
med klippverktyg av metall	97 dB(A)

29.8.2 Bullernivå L_{weq} enligt ISO 22868

med klipp huvud	110 dB(A)
med klippverktyg av metall	109 dB(A)

29.8.3 Vibrationsvärde $a_{hv,eq}$ enligt ISO 22867 med max. varvtal

	Vänster handtag	Höger handtag
med klipp huvud:	4,7 m/s ²	4,3 m/s ²
med klippverktyg av metall	3,9 m/s ²	2,9 m/s ²

29.9 Andra kombiverktyg

Modell, se "Tillåtna kombiverktyg"

För att fastställa buller- och vibrationsvärden tas hänsyn till tomgång och nominella maximala varvtal i följande förhållanden:

FCS-KM, FCB-KM, FSB-KM, FH-KM och HT-KM	1 till 1
HL-KM	1 till 4
BF-KM och BG-KM	1 till 6

29.9.1 Bullernivå L_{peq} enligt ISO 10517, ISO 11201, ISO 22868

92 dB(A)–101 dB(A)

29.9.2 Bullernivå L_w enligt ISO 3744, ISO 10517, ISO 22868,

109 dB(A)–110 dB(A)

29.9.3 Bullernivå L_{weq} enligt ISO 3744, ISO 10517, ISO 22868,

106 dB(A)–110 dB(A)

29.9.4 Vibrationsvärde $a_{hv,eq}$ enligt ISO 11789, ISO 20643, ISO 22867, ISO 8662

Vänster handtag
1,3 m/s²–8,5 m/s²

Höger handtag
1,3 m/s²–5,3 m/s²

För ljudtrycksnivå och ljudeffektnivån K är-Värde enligt direktiv 2006/42 / EG = 2,0 dB (A); för vibrationen är värdet K-Värde enligt 2006/42/EG = 2,0 m/s².

29.10 REACH

REACH är en EU-förordning för registrering, bedömning och godkännande av kemikalier.

Se www.stihl.com/reach för information om att uppfylla REACH förordningen (EG) Nr. 1907/2006

29.11 Avgaser utsläppsvärde

Det uppmätta värdet för CO₂ i EU-typgodkännandeprocessen finns på www.stihl.com/co2 i produktspecifika tekniska data.

Det uppmätta CO₂-värdet bestäms på en representativ motor under ett standardiserat testförfarande under laboratorieförhållanden och utgör inte en uttrycklig eller underförstådd garanti för prestanda för en viss motor.

Den avsedda användningen och underhållet som beskrivs i denna bruksanvisning uppfyller gällande krav för avgasutsläpp. Ändringar i motorn kommer att ogiltiggöra drifttillståndet.

30 Reparationsanvisningar

Användare av den här maskinen får endast utföra skötsel och underhållsarbete som beskrivs i den här skötselanvisningen. Mer avancerade reparationer får endast utföras av återförsäljare.

STIHL rekommenderar att endast auktoriserade STIHL-återförsäljare genomför underhåll och reparationer. Auktoriserade STIHL-återförsäljare har möjlighet att regelbundet delta i utbildningar samt att få tillgång till teknisk information.

Använd vid reparation endast reservdelar som är godkända av STIHL för denna maskin, eller tekniskt likvärdiga delar. Använd endast reservdelar av hög kvalitet. Annars finns det risk för olyckor eller skador på maskinen.

Vi rekommenderar att du använder STIHL originalreservdelar.

STIHL originalreservdelar känns igen på STIHL reservdelsnummer på logotypen **STIHL**® och eventuellt på STIHL-märket  (på mindre detaljer finns ibland bara detta märke).

31 Avfallshantering

Vid avfallshantering ska de lokala föreskrifterna för avfallshantering följas.

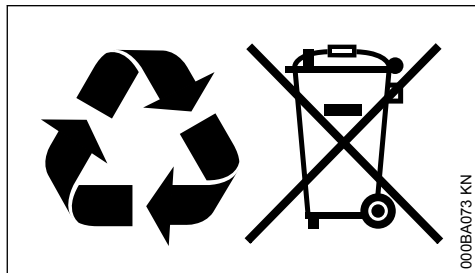

STIHL-produkter ska inte kastas i hushållsso-porna. STIHL-produkt, batteri, tillbehör och förpackning ska återvinnas på ett miljövänligt sätt.

Du kan få aktuell information om avfallshantering hos din STIHL-återförsäljare.

32 EU-försäkran om överensstämmelse

ANDREAS STIHL AG & Co. KG

Badstr. 115
D-71336 Waiblingen

Tyskland

intygar på eget ansvar att

Konstruktion:	motorlie som kan bäras på ryggen
Fabrikat:	STIHL
Typ:	FR 131 T
Serieidentifiering:	4180
Slagvolym:	36,3 cm ³

uppfyller bestämmelserna i direktiv 2011/65/EU, 2006/42/EG, 2014/30/EU samt 2000/14/EG och har utvecklats och tillverkats i överensstämmelse med de versioner av följande standarder som gällde vid produktionsdatumet:

EN ISO 11806-2, EN 55012, EN 61000-6-1 (tillsammans med nämnda kombiverktyg BF-KM, BG-KM, FCB-KM, FCS-KM, FH-KM, FS-KM, FSB-KM, HL-KM och HT-KM)

Den beskrivna grundmaskinen får endast användas i kombination med kombiverktyg som har godkänts av STIHL för denna grundmaskin.

Beräkning av uppmätt och garanterad ljudeffektnivå har gjorts enligt direktiv 2000/14/EG, bilaga V och enligt standarden ISO 10884 (FS).

Uppmätt ljudeffektnivå:

110 dB(A)

Garanterad ljudeffektnivå:

112 dB(A)

Förvaring av teknisk dokumentation:

ANDREAS STIHL AG & Co. KG
Produktzulassung

Tillverkningsår samt serienummer står på maskinen.

Waiblingen, 2020-02-03

ANDREAS STIHL AG & Co. KG

enligt fullmakt



Dr. Jürgen Hoffmann

Chef för produktdata, produktföreskrifter och godkännanden



Sisällysluettelo

1	Käyttöohje.....	36
2	Turvallisuusohjeet ja työtekniikka.....	37
3	Sallitut leikkuuterien, suojusten ja kahvojen yhdistelmät.....	45
4	Sallitut kombityökalut.....	46
5	Laitteen kokoaminen.....	46
6	Kaasuvaijerin säätäminen.....	49
7	Kombityökalun asentaminen.....	49
8	Suojuksen asentaminen.....	50
9	Leikkuuterän asentaminen.....	51
10	Polttoaine.....	54
11	Polttoaineen lisääminen.....	55
12	Kantovaljaat, metallirunko.....	55
13	Moottorin käynnistäminen ja sammuttaminen.....	56
14	Laitteen kuljettaminen.....	59
15	Yleisiä käyttöohjeita.....	61
16	Ilmansuodattimen vaihtaminen.....	61
17	Kaasuttimen säätäminen.....	61
18	Sytytystulppa.....	61
19	Moottorin käynti.....	62
20	Kulmavaihteen voitelu.....	62
21	Taipuvan akselin voitelu.....	63
22	Laitteen säilytys.....	63
23	Metalliterien teroittaminen.....	64
24	Siimapään huolto.....	64
25	Tarkastus ja huolto ammattikorjaajalla.....	65
26	Huolto- ja hoito-ohjeita.....	66
27	Kulutuksen minimointi ja vaurioiden välttäminen.....	67
28	Tärkeät osat.....	68
29	Tekniset tiedot.....	69
30	Korjausohjeita.....	70
31	Hävittäminen.....	70
32	EU-vaatimustenmukaisuusvakuutus.....	71

Arvoisa asiakas,

kiitos, että valitsit yrityksemme STIHLin laatutuotteen.

Tämä tuotteen valmistuksessa on käytetty uudenlaisia valmistusmenetelmiä ja laadunvarmistusmenetelmiä. Teemme kaikkemme sen puolesta, että olet tyytyväinen ostamaasi laitteeseen ja että sen käyttö on sinulle vaivatonta.

Jos sinulla on kysyttävää laitteesta, ota yhteys jälleenmyyjääsi tai suoraan maahantuojaan.

Ystävällisin terveisin!



Nikolas Stihl

1 Käyttöohje

1.1 Kuvakkeet

Laitteeseen kiinnitetyt kuvakkeet on selostettu tässä.

Laitteessa on mallista ja varustelusta riippuen seuraavia kuvakkeita.



Polttoainesäiliö; bensiinin ja moottoriöljyn seos



Puolipuristusventtiilin käyttö



Primer-pumppu



Primer-pumpun käyttö



Rasvatuubi



Imuilman ohjaus: kesäkäyttö



Imuilman ohjaus: talvikäyttö



Kädensijojen lämmitys

1.2 Tekstiin liittyvät merkinnät



VAROITUS

Ihmisten onnettomuus- ja loukkaantumisvaaraa sekä esinevahinkoja koskeva varoitus.

HUOMAUTUS

Laitteen tai sen yksittäisten osien vaurioitumisen vaara.

1.3 Tekninen tuotekehittäely

STIHL kehittää jatkuvasti koneitaan ja laitteitaan, minkä vuoksi se pidättää oikeuden toimitusten laajuuden muotoa, tekniikkaa ja varustusta koskeviin muutoksiin.

Käyttöohjeessa annettujen tietojen ja kuvien perusteella ei näin ollen voida esittää vaateita.

2 Turvallisuusohjeet ja työtekniikka



Tällä moottorikäyttöisellä laitteella työskentelyn yhteydessä on huolehdittava erityisesti varoitusta, sillä leikkuuterä pyörii käytön aikana erittäin suurella nopeudella.



Lue koko käyttöohje huolellisesti, ennen kuin käytät laitetta ensimmäisen kerran. Säilytä ohje huolellisesti myöhempiä käyttöä varten. Käyttöohjeiden noudattamatta jättäminen voi olla hengenvaarallista.

Noudata maakohtaisia turvallisuusohjeita, joita ovat julkaisseet esim. ammattijärjestöt, sosiaalivakuutusorganisaatiot, työsuojeluviranomaiset ja muut vastaavat tahot.

Jos työskentelet ensimmäistä kertaa moottorilaitteen parissa: pyydä myyjää tai muuta laitteen tuntevaa henkilöä selostamaan, miten laitetta käsitellään turvallisesti. Harkitse myös osallistumista aiheesta käsittelevälle kurssille.

Alaikäiset eivät saa työskennellä moottorilaitteen kanssa – poikkeuksena yli 16-vuotiaat nuoret, joita koulutetaan valvotusti.

Pida lapset, eläimet ja katsojat etäällä laitteesta.

Jos moottorilaitetta ei käytetä, se on säilytettävä niin, ettei se aiheuta vaaraa kenellekään. Varmistu moottorilaitteiden luvattoman käytön varalta.

Käyttäjä vastaa sivullisille ja heidän omaisuudelleen aiheutuvista onnettomuuksista ja vaaroista.

Luovuta tai lainaa moottorilaitteita vain sellaisille henkilöille, jotka ovat perehtyneet mallin ominaisuuksiin ja käsittelyyn. Luovuta aina myös käyttöohje laitteen mukana.

Kansallisissa ja paikallisissa määräyksissä on mahdollisesti määritelty käyttöaika- ja melupäästöjä aiheuttavien moottorilaitteiden käytölle.

Moottorilaitteen parissa työskentelevän henkilön tulee olla levännyt, terve ja muuten hyvässä kunnossa.

Jos käyttäjä ei saa terveydellisistä syistä altistaa itseään rasitukselle, hänen tulee tiedustella lääkäriltään, onko työskentely moottorilaitteen kanssa mahdollista.

Sydämentahdistinta käyttävät: tämän laitteen sytytyslaitteisto aiheuttaa erittäin heikon sähkömagneettisen kentän. Vaikutusta yksittäisiin sydämentahdistintyyppisiin ei voida täysin sulkea pois. Terveystieteiden välttämiseksi STIHL suosittelee, että asiasta neuvotellaan lääkärin ja sydämentahdistimen valmistajan kanssa.

Moottorilaitetta ei saa käyttää alkoholin tai reaktiokykyä häiritsevien lääkkeiden nauttimisen jälkeen tai päihteiden vaikutuksen alaisena.

Käytä moottorikäyttöistä laitetta vain laitteeseen asennettuja leikkuuteriä vastaavasti ruohon, villiversojen, pensaiden, pensaikkojen, pienten puiden tai vastaavien leikkaamiseen.

Moottorilaitetta ei saa käyttää muihin tarkoituksiin – **Tapaturmavaara!**

Liitä moottorikäyttöiseen laitteeseen vain joko STIHLin hyväksymiä tai teknisesti näiden veroisia leikkuuteriä tai lisävarusteita. Jos sinulla on kysyttävää, käänny erikoisliikkeen puoleen. Käytä vain korkealaatuisia työkaluja tai lisätarvikkeita. Muutoin voi tapahtua onnettomuus tai moottorilaitte voi vaurioitua.

STIHL suosittelee vain alkuperäisten STIHL-työkalujen ja tarvikkeiden käyttöä. Niiden ominaisuudet on optimoitu tätä tuotetta varten ja vastaamaan käyttäjän vaatimuksia.

Moottorilaitteen suojus ei kykene suojaamaan käyttäjää kaikilta leikkuuterien vaikutuksesta ympäristöön sinkoutuvilta esineiltä (kiviltä, lasisiruilla, metallilangoilta jne.). Nämä esineet voivat törmätä ympärillä oleviin kohteisiin ja osua tämän seurauksena käyttäjään.

Älä tee laitteeseen muutoksia – tämä voi vaikuttaa laitteen turvallisuuteen. STIHL ei vastaa henkilö- tai aineellisista vahingoista, jotka ovat seu-

rausta muiden kuin STIHLin hyväksymien oheislaitteiden käytöstä.

Älä käytä laitteen puhdistukseen korkeapainepepuria. Kova vesisuihku saattaa vaurioittaa laitteen osia.

2.1 Vaatetus ja varustus

Käytä määräysten mukaista vaatetusta ja varustusta.



Vaatetuksen on oltava työtehtävään sopiva eikä saa haitata työskentelyä. Käytä vartaloa myötäilevää vaatetusta, esim. kokohaalareita. Älä käytä työtakkia.

Älä käytä vaatteita, jotka voivat takertua kiinni risukkoihin tai laitteen liikkuviin osiin. Älä käytä myöskään huivia, solmiota tai koruja. Sido pitkät hiukset yhteen ja varmista, että ne ovat olkapäiden yläpuolella eivätkä voi imeytyä koneeseen.



Käytä karkeapohjaisia ja luistamattomia turvasaappaita, jotka on varustettu teräskärjellä.

Vain siimapäiden käytön yhteydessä näiden sijaan voidaan käyttää tukevia, karkeapohjaisia ja luistamattomia jalkineita.



VAROITUS



Pienennä silmävammojen riskiä käyttämällä standardin EN 166 mukaisia suojalaseja, jotka asettuvat tiiviisti kasvoja vasten. Varmista suojalasien asettuminen oikein kasvoja vasten.

Käytä kasvosuojainta. Varmista myös, että kasvosuojain asettuu oikein kasvoillesi. Kasvosuojain ei suojaa riittävästi silmiä.

Käytä aina suojakypärää, kun suoritat harvennustöitä, leikkaat korkeita vesakoita tai muuten on vaara, että oksia tms. putoilee.

Käytä "henkilökohtaista" melusuojaa – esim. kupikuulonsuojaimia.



Käytä kestävästä materiaalista (esim. nahasta) valmistettuja työkäsiineitä.

STIHLin valikoimiin kuuluu runsaasti erilaisia henkilökohtaisia suojavarusteita.

2.2 Moottorilaitteen kuljetus

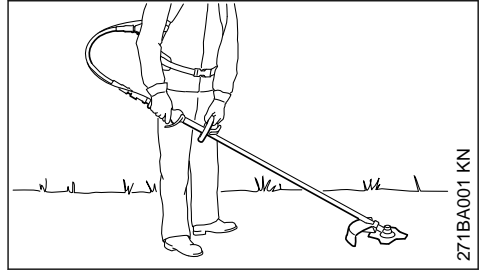

Sammuta moottori, jos laitetta on kuljetettava pitkiä matkoja (yli n. 50 metriä).

Kanna moottorikäyttöistä laitetta aina samoin kuin työskentelyn aikana: Moottorikäyttöinen laite selässä, vasen käsi tarttuneena rengaskahva ja oikea käsi takakahvaan. Tämä koskee myös vasenkätisiä henkilöitä. Leikkuuterä on laskettu maanpinnan läheisyyteen.

Suojaa metalliterä kuljetuksen ajaksi kosketukselta – myös siinä tapauksessa, että kuljetat laitetta vain lyhyen matkaa. Ks. myös "Laitteen kuljettaminen".



Älä koske kuumiin koneenosiin äläkä vaihteeseen – **Palovammojen vaara!**

Kulkuneuvoissa: Varmista moottorilaitte kaatumisen, vaurioitumisen ja polttonesteen vuotamisen varalta.

2.3 Tankkaus



Bensiini on erittäin helposti syttyvää – pidä etäisyyttä avotuleen – älä läikytä polttonestettä – älä tupakoi.

Sammuta moottori ennen tankkausta.

Älä tankkaa moottorin ollessa kuuma – polttoneste voi vuotaa ylitse – **tulipalon vaara!**

Avaa säilön korkki varovasti, jotta ylipaine voi purkautua hitaasti eikä polttonestettä roisku ulos.

Tankkaus on sallittua vain hyvin tuuletetuilla paikoilla. Jos polttonestettä on läikkynyt, puhdista moottorilaitte heti – älä päästä polttonestettä vaatteisiin ja vaihda vaatteet tarvittaessa heti.



Kiristä säilön korkki tankkauksen jälkeen mahdollisimman tiukasti.

Näin vähennät tankin korkin irtoamisvaraa moottorin tärinän vaikutuksesta ja polttonestettä pääsee valumaan ulos.

Kiinnitä huomio epätiivisiin kohtiin – jos polttonestettä valuu ulos, älä käynnistä moottoria – **Palovammojen aiheuttama hengenvaara!**

2.4 Ennen käynnistystä

Varmista moottorikäyttöisen laitteen käyttöturvallisuus. Noudata ohjeita käyttöohjeen aihetta käsittelevässä luvussa:

- Tarkasta polttonestejärjestelmän tiiviys. Kiinnitä erityistä huomiota näkyvissä oleviin osiin kuten tankin kanteen, letkuliitäntöihin, polttonesteen käsipumppuun (vain polttonesteen käsipumpulla varustetut moottorilaitteet). Älä käynnistä moottoria, mikäli havaitset vuotoja tai vaurioita – **Tulipalovaara!** Anna erikoisliikkeen kunnostaa laite ennen kuin otat laitteen uudelleen käyttöön
- Leikkuuterän, suojuksen ja kahvan yhdistelmän tulee olla hyväksytty käyttöä varten. Kaikkien osien tulee myös olla asennettu moitteettomasti paikalleen
- Pysäytyspainiketta tulee kyetä painamaan kevyesti
- Rikastinlämpän vivun, kaasuvivun lukitsimen ja kaasuvivun on oltava kevytliikkeisiä – kaasuvivun on palattava itsestään joutokäyntiasentoon. Rikastinlämpän vivun on palattava asennoista **I** ja **Z** käyttöasentoon **I**, kaasuvivun lukitsinta ja kaasuvipua painetaan samanaikaisesti
- Varmista, että sytytyskaapelin liitin on tiukasti paikallaan – liittimen puutteellinen kiinnitys voi aiheuttaa kipinöintiä, mikä voi sytyttää laitteesta vuotavan polttonesteen ja ilman seoksen – **Tulipalovaara!**
- Leikkuuterä tai lisätyöväline: virheetön asennus, asianmukainen kiinnitys ja moitteeton kunto
- Tarkasta suojalaitteet (esim. leikkuuterän suojuksen, juoksulautanen) kulumisen varalta. Uusi vaurioituneet osat. Älä käytä laitetta, jos suojuksen vaurioitunut tai juoksulautanen on kulumunut (tekstistä ja nuolikuviosta ei saa enää selvää)
- Älä tee muutoksia hallinta- ja turvalaitteisiin
- Kahvojen on oltava puhtaita, kuivia ja öljyttömiä – tämä on tärkeää moottorikäyttöisen laitteen turvallista käsittelyä varten
- Säädä kantohihnat ja rengaskahva kokoaasi vastaavasti, ks. ”Kantotelineen pukeminen ylle”

- Tarkasta kantojärjestelmän ja kantohihnojen kunto. Vaihda vaurioituneet tai kuluneet varusteet

Moottorilaitetta saa käyttää vain käyttöturvallisessa tilassa – **Onnettomuusvaara!**

Hätätilanteen varalta: Harjoittele lantiohinnan lukon avaamista, olkahihnojen löysäämistä ja laitteen poistamista selästä siten, että pystyt toimimaan näin nopeasti myös hätätilanteessa. Älä heitä laitetta lattialle harjoittelun yhteydessä, jottei se vaurioidu.

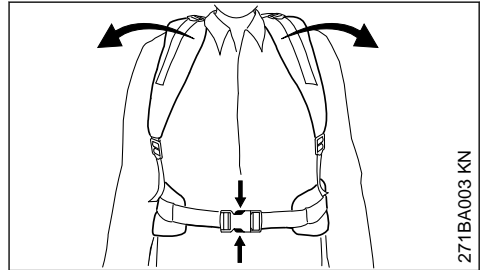

2.5 Moottorin käynnistäminen

Vähintään 3 metrin päässä tankkauspaikasta – ei suljetussa tilassa.

Käynnistä moottorirykettä vain tasaisella alustalla. Varmista myös, että asentosi on tukeva ja turvallinen. Ota tukeva ote moottorirykettä. Työväline tai leikkuuterä ja suojuksen eivät saa tällöin koskettaa minkäänlaisia esineitä eivätkä maanpintaa, sillä ne saattavat liikkua käynnistämisen yhteydessä moottorin mukana. Noudata ehdottomasti ohjeita kohdassa ”Moottorin käynnistäminen/pysäyttäminen”.

Moottorilaitetta saa käyttää vain yksi henkilö. Pidä sivullisista vähintään 15 metrin etäisyydellä laitteesta. Tämä koskee myös laitteen käynnistämistä. Ympäristöön sinkoutuvien kappaleiden aiheuttama **Loukkaantumisaara!**



Vältä leikkuuterän koskettamista – **Loukkaantumisaara!**



Älä käynnistä moottoria huolimattomasti – käynnistä moottori aina käyttöohjeen mukaisesti.

Leikkuuterä pyörii vielä hetken sen jälkeen, kun kaasuvipu on vapautettu – **Jälkikäynti-ilmiö!**

Tarkasta moottorin joutokäynti: Leikkuuterä ei saa liikkua joutokäynnillä, jolloin kaasuvipu on vapautettu.

Pidä helposti syttyvät materiaalit (esim. puuhake, puunkuoret, kuiva heinä, polttoneste) etäällä sekä kuumasta pakokaasuvirrasta että kuumasta äänenvaimentimen pinnasta – **Tulipalovaara!**

2.6 Laitteeseen tarttuminen ja laitteen ohjaaminen

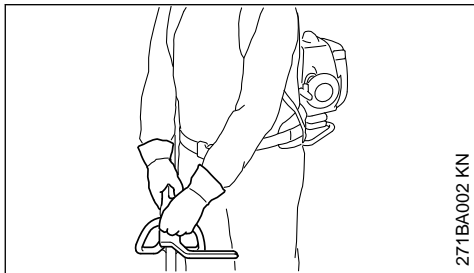

271BA002 KN

Varmista, että seisot aina tukevassa ja turvallisessa asennossa.

Kanna moottoriyksikköä selässäsi. Nosta moottoriyksikkö selkääsi vasta sen jälkeen, kun leikkuuterän liike on lakannut käynnistämisen jälkeen. – **Tapaturmavaara!**

Pidä vartta kiinni kahvoista aina molemmin käsin. Tartu oikealla kädellä takakahvaan ja vasemmalla kädellä rengaskahvaan. Pidä vartta aina vartalosi oikealla puolella. Tämä koskee myös vasenkätisiä henkilöitä.

2.7 Työskentelyn aikana

Pysäytä moottori vaaran uhatessa tai hätätilanteissa välittömästi – paina pysäytyspainiketta.

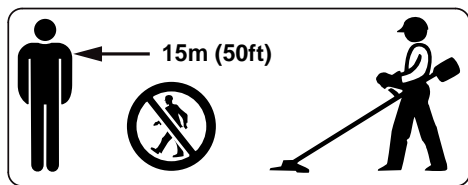

Kukaan muu ei saa oleskella 15 metrin säteellä laitteesta. – Sinkoavien kappaleiden aiheuttama **Tapaturmavaara!** Säilytä tämä etäisyys myös esineisiin (ajoneuvoihin, ikkunoihin) – **Esinevahinkojen vaara!**

Varmista, että moottori toimii joutokäynnillä moitteettomasti, ja että leikkuuterä lakkaa pyörimästä kaasuvivun vapauttamisen jälkeen. Tarkasta tyhjäkäynnin säätö säännöllisesti ja korjaa tarvittaessa. Jos leikkuuterä kuitenkin pyörii joutokäynnillä, anna erikoisliikkeen kunnostaa laite.

STIHL suosittelee työn teettämistä STIHL-erikoisliikkeessä.

Ole varovainen liukkaalla, märällä, lumisella alustalla sekä rinteessä ja epätasaisessa maastossa – **Liukastumisvaara!**

Kiinnitä huomiota esteisiin: puunkannot, juuret – **kompastumisvaara!**

Varmista, että seisot aina tukevassa ja turvallisessa asennossa.

Älä milloinkaan työskentele tikkaiden varassa tai puussa seisoen

Älä milloinkaan työskentele yhdellä kädellä.

Noudata tavallista suurempaa tarkkaavaisuutta ja varovaisuutta käyttäessäsi kuulosuojaimia. Vaarasta ilmoittavien äänien (huutoäänien, äänimerkkien jne.) kuuluvuus on tällöin heikentynyt.

Pidä tarpeeksi taukoja väsymyksen ja uupumuksen välttämiseksi – **onnettomuusvaara!**

Työskentele rauhallisesti ja harkitusti – vain, kun valaistus ja näkyvyys ovat hyviä. Työskentele varoen, älä vaaranna muiden turvallisuutta.



Moottorilaitte alkaa tuottamaan myrkyllisiä pakokaasuja heti, kun moottori on käynnistynyt. Nämä voivat olla hajuttomia ja näkymättömiä sekä sisältää palamattomia hiilivetyjä ja bentseeniä. Älä koskaan käytä moottorikäyttöistä laitetta suljetuissa tai huonosti tuuletetuissa tiloissa. Tämä koskee myös katalyysaattorilla varustettuja laitteita.

Jos työskentelet ojissa, notkoissa tai muuten ahtaissa olosuhteissa, varmista aina riittävä ilmanvaihto. **Myrkytyksestä aiheutuva hengenvaara!**

Keskeytä työskentely heti, mikäli kärsit pahoinvoinnista, päänsärystä, näköhäiriöistä (esim. näkökentän supistuminen), kuulohäiriöistä, hui-mauksesta, tai keskittymiskyvyn heikentymisestä. Nämä oireet voivat johtua muun muassa liian korkeista pakokaasupitoisuuksista – **Onnettomuusvaara!**

Käytä moottorilaitetta alhaisella melu- ja pakokaasupäästöillä – älä käytä moottoria tarpeettomasti, kaasuta vain työskennellessäsi.

Älä tupakoi moottorilaitteen käytön aikana äläkä laitteen läheisyydessä – **palovaara!** Polttonestejärjestelmästä voi päästä ulos syttyviä bensiinihöyryjä.

Työn aikana syntyvä pöly, sumu ja savu voivat olla vaarallisia terveydelle. Jos pölyä ja savua syntyy paljon, käytä hengityssuojainta.

Jos moottorilaitte altistettiin ei määräysten mukaiselle kuormituksella (esim. ulkoinen isku tai laitteen kaatuminen), tarkasta laitteen turvallinen toiminta ehdottomasti ennen laitteen uudelleen käyttöä – katso myös "Ennen käynnistystä".

Tarkasta erityisesti polttonestejärjestelmän tiiviys ja turvalaitteen toiminta. Moottorilaitteita, jotka eivät enää ole käyttöturvallisia, ei missään tapauksessa saa käyttää. Ota epäselvissä tapauksissa yhteyttä erikoisliikkeeseen.

Älä työskentele käynnistyskaasuasennossa – moottorin kierroslukua ei voida säätää kaasuvivun tässä asennossa.



Älä milloinkaan käytä laitetta ja leikkuuterää ilman sopivaa suojusta. – Ympäristöön sinkoutuvien kappaleiden aiheuttama **Tapaturmavaara!**



Tarkista maasto: Kovat esineet kuten kivet, metallinkappaleet tms. voivat sinkoutua ympäriinsä – **Tapaturmavaara!** Tällaiset kappaleet voivat myös vahingoittaa leikkuuterää sekä omaisuutta (esim. pysäköityjä ajoneuvoja, ikkunaraujuja) (omaisuusvahinkoja).



Ole erityisen varovainen, mikäli työskentelet vaikeasti hahmotettavassa tai kasvustoltaan tiheässä maastossa.

Jos leikkaat korkeassa risukossa tai pusikoiden ja pensaiden alla: Valitse leikkuuterän työkorkeudeksi vähintään 15 cm – älä aiheuta vaaraa eläimille.

Ennen laitteen käytön lopettamista: Sammuta moottori.

Tarkasta leikkuuterä säännöllisesti, lyhyin väliajoin sekä aina, kun havaitset terissä selviä muutoksia:

- Sammuta moottori, pidä laitetta tiukasti paikallaan ja odota, kunnes leikkuuterä ehtii pysähtyä
- Tarkasta kunto ja kiinnitys, kiinnitä huomiota halkeamiin
- Seuraa terien terävyyttä
- Vaihda vaurioituneet tai tylsät leikkuutyökalut välittömästi, myös jos niissä on vähäisiä hiushalkeamia

Puhdista leikkuuterän pidike säännöllisesti ruohosta ja risuista. Poista leikkuuterän tai suojuksen alueelle muodostuneet tukokset.

Pysäytä moottori leikkuuterän vaihdon ajaksi – **Loukkaantumisaara!**



Vaihde kuumenee käytön aikana. Älä koske vaihteeseen. – **Palovammojen vaara!**

2.8 Leikkuusiiman käyttö

Täydennä leikkuutyökalun suojusta käyttöohjeessa ilmoitetuilla lisäosilla.

Käytä suojusta vain ohjeiden mukaisesti asennuksessa terässä, jotta siiman pituus ei ylitä sallittua enimmäispituutta.

Pysäytä moottori ehdottomasti, ennen kuin korjaat manuaalisesti säädettävään siimapäähän kuuluvan leikkuusiiman säätöä. – **Loukkaantumisaara!**

Moottorin työnopeus pienenee käytön aikana, mikäli siimat ovat liian pitkiä. Kytkin luistaa tällöin jatkuvasti, mikä johtaa ylikuumentumiseen ja tärkeiden osien (esim. kytkimen kotelon muoviosien) vaurioitumiseen. – Tällöin myös esim. leikkuuterät saattavat pyöriä joutokäynnillä, mistä aiheutuu **loukkaantumisaara!**

2.9 Metalliterien käyttö

STIHL suosittelee alkuperäisten STIHL-metalliterien käyttöä. Nämä terät on suunniteltu siten, että laite toimii mahdollisimman tehokkaasti ja täyttää käyttäjän asettamat vaatimukset.

Metalliterät pyörivät erittäin nopeasti. Tällöin muodostuu voimia, jotka vaikuttavat laitteeseen, itse terään ja leikattavaan materiaaliin.

Metalliterät on teroitettava säännöllisesti ohjeiden mukaisesti.

Epätasaisesti teroitettujen metalliterät johtavat epätasapainoon, mikä altistaa laitteen erittäin suurelle kuormitukselle. – **Rikkoutumisen vaara!**

Tylsät tai epätasaisesti teroitettujen terät voivat kasvatata metalliteriin kohdistuvaa kuormitusta. Halkeilleet ja murtuneet osat aiheuttavat **loukkaantumisaaran!**

Tarkasta metalliterä aina sen jälkeen, kun terä on osunut kovaan kappaleeseen (esim. kiviin, kallioon, metalliosiin) (esim. mahdollisten aluillaan olevien halkeamien ja muodonmuutosten osalta). Jäyste ja muut näkyvät materiaalikertymät on poistettava, sillä nämä voivat irrota teristä käytön aikana milloin tahansa ja sinkoutua ympäristöön. – **Tapaturmavaara!**

Pyörivän metalliterän osuminen kiveen tai muuhun kovaan esineeseen voi aiheuttaa kipinöintiä, minkä seurauksena palonarat materiaalit saattavat syttyä tuleen. Myös kuivat kasvit ja risut voivat syttyä herkästi, erityisesti kuumissa ja kuivissa sääolosuhteissa. Älä käytä metalliterää palonarkojen materiaalien tai kuivien kasvien tai risujen läheisyydessä, mikäli näistä aiheutuu palovaara. Tiedustele vastuulliselta viranomaiselta, onko alueelle annettu metsäpalovaroitusta.

Älä enää käytä teriä, mikäli ne ovat halkeilleet tai muutoin vaurioituneet esimerkiksi hitsaamisen tai oikaisemisen seurauksena. – Muodonmuutoksia (epätasapaino).

Teristä saattaa irrota hiukkasia tai sirpaleita, jotka saattavat osua suurella nopeudella joko laitteen käyttäjään tai sivullisiin – **Vakavien vammojen vaara!**

Edellä mainittujen metalliterän käytön aikana esiintyvien vaarojen vähentämiseksi ei käytettävään metalliterän halkaisija missään tapauksessa saa olla liian suuri. Terä ei saa olla liian raskas. Terien tulee olla valmistettu riittävän laadukkaista materiaaleista ja olla sopivan muotoisia (muoto, paksuus).

Jos laitteessa käytetään jonkin muun kuin STIHLin valmistamaa leikkuutyökälua, tämä terä ei saa olla painavampi eikä paksumpi tai halkaisijaltaan suurempi kuin suurin STIHLin tähän moottorilaitteeseen hyväksymä metalliterä. Sama koskee myös tällaisen metalliterän muotoa. – **Tapaturmavaara!**

2.10 Tärinä

Laitteen pitempiaikainen käyttö voi aiheuttaa tärinästä johtuvia käsien verenkiertohäiriöitä (valkosormisuus).

Yleistä kaikille sopivaa käyttöaikaa ei voi ilmoittaa, sillä käyttöaika riippuu monista tekijöistä.

Voit käyttää laitetta kauemmin, kun
– suojaat kädet (lämpimillä käsineillä)
– pidät välillä taukoja

Käyttöaikaa lyhentää:

– käyttäjän verenkierto-ongelmat (oireet: usein kylmiltä tuntuvat tai kutisevat sormet)
– alhainen ulkoilman lämpötila
– tiukka puristusote (tiukka ote estää verenkiertoa).

Mikäli laitteen säännöllisen ja pitkäaikaisen käytön yhteydessä ilmenee oireita (esim. sormien kutina), suosittelemme lääkärintarkastusta.

2.11 Huolto- ja korjaustyöt

Huolla moottorilaitettasi säännöllisesti. Tee ainoastaan tässä käyttöohjeessa kuvattuja huolto- ja korjaustyöitä. Muut työt on teetettävä alan ammattilaisella.

STIHL suosittelee, että kaikki huolto- ja korjaustyöt teetetään ainoastaan valtuutetulla STIHL-jälleenmyyjällä. STIHL-kauppiat saavat säännöllisesti koulutusta ja teknisiä tiedotteita.

Käytä ainoastaan korkealaatuisia varaosia. Huonompilaatuisten varusteiden käyttö voi aiheuttaa tapaturmia tai vahingoittaa laitetta. Lisätietoa saat jälleenmyyjältä.

STIHL suosittelee alkuperäisten STIHL-varaosien käyttöä. Ne on suunniteltu kyseiseen laitteeseen ja käyttäjän tarpeisiin sopiviksi.

Ennen korjaus-, huolto- ja puhdistustöiden aloittamista on **sammutettava moottori ja irrotettava sytytystulpan pistoke – moottorin tahattoman käynnistymisen aiheuttama loukkaantumisvaara!** – Poikkeus: kaasuttimen ja joutokäynnin säätö.

Älä käynnistä moottoria sytytystulpan pistokkeen tai sytytystulpan ollessa irrotettuna – sylinterin ulkopuolisten kipinöiden aiheuttama **palovaara!**

Älä huolla tai säilytä moottorilaitetta avotulen lähellä – polttoaineen aiheuttama **palovaara!**

Tarkista säännöllisesti, että polttoainesäiliön korkki ei vuoda.

Käytä ainoastaan moitteettomassa kunnossa olevia STIHLin hyväksymiä sytytystulppia – ks. Tekniset tiedot.

Tarkista sytytysjohto (eristys ehjä, liitäntä kunnossa).

Tarkista, että äänenvaimennin on kunnossa.

Älä työskentele viiallisella äänenvaimentimella tai ilman äänenvaimenninta – **palovaara!** – **kuulovammojen vaara!**

Älä koske kuumaan äänenvaimentimeen – **palovammojen vaara!**

Tärinänvaimentimien kunto vaikuttaa tärinän määrään – tarkasta tärinänvaimentimet säännöllisesti.

2.12 Suojalaitteiden merkinnät

Leikkuuterän suojukseen merkitty **nuoli** osoittaa leikkuuterän pyörimissuunnan.

Osa seuraavista kuvakkeista on suojuksen ulkopinnassa. Ne ilmaisevat sallitun leikkuuterän ja suojuksen yhdistelmän.



Suojusta voi käyttää yhdessä siimapäiden kanssa.



Suojusta ei saa käyttää yhdessä siimapäiden kanssa.



Suojusta voi käyttää yhdessä ruohoterien kanssa.



Suojusta ei saa käyttää yhdessä ruohoterien kanssa.



Suojusta voi käyttää yhdessä vesakkoterien kanssa.



Suojusta ei saa käyttää yhdessä vesakkoterien kanssa.



Suojusta ei saa käyttää yhdessä silpuriterien kanssa.



Suojusta ei saa käyttää yhdessä rai-vausterien kanssa.

2.13 Leikkuusiimalla varustettu siimaleikkuri

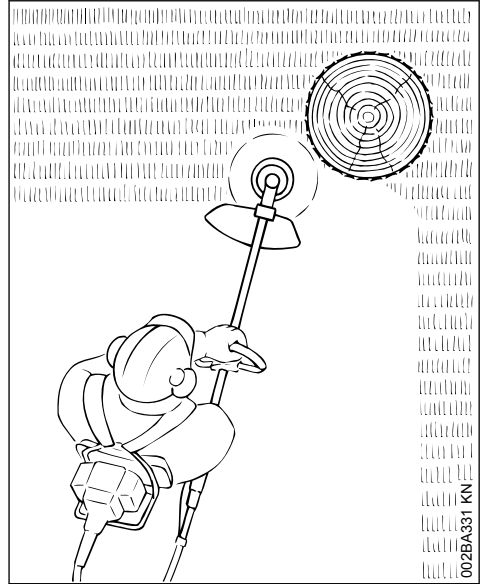

Pehmeään leikkaamiseen – sopii myös puita, aidanseipäitä jne. ympäröivien epätasaisten reunojen leikkaamiseen – säästää puunkuorta.

Siimaleikkurin toimituskokoonpanoon sisältyy ohjelehti. Lisää siimaleikkuriin siimaa vain ohjelehdien ohjeiden mukaisesti.

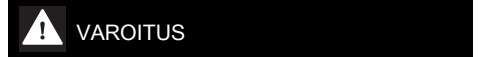

Älä käytä siiman sijaan metallilankaa tai vajjeria – **tapaturman vaara!**

2.14 Muoviterillä varustettu siimaleikkuri – STIHL PolyCut

Esteettömien (ei paaluja, aitoja, puita tai muita vastaavia) nurmikon reunojen leikkaamiseen.

Tarkkaile kulumismerkintöjä!

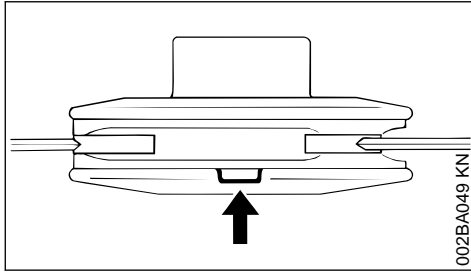

Jos PolyCut-siimaleikkurissa on jokin alaspäin olevista merkinnöistä rikkoutunut (nuoli): lopeta siimaleikkurin käyttö ja vaihda se uuteen! **Sin-koavien osien aiheuttama tapaturman vaara**

Noudata ehdottomasti PolyCut-siimaleikkurin huolto-ohjeita!

Muoviterien sijasta PolyCut-siimaleikkurissa voidaan käyttää myös siimaa.

Siimaleikkurin toimituskokoonpanoon sisältyvät ohjelehdet. Lisää siimaleikkuriin muoviteriä tai siimaa vain ohjelehtien ohjeiden mukaisesti.

! VAROITUS

Älä käytä siiman sijasta metallilankaa tai vajjeria – **tapaturman vaara!**

2.15 Metalliterien sinkoutumisvaara

! VAROITUS



Metalliteriä käytettäessä on olemassa vaara, että metalliterät sinkoutuvat takaisin, kun laite osuu kiinteään esteeseen (puunrunkoon, oksaan, kantoon, kiveen tms.). Tällöin laite sinkoo takaisin – laitteen pyörimis-suuntaa vastaan.

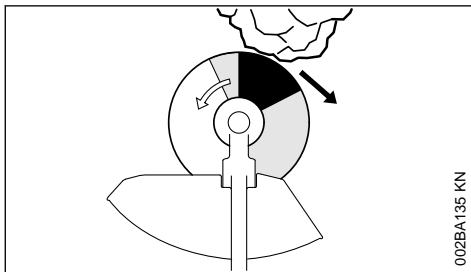

Sinkoutumisvaara on suurempi, jos laite osuu esteeseen **mustalla alueella**.

2.16 Ruohoterä

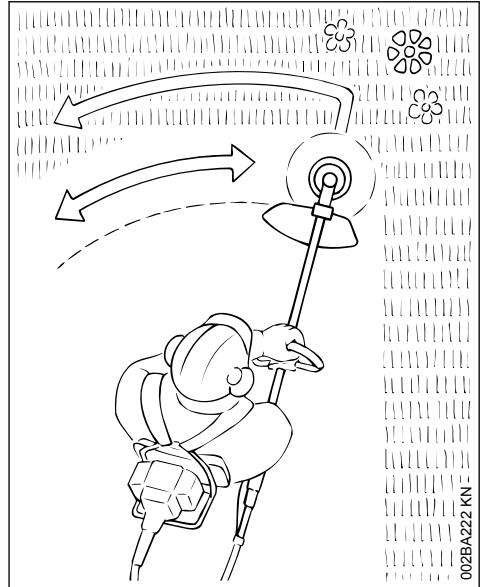

Vain ruoholle ja rikkaruohoille – käytä laitetta kuten ruohotrimmeriä.

! VAROITUS

Epäasianmukainen käyttö voi vahingoittaa ruohoterää – **sinkoavien osien aiheuttama tapaturman vaara!**

Teroita ruohoterä ohjeiden mukaan, kun huomaat sen tilsyneen.

2.17 Kolmiterä

Tiheään ruohon leikkaamiseen, risukon harventamiseen ja vesakkojen karsimiseen (rungon paksuus enintään 2 cm) – älä katko paksumpia puita – **tapaturman vaara!**

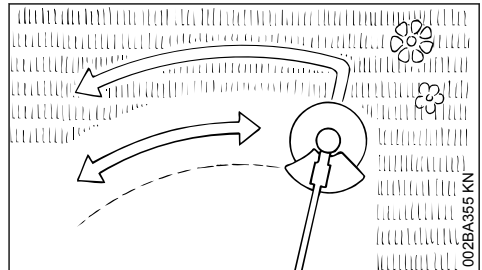

Ruohoa leikatessa tai nuorta puustoa karsittaessa laitetta käytetään viikatteen tavoin.

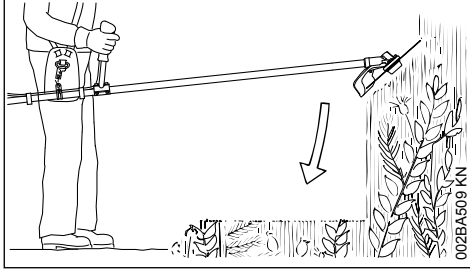

Kun karsit risukkoa ja vesakkoa, "upota" kolmiterä ylhäältä käsin kasviin – leikattava kohde silpuuntuu – älä pidä leikkuuterää lantion korkeutta ylempänä.

Ole erityisen varovainen käyttäessäsi tätä työskentelytekniikkaa. Mitä kauempana terä on

maanpinnasta, sitä suurempi on vaara, että samalla sinkoutuu roskia yms. sivulle – **tapaturman vaara!**

Huom! Epäasianmukainen käyttö voi vahingoittaa kolmiterää – sinkoavien osien aiheuttama **tapaturman vaara!**

Pienennä tapaturmariskiä:

- Vältä koskemasta kiviin, metallikappaleisiin tms.
- Älä leikkaa puuta tai pensaikkoa, jonka läpimitta on yli 2 cm – käytä suuremmille läpimitoille raivausterää
- Tarkista säännöllisesti, että kolmiterä ei ole vaurioitunut – vaurioitunutta kolmiterää ei saa käyttää
- Teroita kolmiterä säännöllisesti ja kun se on tylsynyt merkittävästi, ja tasapainota se tarvittaessa alan liikkeessä (STIHL suosittelee STIHL-jälleenmyyjää)

3 Sallitut leikkuuterien, suojusten ja kahvojen yhdistelmät

Leikkuuterä

Suoja

Kahva

------------------------------	--------------------------	--------------	----------

3.1 Sallitut yhdistelmät

Valitse taulukosta käytettävään leikkuuterään sopiva yhdistelmä!

**VAROITUS**

Turvallisuussyistä vain samalla taulukon rivillä olevat leikkuuterät sekä suojusten ja kahvojen mallit saa yhdistää toisiinsa. Muut yhdistelmät eivät ole sallittuja – **Onnettomuusvaara!**

3.2 Leikkuuterät**3.2.1 Siimapäät**

- 1 STIHL SuperCut 20-2
- 2 STIHL AutoCut 25-2
- 3 STIHL AutoCut C 25-2
- 4 STIHL AutoCut C 26-2
- 5 STIHL AutoCut 36-2
- 6 STIHL TrimCut 31-2
- 7 STIHL DuroCut 20-2
- 8 STIHL PolyCut 20-3

3.2.2 Metalliterät

- 9 Ruohoterä 230-2
(Ø 230 mm)
- 10 Ruohoterä 260-2
(Ø 260 mm)
- 11 Ruohoterä 230-4
(Ø 230 mm)
- 12 Ruohoterä 230-8
(Ø 230 mm)
- 13 Ruohoterä 250-40, erikoismalli
(Ø 250 mm)
- 14 Ruohoterä 250-44
(Ø 250 mm)
- 15 Kolmiterä 250-3
(Ø 250 mm)

**VAROITUS**

Muita kuin metallista valmistettuja ruohoteriä ja raivausteriä ei saa käyttää.

3.3 Suojukset

- 16 Siimapäiden suojus
- 17 Suojus sekä
- 18 Lisäsuojus ja terä siimapäille
- 19 Suojus ilman metalliterille tarkoitettua suoja-helmaa ja terää

3.4 Kahva

20 Rengaskahva (vain EU:n ulkopuoliset maat)

21 Rengaskahva sekä

22 Sanka (askelrajoitin)

4 Sallitut kombityökalut

Kombityökalut ovat STIHLin kombijärjestelmään kuuluvia lisävarusteita.

Käytä vain STIHLin toimittamia tai erityisesti asentamista varten hyväksymiä kombityökaluja.

Tätä kaksiosaisella varrella varustettua STIHL-raivaussahaa (T-malli) saa käyttää vain seuraavilla kombityökaluilla varustettuna:

Kombityökalu

FS-KM ⁴⁾

FS-KM ^{1) 4)}

HL-KM 145°

HL-KM 0° ³⁾

FH-KM 145°

BG-KM

HT-KM

BF-KM

FCB-KM ²⁾

FCS-KM ⁴⁾

Käyttötarkoitus

Siimaleikkurilla varustettu trimmeri

Ruohoterällä varustettu ruohotrimmeri

Pensasaitaleikkuri, säädettävä

Pensasaitaleikkuri

Vesakkoleikkuri, säädettävä

Puhallin

Teleskooppivartinen oksasaha

Jyrsin

Reunaleikkuri

Reunaleikkuri

1)Toimitukseen sisältyvää rengaskahvaan kuuluvaa sanka (askelrajoitinta) on käytettävä. Katso myös kohta "Rengaskahvan asentaminen"2)Täivutetulla varrella varustettu malli3)Soveltuu ergonomisista syistä vain rajoitetusti4)Suoralla varrella varustettu malli

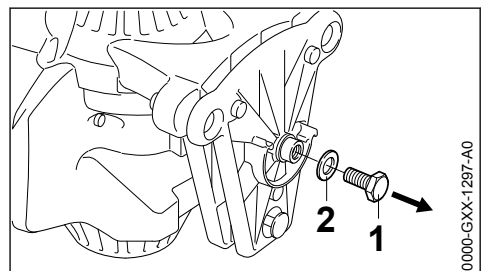
5 Laitteen kokoaminen**5.1 Kantotelineen asentaminen**

► Kierrä ruuvi (1) irti moottorisyksiköstä yhdessä ruuvin (2) kanssa

0000-GXX-1297-A0

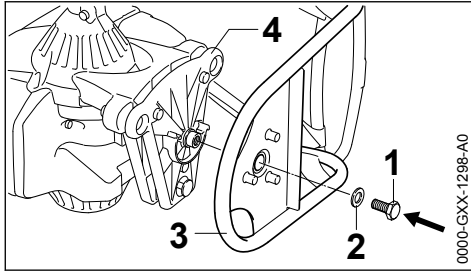

- Kohdista moottoriyksikkö ja kantoteline toisiinsa nähden kuvan mukaisesti
- Kierrä ruuvi (1) aluslevyineen (2) paikalleen ja kiristä ruuvi

5.2 Taipuisen akselin asentaminen

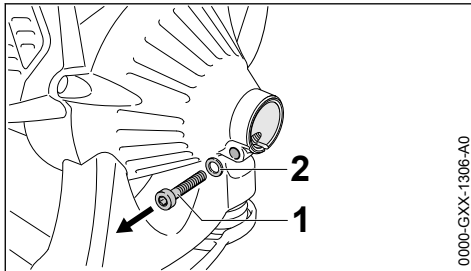

- Avaa ruuvi (1) ja poista ruuvi yhdessä aluslevyn (2) kanssa

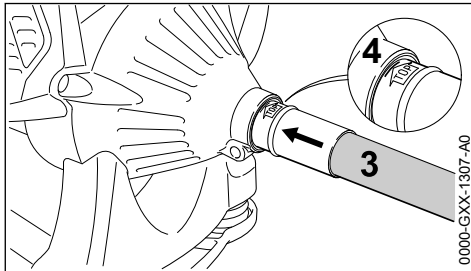

- Poista suojakansi akselista
- Työnnä taipuisa akseli (3) vasteeseen saakka moottorissa olevaan vastakappaleeseen (4). Kierrä tällöin akselia edestakaisin, kunnes akseli lukittuu paikalleen
- Kohdista akseli (3) siten, että merkintä "Top" jää ylös

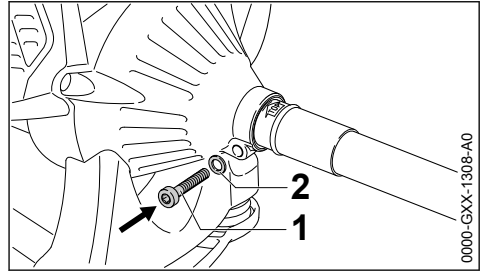

- Kierrä ruuvi (1) aluslevyineen (2) paikalleen ja kiristä ruuvi

5.3 Rengaskahvan ja sangan asentaminen

Sangan asentaminen pyörökahvaan on välttämätöntä eräiden leikkuuterien yhteydessä ja eräillä markkina-alueilla – ks. tämän osalta "Sallitut leikkuuterän, suojuksen ja kahvan yhdistelmät". Sanka toimii tällöin askelrajoittimena.

Sanka voi joko sisältyä toimitukseen tai sitten sanka on saatavissa erikoisvarusteena.

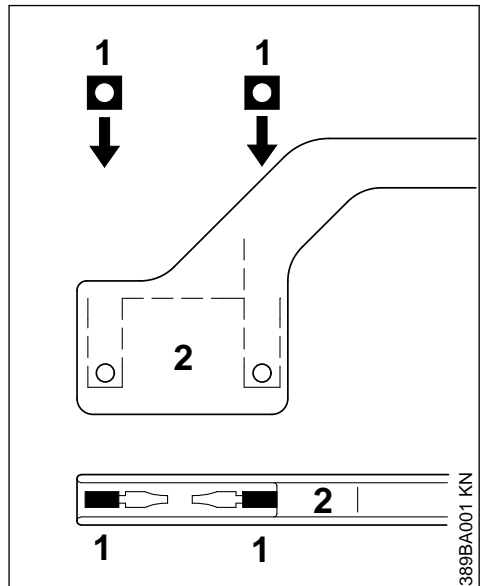

- Aseta nelikulmamutterit (1) sangan (2) sisään.
– Porausten on oltava tällöin kohdakkain

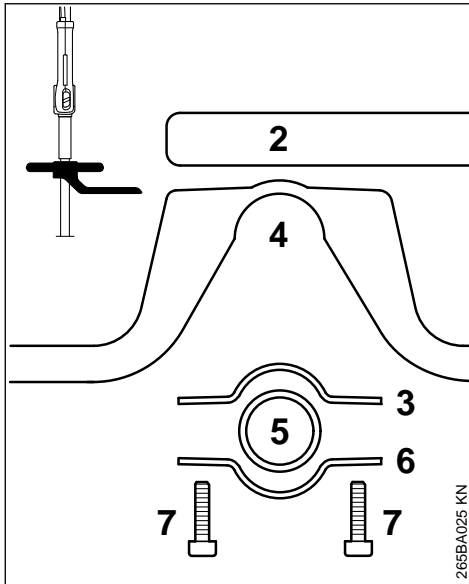

- ▶ Aseta kiristyspanta (3) rengaskahvan (4) sisään ja sijoita osat yhdessä varren (5) päälle
- ▶ Aseta kiristyspanta (6) paikalleen
- ▶ Aseta sanka (2) paikalleen. – Kiinnitä huomiota sangan asentoon
- ▶ Aseta reiät kohdakkain
- ▶ Aseta ruuvit (7) porauksiin ja kierrä ruuvit vasteseeseen saakka sangan sisään
- ▶ Jatka kohdasta ”Rengaskahvan kiinnittäminen”

Jätä sanka pysyvästi paikalleen.

5.4 Rengaskahvan asentaminen ilman sankaa

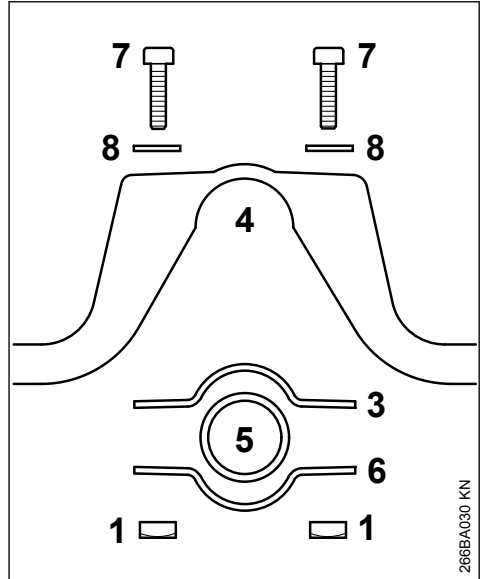

- ▶ Aseta kiristyspanta (3) rengaskahvan (4) sisään ja sijoita osat yhdessä varren (5) päälle
- ▶ Aseta kiristyspanta (6) paikalleen
- ▶ Aseta reiät kohdakkain
- ▶ Aseta aluslevyt (8) ruuveihin (7) ja aseta ruuvit tämän jälkeen poraukseen
- ▶ Kierrä nelikulmamutterit (1) vasteseeseen saakka ruuveihin (7)
- ▶ Jatka kohdasta ”Rengaskahvan kiinnittäminen”

5.5 Rengaskahvan kiinnittäminen

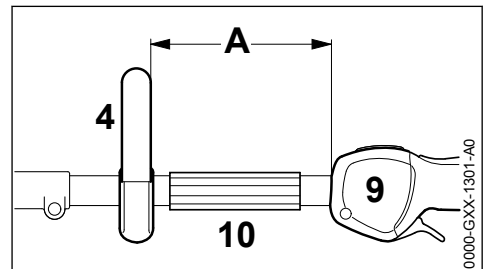

- ▶ Kiinnitä rengaskahva (4) varteen (9) siten, että rengaskahva on noin 20 cm (8 tuumaa) (A) takakahvan etupuolella
- ▶ Rengaskahvan kohdistaminen
- ▶ Kiristä ruuvit. Kierrä tällöin tarvittaessa mutteita vastakkaiseen suuntaan

5.6 Kaasuvaijerin kiinnittäminen

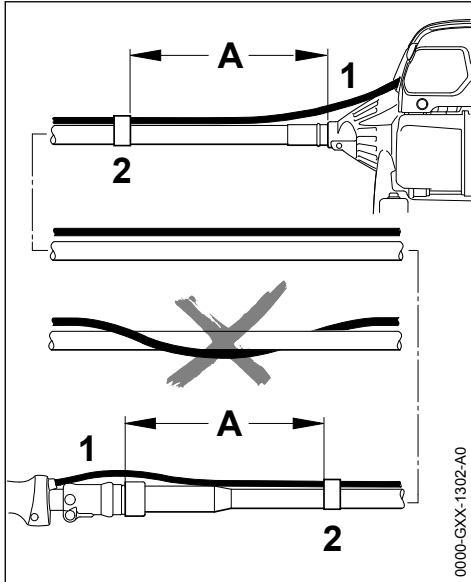

- Paina kaasuvaijeri (1) kumpaankin kaapelipidikkeeseen (2) noin 20 cm (8 tuumaa) akselin päiden etupuolelle (A)



VAROITUS

Kaasuvaijerin on kuljettava koko pituudeltaan taipuisan akselin suuntaisesti. Kaasuvaijeri ei saa kietoutua taipuisan akselin ympärille.

- Jatka kohdasta "Kaasuvaijerin säätäminen"

6 Kaasuvaijerin säätäminen

Kaasuvaijerin säätöä voi olla tarpeen korjata laitteen asennuksen tai pitkäaikaisen käytön jälkeen.

Säädä kaasuvaijeri vain, jos laitteen asennus on suoritettu loppuun saakka.

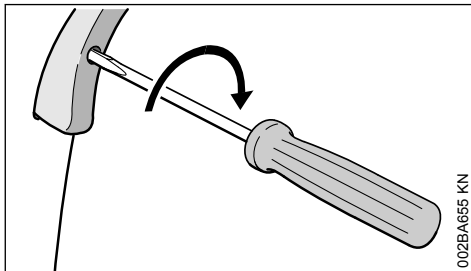

- Siirrä kaasuvipu täyden kaasun asentoon

- Kierrä kaasuvivun ruuvia nuolen suuntaan ensimmäiseen vastuspisteeseen saakka. Kierrä ruuvia tämän jälkeen vielä puoli kierrosta sisäänpäin

7 KombiTyökalun asentaminen

Niissä STIHL-ruohotrimmereissä, joiden nimessä on tunnus **T**, on **jaettava runkoputki**, jonka ansiosta niihin voi asentaa STIHL-kombityökaluja.

7.1 Kombityökalun asentaminen

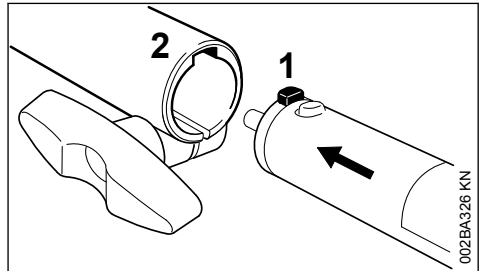

- Työnnä runkoputken tappi (1) vasteeseen saakka kytkinholkin uraan (2)

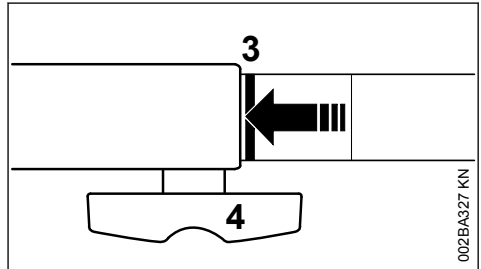

Oikein asetettuna punaisen viivan (3 = nuolen kärki) on oltava kiinni kytkinmuhvissa.

- Kiristä sakararuuvi (4) **tiukkaan**

7.2 Kombityökalun irrottaminen

- Irrota runkoputki päinvastaisessa järjestyksessä

8 Suojuksen asentaminen

8.1 Suojuksen asentaminen

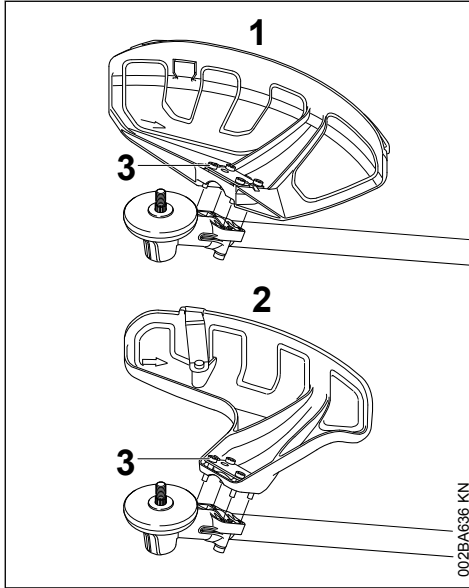

1 Sektorisuojaus leikkuuterille

2 Sektorisuojaus siimapäille

Suojukset (1) ja (2) kiinnitetään kulmavaihteeseen samalla tavoin.

- ▶ Aseta suojus kulmavaihteeseen
- ▶ Kierrä ruuvit (3) paikalleen ja kiristä ne

8.2 Terän ja lisäsuojuksen asennus



Ympäristöön sinkoutuvat kappaleet ja leikkuuterän koskettaminen voivat johtaa loukkaantumiseen. Lisäsuojus ja terä on asennettava aina suojuksen (1) siimapäiden käytön ajaksi.

8.3 Lisäsuojuksen asentaminen

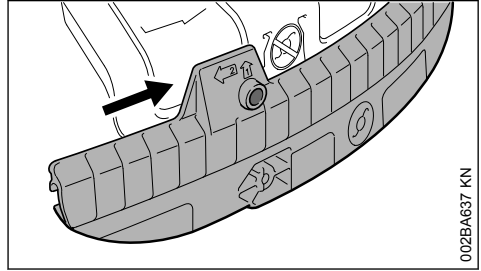

- ▶ Työnnä lisäsuojuksen ohjausuraa suojuksen listan päälle, kunnes lisäsuojus lukittuu paikalleen

8.4 Lisäsuojuksen irrottaminen

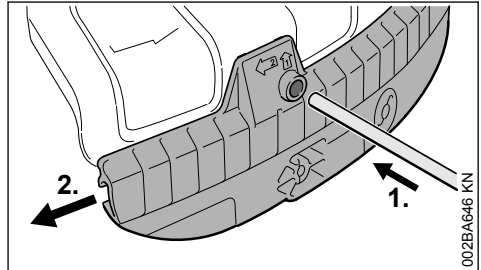

- ▶ Paina ohjaintappi lisäsuojuksen poraukseen ja työnnä lisäsuojusta samalla ohjaintapilla hiekan vasemmalle
- ▶ Vedä lisäsuojus kokonaan alas suojuksen päältä

8.5 Terien asentaminen

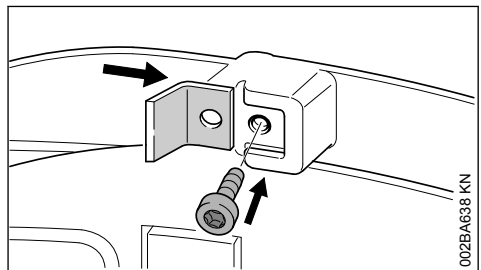

- Työnnä terä lisäsuojuksessa olevaan ohjainuraan
- Kierrä ruuvi paikalleen ja kiristä se

9 Leikkuuterän asentaminen

9.1 Aseta moottorilaite maahan

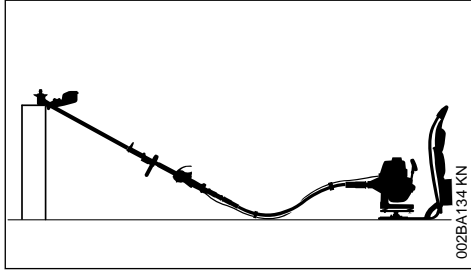

- Sammuta moottori.
- Aseta moottorilaite terän kiinnityskohta ylöspäin

9.2 Leikkuuterien kiinnitysosat

Leikkuuterän kiinnitysosien toimitussisältö voi vaihdella sen mukaan, millainen leikkuuterä laitteen mukana on toimitettu.

9.2.1 Toimituksen sisältö kiinnitysosien kanssa

Siimapäitä ja metalliteriä voidaan käyttää.

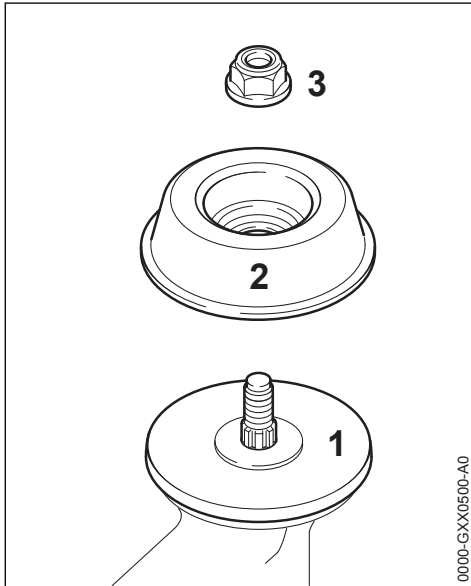

Asentamiseen tarvitaan eräiden leikkuuterien tapauksessa mutteri (3) ja juoksulautanen (2). Painolautasen (1) tulee olla asennettu paikalleen kaikkien leikkuuterien yhteydessä.

Osat löytyvät osasarjasta, joka toimitetaan yhdessä laitteen kanssa ja niitä on saatavilla erikoisvarusteena.

9.2.2 Toimituksen sisältö ilman kiinnitysosia

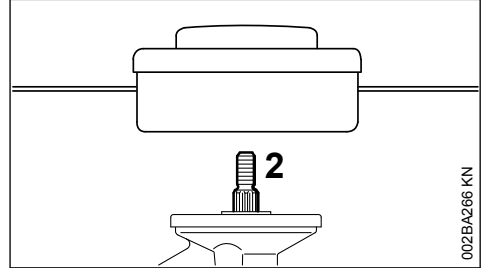

Vain siimapäät, jotka kiinnitetään suoraan akseliin (2), ovat sallittuja.

9.3 Lukitse akseli

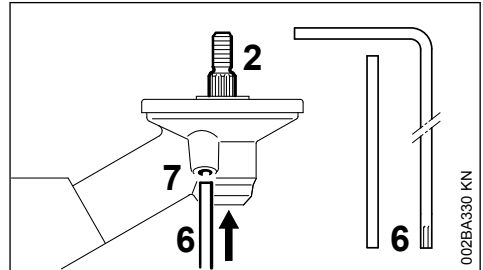

Leikkuulaitteen kiinnittämistä ja irrottamista varten akseli (2) pitää lukita pistotuurnan (6) tai kulma-ruuvitaltan (6) avulla. Osat sisältyvät toimitukseen ja niitä on saatavilla erikoisvarusteina.

- Työnnä pistotuurna (6) tai kulma-ruuvitaltta (6) vaihteiston porauksen (7) vasteeseen asti – paina varovasti
- Käännä akselia, mutteria tai leikkuuteriä, kunnes lukitustappi ja siten myös akseli lukittuvat paikalleen

9.4 Kiinnitysosien irrottaminen

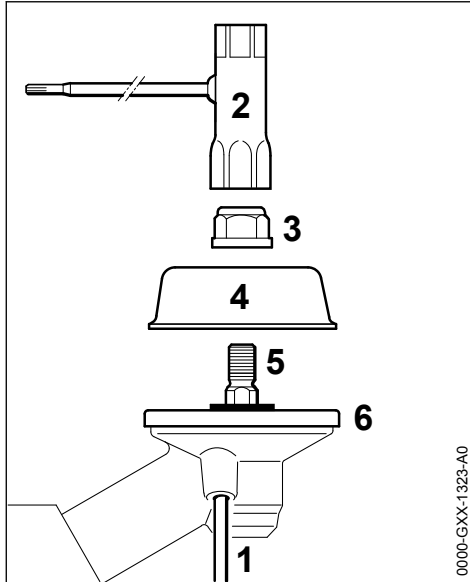

0000-GXX-1323-A0

- ▶ Lukitse akseli (5) paikalleen ohjaintapin (1) avulla
- ▶ Irrota mutterit (3) yhdistelmäavaimella (2) kierättämällä muttereita myötäpäivään (vasenkätinen kierre)
- ▶ Vedä juoksulautanen (4) irti akselistä (5). Älä poista painolautasta (6)

9.5 Leikkuuterän asentaminen



VAROITUS

Ympäristöön sinkoutuvat kappaleet ja leikkuuterän koskettaminen voivat johtaa loukkaantumiseen. Käytä leikkuulaitteessa sopivaa suojusta – ks. "Suojausten asennus".

9.6 Siimapään asentaminen - kierrelliitännällä varustettu siimapää

Säilytä siimapäähän kuuluva liitelehti huolellisesti.

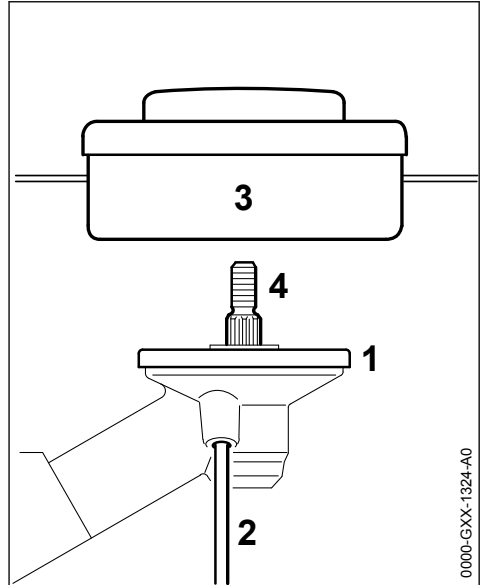

0000-GXX-1324-A0

- ▶ Aseta painolautanen (1) paikalleen
- ▶ Kierrä siimapäätä (3) vastapäivään akseliin (4) vasteeseen saakka
- ▶ Lukitse akseli (4) paikalleen ohjaintapin (2) avulla
- ▶ Kiristä siimapäätä (3)

HUOMAUTUS

Vedä työkalu irti akselin lukitsemista varten.

9.7 Siimapään irrottaminen

- ▶ Lukitse akseli (4) paikalleen ohjaintapin (2) avulla
- ▶ Kierrä siimapäätä (3) myötäpäivään ja poista siimapäätä

9.8 Metalliterien asennus

Säilytä metalliterien mukana toimitettu ohje sekä pakkaus hyvin.



VAROITUS

Käytä suojakäsineitä – terävät leikkuureunat voivat aiheuttaa loukkaantumisia.

Käytä vain metalliteriä!

Leikkuuterien asennussuunta

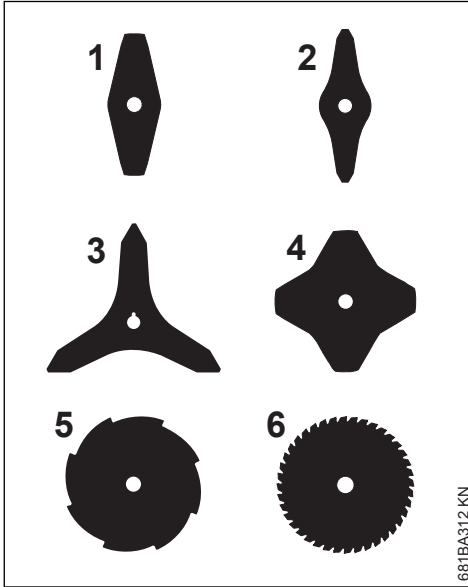

Leikkuuterien (1, 2, 3, 4) asennussuunnalla ei ole merkitystä. Käännä terät kuitenkin säännöllisesti, jotta ne eivät kulu yksipuolisesti.

Leikkuuterien (5, 6) leikkuureunat on suunnattava kellonosoittimen kiertosuunnan mukaisesti.

Huomioi pyörimissuunnan nuoli suojuksen sisäpuolella.

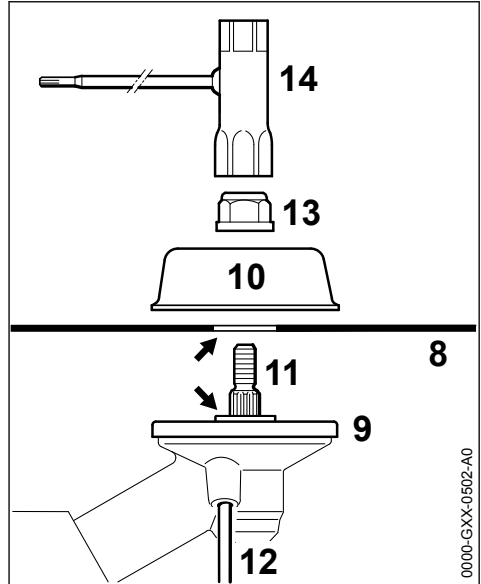

- ▶ Aseta painelautanen (9) paikalleen
- ▶ Leikkuulaitteen (8) asettaminen painolautaisen (9) päälle

Leipan (nuoli) tulee olla leikkuuterän reiässä.

Leikkuuterän kiinnitys

- ▶ Aseta suojakuppi (10)
- ▶ Lukitse akseli (12) paikalleen ohjaintapin (11) avulla
- ▶ Asenna mutteri (13) akseliin kiertämällä mutteria yhdistelmäavaimella (14) vastapäivään ja kiristä mutteri

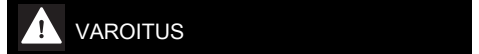
**VAROITUS**

Leikkuuterän irtoaminen voi johtaa loukkaantumiseen. Vaihda kulunut mutteri.

HUOMAUTUS

Ota akselin lukitsemiseen käyttämäsi työkalu pois.

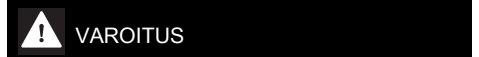
9.9 Metalliterän irrotus**VAROITUS**

Käytä suojakäsineitä – terävät leikkuureunat voivat aiheuttaa loukkaantumisia

- ▶ Lukitse akseli (12) paikalleen ohjaintapin (11) avulla

- Avaa mutteri (13) kiertämällä sitä myötäpäivään
- Vedä leikkuutyökalu ja sen kiinnitysosat irti vaihteistosta – painolautasta (9) ei saa poistaa

10 Polttoaine

Moottorissa on käytettävä polttonesteenä bensiiniä ja moottoriöljyn sekoitusta.

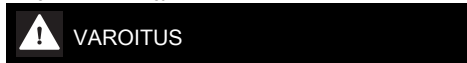

VAROITUS

Vältä suoraa ihokosketusta polttonesteen kanssa samoin kuin polttonestehöyryjen hengittämistä.

10.1 STIHL MotoMix

STIHL suosittelee STIHL MotoMix -polttonesteen käyttöä. Tämä valmis polttonestesekoitus ei sisällä bentseeniä eikä lyijyä. Polttonesteen oktaaniluku on korkea ja sitä käytettäessä sekoitussuhde on aina sopiva.

STIHL MotoMix -polttoneste sisältää STIHL-kaksitahtimoottoreihin tarkoitettua moottoriöljyä HP Ultra. Näin tätä polttonestettä käytettäessä moottori kestää mahdollisimman pitkään.

MotoMix-polttonestettä ei ole saatavissa kaikilla markkinoilla.

10.2 Polttoaineen sekoittaminen

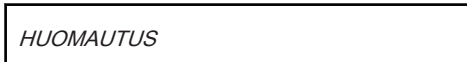

HUOMAUTUS

Moottoriin sopimattomat käyttöaineet tai ohjeista poikkeava sekoitussuhde voivat johtaa vakaviin moottorivaurioihin. Heikkolaatuinen bensiini tai moottoriöljy voi vahingoittaa moottoria, tiivistereikkeitä, putkia ja letkuja sekä polttonestetankkia.

10.2.1 Bensiini

Käytä vain **tunnettujen valmistajien bensiinejä**, joiden oktaaniluku on vähintään 90 RON. Bensiini voi olla lyijytöntä tai lyijypitoista.

Manuaalisesti säädettävällä kaasuttimella varustetuissa moottoreissa voi esiintyä käyntihäiriöitä, jos bensiinin alkoholipitoisuus on yli 10 %. Näissä moottoreissa ei tule tämän vuoksi käyttää tällaista polttoainetta.

M-Tronic-moottorien teho pysyy moitteettomana, mikäli käytettävän bensiinin alkoholipitoisuus on enintään 25 % (E25).

10.2.2 Moottoriöljy

Jos polttoainetta sekoitetaan itse, käytä vain yhtä STIHL-kaksitahtimoottoriöljyä tai muuta korkealuokkaista luokan JASO FB, JASO FC, JASO FD, ISO-L-EGB, ISO-L-EGC tai ISO-L-EGD mukaista moottoriöljyä.

STIHL määrittelee STIHL HP Ultra-kaksitahtimoottoriöljyn tai vastaavan korkean suorituskyvyn moottoriöljyn päästöjen raja-arvojen varmistamiseksi moottorin käyttöajan ajan.

10.2.3 Sekoitussuhde

STIHL-kaksitahtimoottoriöljy: 1:50; 1:50 = 1 osa öljyä + 50 osaa bensiiniä

10.2.4 Esimerkkejä

Bensiinin määrä STIHL-kaksitahtioöljy

litraa	1:50 litraa	(ml)
1	0,02	(20)
5	0,10	(100)
10	0,20	(200)
15	0,30	(300)
20	0,40	(400)
25	0,50	(500)

- Lisää polttoaineita varten hyväksytyyn kanisteriin ensin moottoriöljyä ja sitten bensiiniä. Sekoita kanisterin sisältö tämän jälkeen huolellisesti

10.3 Polttoainesekoituksen säilyttäminen

Varastoi polttoneste tähän tarkoitukseen hyväksytyissä astioissa turvallisessa, kuivassa ja viileässä paikassa, joka on suojassa valolta ja auringonpaisteelta.

Polttonesteseos vanhenee – tee polttonestesekoitus vain muutaman viikon tarpeeseen. Älä varastoi polttoainesekoitusta yli 30 päivän ajan. Jos polttonestesekoitus altistuu valolle, auringonpaisteelle tai äärimmäiselle kylmyydelle tai kuumuudelle, sekoitus voi muuttua käyttökelvottomaksi myös tätä nopeammin.

STIHL MotoMix -sekoitusta voi sitä vastoin säilyttää ongelmitta enimmillään 2 vuoden ajan.

- Ravista polttonestesekoituksella täytettyä kanisteria ennen tankkaamista voimakkaasti



VAROITUS

Kanisteriin voi muodostua painetta. Avaa kanisteri tämän vuoksi varovasti.

- Puhdista polttonestetankki ja kanisteri ajoittain huolellisesti

Hävitä jäännöspolttoneste ja puhdistusneste määräysten mukaisesti ja ympäristöystävällisesti!

11 Polttoaineen lisääminen



11.1 Laitteessa tehtävät valmistelut

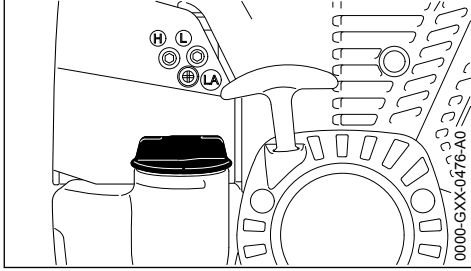

- Puhdista säiliön tulppa ja tulpan ympäristö ennen tankkaamista, jotta säiliöön ei pääse likaa
- Sijoita laite siten, että säiliön tulppa jää ylös

11.2 Polttoainesäiliön tulpan avaaminen

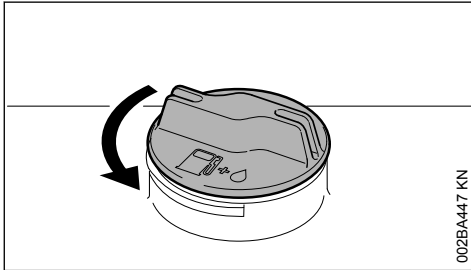

- Kierrä tulpaa vastapäivään, kunnes sen voi ottaa pois täyttöaukon suulta.
- Ota säiliön tulppa pois.

11.3 Polttoaineen lisääminen

Tankatessasi älä läikytä polttoainetta äläkä täytä säiliötä ääriään myöten.

STIHL suosittelee STIHLin polttoaineen täyttöjärjestelmän käyttöä (lisävaruste).

- Polttoaineen lisääminen

11.4 Polttoainesäiliön tulpan sulkeminen

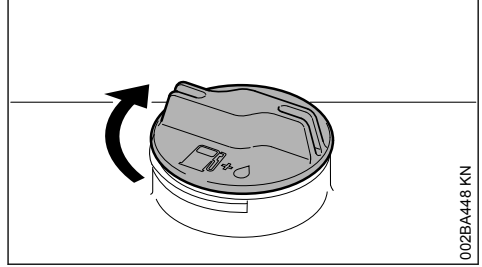

- Aseta tulppa paikalleen
- Kierrä tulpaa vasteseeseen saakka myötäpäivään ja kiristä se käsin mahdollisimman tiukkaan

12 Kantovaljaat, metallirunko

12.1 Hihnojen säätäminen

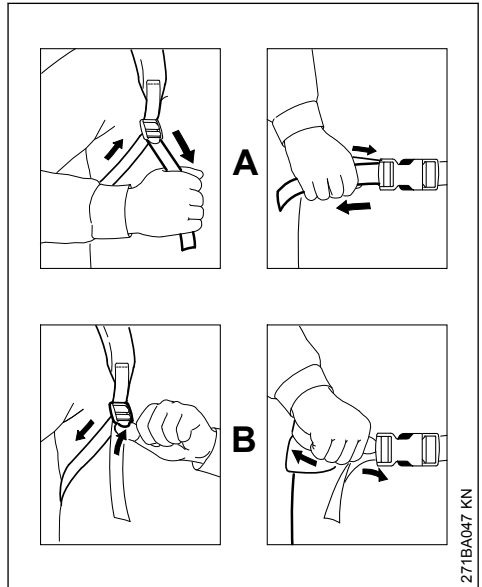

- A** Vedä hihnojen päistä, jolloin hihnat kiristyvät
- B** Nosta säätimiä, hihnat löystyvät

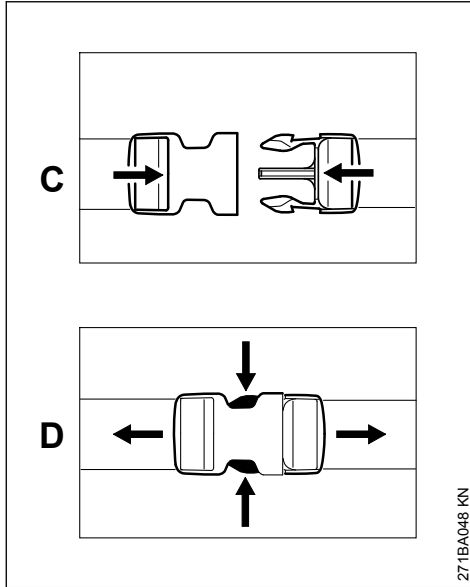

271BA048 KN

C Lukitse pikalukko työntämällä puoliskot yhteen

FI Avaa pikalukko painamalla hakaset yhteen

12.2 Kantorepun pukeminen

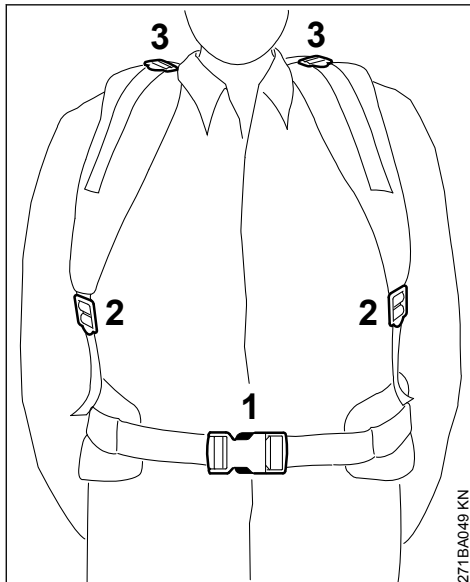

271BA049 KN

► Lukitse lannevyö (1) ja säädä sitä, jotta se tukee parhaalla mahdollisella tavalla

- Säädä kantohihnat (2)
- Kiinnitä vyöt kantovaljasasentoon (3) (säädä vartalon koon mukaan)

Selkäpehmusteen tulee olla käyttäjän selkää vasten.

12.3 Kantorepun riisuminen

- Avaa lannevyön pikalukko
- Löysää kantovaljaita nostamalla säätimiä. Nosta kantoreppu pois

12.4 Laitteen riisuminen hätätilanteessa

! VAROITUS

Vaaratilanteen uhatessa on laite voitava poistaa yhdessä kantorepun kanssa nopeasti. Ennen pudottamista **mu**ss lanne- ja rintavyö on avattava!

13 Moottorin käynnistäminen ja sammuttaminen

13.1 Hallintalaitteet

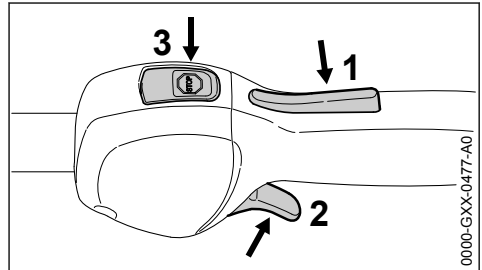

0000-GXX-0477-A0

1 Kaasuvivun lukitsin

2 Kaasuvipu

3 Seis-painike – asennot Käyttö ja Seis. Sytytys kytketään pois päältä painamalla seis-painiketta (⊖) – katso "Seis-painikkeen ja sytytyksen toiminto"



13.1.1 Pysäytyspainikkeen ja sytytysvirran kytkennän toiminta

Pysäytyspainiketta painettaessa sytytysvirta katkeaa ja moottori sammuu. Pysäytyspainikkeen vapauttamisen jälkeen painike palaa automaattisesti asentoon **Käyttö**: Moottorin pysähtyttyä sytytysvirta kytkeytyy automaattisesti uudelleen päälle, mikäli painike on asennossa "Käyttö". Moottori on tällöin valmis käynnistettäväksi.

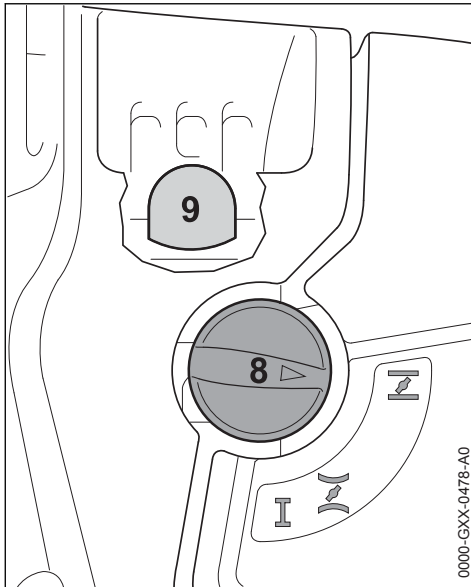
13.2 Moottorin käynnistäminen



- ▶ Paina polttonesteen käsipumpun paljetta (9) vähintään 5 kertaa. Tee näin myös silloin, kun palje on täynnä polttonestettä
- ▶ Paina rikastinläpän vipua (8) ja kierrä vipu moottorin lämpötilalle sopivaan asentoon:

 moottorin ollessa kylmä
 moottorin ollessa lämmin – myös siinä tapauksessa, että moottori on jo käynnistynyt mutta edelleen kylmä

Rikastinläpän vivun tulee lukittua paikalleen.

13.2.1 Käynnistäminen

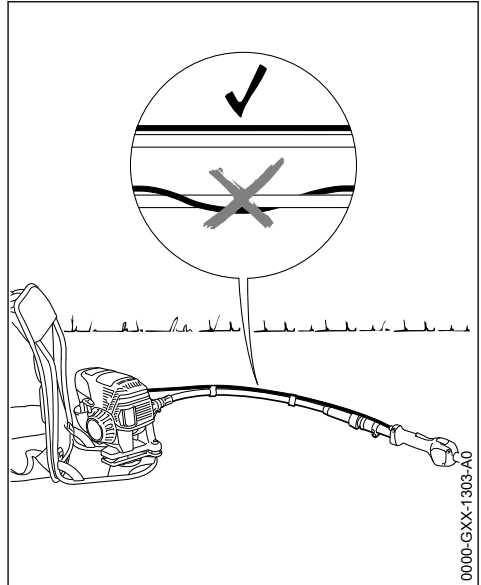

- ▶ Laske kantotelineellä varustettu laite turvallisesti **maahan**
- ▶ Suorista taipuisa akseli

VAROITUS

Kaasuvaijerin on kuljettava taipuisaa akselia pitkin akselin suuntaisesti. Kaasuvaijeri ei saa kiertoutua akselin ympärille.

- ▶ jos asennettu: Poista kuljetussuojus työvälineestä tai leikkuuterästä

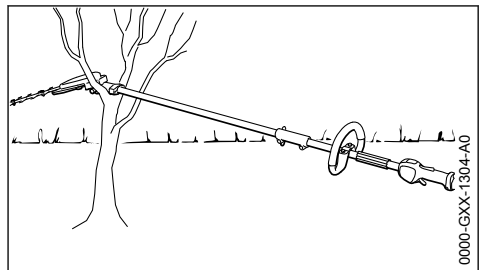

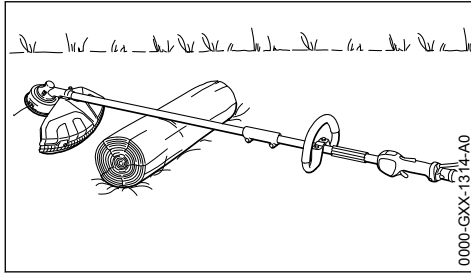

- ▶ Jos kombityökalujen akseli on lähellä vaihdetta, laske laite esimerkiksi pukin päälle tai oksan hankaan. Näin työväline tai leikkuuterä ja suojuks eivät voi pyöriä laitteen mukana käynnistämisen aikana

**VAROITUS**

Työväline tai leikkuuterä ja suojuks eivät saa koskettaa maata eivätkä minkäänlaisia esineitä. – **Onnettomuusvaara!**

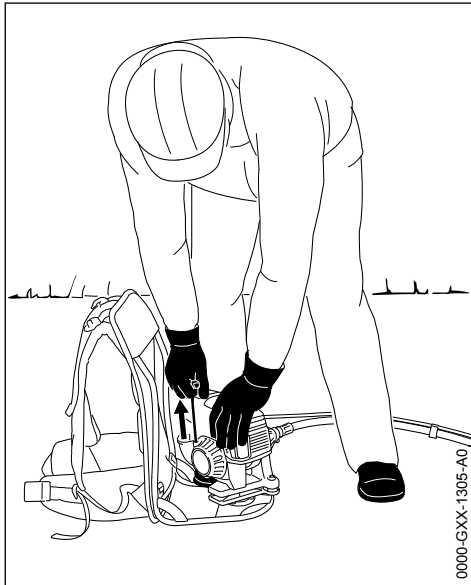

- ▶ ota tukeva asento asettumalla joko seisoma-asentoon, kumaraan tai polville
- ▶ pidä laitetta paikallaan tarttumalla vasemmalla kädellä suojakapuun ja astumalla toisella jalalla tukirungon päälle
- ▶ Tartu käynnistyskahvaan oikealla kädellä
- ▶ Vedä käynnistyskahvaa hitaasti ensimmäiseen selvästi havaittavaan vasteeseen saakka ja

tämän jälkeen nopeasti ja voimakkaasti koko liikealueen poikki

HUOMAUTUS

Älä vedä köyttä köyden päähän asti – **katkeamisvaara!**

- ▶ Älä anna käynnistyskahvan palautua nopeasti – ohjaa se ulosvetosuuntaa vastaan, jotta käynnistysköysi rullautuu oikein
- ▶ Vedä narusta, kunnes moottori käynnistyy

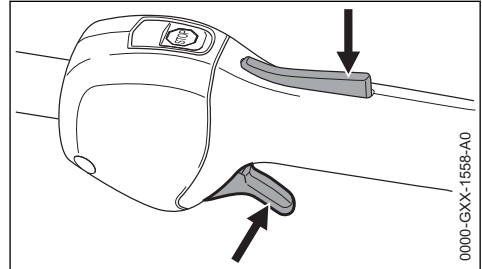
13.2.2 Moottorin käynnistyttyä

- ▶ Paina lukitusvipua ja anna kaasua. Rikastinlängän vipu siirtyy tällöin toiminta-asentoon I. Käytä moottori lämpimäksi kylmäkäynnistysen jälkeen. Anna moottorin käydä muutaman kerran vuoron perään sekä täyskaasulla että joutokäynnillä

**VAROITUS**

Joutokäynnin aikana liikkuva kombityökalu voi aiheuttaa loukkaantumisen. Säädä kaasutin siten, että kombityökalu ei liiku joutokäynnin aikana. Ks. kohta "Kaasuttimen säätäminen".

Laitte on käyttövalmis.

13.3 Moottorin sammuttaminen

- ▶ Paina pysäytyspainiketta – moottori pysähtyy – vapauta pysäytyspainike – pysäytyspainike palaa alkuperäiseen asentoonsa

13.4 Muita käynnistysohjeita

Moottori sammuu kylmäkäynnistysen asennossa **I** tai kiihdytettäessä.

- ▶ Aseta rikastinvipu asentoon **II** – vedä käynnistysnarusta uudelleen, kunnes moottori käynnistyy

Moottori ei käynnisty lämpimälle moottorille tarkoitettu käynnistysasennossa \overline{I}

- ▶ Aseta rikastinvipu asentoon \overline{I} – vedä käynnistysnarusta uudelleen, kunnes moottori käynnistyy

Moottori ei käynnisty

- ▶ Tarkasta, ovatko kaikki hallintalaitteet oikeassa asennossa
- ▶ Tarkasta, onko tankissa polttonestettä, lisää tarvittaessa
- ▶ Tarkasta, onko sytytystulpan liitin tiukasti paikallaan
- ▶ Toista käynnistys

Moottori on tukehtunut

- ▶ Aseta rikastinvipu asentoon \overline{I} – vedä käynnistysnarusta uudelleen, kunnes moottori käynnistyy

Tankki on ajettu täysin tyhjäksi

- ▶ Paina polttonesteen käsipumpun paljetta tankkauksen jälkeen vähintään 5 kertaa – myös siinä tapauksessa, että palje on täynnä polttonestettä
- ▶ Säädä rikastinlapan vipu moottorin lämpötilaa vastaavasti
- ▶ Käynnistä moottori uudelleen

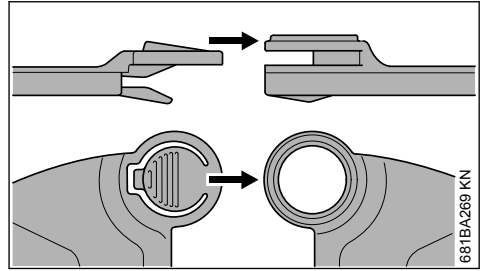

681BA269 KN

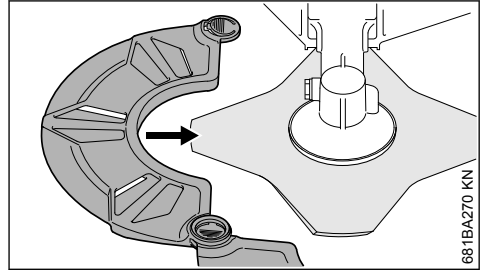

681BA270 KN

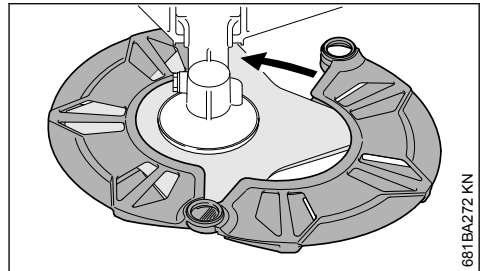

681BA272 KN

14 Laitteen kuljettaminen

14.1 Kuljetussuojuksen käyttö

Kuljetussuojuksen malli riippuu moottorikäyttöisen laitteen mukana toimitetusta metalliterästä. Kuljetussuojuksia on saatavissa myös erikoisvarusteina.

14.2 Ruuhoterät 230 mm

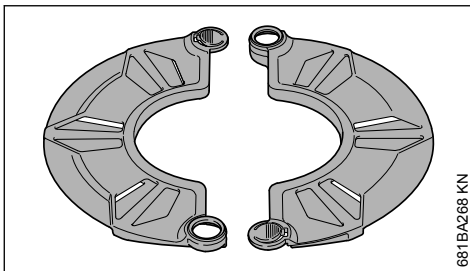

681BA268 KN

14.3 Kolmiterät 250 mm

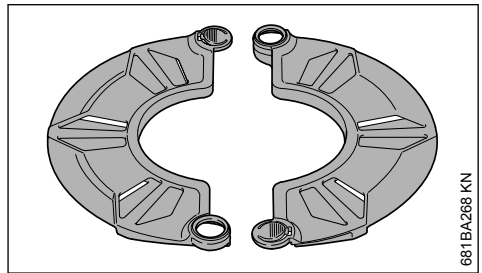

681BA268 KN

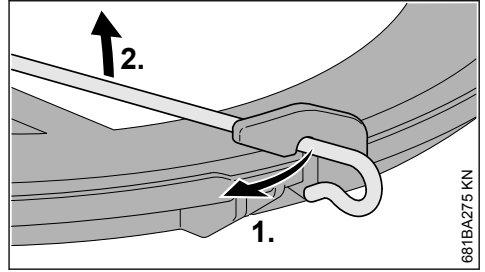
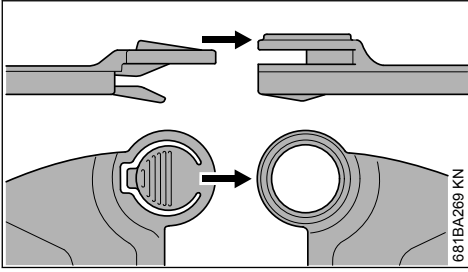

- ▶ Irrota kuljetussuojuksen kiinnityssanka
- ▶ Käännä kiinnityssanka ulos

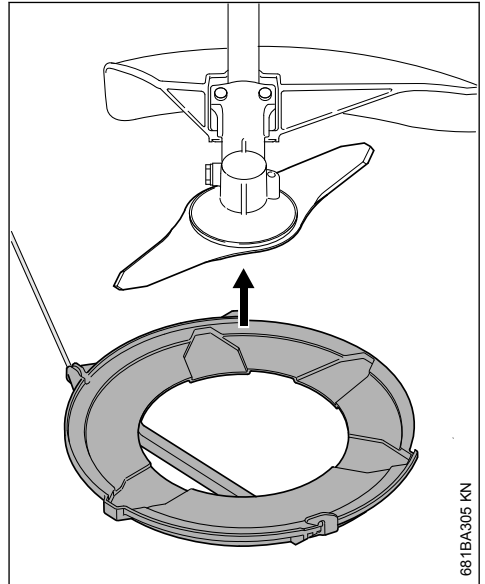
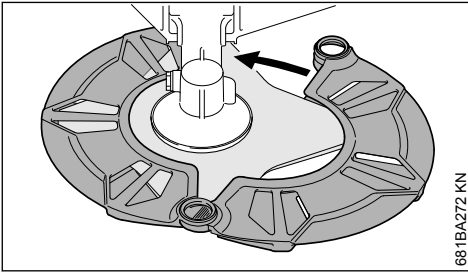
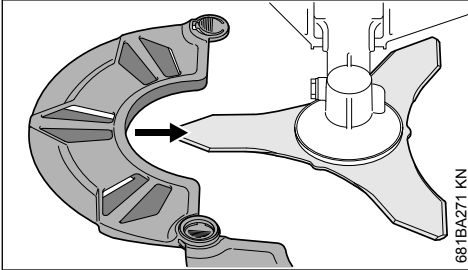

14.4 Ruuhoterät kork. 260 mm

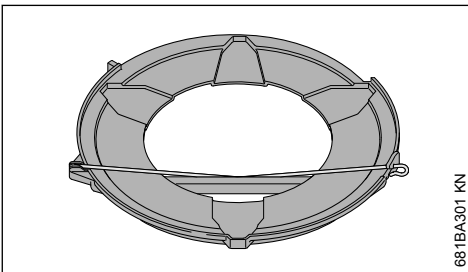

- ▶ Aseta kuljetussuojaus alapuolelta leikkuuterää vasten

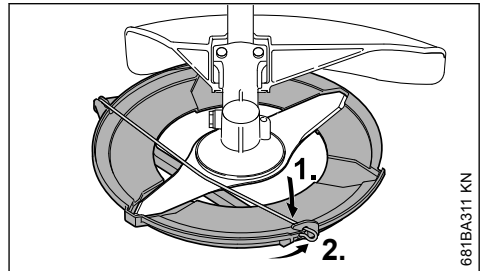

- ▶ Käännä kiinnityssanka sisään
- ▶ Ripusta kiinnityssanka kuljetussuojukseen

15 Yleisiä käyttöohjeita

15.1 Ensimmäisen käyttökerran aikana

Käytä uutta laitetta aina ensin polttoainesäiliön kolmanteen täyttökertaan asti vähällä kuormituksella suurilla käyntinopeuksilla, jotta totutusikäytön aikana ei ilmene ylimääräistä kuormitusta. Totutusvaiheen aikana on liikkuvien osien limitystävä toisiinsa – moottorissa on suurempi kitkavastus. Moottori saavuttaa maksimitehonsa, kun sitä on käytetty 5–15 polttoaineen täyttökerran ajan.

15.2 Työnteon aikana

Anna moottorin käydä pidemmän täyskaasujakson jälkeen vielä hetki joutokäynnillä, kunnes jäähdytysilmavirta on kuljettanut suuremman lämmön pois, jotta moottorin (sytytysjärjestelmä, kaasutin) osiin ei kohdistu äärimmäistä lämpökuormitusta.

15.3 Työnteon jälkeen

Lyhytaikaiset seisokit: Anna moottorin jäähtyä. Säilytä laitetta polttoainesäiliö tyhjänä kuivassa paikassa seuraavaan käyttökertaan saakka kaukana syttymislähteistä. Pidemmät seisokit – ks. Laitteen säilytys.

16 Ilmansuodattimen vaihtaminen

Suodattimen käyttöikä on keskimäärin yli yksi vuosi. Älä irrota suodattimen kantta äläkä vaihda ilmansuodatinta, mikäli laitteen teho ei ole heikentynyt selvästi.

16.1 Jos moottorinteho heikkenee tuntuvasti

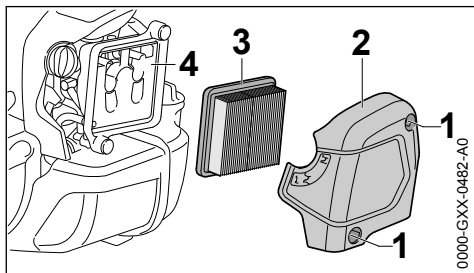

- ▶ Käännä rikastinvipu asentoon **I**
- ▶ Avaa ruuvit (1)
- ▶ Poista suodattimen kansi (2)
- ▶ Poista karkea lika suodattimen ympäriltä

- ▶ Poista suodatin (3)
- ▶ Korvaa likaantunut tai vaurioitunut suodatin (3)
- ▶ Korvaa vaurioituneet osat

16.2 Suodattimen asentaminen

- ▶ Sijoita uusi suodatin (3) suodatinkoteloon ja aseta suodattimen kansi paikalleen
- ▶ Kierrä ruuvit (1) paikalleen ja kiristä ne

17 Kaasuttimen säätäminen

Laitteen kaasutin on säädetty tehtaalla siten, että moottorin ohjautuva polttonesteen ja ilman seos on optimaalinen kaikissa käyttötilanteissa.

17.1 Joutokäynnin säätäminen

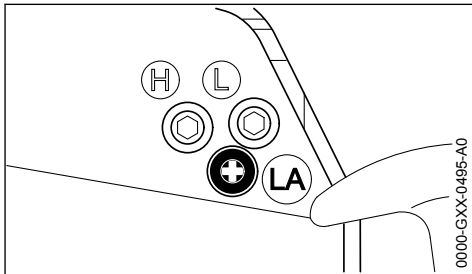

Moottori pysähtyy joutokäynnillä

- ▶ Käytä moottoria lämpimäksi noin 3 minuutin ajan
- ▶ Kierrä joutokäynnin säätöruuvia (LA) hitaasti myötäpäivään, kunnes moottori käy tasaisesti – työvälina ei saa pyöriä mukana

Leikkuuterä liikkuu joutokäynnillä moottorin mukana

- ▶ Kierrä joutokäynnin rajoitinruuvia (LA) hitaasti vastapäivään, kunnes työvälina jää paikalleen. Kierrä työvälinettä tämän jälkeen vielä 1/2 – 3/4 kierrosta samaan suuntaan

VAROITUS

Anna erikoisliikkeen kunnostaa moottorikäyttöinen laite, jos leikkuuterä ei pysy säätämisestä huolimatta paikallaan.

18 Sytytystulppa

- ▶ Jos moottorin teho on heikentynyt, käynnistys vaikeutunut tai joutokäynnillä ilmenee häiriöitä, tarkista ensin sytytystulppa
- ▶ vaihda sytytystulppa n. 100 käyttötunnin jälkeen tai jos sen kärjet ovat voimakkaasti palaaneet, jo aikaisemmin. Käytä ainoastaan STIH-Lin hyväksymiä, häiriösuojattuja sytytystulppia, ks. kohta "Tekniset tiedot"

18.1 Sytytystulpan irrottaminen

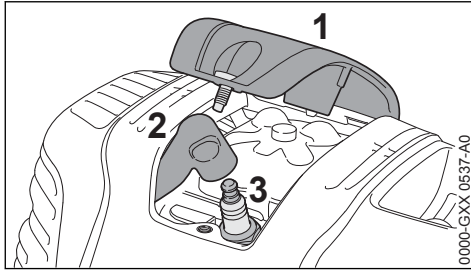

0000-GXX-0637-A0

- Kierrä suojus (1) irti
- Vedä sytytystulpan liitin (2) pois paikaltaan
- Kierrä sytytystulppa (3) irti

18.2 Sytytystulpan tarkastus

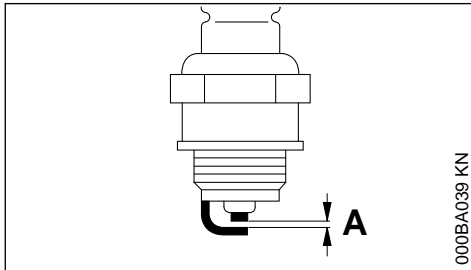

000BA039 KN

- Likaantuneen sytytystulpan puhdistus
- Tarkasta kärkiväli (A) ja säädä sitä tarvittaessa. Kärkivälin ohjearvo – ks. "Tekniset tiedot"
- Poista sytytystulpan likaantumiseen johtaneet syyt

Mahdollisia syitä ovat:

- polttoaineen joukossa liikaa moottoriöljyä
- likaantunut ilmansuodatin
- hankalat käyttöolosuhteet

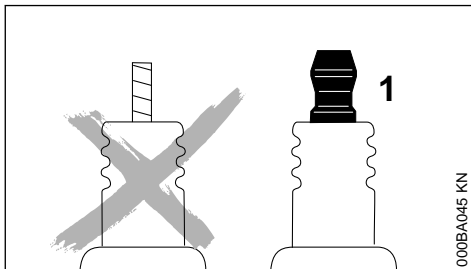

000BA045 KN

VAROITUS

Puuttuva tai puutteellisesti kiristetty liitinmutteri (1) voi aiheuttaa kipinöintiä. Tämä voi aiheuttaa tulipalon tai räjähdysalttiissa ympäristössä. Seurauksena voi olla vakava loukkaantuminen tai esinevahinkoja.

- Käytä häiriönpoistajalla ja kiinteästi asennetulla liitinmutterilla varustettuja sytytystulppia

18.3 Sytytystulpan asentaminen

- Kierrä sytytystulppa (3) paikalleen
- Kiristä sytytystulppa (3) yhdistelmäavaimella
- Paina sytytysjohtimen liitin (2) tiukasti sytytystulpan päälle
- Asenna suojus (1) paikalleen ja kiristä suojuksen ruuvit

19 Moottorin käynti

Jos moottori käyttäytyy ilmansuodattimen puhdistamisen ja kaasuttimen oikean säädön jälkeen epätydyttävästi, syy voi olla myös äänenvaihtimessa.

Anna jälleenmyyjän tarkastaa, onko äänenvaihtimessa likaa (karstaa)!

STIHL suosittelee, että kaikki huolto- ja korjaustyöt teetetään ainoastaan valtuutetulla STIHL-huollolla.

20 Kulmavaihteen voitelu

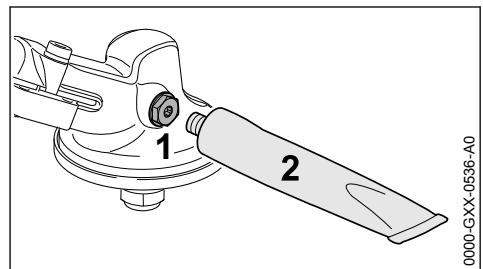

0000-GXX-0536-A0

Tarkasta vaihderasvan määrä 25 käyttötunnin välein ja voitele vaihde tarvittaessa:

- Kierrä sulkutulppa (1) irti
- Jos sulkutulpan (1) sisäpuolella ei näy vaihderasvaa: Kierrä aukkoon STIHL-vaihderasvaa sisältävä putkilo (2) erikoisvaruste)
- Purista putkilosta (2) vaihteen sisään enintään 5 grammaa (1/5 oz.) vaihderasvaa

HUOMAUTUS

Älä täytä vaihdetta kokonaan vaihderasvalla.

- ▶ Kierrä putkilo (2) irti
- ▶ Kierrä sulkutulppa (1) paikalleen ja kiristä tulppa

21 Taipuvan akselin voitelu

- ▶ Tarkasta rasvavoitelualvalo säännöllisesti suunnilleen 25 käyttötunnin välein

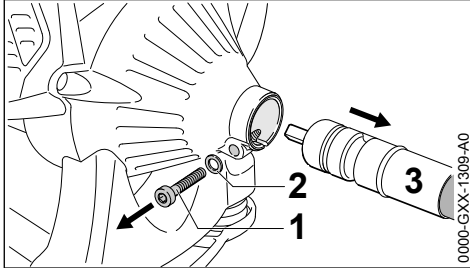

- ▶ Avaa ruuvi (1) ja poista ruuvi yhdessä aluslevyn (2) kanssa
- ▶ Poista taipuisa akseli (3)

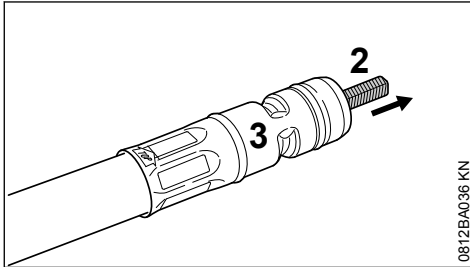

- ▶ Vedä akselin sisäosa (2) ulos suojaletkusta (3)
- ▶ Merkitse akselin sisäosan asennusasento
- ▶ Levitä akselin sisäosan pinnalle STIHL-yleirasvaa (erikoisvaruste). Varo tällöin levittämästä liikaa rasvaa

HUOMAUTUS

Siniseksi värjätynyt akseli on vaihdettava.

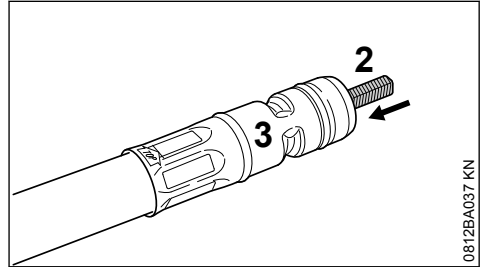

- ▶ Vie akselin sisäosa (2) suojaletkun (3) sisään. Työnnä akselin sisäosa tällöin vasteeseen saakka letkun sisään siten, että sisäosaa on käännetty 180° alkuperäiseen asennusasentoon nähden

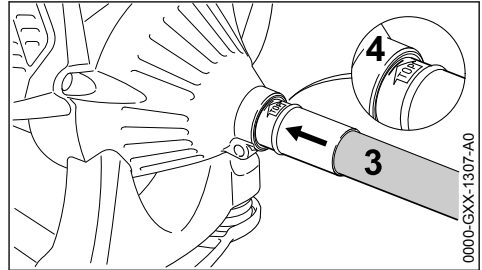

- ▶ Työnnä taipuisa akseli (3) vasteeseen saakka moottorissa olevaan vastakappaleeseen (4). Kierrä tällöin akselia edestakaisin
- ▶ Kohdista akseli (3) siten, että merkintä "Top" jää ylös

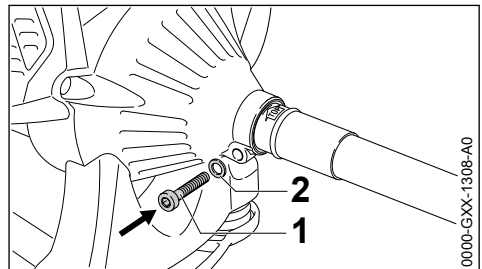

- ▶ Kierrä ruuvi (1) aluslevyineen (2) paikalleen ja kiristä ruuvi

22 Laitteen säilytys

Jos laitetta ei käytetä n. 3 kuukauteen

- ▶ Tyhjennä ja puhdista polttoainesäiliö hyvin tuulettuvassa tilassa

- ▶ Hävitä polttoaine jätehuolto- ja ympäristömääräysten mukaisesti
- ▶ Aja kaasutin tyhjäksi, jotta kalvot eivät liimaudu kiinni kaasuttimeen!
- ▶ Irroita, puhdista ja tarkista leikkuuterä. Käsittele metalliterät suojaöljyllä.
- ▶ Puhdista laite hyvin
- ▶ Puhdista ilmansuodatin
- ▶ Säilytä laite kuivassa ja turvallisessa paikassa. Varmista, että sivulliset (esim. lapset) eivät pääse siihen käsiksi

23 Metalliterien teroittaminen

- ▶ Teroita vähän kuluneet leikkuulaitteet teroitusviilalla (erikoisvaruste) – jos kulumaa on paljon tai lovia on näkyvissä, käytä hiomalaitetta tai vie laite teroitettavaksi – STIHL suosittelee STIHLin edustajaa
- ▶ Teroita usein, poista vähän: yksinkertaiseen teroitukseen tarvitaan tavallisesti vain kaksi tai kolme viilauskertaa

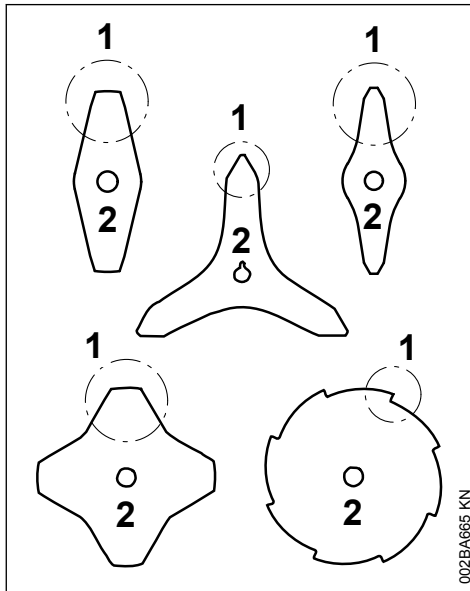

- ▶ Teroita terän sivut (1) tasaisesti – laikan (2) reunan muoto ei saa muuttua

Lisää teroitusohjeita löytyy leikkuulaitteen pakkauksen päältä. Säilytä pakkaus tämän vuoksi.

23.1 Tasapainotus

- ▶ käytä teroitinta n. 5 kertaa ja tarkasta sen jälkeen leikkuulaitteen STIHLin tasapainotuslaitteen avulla (erikoisväline). Tasapainota tai

teetä työ huollossa – STIHL suosittelee STIHLin edustajaa

24 Siimapään huolto

24.1 Aseta moottorilaitte maahan

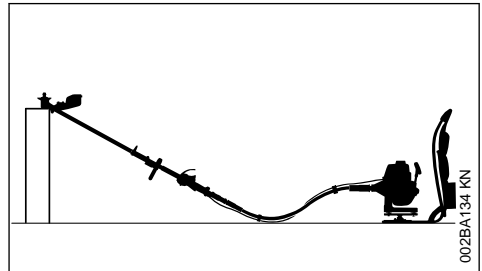

- ▶ Sammuta moottori.
- ▶ Aseta moottorilaitte terän kiinnityskohta ylöspäin

24.2 Leikkuusiiman uusiminen

Ennen leikkuusiiman uusimista siimapää on ehdottomasti tarkastettava kulumien varalta.

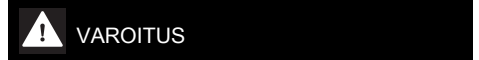

Jos kulumista on huomattavasti, koko siimapää on uusittava.

Leikkuusiimaa kutsutaan seuraavassa lyhyesti "siimaksi".

Siimapään toimituksen sisältöön kuuluu kuvilla varustettu ohjeistus, jossa on esitetty siimojen uusiminen. Säilytä siimapäiden ohjeet sen vuoksi huolellisesti.

- ▶ Irrota siimapää tarvittaessa

24.3 Siiman säädön korjaus

STIHL SuperCut

Siimapää korjaa siiman säätöä automaattisesti, mikäli siiman pituus on vähintään **6 cm (2 1/2 in.)** – suojuksen terä lyhentää liian pitkät siimat sopivan pituisiksi.

STIHL AutoCut

- ▶ Pidä laitetta ruuhikon päällä maahan koskematta moottorin käydessä – siimapään on pyörittävä
- ▶ Kosketa siimapäällä kevyesti maata – siimapää säätää siiman pituutta sekä katkaisee siiman sopivan mittaiseksi suojuksen terän avulla

Siimapää korjaa siiman säätöä joka kerta, kun laite koskettaa maata. Tarkkaile sen vuoksi töiden aikana siimapään leikkuutehoa. Jos siimapää koskettaa liian usein maata, terä leikkaa siimasta käyttämättömiä osia.

Siimapää korjaa säätöä vain, jos kummankin siiman pään pituus on vielä vähintään **2,5 cm (1 in.)**.

STIHL TrimCut



VAROITUS

Kun suoritat siiman jälkiasäädön käsin, moottori on ehdottomasti sammutettava – muutoin **loukkaantumisvaara!**

- ▶ Nosta kelakoteloä ylös – vastapäivään – n. 1/6 kierrosta – lukitusasentoon asti – ja anna sen palautua sen jälkeen
- ▶ Vedä siiman päät ulos

Toista toimenpide tarvittaessa, kunnes molemmat siimapäät ovat saavuttaneet suojuksen terän.

Yksi kierros lukituksesta lukitukseen antaa n. **4 cm (1 1/2 in.)** Vapaa siima.

24.4 Siiman vaihtaminen

STIHL PolyCut

PolyCut-siimapäähän voidaan ripustaa leikkuuterän sijasta myös katkaistu siima.

STIHL DuroCut, STIHL PolyCut



VAROITUS

Sammuta ehdottomasti moottori, ennen kuin asennat siimapäähän leikkuuvälineitä – muussa tapauksessa: **loukkaantumisvaara!**

- ▶ Varuste leikkuuvälineitä mukana toimitetun ohjeen mukaan katkaistulla siimalla

24.5 Terän vaihtaminen

24.5.1 STIHL PolyCut

Tarkista ennen leikkuuterän vaihtamista, onko siimaleikkuri kulunut.



VAROITUS

Jos siinä on voimakkaita kulumisjälkiä, koko leikkuupää on vaihdettava.

Leikkuuteriä kutsutaan jäljempänä lyhyesti teriksi.

Siimaleikkurin mukana toimitetaan kuvallinen käyttöohje, josta näkyy kuinka terät vaihdetaan. Säilytä siimapään ohje siksi tallessa.



VAROITUS

Sammuta moottori ehdottomasti ennen kuin lisää siimaa siimaleikkuriin käsin – **tapaturman vaara!**

- ▶ Irrota siimapää
- ▶ Vaihda terä kuten kuvissa on näytetty
- ▶ Asenna leikkuupää takaisin paikalleen

25 Tarkastus ja huolto ammattikorjaajalla

25.1 Huoltotyöt

STIHL suosittelee teettämään kaikki huoltotyöt STIHL-jälleenmyyjällä.

25.2 Tärinänvaimennuselementit

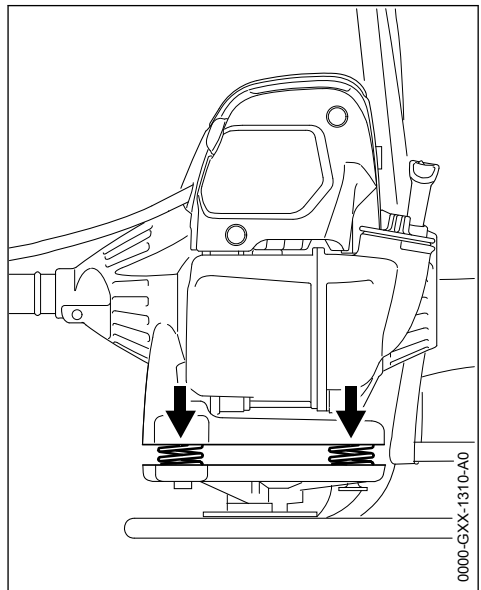

Moottoriryksikön ja kantotelineen väliin on sijoitettu jouset, joiden tehtävänä on vaimentaa tärinää. Huolehdi elementin tarkastamisesta, jos havaitset siinä merkkejä kulumisesta tai jos tärinä on jatkuvasti liian voimakasta.

26 Huolto- ja hoito-ohjeita

Tiedot koskevat normaaleja käyttöolosuhteita. Vaikeissa olosuhteissa (paljon pölyä jne.) ja pidempien työpäivien aikana lyhennä vastaavasti annettuja aikavälejä.		ennen työskentelyn aloittamista	työskentelyn lopettamisen jälkeen tai päivittäin	jokaisen tankkauskerran jälkeen	viikoittain	kuukausittain	vuosittain	häiriön yhteydessä	vaurion yhteydessä	tarvittaessa
Koko kone	Silmämääräinen tarkastus (käyttöturvallisuus, tiiviys)	X		X						
	puhdistus		X							
	Vaurioituneiden osien vaihto	X							X	
Takakahva	Toimintatarkastus	X		X						
Ilmansuodatin	Silmämääräinen tarkastus					X		X		
	vaihto ²⁾								X	
Polttonesteen käsi-pumppu (jos käytettävissä)	tarkastus	X								
	kunnostus erikoisliikkeessä ¹⁾								X	
Polttoainetankin imupää	tarkistus erikoisliikkeessä ¹⁾							X		
	vaihto erikoisliikkeessä ¹⁾						X		X	X
Polttoainesäiliö	puhdistus							X		X
Kaasutin	Joutokäynnin tarkastus, leikkuuterä ei saa pyöriä mukana	X		X						
	Joutokäynnin säätö									X
Sytytystulppa	Kärkivälin säätö							X		
	vaihto 100 käyttötunnin välein									
Jäähdytysilman imuaukko	Silmämääräinen tarkastus		X							
	puhdistus									X
Sylinterin jäähdytysrivat	puhdistus erikoisliikkeessä ¹⁾						X			
Venttiilivällys	Anna erikoisliikkeen ¹⁾ tarkastaa ja tarvittaessa säätää venttiilivällys, jos teho on puutteellinen tai käynnistäminen vaatii							X		X

Tiedot koskevat normaaleja käyttöolosuhteita. Vaikeissa olosuhteissa (paljon pölyä jne.) ja pidempien työpäivien aikana lyhennä vastaavasti annettuja aikavälejä.		ennen työskentelyn aloittamista	työskentelyn lopettamisen jälkeen tai päivittäin	jokaisen tankkauksen jälkeen	viikoittain	kuukausittain	vuosittain	häiriön yhteydessä	vaurion yhteydessä	tarvittaessa
	tavanomaista enemmän voimaa									
Palotila	erikoisliikkeen ¹⁾ suorittama puhdistus 150 käyttötunnin välein									X
Käsiteltävissä olevat ruuvit ja mutterit (säätöruuveja lukuun ottamatta)	kiristys									X
Tärinänvaimennuselementit	tarkastus	X					X		X	
	vaihto erikoisliikkeessä ¹⁾							X		
Leikkuuterä	Silmämääräinen tarkastus	X	X							
	vaihto								X	
	Kiinnityksen tarkastus	X	X							
Metalliterä	teroitus	X								X
Taipuisa akseli	tarkastus				X					
	rasvakalvon täydentäminen									X
vaihteen voitelu	tarkastus				X					
	täydentäminen									X
Turvatarra	vaihto							X		

1)STIHL suosittelee työn teettämistä STIHL-erikoisliikkeessä2)vain, jos moottorin teho on heikentynyt tuntuvasti

27 Kulutuksen minimointi ja vaurioiden välttäminen

Tässä käyttöohjeessa annettujen ohjeiden noudattaminen vähentää laitteen liiallista kulumista ja vaurioitumista.

Laitetta tulee käyttää, huoltaa ja säilyttää näissä käyttöohjeissa kuvatulla tavalla.

Käyttäjä vastaa itse kaikista turvallisuus-, käyttö- ja huolto-ohjeiden noudattamatta jättämisestä

aiheutuvista vaurioista. Tämä koskee erityisesti vaurioita, jotka johtuvat

- muiden kuin STIHLin hyväksymien muutosten teosta tuotteeseen
- leikkuulaitteiden tai lisätarvikkeiden käytöstä, joita ei ole hyväksytty tähän laitteeseen, jotka eivät laitteeseen sovi tai jotka ovat huonolaatuisia
- laitteen määräysten vastaisesta käytöstä
- laitteen käytöstä urheilu- tai kilpailutapahtumissa

- sekä seurannaisvaurioita, jotka ovat syntyneet viallisia komponentteja käsittävän moottorilaitteen käyttämisestä

27.1 Huoltotyöt

Kaikki kohdassa Huolto- ja hoito-ohjeet kuvatut työt on tehtävä säännöllisesti. Jos käyttäjä ei itse voi huoltaa laitetta, hänen on annettava laite alan ammattilaisen huollettavaksi.

STIHL suosittelee, että annat kaikki huolto- ja korjaustyöt ainoastaan STIHL-korjaamon suorittaviksi. STIHL-kauppiat saavat säännöllisesti koulutusta ja teknisiä tiedotteita.

Jos nämä työt jätetään tekemättä tai jos ne tehdään väärin, voi syntyä vaurioita, joista käyttäjä on itse vastuussa. Näitä ovat mm.:

- laitteen vahingoittuminen huoltotöiden väärän ajoittamisen tai laiminlyöntien vuoksi (esim. ilman tai polttoaineensuodatin), väärä kaasuttimen säätö tai riittämätön jäähdytysilmakanavan puhdistaminen (imauukko, sylinterin rivat)
- epäasianmukaisesta varastoinnista johtuvat korrosio- ja seurannaisvauriot
- laitteelle aiheutuneet vahingot, jotka johtuvat huonolaatuisten varaosien käytöstä

27.2 Kuluvat osat

Tietyt laitteen osat kuluvat myös normaalissa ohjeiden mukaisessa käytössä, joten ne on vaihdettava käyttötavasta ja -tiheydestä riippuen ajoissa uusiin. Tällaisia osia ovat mm:

- leikkuulaitteet (kaikenlaiset)
- leikkuuterien kiinnitysosat (suojajihly, mutteri jne.)
- teräsuojat
- kytkin
- suodattimet (ilman-, polttoaineen-)
- käynnistin
- sytytystulpat
- tärinänvaimentimet

28 Tärkeät osat

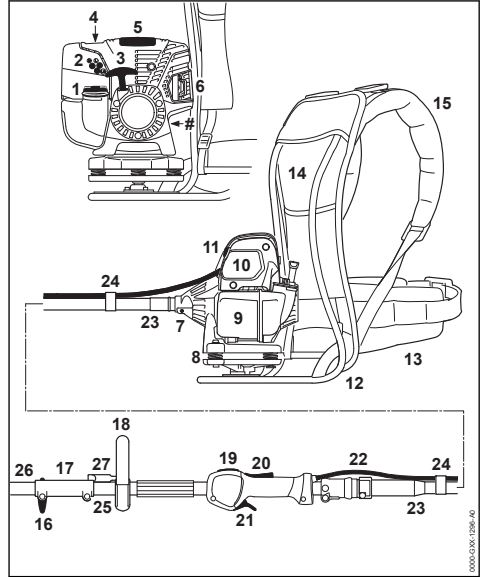

- 1 Tankin kansi
- 2 Kaasuttimen säätöruuvi
- 3 Käynnistyskahva
- 4 Polttonesteen käsipumppu
- 5 Suojus
- 6 Äänenvaimennin
- 7 Ruuvi
- 8 Tärinänvaimennuselementti
- 9 Polttonestetankki
- 10 Ilmasuodattimen kansi
- 11 Rikastinlängän vipu
- 12 Kantoteline
- 13 Lantiohihna
- 14 Selkätyyny
- 15 Kantohihnat
- 16 Sormiruuvi
- 17 Liitosholkki
- 18 Rengaskahva
- 19 Pysäytyspainike
- 20 Kaasuvivun lukitsin
- 21 Kaasuvipu
- 22 Kaasuvaijeri
- 23 Taipuisa akseli

- 24 Kaapelipidike
 25 Varsi (perusmoottori)
 26 Varsi (kombityökalu)
 27 Sanka (askelrajoitin)
 # Koneen numero

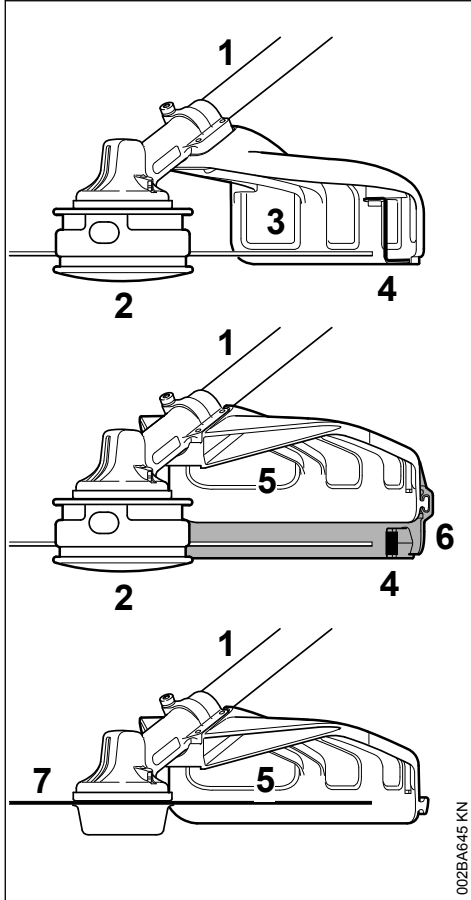

- 1 Varsi
 2 Siimapää
 3 Suojus (vain siimapäitä varten)
 4 Terät
 5 Suojus (kaikkia leikkuuteriä varten)
 6 Suojahelma
 7 Metalliterä

29 Tekniset tiedot

29.1 Moottori

Seosvoitelulla varustettu STIHLin yksisylinterinen nelitahtimoottori

Iskutilavuus:	36,3 cm ³
Sylinterin halkaisija:	43 mm
Männän iskunpituus:	25 mm
Teho standardin ISO 8893 mukaan:	1,4 kW (1,9 hv)
	nopeudella
	8500 1/min

Joutokäyntinopeus:	2800 1/min
Huippunopeus (nimellisnopeus):	9500 1/min
Käyttöakselin (leikkuuterän pidin) maks. pyörimisnopeus:	7150 1/min
Venttiilivällys	
Imuventtiili:	0,10 mm
Pakovennttiili:	0,10 mm

29.2 Sytytyslaitteisto

Elektronisesti ohjattu sytytyspuola

Sytytystulppa (sisältää häiriönpoistajan):	NGK CMR 6 H
Kärkiväli:	0,5 mm

29.3 Polttonestejärjestelmä

Asennosta riippumaton kalvokaasutin integroidulla polttonestepumpulla

Polttonestetankin tilavuus: 710 cm³ (0,71 l)

29.4 Paino

tyhjä tankki, kombityökaluilla FS-KM varustettuna, ilman leikkuuterää ja suojusta
 9,6 kg

29.5 Kokonaispituus

ilman kombityökaluja: 1800 mm

29.6 Varustelu

T Kaksiosainen varsi

29.7 Melu- ja värinäarvot

Lisätietoja työnantajia koskevan värinädirektiivin 2002/44/EY vaatimusten täyttämistä, ks. www.stihl.com/vib

29.8 Kombityökalu FS-KM

Melu- ja värinäarvot on mitattu sekä laitteiden toimissa joutokäynnillä että nimellisellä huippunopeudella. Näissä toimintatiloissa mitattuja arvoja on painotettu tasasuhteisesti.

29.8.1 Äänenpainetaso L_{peq} standardin ISO 22868 mukaan

siimapäällä varustettuna 97 dB(A)
metalliterällä varustettuna 97 dB(A)

29.8.2 Äänen tehotaso L_{weq} standardin ISO 22868 mukaan

siimapäällä varustettuna 110 dB(A)
metalliterällä varustettuna 109 dB(A)

29.8.3 Tärinäarvo $a_{hv,eq}$ standardin ISO 22867 mukaan huippunopeudella

	Kahva vasemmalla	Kahva oikealla
siimapäällä:	4,7 m/s ²	4,3 m/s ²
metalliterällä varustettu	3,9 m/s ²	2,9 m/s ²

29.9 Muut kombityökälyt

Malli, ks. "Sallitut kombityökälyt"

Melu- ja tärinäarvot on mitattu joutokäynnillä ja nimellisellä huippunopeudella. Näillä käytintopeuksilla mitattuja arvoja on painotettu seuraavissa suhteissa:

malli FCS-KM, FCB-KM, FSB-KM, FH-KM ja HT-KM	1:1
malli HL-KM	1:4
malli BF-KM ja BG-KM	1:6

29.9.1 Äänenpainetaso L_{peq} standardien ISO 10517, ISO 11201, ISO 22868 mukaisesti

92 dB(A)...101 dB(A)

29.9.2 Äänen tehotaso L_w standardien ISO 3744, ISO 10517, ISO 22868 mukaisesti

109 dB(A)...110 dB(A)

29.9.3 Äänen tehotaso L_{weq} standardien ISO 3744, ISO 10517, ISO 22868 mukaisesti

106 dB(A)...110 dB(A)

29.9.4 Tärinäarvo $a_{hv,eq}$ standardien ISO 11789, ISO 20643, ISO 22867, ISO 8662 mukaisesti

Kahva vasemmalla
1,3 m/s²...8,5 m/s²

Kahva oikealla
1,3 m/s²...5,3 m/s²

Äänenpainetasolle ja äänen tehotasolle K on-Arvo direktiivin 2006/42/EY = 2,0 dB (A) mukaan; tärinäarvolle K on-Arvoa direktiivin 2006/42/EY mukaan = 2,0 m/s².

29.10 REACH

REACH on kemikaalien rekisteröintiä, arviointia ja lupamenettelyä koskeva EY-asetus.

REACH-asetuksen 1907/2006/EY vaatimusten täyttämistä on tietoa osoitteessa www.stihl.com/reach

29.11 Pakokaasupäästöarvot

EU-tyyppihyväksyntämenettelyn aikana mitattu CO₂-arvo on nähtävissä osoitteessa www.stihl.com/co2 tuotekohtaisissa teknisissä tiedoissa.

Saatu CO₂-arvo on mitattu tyypillisestä moottorista normitetun testimenettelyä käyttäen laboratoriolosuhteissa, eikä se ole selkeä tai ehdoton takuu tietyn moottorin tehosta.

Kun moottoria käytetään ja huolletaan tämän käyttöohjeen mukaan määräysten mukaisesti, pakokaasupäästöjä koskevat, voimassa olevat vaatimukset täyttyvät. Jos moottoriin tehdään muutoksia, käyttöluipa mitätöityy.

30 Korjausohjeita

Laitteen käyttäjä saa suorittaa vain tässä käyttöohjeessa kuvattuja huolto- ja hoitotoimia. Suuret korjaukset on annettava alan ammattilaisen tehtäväksi.

STIHL suosittaa, että annat huolto- ja korjaustyöt vain STIHL-huollon tehtäväksi. STIHL-jälleenmyyjä koulutetaan säännöllisesti. Heillä on käytettävissään näitä laitteita koskevat tekniset tiedotteet.

Asenna korjausten yhteydessä ainoastaan STIHLin tähän laitteeseen hyväksymiä tai muita samantasoisia varaosia. Käytä vain korkealaatuisia varaosia. Huonolaatuisten osien käyttö voi aiheuttaa tapaturmia tai vahingoittaa laitetta.

STIHL suosittaa alkuperäisten STIHL-varaosien käyttöä.

Tunnet STIHL-alkuperäisvaraosan STIHL-varaosanumerosta, tekstistä **STIHL**® ja tarvittaessa STIHL-varaosamerkistä  (pienikokoisessa osassa voi olla vain merkki).

31 Hävittäminen

Hävitä laite maakohtaisten ympäristömääräysten mukaisesti.

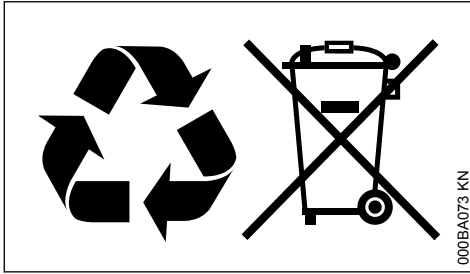

STIHL-laite ei kuulu sekajätteeseen. Kierrätä STIHL-laite, akku ja pakkaus ympäristömääräysten mukaisesti.

STIHL-jälleenmyyjältä saat hävittämistä koskevat ajantasaiset tiedot.

32 EU-vaatimustenmukaisuusvakuutus

ANDREAS STIHL AG & Co. KG

Badstr. 115

D-71336 Waiblingen

Deutschland

vakuuttaa yksinomaisena vastuullisena, että kone

Malli:	Reppuraivaussaha
Merkki:	STIHL
Tyyppi:	FR 131 T
Sarjatunniste:	4180
Iskutilavuus:	36,3 cm ³

vastaa soveltuvilta osin direktiivien 2011/65/EU, 2006/42/EY, 2014/30/EU ja 2000/14/EY säännöksiä ja että tuote on kehitetty ja valmistettu seuraavien standardien tuotteen valmistuspäivänä voimassa olevien versioiden mukaisesti:

EN ISO 11806-2, EN 55012, EN 61000-6-1 (määrittäjien kombityökaluja BF-KM, BG-KM, FCB-KM, FCS-KM, FH-KM, FS-KM, FSB-KM, HL-KM ja HT-KM yhteydessä)

Tässä kuvatun moottorikäyttöisen peruslaitteen saa ottaa käyttöön vain STIHLin tätä moottorikäyttöistä peruslaitetta varten hyväksymillä kombityökaluilla varustettuna.

Mitattu ja taattu äänitehotaso on määritetty direktiivin 2000/14/EY liitteen V ja standardin ISO 10884 (FS) mukaisesti.

Mitattu äänitehotaso:

110 dB(A)

Taattu äänitehotaso:

112 dB(A)

Teknisten asiakirjojen säilyttäminen:

ANDREAS STIHL AG & Co. KG
Produktzulassung

Valmistusvuosi ja koneen numero on ilmoitettu laitteen päällä.

Waiblingen, 3.2.2020

ANDREAS STIHL AG & Co. KG

puolesta

Dr. Jürgen Hoffmann

Johtaja, tuotetiedot, -asetukset ja -hyväksynät



Indholdsfortegnelse

1	Om denne brugsvejledning.....	72
2	Sikkerhedshenvisninger og arbejdsteknik.72	
3	Tilladte kombinationer af skæreværktøj, beskyttelse og greb.....	80
4	Tilladte KombiVærktøjer.....	81
5	Komplettering af maskinen.....	81
6	Indstilling af gaskabel.....	84
7	Montering af KombiVærktøj.....	84
8	Montering af beskyttelse.....	85
9	Montering af skæreværktøj.....	86
10	Brændstof.....	89
11	Påfyldning af brændstof.....	89
12	Bærestel.....	90
13	Start og standsning af motoren.....	91
14	Transport af redskabet.....	94
15	Driftshenvisninger.....	95
16	Udskiftning af luftfilter.....	96
17	Indstilling af karburator.....	96
18	Tændrør.....	96
19	Motorens løb.....	97
20	Smøring af drev.....	97
21	Smøring af bøjelig aksel.....	97
22	Opbevaring af redskabet.....	98
23	Slibning af metalskæreværktøjer.....	98
24	Efterse græshovedet.....	99
25	Kontrol og vedligeholdelse hos specialforhandler.....	100

26	Henvisninger til vedligeholdelse og pasning	101
27	Minimering af slitage og undgåelse af skader.....	102
28	Vigtige komponenter.....	103
29	Tekniske data.....	104
30	Reparationsvejledning.....	105
31	Bortskaffelse.....	105
32	EU-overensstemmelseserklæring.....	106

Kære kunde

Mange tak for, at du har bestemt dig for et kvalitetsprodukt fra firmaet STIHL.

Dette produkt er blevet fremstillet med moderne produktionsprocesser og omfattende foranstaltninger med henblik på kvalitetssikring. Vi bestræber os på at gøre alt, så du bliver tilfreds med dette redskab og kan arbejde med det uden problemer.

Hvis du har spørgsmål angående redskabet, så kontakt din forhandler eller vores salgsselskab.

Med venlig hilsen



Dr. Nikolas Stihl

1 Om denne brugsvejledning

1.1 Billedsymboler

Billedsymboler, der er anbragt på redskabet, er forklaret i denne betjeningsvejledning.

Afhængigt af redskab og udstyr kan følgende billedsymboler være anbragt på redskabet.



Brændstoftank; brændstofblanding af benzin og motorolie



Betjen dekompressionsventilen



Brændstofhåndpumpe



Betjen brændstofhåndpumpen



Fedttube



Indsugningsluftføring: Sommerdrift



Indsugningsluftføring: Vinterdrift



Håndtagsvarme

1.2 Markering af tekstafsnit



ADVARSEL

Advarsel om risiko for personulykker og tilskadekomst, samt alvorlige tingsskader.

BEMÆRK

Advarsel om risiko for beskadigelse af maskinen eller enkelte komponenter.

1.3 Teknisk videreudvikling

STIHL arbejder løbende med videreudvikling af alle maskiner og redskaber; vi må derfor forbeholde os ret til ændringer i leveringsomfangets form, teknik og udstyr.

Der kan således ikke afledes krav ud fra angivelser og illustrationer i denne betjeningsvejledning.

2 Sikkerhedshenvisninger og arbejdsteknik



Der kræves særlige sikkerhedsforanstaltninger ved arbejde med dette motorredskab, da skæreværktøjet arbejder med meget højt omdrejningstal.



Læs hele brugsanvisningen grundigt igennem, før redskabet tages i brug første gang, og opbevar den sikkert til senere brug. Det kan være livsfarligt ikke at overholde brugsanvisningen.

Nationale sikkerhedsforskrifter, f.eks. fra brancheorganisationer, sociale myndigheder, Arbejdstilsynet og andre skal overholdes.

Første gang der arbejdes med motorredskabet: Få sælgeren eller en anden fagkyndig til at vise dig, hvordan du håndterer det sikkert – eller deltag i et fagligt kursus.

Mindreårige må ikke arbejde med motorredskabet – bortset fra unge over 16 år, som bliver uddannet under opsyn.

Børn, dyr og tilskuere skal holdes på afstand.

Når motorredskabet ikke er i brug, skal det anbringes, så ingen kan komme til skade. Motor-

redskabet skal sikres, så uvedkommende ikke har adgang til det.

Brugeren er ansvarlig for ulykker eller farer, som andre personer eller deres ejendom måtte blive udsat for.

Motorredskabet må kun udleveres eller udlånes til personer, som er fortrolige med denne model og dens betjening – brugsanvisningen skal altid følges med.

Brugen af støjemitterende motorredskaber kan være begrænset tidsmæssigt af nationale eller lokale forskrifter.

Enhver, der arbejder med motorredskabet, skal være udhvilet, rask og i god tilstand.

Enhver, som af helbredsmæssige grunde ikke må anstrenge sig, skal spørge sin læge, om vedkommende kan eller må arbejde med et motorredskab.

Kun til brugere af pacemakere: Tændingssystemet på dette redskab genererer et meget svagt elektromagnetisk felt. En påvirkning af enkelte typer af hjertepacemakere kan ikke udelukkes fuldstændigt. For at undgå sundhedsmæssige risici anbefaler STIHL at spørge den pågældende læge og producenten af hjertepacemakere til råds.

Motorredskabet må ikke betjenes efter indtagelse af alkohol, stoffer eller medicin, som påvirker reaktionsevnen.

Motorredskabet må – afhængigt af de tilhørende skæreværktøjer – kun anvendes til græsslåning, beskæring af krat, buske, buskads, små træer eller lignende.

Motorredskabet må ikke bruges til andre formål – **fare for ulykker!**

Monter kun de skæreværktøjer eller det tilbehør, som STIHL har godkendt til dette motorredskab, eller teknisk tilsvarende dele. Kontakt forhandleren, hvis du har spørgsmål vedrørende dette. Brug kun værktøj og tilbehør af høj kvalitet. Ellers kan der være risiko for ulykker eller skader på motorredskabet.

STIHL anbefaler at anvende originalt STIHL-værktøj og -tilbehør. Disse har egenskaber, der er optimalt tilpasset produktet og brugerens krav.

Redskabets beskyttelse kan ikke beskytte brugeren mod alle genstande (sten, glas, ståltråd osv.), som slynges væk af skæreværktøjet. Disse genstande kan prelle af på andre ting og derefter ramme brugeren.

Foretag ikke ændringer på redskabet – det kan forringe sikkerheden. STIHL fraskriver sig ethvert ansvar for person- og materielle skader, der opstår som følge af brug af ikke-godkendte monterede dele.

Der må ikke anvendes højtryksrensere til rengøring af redskabet. Den hårde vandstråle kan beskadige redskabets dele.

2.1 Arbejdstøj og udstyr

Bær forskriftsmæssig beklædning og udstyr.



Beklædningen skal være formålstjenlig og må ikke hindre bevægelse. Bær tætsiddende tøj – overtræksdragt, ikke frakke.

Bær ikke tøj, som kan hænge fast i træ, krat eller i redskabets bevægelige dele. Bær ikke halstørklæde, slips eller smykker. Langt hår skal bindes op og fæstnes, så det befinder sig over skulderhøjde og ikke kan blive trukket ind i maskinen.



Brug sikkerhedsstøvler med fast, skridsikker sål og stålforstærkning.

Eventuel brug af sikkerhedssko med fast, skridsikker sål er kun tilladt ved anvendelse af græshoveder.



ADVARSEL



For at reducere faren for øjenskader skal der bæres tætsiddende sikkerhedsbriller iht. standarden EN 166. Sørg for, at sikkerhedsbrillerne sidder korrekt.

Bær ansigtsbeskyttelse, og sørg for, at den sidder rigtigt. Ansigtssvævn er ikke tilstrækkelig for øjenbeskyttelse.

Bær beskyttelseshjelm ved udyndingsarbejde, i højt krat, og hvis der er fare for nedfaldende genstande.

Bær "personligt" hørevern – f.eks. kapselhørevern.



Bær robuste arbejdshandsker af modstandsdygtigt materiale (f.eks. læder).

STIHL tilbyder et omfattende sortiment inden for personligt beskyttelsesudstyr.

2.2 Transport af motorredskabet

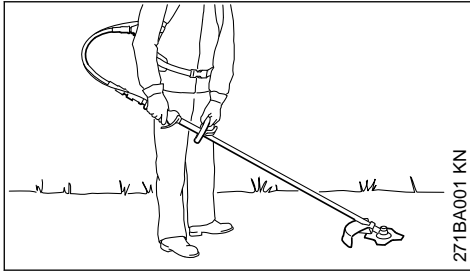

Stands motoren ved længere transportstrækninger (over ca. 50 m).

Bær kun motorredskabet i arbejdsstillingen: Motorredskabet på ryggen, venstre hånd på specialhåndtaget og højre hånd på betjeningshåndtaget - også for venstrehåandede - skæreværktøjet sænket ned i nærheden af jorden.

Metalskæreværktøj skal sikres mod berøring vha. transportbeskyttelse, også over transport over korte afstande - se også "Transport af redskab".



Berør ikke varme maskindele og drevet – **fare for forbrænding!**

I køretøjer: Motorredskabet skal sikres mod at kunne vælte, blive beskadiget og mod, at der kan løbe brændstof ud.

2.3 Tankning



Benzin er meget letantændelig – hold afstand til åben ild – spild ikke brændstof – rygning forbudt.

Sluk motoren, før der tankes.

Tank ikke, så længe motoren stadig er varm – brændstof kan løbe over – **brandfare!**

Åbn tankdækslet forsigtigt, så et evt. overtryk kan forsvinde langsomt, og så brændstoffet ikke sprøjter ud.

Tank kun på godt udluftede områder. Hvis der spildes brændstof, skal redskabet straks rengøres – der må ikke komme brændstof på tøjet, ellers skal arbejdstøjet skiftes med det samme.



Efter tankningen skal tankdækslet skrues godt fast igen.

Derved reduceres risikoen for, at tankdækslet løsner sig på grund af vibrationer fra motoren, og at der løber brændstof ud.

Vær opmærksom på utætheder – hvis der løber brændstof ud, må motoren ikke startes – **livsfare som følge af forbrændinger!**

2.4 Inden start

Motorredskabet skal afprøves med henblik på driftssikkerhed – vær opmærksom på de pågældende afsnit i brugsanvisningen:

- Kontrollér brændstofsyste­met for tæthed, specielt de synlige dele som f.eks. tankdæksel, slangeforbindelser, brændstofhåndpumpe (kun på motorredskaber med brændstofhåndpumpe). Motoren må ikke startes ved utætheder eller beskadigelse – **brandfare!** Redskabet skal repareres af en forhandler før ibrugtagning
- Kombinationen af skæreværktøj, beskyttelse og håndtag skal være godkendt og alle dele skal være korrekt monteret
- Stoptasten skal være let at trykke på
- Chokerarm, gashåndtagsspærre og gashåndtag skal glide let – gashåndtaget skal selv glide tilbage i tomgangsstilling. Fra chokerarmens positioner \overline{I} og \overline{Z} skal denne fjedrebage i driftsstillingen \overline{I} , når der trykkes på gashåndtagsspærren og gashåndtaget samtidigt
- Kontrollér, at tændrørshætten sidder fast – hvis en hætte sidder løst, kan der opstå gnister, som kan antænde udsivende brændstof/luft-blanding – **brandfare!**
- Skæreværktøjer eller påbygningsværktøjer: korrekt montering, korrekt fastgørelse og fejlfri tilstand
- Kontrollér beskyttelses­anordningerne (f.eks. skærmen til skæreværktøjet, drejeskive) for beskadigelse og slid. Udskift beskadigede dele. Redskabet må ikke være i drift med beskadiget beskyttelse eller slidt drejeskive (når skrift og pile ikke kan ses)
- Foretag ikke ændringer på betjenings- og sikkerhedsanordningerne
- Håndtagene skal være rene og tørre, og de skal være fri for olie og snavs – det er vigtigt for sikker føring af motorredskabet
- Bæreseler og specialhåndtag skal indstilles efter kroppens størrelse, se "Påsætning af bærestativ"
- Kontrollér bæresystemets tilstand og bæreselerne – skal udskiftes ved beskadigelse eller slid

Motorredskabet må kun anvendes i driftssikker tilstand – **Fare for ulykker!**

I nødstilfælde: Øv dig i hurtigt at åbne hoftesælen, løsne skulderselen og tage redskabet af ryggen. Smid ikke redskabet på jorden, når du øver, da det kan medføre skader.

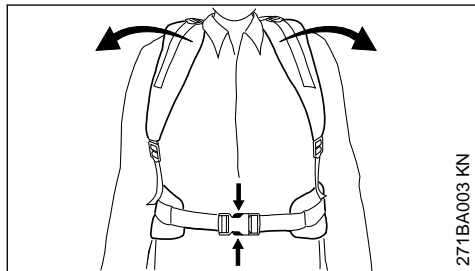

271BA003 KN

2.5 Start af motoren

Start mindst 3 m fra det sted, hvor der blev tanket op – ikke i lukkede rum.

Motorenheden skal altid være på jævnt underlag, sørg for at stå fast og sikkert, hold motorenheden godt fast – arbejds- eller skæreværktøjet må ikke røre nogen genstande og må ikke røre jorden, da den ved start kan dreje med rundt. Vær altid opmærksom på henvisningerne under "Start / standsning af motor".

Motorredskabet må kun betjenes af én person – ingen andre personer må opholde sig inden for en omkreds på 15 m – heller ikke under starten, da der er **fare for kvæstelser** som følge af bortslængede genstande!



Undgå kontakt med skæreværktøjet – **fare for kvæstelser!**

Start ikke motoren "i hånden". Start, som det er beskrevet i brugsvejledningen.



Skæreværktøjet kører videre i kort tid, når gashåndtaget slippes – **efterløbs-effekt!**

Kontrollér motortomgang: Skæreværktøjet skal stå stille i tomgang – ved sluppet gashåndtag.

Letantændeligt materiale (f.eks. træspåner, bark, tørt græs, brændstof) bør holdes væk fra varm udstødningsgas og fra lyd-dæmperens varme overflade – **brandfare!**

2.6 Fastholdelse og føring af redskabet

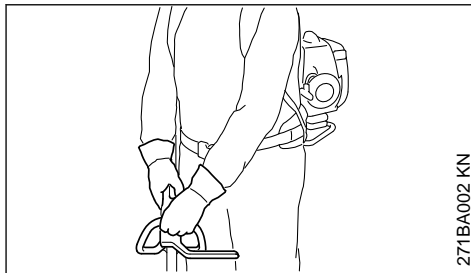

271BA002 KN

Sørg altid for at stå fast og sikkert.

Bær motorenheden på ryggen - sæt først motorenheden på ryggen, når skæreværktøjet efter starten ikke længere bevæger sig - **fare for uheld!**

Hold altid fast i skaftet med begge hænder på håndtagene – betjeningshåndtaget med højre hånd, specialhåndtaget med venstre hånd – hold altid skaftet på højre side af kroppen – også for venstrehåandede.

2.7 Under arbejdet

Stands omgående motoren ved truende fare eller i en nødsituation – tryk på stoptasten.

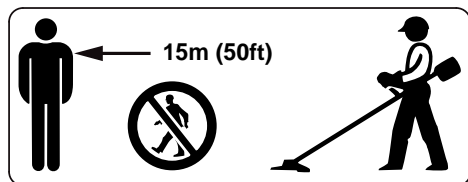

Der må ikke opholde sig andre personer inden for en afstand på 15 m – på grund af udslyngede genstande **fare for kvæstelser!** Denne afstand skal også overholdes i forhold til genstande (biler, vinduesrunder) – **fare for materielle skader!**

Vær opmærksom på fejlfri motortomgang, så skæreværktøjet ikke længere bevæger sig, når gashåndtaget slippes. Kontrollér og juster tomgangsindstillingen regelmæssigt. Hvis skæreværktøjet alligevel bevæger sig i tomgang, skal det repareres af forhandleren. STIHL anbefaler en STIHL-forhandler.

Pas på, når det er glat og vådt, når der ligger sne, på skrånninger, i ujævnt terræn osv. – **fare for at glide!**

Vær opmærksom på: træstubbe og rødder – **Fare for at snuble!**

Sørg altid for at stå fast og sikkert.

Stå aldrig på en stige eller i et træ

Arbejd aldrig kun med én hånd.

Når man bærer høreværn, er der behov for ekstra agtpågivenhed og omtanke – opfattelsen af farlige situationer (skrig, signallyde osv.) er begrænset.

Sørg for rettidige arbejds pauser for at forebygge træthed og udmattelse – **Fare for ulykker!**

Arbejd roligt og med omtanke – og kun ved gode lys- og synsforhold. Arbejd påpasseligt, vær ikke til fare for andre.



Motorredskabet udleder giftige udstødningsgasser, så snart motoren kører. Disse gasser kan være lugtfri og usynlige, samt indeholde uforbrændte kulbrinter og benzol. Arbejd aldrig med motorredskabet i lukkede eller dårligt udluftede rum - heller ikke med katalysatorredskaber.

Ved arbejde i grøfter, fordybninger eller under trange forhold skal der altid sørges for tilstrækkelig luftcirkulation. **Livsfare på grund af forgiftning!**

Ved utilpashed, hovedpine, synsforstyrrelser (f.eks. aftagende synsfelt), høreforstyrrelser, svimmelhed, dårlig koncentrationsevne etc. skal arbejdet straks stoppes – disse symptomer kan bl.a. skyldes for høje koncentrationer af udstødningsgasser – **fare for ulykker!**

Betjen motorredskabet med mindst mulig støj og udstødningsgas – lad ikke motoren køre unødvendigt, giv kun gas, når der arbejdes.

Ryging er forbudt under brugen og i nærheden af motorredskabet – **brandfare!** Der kan sive antændelige benzindampe ud af brændstofsyste- met.

Under arbejdet opstår støv, damp og røg, som kan være sundhedsskadelig. Ved kraftig støv- og røgdudvikling skal man bære åndedrætsværn.

Hvis motorredskabet er blevet udsat for utilsigtede belastninger (f.eks. voldsomme slag eller fald), skal man ubetinget sikre sig, at det er i driftssikker stand, inden brugen fortsættes – se også afsnittet "Inden start".

Kontrollér især brændstofsistemets tæthed og sikkerhedsanordningernes funktionsdygtighed. Motorredskaber, der ikke længere er driftssikre,

må under ingen omstændigheder benyttes. Kontakt forhandleren, hvis du er i tvivl.

Arbejd ikke med startgasindstilling – motoromdrejningstallet kan ikke reguleres i denne gas- håndtagsstilling.



Arbejd aldrig med motorredskabet og skæreværktøjet uden egnet beskyttelse til dem – **fare for kvæstelser** pga. udslyngede genstande!



Kontrollér terrænet: Faste genstande – sten, metaldele og lignende kan blive slynget ud – **fare for kvæstelser!** og kan beskadige skæreværktøjet og ting (f.eks. parkerede biler, vinduer) (materielle skader).

Vær især forsigtig ved arbejdede i uoverskuelige, tæt tilvoksede områder.

Ved klipning i højt krat, under buske og hække: Her skal arbejdsøjden med skæreværktøjet være mindst 15 cm – udsæt ikke dyr for fare.

Før redskabet forlades: Stands motoren.

Skæreværktøjet skal kontrolleres regelmæssigt med korte intervaller og straks ved mærkbare ændringer:

- Stands motoren, hold redskabet sikkert fast, og lad skæreværktøjet standse
- Kontrollér tilstanden, og om de sidder korrekt fast, vær opmærksom på revner
- Vær opmærksom på skarpheden
- Beskadigede eller sløve skæreværktøjer skal straks skiftes, også ved mindre revner

Rens skæreværktøjsholderen regelmæssigt for græs og ukrudt - tilstopninger på skæreværktøjet eller beskyttelsen skal fjernes.

Stand motoren, når du skifter skæreværktøjet – **fare for kvæstelser!**



Drevet bliver varmt under brug. Berør ikke drevet – **fare for forbrænding!**

2.8 Brug af græshoveder

Skæreværktøjsbeskyttelses må kun suppleres med de påbygningsdele, der er angivet i brugsvejledningen.

Brug kun beskyttelsesskærmen med forskriftsmæssigt monteret kniv, så snoren til trimmerhovedet begrænses til den tilladte længde.

Ved justering af snorene på manuelt justerbare trimmerhoveder skal motoren altid standses – **fare for kvæstelser!**

Forkert brug med for lange snore til græshovedet reducerer motorens arbejdsomdrejningstal. Dette fører til overophedning og beskadigelse af vigtige funktionsdele (f.eks. kobling, husdele af plastik) pga. vedvarende glidning af koblingen – f.eks. at skæreværktøjet kører med i tomgang – **fare for kvæstelser!**

2.9 Brug af metalskæreværktøjer

STIHL anbefaler at anvende originale STIHL-metalskæreværktøjer. Disse er i deres egenskaber optimalt tilpasset redskabet og brugerens krav.

Metalskæreværktøjer drejer meget hurtigt. Der opstår kræfter, som virker på redskabet, selve værktøjet og det materiale, som skæres.

Metalskæreværktøjer skal slibes med jævne mellemrum iht. forskriften.

Ujævnt slebne metalskæreværktøjer bevirker en ubalance, som kan belaste redskabet ekstremt – **fare for brud!**

Sløve eller forkert slebne skær kan føre til forøget belastning af skæreværktøjet - på grund af revnede eller brækkede dele **fare for kvæstelser!**

Kontrollér metalskæreværktøjerne efter hver berøring med hårde genstande (f.eks. sten, brokker, metaldele) (f.eks. med henblik på revner og deformation). Grater og andre synlige metalophobninger skal fjernes, da de under driften let kan løse sig og blive slynget væk – **fare for kvæstelser!**

Når et roterende metalskæreværktøj rammer en sten eller en anden hård genstand, kan der dannes gnister, der under visse omstændigheder kan antænde letantændelige stoffer. Også tørre planter og krat er letantændelige, især under varme og tørre vejrforhold. Hvis der er brandfare, må metalskæreværktøjet ikke anvendes i nærheden af letantændelige stoffer, tørre planter eller krat. Spørg altid den ansvarlige skovmyndighed, om der er brandfare.

Beskadigede eller revnede skæreværktøjer må ikke anvendes eller repareres – f.eks. ved svejsning eller tilretning – da det ændrer formen (ubalance).

Partikler eller brudstykker kan løsne sig og ramme betjeningspersonen eller andre personer – **alvorlige kvæstelser!**

For at reducere de nævnte farer, som opstår ved brug af metalskæreværktøjer, må det anvendte metalskæreværktøj aldrig have en for stor dia-

meter. Det må ikke være for tungt. Det skal være lavet af materialer af tilstrækkelig kvalitet og have en egnet geometri (form, tykkelse).

Et metalskæreværktøj, som ikke er fremstillet af STIHL, må ikke være tungere, ikke tykkere, ikke anderledes formet og ikke have større diameter end det godkendte STIHL-metalskæreværktøj til dette redskab – **fare for kvæstelser!**

2.10 Vibrationer

Længerevarende brug af maskinen kan medføre vibrationsbetinget nedsat blodomløb i hænderne ("døde hvide fingre").

Der kan ikke fastsættes en generel gyldig brugsperiode, da det afhænger af påvirkning fra flere faktorer.

Brugsperioden forlænges med:

- beskyttelse af hænderne (varme handsker)
- pauser

Brugsperioden forkortes ved:

- særlige, personlige anlæg for dårligt blodomløb (kendetegn: ofte kolde fingre, kriblen)
- lave udetemperaturer
- gribekraftens styrke (kraftigt greb hindrer blodomløbet)

Ved regelmæssig, længerevarende brug af redskabet og ved gentagen forekomst af tilsvarende tegn (f.eks. kriblen i fingrene) anbefales en lægeundersøgelse.

2.11 Vedligeholdelse og reparation

Vedligehold maskinen regelmæssigt. Udfør kun vedligeholdelsesarbejde og reparationer, som er beskrevet i betjeningsvejledningen. Alt andet arbejde skal udføres af en forhandler.

STIHL anbefaler, at alt vedligeholdelsesarbejde og reparationer kun udføres af en STIHL-forhandler. STIHL-forhandlerne bliver regelmæssigt tilbudt skoling og at får stillet tekniske informationer til rådighed.

Anvend kun førsteklases reservedele. Ellers kan der opstå fare for uheld eller skader på maskinen. Hvis du har spørgsmål, så henvend dig til en forhandler.

STIHL anbefaler, at der anvendes originale STIHL reservedele. Disse er på grund af deres egenskaber optimalt tilpasset maskinen og brugerens behov.

Ved reparation, vedligeholdelse og rengøring **sluk altid motoren og fjern tændrørshætten –Fare**

for tilskadekomst ved utilsigtet start af motoren! – Undtagelse: Indstilling af karburator og tomgang.

Sæt ikke motoren i bevægelse med startanordningen, når tændrørshætten er taget af eller tændrøret skruet af – **Brandfare** på grund af tændingsgnister uden for cylinderen!

Opbevar og vedligehold ikke maskinen i nærheden af åben ild - på grund af brændstof **Brandfare!**

Afprøv tankdækslet regelmæssigt for tæthed.

Anvend kun upåklagelige tændrør, som er anbefalet af STIHL - se "Tekniske Data".

Afprøv tændrørskablet (upåklagelig isolering, fast tilslutning).

Afprøv om lydpotten virker upåklageligt.

Arbejd ikke uden eller med en defekt lydpotte - **Brandfare!** - **Høreskader!**

Berør ikke en varm lydpotte - **Fare for forbrænding!**

Antivibrationselementernes tilstand påvirker vibrationsforholdet - kontrollér antivibrationselementerne regelmæssigt.

2.12 Symboler på beskyttelsesanordninger

En **pil** på beskyttelsen til skæreværktøjer angiver skæreværktøjets omdrejningsretning.

Nogle af de følgende symboler findes på ydersiden af beskyttelsen og henviser til den tilladte kombination skæreværktøj / beskyttelse.



Beskyttelsen må bruges sammen med græshoveder.



Beskyttelsen må ikke bruges sammen med græshoveder.



Beskyttelsen må bruges sammen med græsknive.



Beskyttelsen må ikke bruges sammen med græsknive.



Beskyttelsen må bruges sammen med trekantknive.



Beskyttelsen må ikke bruges sammen med trekantknive.



Beskyttelsen må ikke bruges sammen med snitteknive.



Beskyttelsen må ikke bruges sammen med rundsavklinger.

2.13 Græshoved med klippesnøre

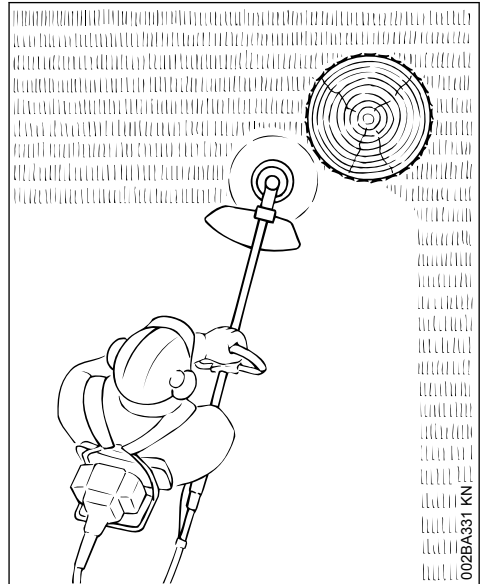

Til et blødt "klip" – til også at skære kløftede kanter omkring træer, hegnspæle, etc. rene – mindre fare for træets bark.

Ved leveringen af græshovedet medfølger et bilagsblad. Sæt kun klippesnøre på græshovedet iht. angivelserne i bilagsbladet.



ADVARSEL

Udskift ikke klippesnøre med snøre af metal eller liner – **fare for kvæstelser!**

2.14 Græshoved med plastknive - STIHL PolyCut

Til slåning af engkanter, der ikke står noget på (uden pæle, hegn, træer og lignende forhindringer).

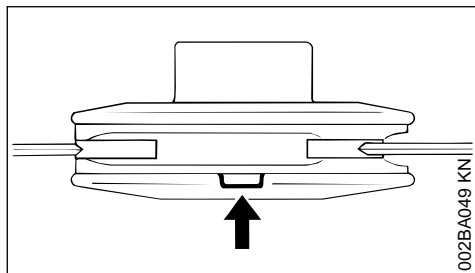
Vær opmærksom på slidmarkeringerne!

002BA049 KN

Hvis en af markeringerne på græshoved PolyCut er brudt igennem nedad (pil): Græshovedet må ikke bruges mere, skal udskiftes med et nyt! **Fare for tilskadekomst** pga. værktøjsdele, som slynges væk!

Overhold altid vedligeholdelsehenvisningerne for græshoved PolyCut!

I stedet for kunststofknive kan der også sættes klippesnøre på græshoved PolyCut.

Ved leveringen af græshovedet medfølger bilagsblade. Sæt kun kunststofknive eller klippesnøre på græshovedet iht. angivelserne i bilagsbladene.

**ADVARSEL**

Der må ikke anvendes metaltråde eller -snore i stedet for klippesnøre – **Fare for kvæstelser!**

2.15 Fare for tilbageslag ved metal-skæreværktøjer**ADVARSEL**

Ved brug af metal-skæreværktøjer (græskniv, trekantkniv, rundsavklinge) er der fare for tilbageslag, hvis værktøjet rammer en fast forhindring (træstamme, gren, træstub, sten eller lignende). Redskabet bliver slynget tilbage - imod værktøjets omdrejningsretning.

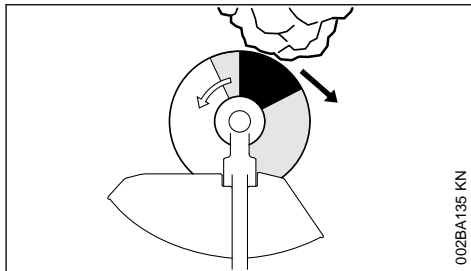

002BA135 KN

Der er forøget fare for tilbageslag, når værktøjet rammer en forhindring i det **sorte område**.

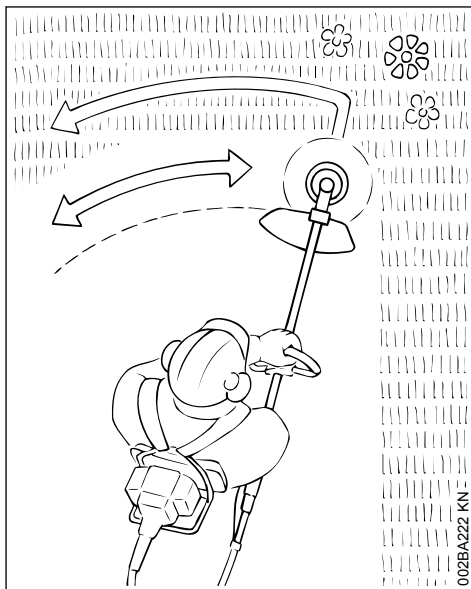
2.16 Græsklipperblad

002BA222 KN

Kun til græs og ukrudt - maskinen føres som en le.

**ADVARSEL**

Misbrug kan beskadige græsklipperbladet - pga. dele, som slynges væk **Fare for kvæstelser!**

Græsklipperbladet slibes efter forskrifterne, når det kan mærkes, at det er sløvt.

2.17 Trekantkniv

Til beskæring af sammenfiltret græs, udtyndning af krat og underskov samt udtyndning af ung bevoksning med højst 2 cm stammediameter – beskær ikke kraftigere træ – **fare for ulykker!**

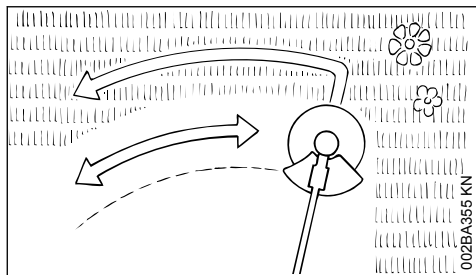

Ved klipping af græs og udtynning af ung bevoksning skal redskabet føres som en le tæt den over jorden.

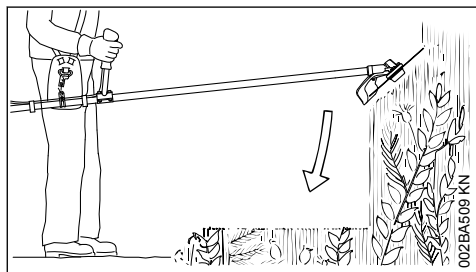

Til udtynning af krat og underskov "nedsænkes" trekantkniven fra oven ned i planten – væksten bliver snittet – derved må skæreværktøjet ikke holdes over hoftehøjde.

Ved denne arbejdsteknik skal man være meget omhyggelig. Jo større afstanden mellem materialet og jorden er, jo større er risikoen for, at partikler kan blive slynget til side – **fare for kvæstelser!**

OBS! Misbrug kan beskadige trekantkniven – pga. dele, som slynget væk **fare for kvæstelser!**

Til minimering af faren for uheld skal følgende altid overholdes:

- Undgå kontakt med sten, metalgenstande eller lignende
- beskær ikke træer eller buske med en diameter større end 2 cm – brug en rundsavklinge til større diametre
- Kontrollér trekantkniven med jævne mellemrum for beskadigelser - en beskadiget trekantkniv må ikke anvendes længere
- Fil trekantkniven med jævne mellemrum og når den er mærkbart sløv efter forskrifterne og afbalancér den – om nødvendigt - (STIHL anbefaler STIHL forhandleren)

3 Tilladte kombinationer af skæreværktøj, beskyttelse og greb

Skæreværktøj

Beskyttelse

Håndtag

 1 2 3 4 5 6 7 8	 16 17 18 19	 20 21 22
 9 10 11 12 13 14 15		

3.1 Godkendte kombinationer

Vælg den rigtige kombination i tabellen afhængigt af skæreværktøjet!

! ADVARSEL

Af sikkerhedsgrunde må man kun kombinere de skæreværktøjer, beskyttelses- og håndtagsudførelser, der er angivet inden for én tabellinje. Andre kombinationer er ikke tilladt – **fare for ulykker!**

3.2 Skæreværktøjer

3.2.1 Trimmerhoveder

- 1 STIHL SuperCut 20-2
- 2 STIHL AutoCut 25-2
- 3 STIHL AutoCut C 25-2
- 4 STIHL AutoCut C 26-2
- 5 STIHL AutoCut 36-2
- 6 STIHL TrimCut 31-2
- 7 STIHL DuroCut 20-2
- 8 STIHL PolyCut 20-3

3.2.2 Metalskæreværktøjer

- 9 Græskniv 230-2
(Ø 230 mm)
- 10 Græskniv 260-2
(Ø 260 mm)
- 11 Græskniv 230-4
(Ø 230 mm)
- 12 Græskniv 230-8
(Ø 230 mm)
- 13 Græskniv 250-40 Special
(Ø 250 mm)
- 14 Græskniv 250-44
(Ø 250 mm)
- 15 Trekantkniv 250-3
(Ø 250 mm)

! ADVARSEL

Græsknive og trekantknive, som er fremstillet af andre materialer end metal, er ikke tilladt.

3.3 Beskyttelse

- 16 Beskyttelse til trimmerhoveder
- 17 Beskyttelse med
- 18 Skærme og knive til trimmerhoveder
- 19 Beskyttelse uden skærme og knive til metal-skæreværktøjer

3.4 Håndtag

- 20 Specialhåndtag (kun til lande uden for EU)
- 21 Specialhåndtag med
- 22 Bøjle (skridtbegrænser)

4 Tilladte KombiVærktøjer

KombiVærktøjer er påbygningsredskaber fra STIHL-KombiSystemet.

Anvend kun KombiVærktøjer, der er leveret af STIHL eller udtrykkeligt er godkendt til montering.

Drift af denne STIHL-motortrimmer med deleligt skaft (T-model) er tilladt med følgende KombiVærktøjer:

KombiVærktøj	Anvendelsesformål
FS-KM ⁴⁾	Trimmer med trimmerhoved
FS-KM ^{1) 4)}	Trimmer med græsskæreblad
HL-KM 145°	Hækkeklipper, indstillelig
HL-KM 0° ³⁾	Hækkeklipper
FH-KM 145°	Indstillelig kratklipper
BG-KM	Blæser
HT-KM	Teleskopsav
BF-KM	Jordfræser
FCB-KM ²⁾	Kantskærer
FCS-KM ⁴⁾	Kantskærer

1)Den medfølgende bøjle (skridtbegrænser) skal anvendes på specialhåndtaget – se også "Montering af specialhåndtag"²⁾Udførelse med buet skaft³⁾Kun betinget ergonomisk egnet⁴⁾Udførelse med lige skaft

5 Komplettering af maskinen

5.1 Montering af bærestativ

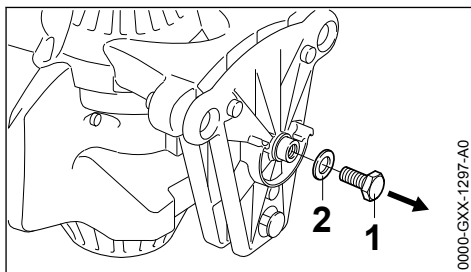

- ▶ Skru skruen (1) sammen med skiven (2) ud af motorenheden, og tag den ud og af.

0000-GXX-1297-A0

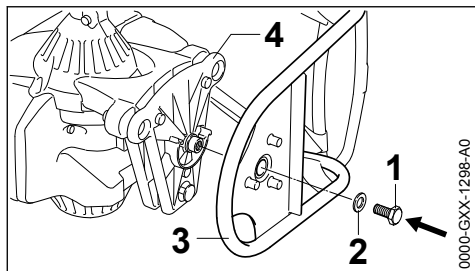

- ▶ Justér motorenheden og bærestativ efter hinanden som vist i billedet.
- ▶ Skru skruen (1) sammen med skiven (2) i, og spænd fast.

5.2 Montering af bøjelig aksel

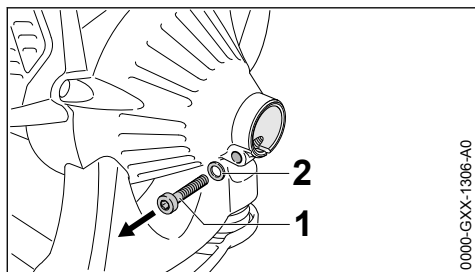

- ▶ Drej skruen (1) ud, og tag den ud sammen med skiven (2).

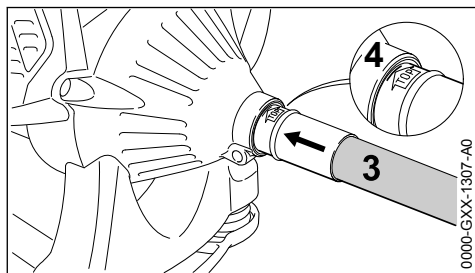

- ▶ Træk beskyttelseskappen af akslen.
- ▶ Sæt den bøjelige aksel (3) i holderen (4) på motoren indtil anslag, drej i den forbindelse akslen frem og tilbage, indtil den går i hak.
- ▶ Justér den bøjelige aksel (3), så markeringen "Top" befinder sig øverst.

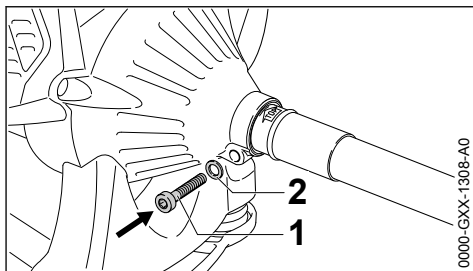

- ▶ Skru skruen (1) sammen med skiven (2) i, og spænd fast.

5.3 Montering af specialhåndtag med bøjle

Afhængigt af det anvendte skæreværktøj og markedet – se "Tilladte kombinationer af skæreværktøj, beskyttelse og håndtag" – skal der monteres en bøjle på specialhåndtaget, der fungerer som skridtbegrænser.

Bøjlen er inkluderet i leveringsomfanget eller fås som specialtilbehør.

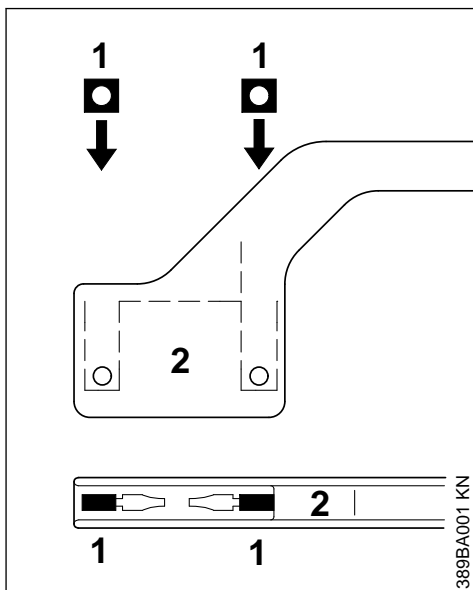

- ▶ Sæt firkantmøtrikkerne (1) i bøjlen (2) – hullerne skal flugte.

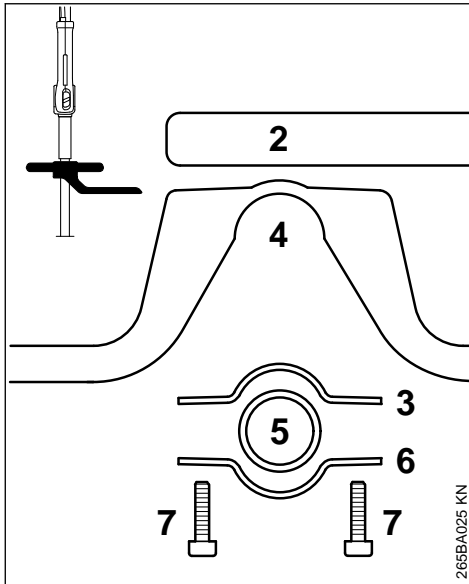

- ▶ Læg spændebåndet (3) i specialhåndtaget (4), og sæt det sammen på skaftet (5).
- ▶ Sæt spændebåndet (6) på.
- ▶ Sæt bøjlen (2) på – vær opmærksom på positionen.
- ▶ Hullerne skal ligge over hinanden
- ▶ Sæt skruerne (7) i hullerne, og drej dem ind i bøjlen, indtil de ligger imod.
- ▶ Fortsæt med "Fastgørelse af specialhåndtag".

Lad altid bøjlen være monteret.

5.4 Montering af specialhåndtag uden bøjle

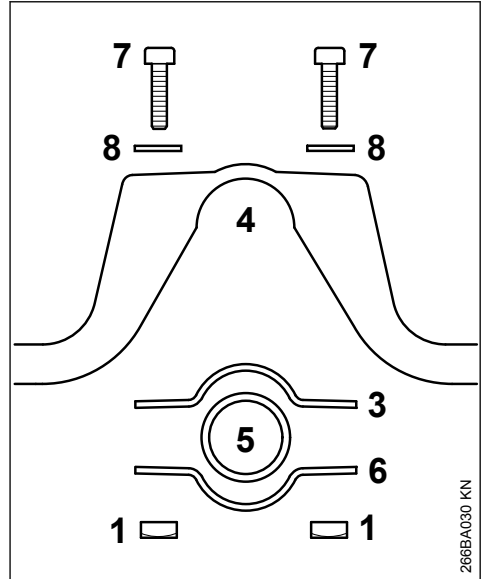

- ▶ Læg spændebåndet (3) i specialhåndtaget (4), og sæt det sammen på skaftet (5).
- ▶ Sæt spændebåndet (6) på.
- ▶ Hullerne skal ligge over hinanden
- ▶ Sæt skiverne (8) på skruerne (7), og sæt dem i hullerne igen.
- ▶ Drej firkantmøtrikkerne (1) på skruerne (7) – indtil de ligger imod.
- ▶ Fortsæt med "Fastgørelse af specialhåndtag".

5.5 Fastgørelse af specialhåndtag

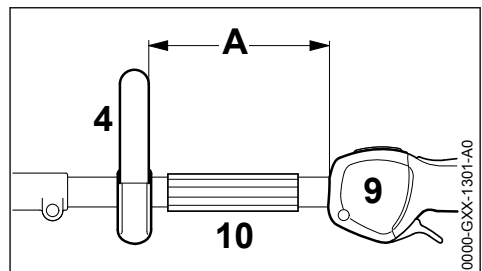

- ▶ Fastgør specialhåndtaget (4) i en afstand (A) på ca. 20 cm (8 in) foran betjeningshåndtaget (9).
- ▶ Justering af specialhåndtag
- ▶ Spænd skruerne fast, hold om nødvendigt på møtrikkerne.

5.6 Fastgørelse af gaskablet

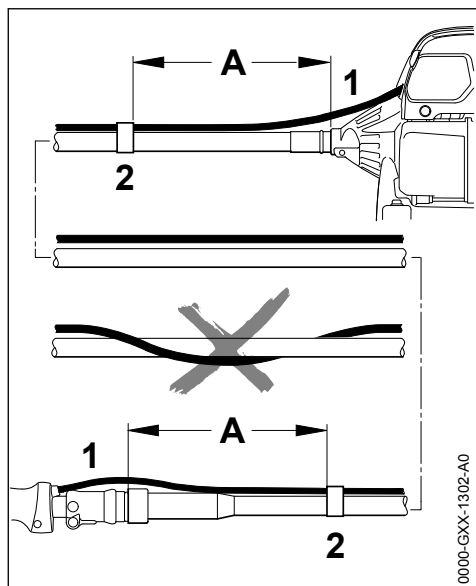

- ▶ Tryk gaskablet (1) ind i begge kabelholdere (2) i en afstand (A) på ca. 20 cm (8 in.) foran akselenden.



ADVARSEL

Gaskablet skal lægges parallelt med den bøjelige aksel i hele længden. Gaskablet må ikke vikles om den bøjelige aksel.

- ▶ Fortsæt ved "Indstilling af gaskablet"

6 Indstilling af gaskablet

Efter at redskabet er monteret eller efter længere driftstid kan det være nødvendigt at korrigere gaskabletindstillingen.

Gaskablet må kun indstilles på et komplet monteret redskab.

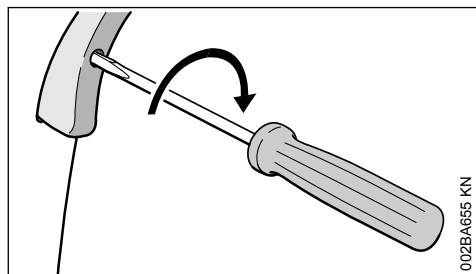

- ▶ Stil gasarmen i fuld gasstilling.

- ▶ Skru skruen i gasarmen i pilens retning til første modstand. Skru den derefter endnu en halv omdrejning videre i.

7 Montering af KombiVærktøj

STIHL krattryddere med bogstaverne T i seriebetegnelsen har et **dølbart skaft** til påmontering af STIHL kombiværktøjer.

7.1 Montering af kombiværktøj

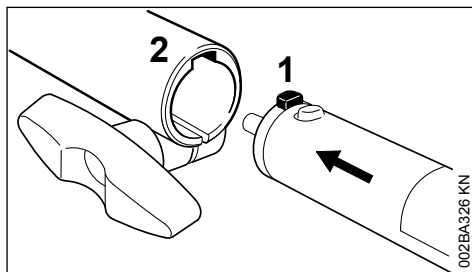

- ▶ Skub tappen (1) på skaftet ind i koblingsmuffens not (2) til anslag

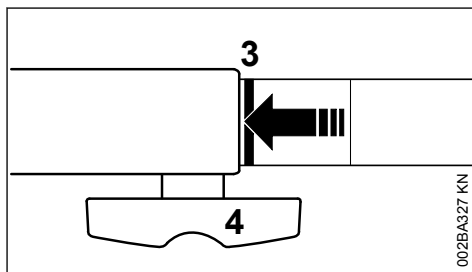

Når den er skubbet korrekt ind, skal den røde linje (3 = pilespids) være plan med koblingsmuffen.

- ▶ Spænd knebelskruen (4) **fast**

7.2 Afmontering af kombiværktøj

- ▶ Tag skaftet af i omvendt rækkefølge

8 Montering af beskyttelse

8.1 Montering af beskyttelse

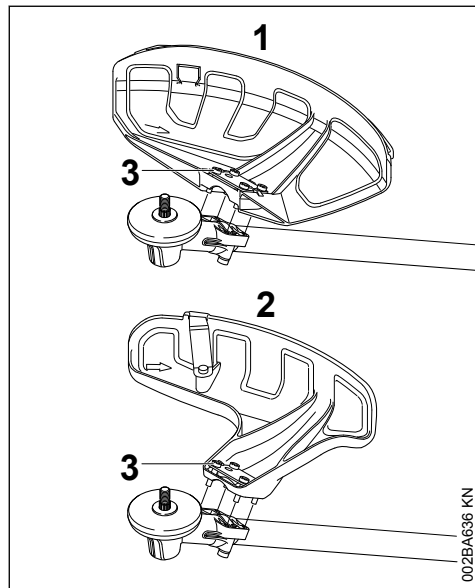

1 Beskyttelse til klippeværktøjer

2 Beskyttelse til græshoveder

Beskyttelserne (1) og (2) fastgøres på drevet på samme måde.

- ▶ Læg beskyttelsen på drevet
- ▶ Skru skruerne (3) i og spænd dem fast

8.2 Montering af skærm og kniv



ADVARSEL

Fare for kvæstelser som følge af udslyngede genstande og kontakt med skæreværktøjet. Skærm og kniv skal altid monteres på beskyttelsen (1) ved brug af græshoveder.

8.3 Montering af skærm

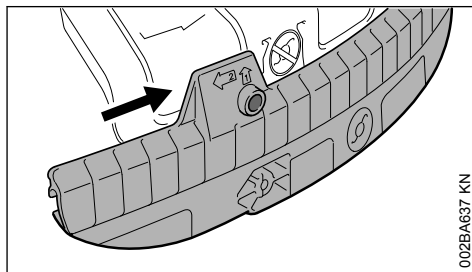

- ▶ Skub skærmens føringsnot på listen på beskyttelsen, indtil den går i hak

8.4 Afmontering af skærm

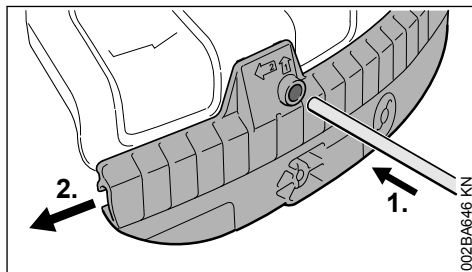

- ▶ Tryk stikdornen ind i boringen på skærmen, og skub vha. stikdornen samtidigt skærmen lidt mod venstre
- ▶ Træk skærmen fuldstændigt ned og af

8.5 Montering af kniv

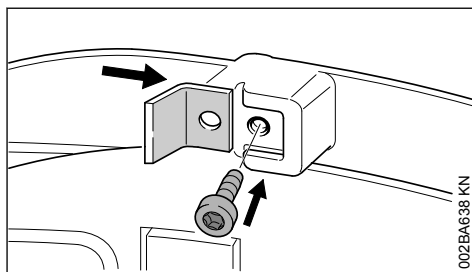

- ▶ Skub kniven in i føringsnoten på skærmen
- ▶ Skru skruen i, og spænd den fast

9 Montering af skæreværktøj

9.1 Læg motorredskabet fra dig

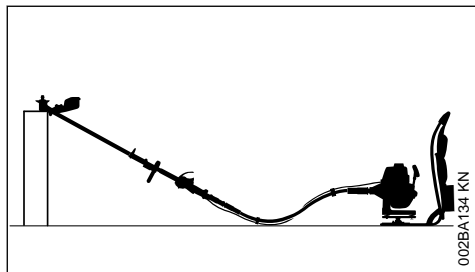

- ▶ Sluk motoren
- ▶ Læg motorredskabet, så holderen til skæreværktøjet vender opad

9.2 Fastgørelsesdele til skæreværktøj

Alt efter det skæreværktøj, der følger med ved leveringen af et nyt redskab, kan det også være forskelligt, hvilke fastgørelsesdele der følger med til skæreværktøjet.

9.2.1 Levering med fastgørelsesdele

Der kan monteres græshoveder og metalskæreværktøjer.

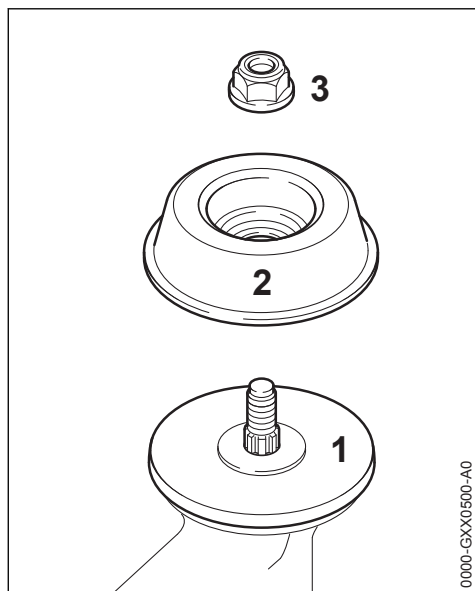

Alt efter skæreværktøjets udførelse er det desuden nødvendigt med møtrik (3) og drejeskive

(2). Trykskiven (1) skal være monteret ved alle skæreværktøjer.

Delene findes i et sæt dele, som leveres sammen med redskabet, og de kan fås som specialtilbehør.

9.2.2 Leveringsomfang uden fastgørelsesdele

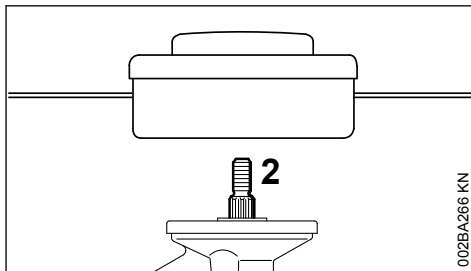

Der kan kun monteres græshoveder, som fastgøres direkte på akslen (2).

9.3 Blokér akslen

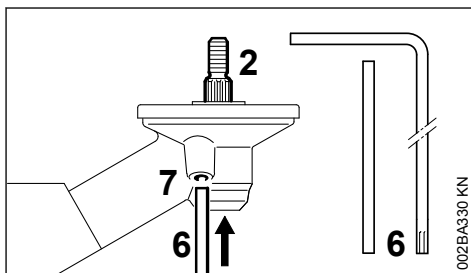

Ved demontering og montering af skæreværktøjer skal akslen (2) blokøres med en stikdorn (6) eller en vinkelskruetrækker (6). Delene følger med ved leveringen og kan fås som specialtilbehør.

- ▶ Sæt stikdornen (6) eller vinkelskruetrækkeren (6) i boringen (7) i drevet indtil anslag – tryk en lille smule
- ▶ Drej på akslen, møtrikken eller skæreværktøjet, indtil dornen går i hak og akslen blokøres

9.4 Afmontering af fastgørelsesdele

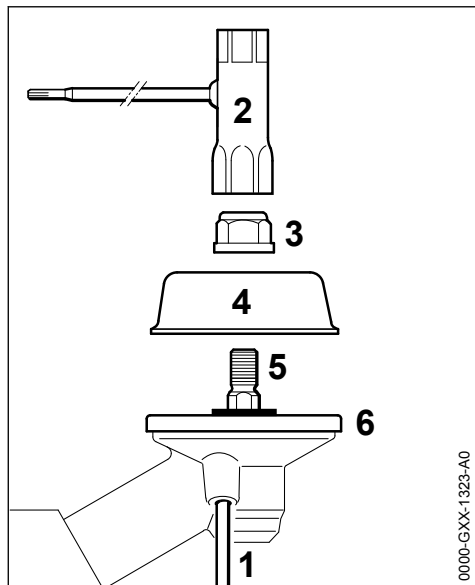

0000-GXX-1323-A0

- ▶ Blokér akslen (5) med stikdornen (1)
- ▶ Løsn møtrikken (3) med kombinøglen (2) i urets retning (venstregevind), og skru den ud
- ▶ Træk drejeskiven (4) af akslen (5), trykskiven må (6) ikke tages af

9.5 Montering af skæreværktøj



Fare for kvæstelser som følge af udslyngede genstande og kontakt med skæreværktøjet. Brug en beskyttelse, som passer til skæreværktøjet – se "Montering af beskyttelse".

9.6 Montering af græshoved med gevindtilslutning

Sørg for at gemme bilagsbladet til græshovedet.

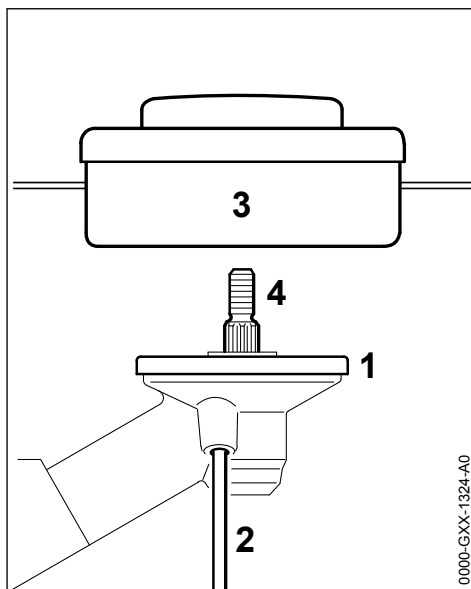

0000-GXX-1324-A0

- ▶ Læg trykskiven (1) på
- ▶ Skru græshovedet (3) mod uret indtil anslag på akslen (4)
- ▶ Blokér akslen (4) med stikdornen (2)
- ▶ Spænd græshovedet (3) fast

BEMÆRK

Tag værktøjet til blokering af akslen af igen.

9.7 Afmontering af græshoved

- ▶ Blokér akslen (4) med stikdornen (2)
- ▶ Drej græshovedet (3) med uret, og tag det af

9.8 Montering af metalskæreværktøjer

Gem bilagsbladet og emballagen til metalskæreværktøjet.



Tag beskyttelseshandsker på – fare for kvæstelser på grund af skarpe skærekanter.

Monter altid kun ét metalskæreværktøj!

Rigtig pålægning af skæreværktøj

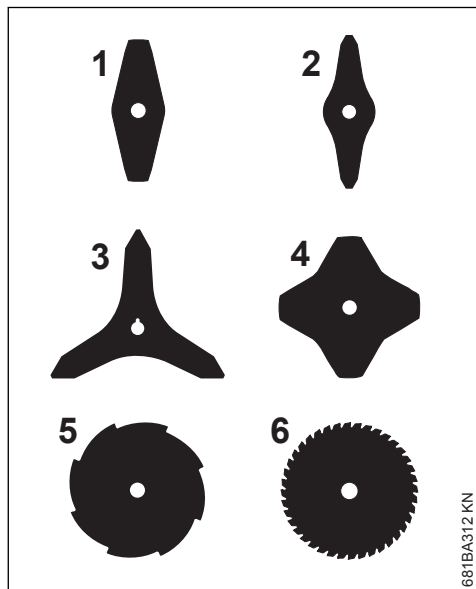

Skæreværktøjerne (1, 2, 3, 4) kan pege i en hvilken som helst retning – disse skæreværktøjer vendes regelmæssigt for at undgå ensidigt slid.

Skærekantene på skæreværktøjerne (5, 6) skal pege i urets retning.

Vær opmærksom på pilen for drejere retningen på indersiden af beskyttelsen.

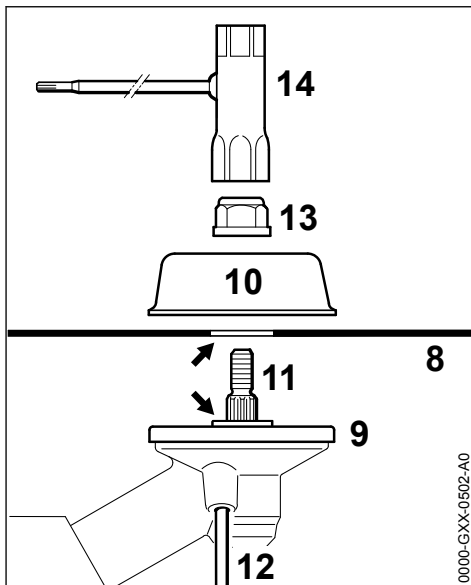

- ▶ Læg trykskiven (9) på
- ▶ Læg skæreværktøjet (8) på trykskiven (9)

Kraven (pil) skal rage ind i boringen på skæreværktøjet.

Fastgørelse af skæreværktøj

- ▶ Læg drejeskiven (10) på
- ▶ Blokér akslen (11) med stikdornen (12)
- ▶ Skru møtrikken (13) på akslen med kombiøglen (14) mod urets retning, og spænd den fast

ADVARSEL

Fare for kvæstelser som følge af skæreværktøj, der løsner sig. Udskift møtrikker, som går let.

BEMÆRK

Tag værktøjet til blokering af akslen af igen.

9.9 Afmontering af metalskæreværktøj

ADVARSEL

Tag beskyttelseshandsker på – fare for kvæstelser på grund af skarpe skærekant

- ▶ Blokér akslen (11) med stikdornen (12)
- ▶ Løsn møtrikken (13) i urets retning
- ▶ Træk skæreværktøjet og dets fastgørelsesdele af drevet – trykskiven (9) må **ikke** tages af

10 Brændstof

Motoren skal drives af en brændstofblanding af benzin og motorolie.



ADVARSEL

Undgå direkte hudkontakt med brændstof og indånding af brændstofdampe.

10.1 STIHL MotoMix

STIHL anbefaler at anvende STIHL MotoMix. Dette brugsklare færdigblandede brændstof er benzolfrit, blyfrit, har et højt oktantal og har altid det korrekte blandingsforhold.

STIHL MotoMix er blandet med STIHL-totaktsmotorolie HP Ultra med henblik på at opnå en så lang levetid for motoren som muligt.

MotoMix markedsføres ikke i alle lande.

10.2 Blanding af brændstof

BEMÆRK

Uegnede driftsmidler eller et blandingsforhold, der afviger fra forskriften, kan medføre alvorlige skader på drevet. Benzin eller motorolie af en ringere kvalitet kan beskadige motoren, pakringer, ledninger og brændstoffranken.

10.2.1 Benzin

Anvend kun **mærkebenzin** med et oktantal på mindst 90 ROZ – blyfri eller blyholdigt.

Benzin med en alkoholandel på over 10% kan forårsage ujævn gang ved motorer med manuelt justerbare karburatorer, og derfor bør det ikke anvendes til drift af sådanne motorer.

Motorer med M-Tronic giver fuld ydelse med benzin med op til 25 % alkoholandel (E25).

10.2.2 Motorolie

Hvis der selv blandes brændstof, må der kun anvendes STIHL totaktsmotorolie eller en anden højkapacitets-motorolie af en af klasserne JASO FB, JASO FC, JASO FD, ISO-L-EGB, ISO-L-EGC eller ISO-L-EGD.

STIHL forlanger, at totaktsmotorolien STIHL HP Ultra eller en ligeværdig højkapacitets-motorolie anvendes, for at kunne garantere emissionsgrænseværdierne ud over redskabets levetid.

10.2.3 Blandingsforhold

Vel STIHL-totaktsmotorolie 1:50; 1:50 = 1 del olie + 50 dele benzin

10.2.4 Eksempler

Benzinmængde	STIHL-totaktsolie 1:50	
Liter	Liter	(ml)
1	0,02	(20)
5	0,10	(100)
10	0,20	(200)
15	0,30	(300)
20	0,40	(400)
25	0,50	(500)

- Kom først motorolie og derefter benzin i en dunk, der er godkendt til brændstof, og bland grundigt

10.3 Opbevaring af brændstofblanding

Opbevar kun brændstof i godkendte beholdere på et sikkert, tørt og køligt sted beskyttet mod lys og sollys.

Brændstofblandinger ældes – bland kun til et par ugers brug ad gangen. Brændstofblandingen må ikke opbevares længere end 30 dage. Brændstofblandingen kan blive ubrugelig hurtigere ved påvirkning fra lys, sollys, lave eller høje temperaturer.

STIHL MotoMix kan dog opbevares uden problemer i op til 2 år.

- Ryst dunken med brændstofblandingen godt, før der tankes



ADVARSEL

Der kan opbygges et tryk i dunken – åbn den forsigtigt.

- Rengør brændstoffranken og dunken grundigt fra tid til anden

Rester af brændstof og resterne af den væske, der bruges til rengøring, skal bortskaffes korrekt iht. forskrifterne og på miljøvenlig vis!

11 Påfyldning af brændstof



11.1 Redskabets klargøring

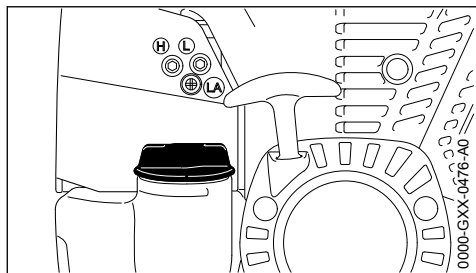

- Rengør tankdækslet og dets område før tankningen, så der ikke falder snavs ind i tanken
- Positioner redskabet således, at tankdækslet peger opad

11.2 Åbn tankdækslet

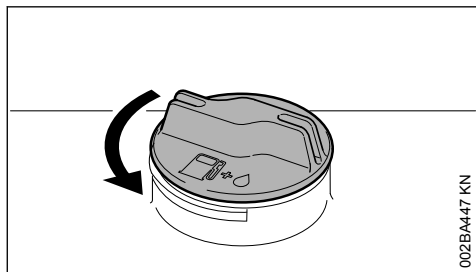

- Drej dækslet mod urets retning, indtil det kan tages af tankåbningen
- Tag tankdækslet af

11.3 Fyld brændstof på

Der må ikke spildes brændstof ved påfyldningen, og tanken må ikke fyldes til randen.

STIHL anbefaler STIHL-påfyldningssystem til brændstof (specialtilbehør).

- Fyld brændstof på

11.4 Luk tankdækslet

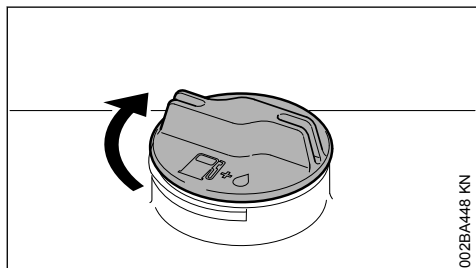

- Sæt dækslet på

- Drej dækslet til anslag i urets retning, og skru det så fast som muligt med hånden

12 Bærestel

12.1 Indstilling af sele

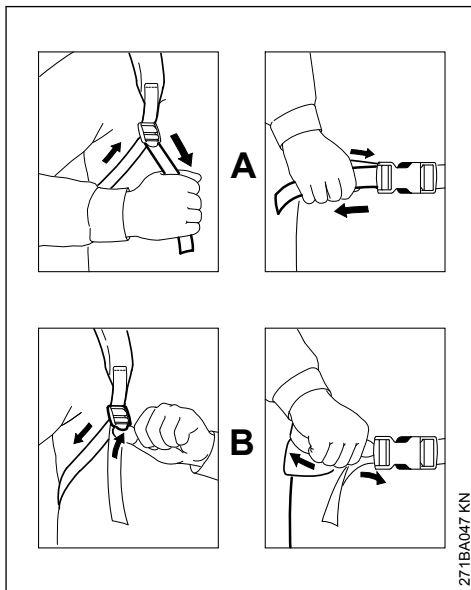

- A) Træk i seleenderne, selen strammes
- B) Løft klemlåsen, selen løsnes

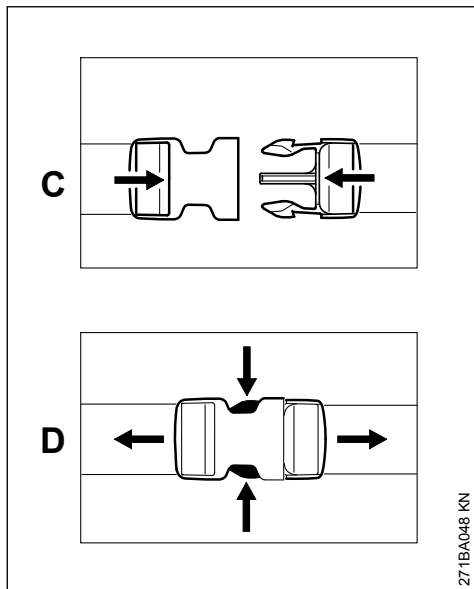

271BA048 KN

C Fastlås hurtiglåsen ved at skubbe den sammen

D Åbn hurtiglåsen ved at trykke hagerne sam-K men

12.2 Påsætning af bærestativ

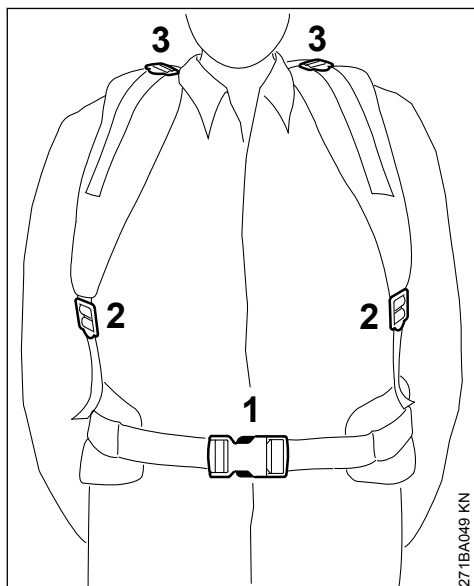

271BA049 KN

- ▶ Lås hofseselen (1) og justér den således, at selen ligger bedst muligt an mod hoften
- ▶ Justér bæreselen (2) til den rigtige længde
- ▶ Fastgør bæreselestillingen (3) med selerne (tilpasning til kropstørrelse)

Rygpolsteret skal ligge fast og sikkert ind mod ryggen på betjeningspersonen.

12.3 Aftagning af bæreanordning

- ▶ Åbn hurtiglåsen på hofseselen
- ▶ Løsn bæreselen lidt ved at løfte klemlåsene lidt og tag bærestativet af

12.4 Hurtigaftagning



I tilfælde af truende fare skal motorredskabet med bærestativet hurtigt fjernes. Før den fjernes skal hofseselen åbnes!

13 Start og standsning af motoren

13.1 Betjeningselementer

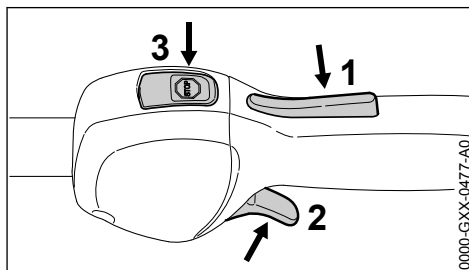

0000-GXX-0477-A0

- 1 Gashåndtagslås
- 2 Gashåndtag
- 3 Stopknapp – med stillinger for Drift og Stop. For at slå tændingen fra skal man trykke på stopknappen (⊖) se "Stopknappens og tændings funktion"



13.1.1 Stopknappens og tændings funktion

Når der trykkes på stopknappen, slås tændingen fra, og motoren slukkes. Når den slippes, går stopknappen automatisk tilbage i stillingen **Drift**. Når motoren er standset, tilkobles tændingen automatisk igen i stillingen Drift – motoren er parat til start og kan startes.

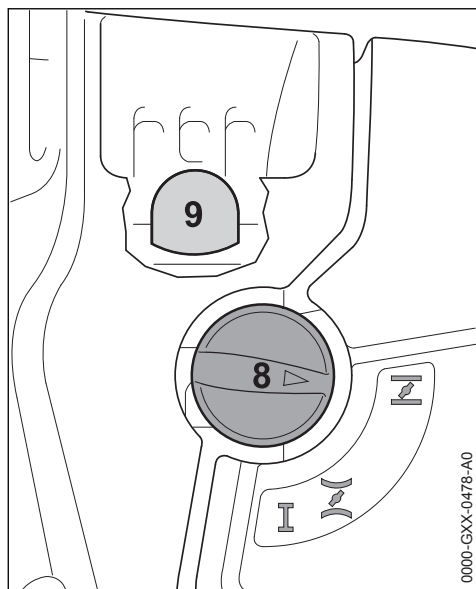
13.2 Start af motoren



- ▶ Tryk mindst 5 gange på bælgen (9) på brændstofhåndpumpen - også når bælgen er fyldt med brændstof
- ▶ Tryk på chokerspjældhåndtaget (8), og drej på den pågældende position afhængigt af motortemperaturen:

 ved kold motor
 Ved varm motor - også når motoren har kørt, men stadigvæk er kold

Chokerspjældet skal gå i hak.

13.2.1 Start

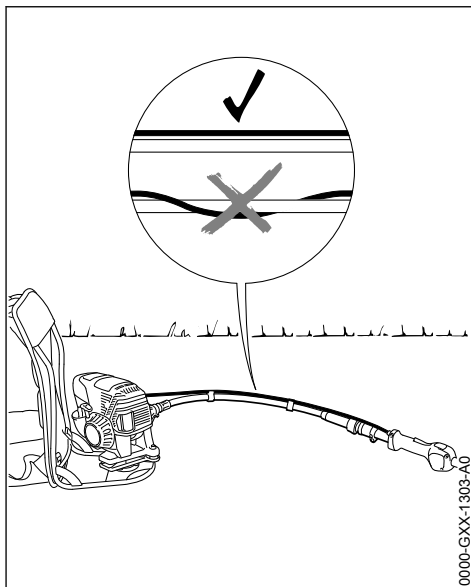

- ▶ Stil redskabet med bærestativet sikkert **på jorden**.
- ▶ Bring den bøjelige aksel i strakt stilling.

ADVARSEL

Gaskablet skal ligge langs med og parallelt med den bøjelige aksel og må ikke snoes omkring denne.

- ▶ Hvis forefindes: Fjern transportbeskyttelsen på arbejds- eller skæreværktøj.

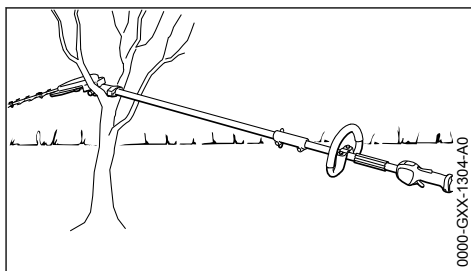

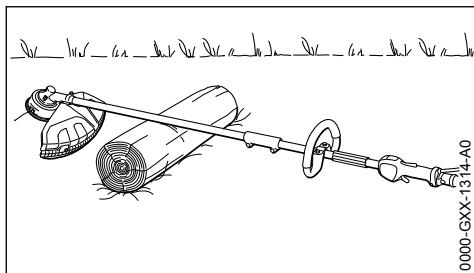

0000-GXX-1314-A0

- ▶ Læg KombiVærktøj til side med skaftet tæt ved drevet f.eks. på en buk, i en grengaffel eller lignende, så arbejds- eller skæreværktøj og beskyttelse ikke også kan bevæge sig under starten.

**ADVARSEL**

Arbejds- eller skæreværktøjer må hverken berøre jorden eller andre genstande – **fare for ulykker!**

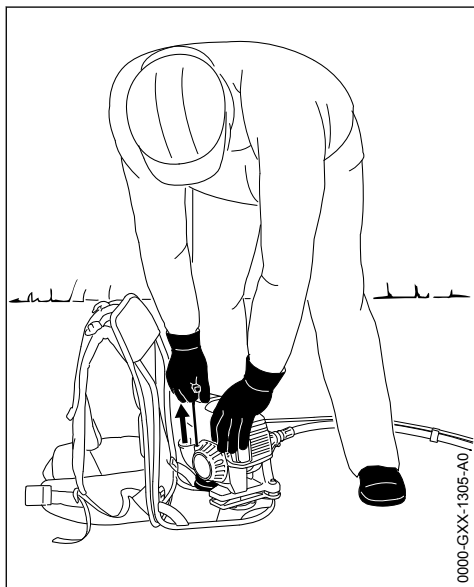

0000-GXX-1305-A0

- ▶ Indtag en sikker stilling – muligheder: stående, bøjet eller knælende.
- ▶ Hold fast i redskabet med venstre hånd på hættten, og stå med en fod på bærerammen.
- ▶ Tag fat i startgrebet med højre hånd
- ▶ Træk starthåndtaget langsomt ud, indtil du mærker modstand, og træk derefter hurtigt og kraftigt ud

BEMÆRK

Træk ikke snoren helt ud – **fare for brud!**

- ▶ Lad ikke starthåndtaget svippe tilbage – før det tilbage i udtrækningsretningen, så startsnoren kan rulle korrekt op
- ▶ Fortsæt med at trække, indtil motoren kører

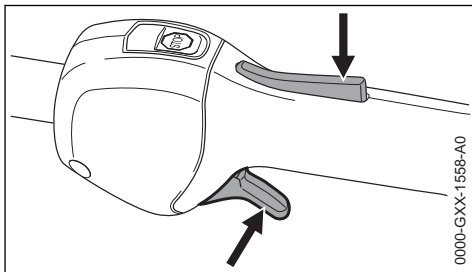
13.2 Så snart motoren kører

0000-GXX-1558-A0

- ▶ Tryk på gashåndtagsslåsen, og giv gas – chokerspjældhåndtaget springer i stillingen for drift I – kør motoren varm med et par belastningskift efter en koldstart

**ADVARSEL**

Fare for kvæstelse som følge af KombiVærktøj i bevægelse i tomgang. Indstil karburatoren, så KombiVærktøjet ikke bevæger sig i tomgang – se "Indstilling af karburator".

Redskabet er klar til brug.

13.3 Sluk motoren

- ▶ Tryk på stopknappen – motoren standser – slip stopknappen – stopknappen fjedrer tilbage

13.4 Yderligere henvisninger om start

Motoren går i stå i stillingen for koldstart **I**, eller når der accelereres.

- ▶ Stil chokerspjældhåndtaget på **I** – fortsæt med at trække, indtil motoren kører

Motoren starter ikke i stillingen for varmstart **II**

- ▶ Stil chokerspjældhåndtaget på **II** – fortsæt med at trække, indtil motoren kører

Motoren starter ikke

- ▶ Kontrollér, om alle betjeningslementer er indstillet korrekt
- ▶ Kontrollér, om der er brændstof i tanken, fyld eventuelt op
- ▶ Kontrollér, om tændrørsstikket er sat fast på

- ▶ Gentag startproceduren

Motoren er druknet

- ▶ Stil chokerspjældhåndtaget på **I** – fortsæt med at trække, indtil motoren kører

Tanken blev kørt helt tom

- ▶ Efter tankning skal der trykkes mindst 5 gange på bælgen på brændstoffåndpumpen – også når bælgen er fyldt med brændstof
- ▶ Indstil chokerhåndtaget afhængigt af motor-temperaturen
- ▶ Start motoren igen

14 Transport af redskabet

14.1 Anvendelse af transportbeskyttelse

Typen af transportbeskyttelse afhænger af typen af det metalskæreværktøj, der er leveret med motorredskabet. Transportbeskyttelse kan også fås som specialtilbehør.

14.2 Græsknive 230 mm

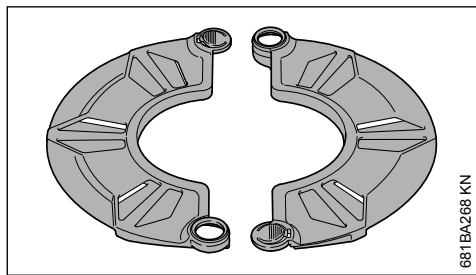

681BA268 KN

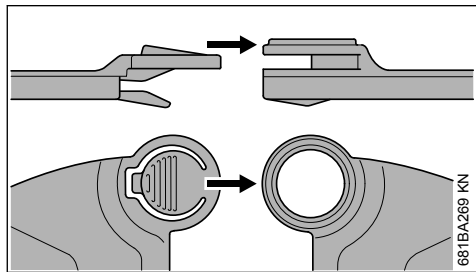

681BA269 KN

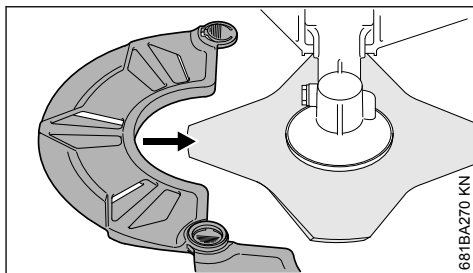

681BA270 KN

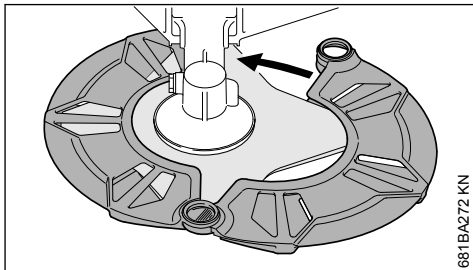

681BA272 KN

14.3 Trekantkniv 250 mm

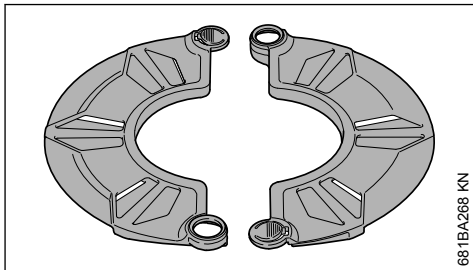

681BA268 KN

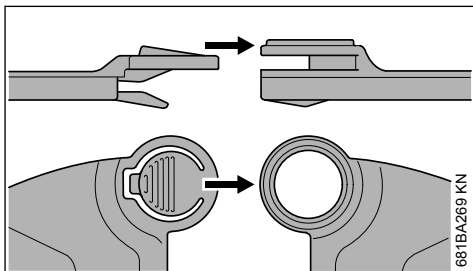

681BA269 KN

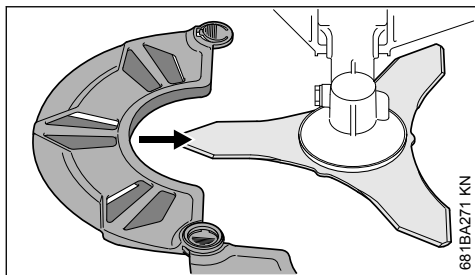

681BA271 KN

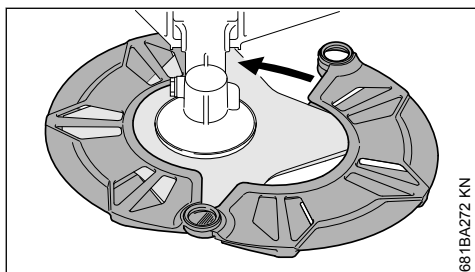

681BA272 KN

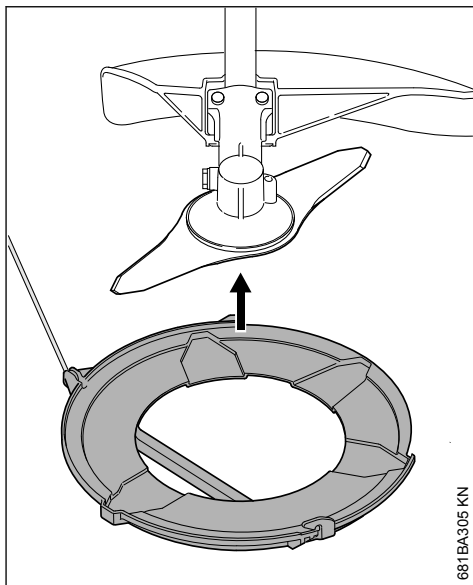

681BA305 KN

14.4 Græsknive op til 260 mm

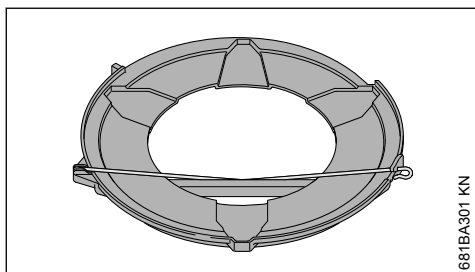

681BA301 KN

- ▶ Påsæt transportbeskyttelsen nedefra på skæreværktøjet

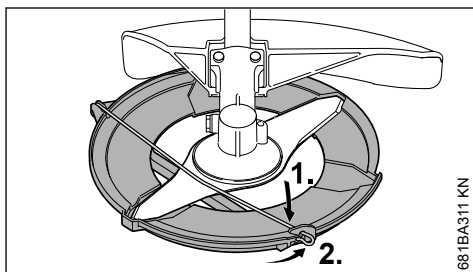

681BA311 KN

- ▶ Drej spændebøjlen indad.
- ▶ Hægt spændebøjlen i på transportbeskyttelsen.

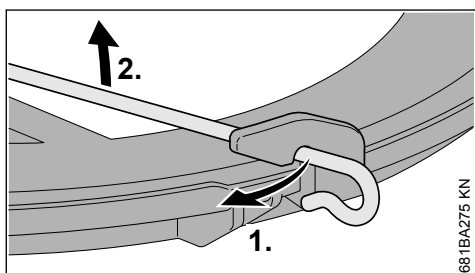

681BA275 KN

- ▶ Hægt spændebøjlen af på transportbeskyttelsen.
- ▶ Drej spændebøjlen udad.

15 Driftshenvisninger

15.1 I den første driftstid

Den fabrikkny maskine må frem til den tredje tankpåfyldning ikke køre ubelastet i højt omdrejningstalomsråde, så at der ikke opstår ekstra belastninger i indkøringsperioden. I indkøringsperioden skal de bevægelige dele tilpasse sig hinanden - der findes en større friktionsmodstand i motoren. Motoren kommer op på sin maksimale effekt efter en brugstid på 5 til 15 tankpåfyldninger.

15.2 Under arbejdet

Lad motoren efter længere fuld belastningstid køre videre i tomgang i kort tid, til den største varme er afledt vha. køleluftstrømmen, så komponenterne på drivanordningen (tændingsanlæg, karburator) ikke bliver ekstremt belastet pga. varmeophobning.

15.3 Efter arbejdet

Ved standsning i kort tid: Lad motoren køle af. Opbevar maskinen, til den skal bruges næste gang, med tom brændstoftank på et tørt sted, ikke i nærheden af kilder til brand. Ved længere standsning - se "Opbevaring af maskinen".

16 Udskiftning af luftfilter

Filterholdbarheden er grundlæggende på over et år. Afmonter ikke filterdækslet, og skift ikke luftfilteret, så længe der ikke er tale om et mærkbart effekttab.

16.1 Hvis motoreffekten er mærkbart formindsket

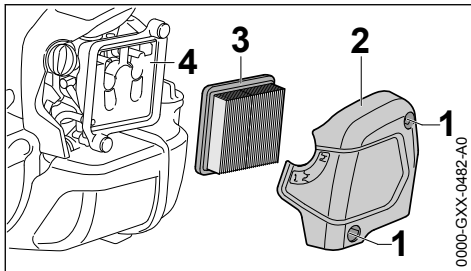

- ▶ Drej chokerspjældhåndtaget på **I**
- ▶ Løsn skruerne (1)
- ▶ Tag filterdækslet (2) af
- ▶ Rengør filterets omgivelser for grov tilsmudsning
- ▶ Tag filteret (3) ud
- ▶ Udskift tilsmudsede eller beskadigede filtre (3)
- ▶ Udskift beskadigede dele

16.2 Isætning af filter

- ▶ Sæt det nye filter (3) i filterhuset, og sæt filterdækslet på
- ▶ Skru skruerne (1) i, og spænd dem fast

17 Indstilling af karburator

Redskabets karburator er fra fabrikken indstillet, så motoren får en optimal blanding af brændstof og luft i alle driftstilstande.

17.1 Indstilling af tomgang

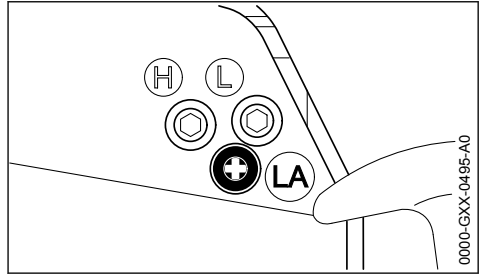

Motoren standser i tomgang:

- ▶ Lad motoren køre varm i ca. 3 min.
- ▶ Drej tomgangsanslagsskruen (LA) langsom med uret, indtil motoren kører jævnt – arbejdsværktøjet må ikke køre med.

Skæreværktøjet kører med i tomgang.

- ▶ Skru tomgangsanslagsskruen (LA) langsomt mod uret, indtil arbejdsværktøjet standser, drej derefter 1/2 til 3/4 omdrejning videre i samme retning.



ADVARSEL

Hvis arbejdsværktøjet efter udført indstilling fortsat kører med, skal motorredskabet repareres hos forhandleren.

18 Tændrør

- ▶ ved utilstrækkelig motoreffekt, dårlig start eller tomgangsforstyrrelser skal tændrøret altid kontrolleres først
- ▶ udskift tændrøret efter ca. 100 driftstimer – ved kraftigt afbrændte elektroder allerede før – anvend kun de frigivne, afskærmede tændrør, som er anbefalet af STIHL – se "Tekniske data"

18.1 Afmontering af tændrør

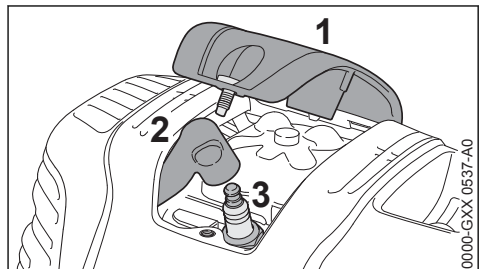

- ▶ Skru afdækningen (1) af
- ▶ Træk tændrørshætten (2) af

- Skru tændrøret (3) af

18.2 Kontrol af tændrør

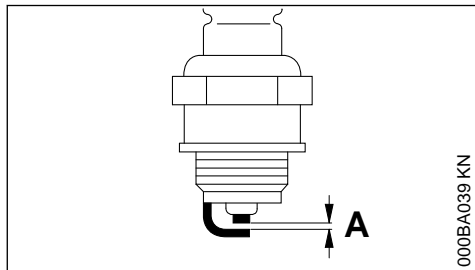

000BA039 KN

- Rengør det tilsmudsede tændrør.
- Kontrollér elektrodefastheden (A), og justér om nødvendigt, værdi for afstand – se "Tekniske data".
- Afhjælp årsagerne for tilsmudsning af tændrøret.

Mulige årsager er:

- for meget motorolie i brændstoffet
- tilsmudset luftfilter
- ugunstige driftsbetingelser

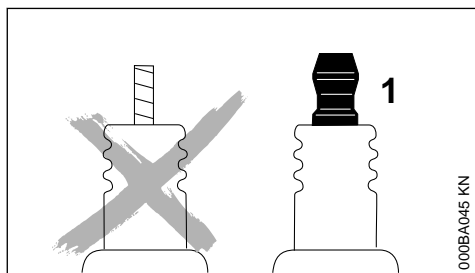

000BA045 KN



ADVARSEL

Ved løs eller manglende tilslutningsmøtrik (1) kan der opstå gnister. Hvis der arbejdes i letantændelige eller i eksplosive omgivelser, kan der opstå brande eller eksplosioner. Personer kan blive alvorligt kvæstet, eller der kan opstå materielle skader.

- Anvend fejlfrie tændrør med fast tilslutningsmøtrik.

18.3 Montering af tændrør

- Skru tændrøret (3) i
- Spænd tændrøret (3) med kombiøglen
- Tryk tændrørshætten (2) fast på tændrøret
- Sæt afdækningen (1) på, og skru den fast

19 Motorens løb

Er motorens køreforhold trods rensede luftfilter og korrekt karburatorindstilling utilfredsstillende, kan årsagen også være lydæmperen.

Få lydæmperen kontrolleret med hensyn til tilsmudsning (forkokksning) hos en forhandler!

STIHL anbefaler, at alt vedligeholdelsesarbejde og reparationer kun udføres af en STIHL-forhandler.

20 Smøring af drev

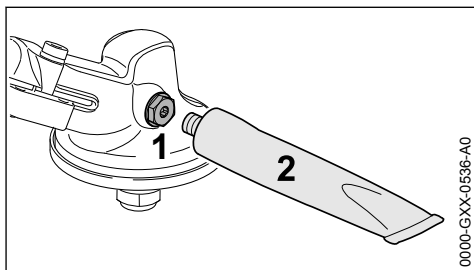

0000-GXX-0536-A0

Kontrollér gearfedtet for hver 25 driftstimer, og smør efter ved behov:

- Skru låseskruen (1) ud
- Hvis der ikke ses gearfedt på indersiden af låseskruen (1): Skru tuben (2) med STIHL gearfedt (specialtilbehør) ind
- Tryk maks. 5 g (1/5 oz.) gearfedt fra tuben (2) ind i gearet

BEMÆRK

Gearet må ikke fyldes helt med gearfedt.

- Skru tuben (2) ud
- Skru låseskruen (1) i, og spænd den fast

21 Smøring af bøjelig aksel

- Kontrollér smørefedtfilmen med jævne mellemrum og cirka hver 25. driftstime.

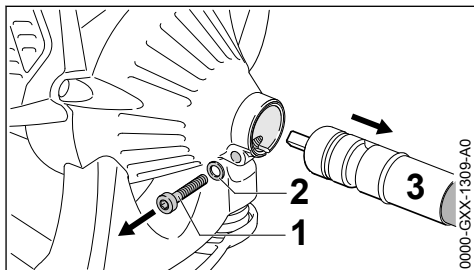

0000-GXX-1309-A0

- Drej skruen (1) ud, og tag den ud sammen med skiven (2).

- ▶ Træk den bøjelige aksel (3) ud.

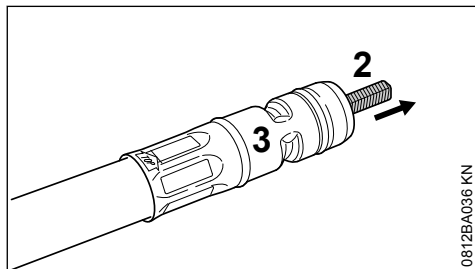

0812BA036 KN

- ▶ Træk akselkernen (2) ud af beskyttelsesslangen (3).
- ▶ Markér akselkernen med en markering.
- ▶ Smør akselkernen med STIHL-universalfedt (specialtilbehør), men brug ikke for meget fedt.

BEMÆRK

Hvis akslen har blå misfarvning, skal den udskiftes.

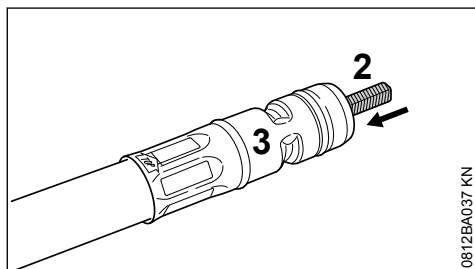

0812BA037 KN

- ▶ Sæt akselkernen (2) i beskyttelsesslangen (3), skub i den forbindelse akselkernen drejet 180° i forhold til den oprindelige monteringsposition indtil anslag.

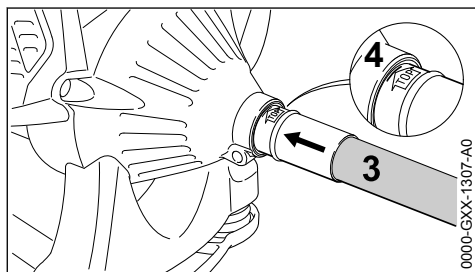

0000-GXX-1307-A0

- ▶ Sæt den bøjelige aksel (3) i holderen (4) på motoren indtil anslag, drej i den forbindelse akslen frem og tilbage.
- ▶ Justér den bøjelige aksel (3), så markeringen "Top" befinder sig øverst.

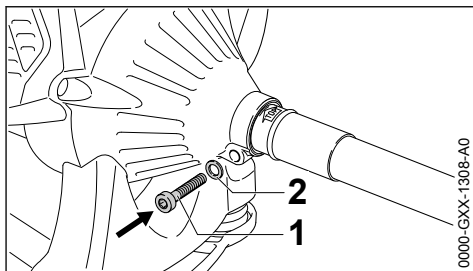

0000-GXX-1308-A0

- ▶ Skru skruen (1) sammen med skiven (2) i, og spænd fast.

22 Opbevaring af redskabet

Ved driftspauser længere end ca.3 måneder

- ▶ Tøm og rens brændstoftanken på et godt ventileret sted
- ▶ Bortskaf brændstof efter reglerne og miljøvenligt
- ▶ Kør karburatoren tom, da membranerne ellers kan klæbe sammen i karburatoren!
- ▶ Tag skæreværktøjet af og rengør og kontrollér det. Behandl metalskæreværktøjet med beskyttelsesolie.
- ▶ Rengør redskabet grundigt
- ▶ Rensning af luftfilter
- ▶ Opbevar redskabet på et tørt og sikkert sted. Beskyt redskabet mod uvedkommende brug (f.eks. af børn)

23 Slibning af metalskæreværktøjer

- ▶ Skæreværktøjer, som kun er lidt slidt, files med en slibefil (specialtilbehør) - i forbindelse med stærkt slid og hak skal der files med et slibeapparat, eller slibningen skal udføres af en forhandler - STIHL anbefaler STIHL forhandleren.
- ▶ Slib tit, og fjern kun lidt materiale: for en simpel efterslibning er to til tre filstrøg for det meste tilstrækkeligt.

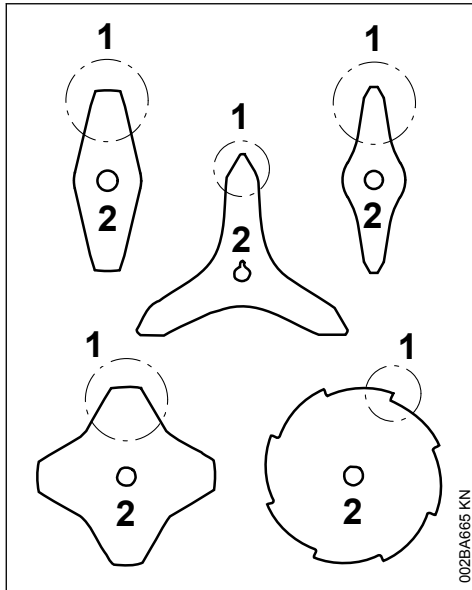

- Fil knivkanterne (1) regelmæssigt – stambladets (2) omrids må ikke ændres.

Flere henvisninger vedrørende slibning findes på emballagen til skæreværktøjet. Gem derfor emballagen.

23.1 Afbalancering

- Slib ca. 5 gange, derefter skal skæreværktøjet kontrolleres med hensyn til ubalance med STIHL afbalanceringsapparatet (specialtilbehør) og afbalanceres, eller afbalanceringen skal udføres af en forhandler – STIHL anbefaler STIHL forhandleren.

24 Efterse græshovedet

24.1 Læg motorredskabet fra dig

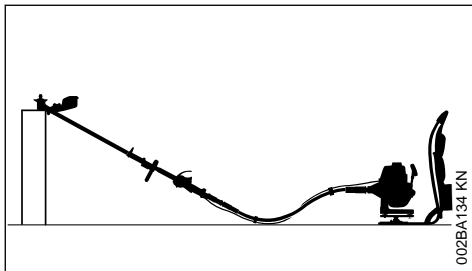

- Sluk motoren
- Læg motorredskabet, så holderen til skæreværktøjet vender opad

24.2 Fornyelse af snor

Inden snoren til græshovedet fornyes, skal græshovedet altid først kontrolleres for slid.



Hvis der synlige tegn på kraftigt slid, skal hele græshovedet udskiftes.

Snoren til græshovedet benævnes efterfølgende kort som "snor".

Græshovedet leveres sammen med en illustreret vejledning, som viser udskiftningen af snore. Vejledningen til græshovedet skal derfor gemmes.

- Afmonter græshovedet ved behov.

24.3 Efterjustering af snor

STIHL SuperCut

Snoren efterjusteres automatisk, når snoren er mindst **6 cm (2 1/2 in.)** lang – ved hjælp af kniven på beskyttelsen afkortes for lange snore til den optimale længde.

STIHL AutoCut

- Hold redskabet med motoren i gang over en græsflade – græshovedet skal i den forbindelse dreje.
- Lad græshovedet lige ramme jorden – snoren efterjusteres og afskæres til den korrekte længde med kniven på beskyttelsen.

Græshovedet justerer snoren, hver gang det rammer jorden. Under arbejdet bør man derfor være opmærksom på græshovedets snitteffekt. Hvis græshovedet rammer jorden for ofte, skæres der ubenyttede stykker af snore på kniven.

Efterjustering finder kun sted, når begge snorendene stadig er mindst **2,5 cm (1 in.)** lange.

STIHL TrimCut



Når snoren efterjusteres med hånden, skal motoren altid standses – ellers er der **fare for kvæstelser!**

- Træk spolehuset op, drej mod uret – ca. 1/6 omdrejning – indtil indgrebsstillingen, og lad det fjedre tilbage.
- Træk snorenderne ud.

Gentag forløbet ved behov, indtil begge snorendene når kniven på beskyttelsen.

En drejebevægelse fra hak til hak frigiver ca. **4 cm (1 1/2 in.)** snor.

24.4 Udskiftning af snor

STIHL PolyCut

I græshovedet PolyCut kan der sættes en afkortet snor i på skæreknivens sted.

STIHL DuroCut, STIHL PolyCut



ADVARSEL

Når græshovedet sættes på med hånden, skal motoren altid standses – ellers er der **fare for kvæstelser!**

- Sæt den afkortede snor i græshovedet iht. den medfølgende vejledning.

24.5 Udskiftning af kniv

24.5.1 STIHL PolyCut

Inden skærekniven til græshovedet udskiftes, skal græshovedet altid først kontrolleres for slitage.



ADVARSEL

Hvis der synlige tegn på kraftigt slid, skal hele græshovedet udskiftes.

Skærekniven benævnes efterfølgende kort som "knive".

Græshovedet leveres sammen med en illustreret vejledning, som viser fornyelsen af knive. Vejledningen til græshovedet skal derfor gemmes.



ADVARSEL

Når snorene til græshovedet sættes på med hånden, skal motoren altid standses – ellers er der **fare for kvæstelser!**

- Afmonter græshoved
- Udskift kniven som vist på billedet i vejledningen

25 Kontrol og vedligeholdelse hos specialforhandler

- Monter græshovedet igen

25 Kontrol og vedligeholdelse hos specialforhandler

25.1 Vedligeholdelsesarbejder

STIHL anbefaler, at alt vedligeholdelsesarbejde og reparationer kun udføres af STIHL-forhandler.

25.2 Antivibrationselementer

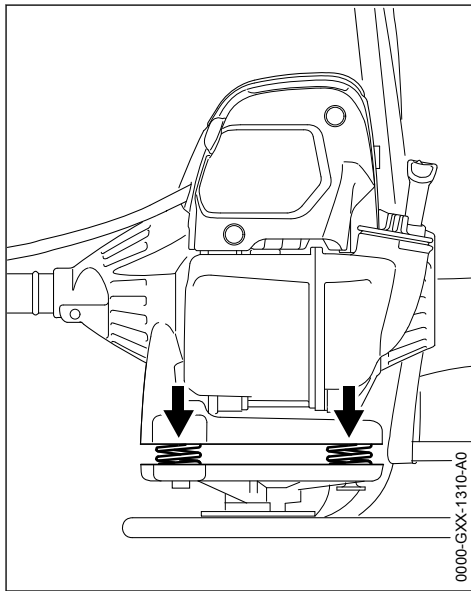

Mellem motorenhed og bærestativet er der indbygget fjedre til vibrationsdæmpning. Ved synligt slid eller stadig kraftigere vibrationer skal det kontrolleres.

26 Henvisninger til vedligeholdelse og pasning

Angivelserne gælder for normale brugsbetingelser. Under vanskelige betingelser (store støvmængder osv.) og længere daglige arbejdstider skal de angivne intervaller afkortes tilsvarende.		før arbejdets begyndelse	efter arbejdsophør eller dagligt	efter hver tankning	ugentligt	månedligt	årligt	ved fejl ved beskadigelse	ved behov
Hele maskinen	visuel kontrol (driftssikker tilstand, tæthed)	X		X					
	rengøring		X						
	beskadigede dele udskiftes	X						X	
Betjeningshåndtag	funktionskontrol	X		X					
Luffilter	visuel kontrol					X	X		
	udskiftning ²⁾							X	
Brændstofhåndpumpe (hvis monteret)	kontrol	X							
	istandsættelse hos forhandler ¹⁾							X	
Sugehoved i brændstoftanken	kontrolleres hos forhandler ¹⁾						X		
	udskiftning hos forhandleren ¹⁾					X		X	X
Brændstoftank	rengøring						X		X
karburator	Kontrol af tomgang, arbejdsværktøjet må ikke bevæges med	X		X					
	tomgang indstilles								X
Tændrør	elektrodeafstand indstilles							X	
	udskiftes efter 100 driftstimer								
Indsugningsåbning til køleluft	visuel kontrol		X						
	rengøring								X
Cylinderlameller	rengøres hos forhandler ¹⁾					X			
Ventilspillerum	ved nedsat effekt eller kraftigt forøget effekt ved start skal ventilspillet kontrolleres og evt. indstilles hos forhandler ¹⁾						X		X
Forbrændingsrum	Rengøres efter hver 150 driftstimer hos forhandleren ¹⁾								X
Tilgængelige skruer og møtrikker (undtagen indstillingsskruer)	efterspænding								X

Angivelserne gælder for normale brugsbetingelser. Under vanskelige betingelser (store støvmængder osv.) og længere daglige arbejdstider skal de angivne intervaller afkortes tilsvarende.		før arbejdets begyndelse	efter arbejdsophør eller dagligt	efter hver tankning	ugentligt	månedligt	årligt	ved fejl	ved beskadigelse	ved behov
Antivibrationselementer	kontrol	X						X		X
	udskiftning hos forhandleren ¹⁾								X	
Skæreværktøj	visuel kontrol	X		X						
	udskiftning								X	
	kontrolleres for fast montering	X		X						
Metalskæreværktøj	slibning	X								X
Bøjelig aksel	kontrol				X					
	Supplering af fedtfilm									X
Drevsmøring	kontrol				X					
	fyldes op									X
Sikkerhedsmærkat	udskiftning								X	
1)STIHL anbefaler en STIHL-forhandler2)kun hvis motoreffekten er mærkbart formindsket										

27 Minimering af slitage og undgåelse af skader

Overholdelse af instruktionerne i denne betjeningsvejledning medvirker til at man undgår overdreven slitage og skader på maskinen.

Benyttelse, vedligeholdelse og opbevaring af maskinen skal finde udføres omhyggeligt, som beskrevet i denne betjeningsvejledning.

Alle skader, som skyldes, at der ikke er taget hensyn til sikkerheds-, betjenings- og advarsels-henvisningerne, er brugerens eget ansvar. Dette gælder især for:

- ændringer, som ikke er godkendt af STIHL
- anvendelse af værktøjer eller tilbehør, som ikke er tilladt for, egnet til maskinen eller som kvalitativt er dårligere
- ikke forskriftsmæssig brug af maskinen
- brug af maskinen i forbindelse med sports- eller konkurrencebegivenheder
- følgeskader efter fortsat benyttelse af maskinen med defekte komponenter

27.1 Vedligeholdelsesarbejder

Alle i kapitel "Vedligeholdelses- og plejehenvisninger" opførte arbejder skal udføres med jævne mellemrum. Hvis disse vedligeholdelsesopgaver ikke kan udføres af brugeren selv, skal de overlades til en forhandler.

STIHL anbefaler, at alt vedligeholdelsesarbejde og reparationer kun udføres af STIHL forhandler. STIHL forhandlerne bliver regelmæssigt tilbudt skoling og at får stillet tekniske informationer til rådighed.

Hvis disse arbejdsopgaver forsømmes eller udføres ufagmæssigt, kan der opstå skader, som brugeren selv har ansvaret for. Dertil hører bl. a.:

- Skader på motoren som følge af ikke rettidig eller utilstrækkelig vedligeholdelse (f. eks. luft- og brændstoffilter), forkert karburatorindstilling eller utilstrækkelig rensning af køleluftføringen (indsugningsslidser, cylinderribber)
- Korrosions- og andre følgeskader på grund af ufagmæssig opbevaring
- Skader på maskinen som følge af anvendelse af kvalitativt dårlige reservedele

27.2 Sliddele

Nogle dele i maskinen udsættes også ved forskriftsmæssig brug for almindelig slidage og skal udskiftes rettidigt, alt efter brugs måde og -varighed. Hertil hører bl. a.:

- Skæreværktøjer (alle slags)
- Fastgørelsesdele til skæreværktøjer (beskyttelsesskål, møtrik, osv.)
- Skæreværktøjsbeskyttelser
- Kobling
- Filter (til luft, brændstof)
- Startanordning
- Tændrør
- Antivibrationselementer

28 Vigtige komponenter

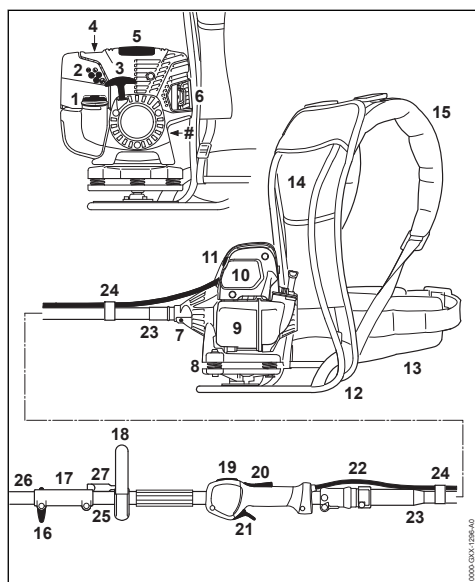

- 12 Bærestativ
- 13 Hoftesele
- 14 Rygpolstring
- 15 Bæreseler
- 16 Tørsskrue
- 17 Koblingsmuffer
- 18 Støtkehåndtag
- 19 Stoptast
- 20 Gashåndtagsslås
- 21 Gashåndtag
- 22 Gaskabel
- 23 Bøjelig aksel
- 24 Kabelholder
- 25 Skaft (basismotor)
- 26 Skaft (KombiVærktøj)
- 27 Bøjle (skridtbegrænser)
- # Maskinnummer

- 1 Tankdæksel
- 2 Karburatorindstillingsskrue
- 3 Starthåndgreb
- 4 Brændstofhåndpumpe
- 5 Afdækning
- 6 Lyddæmper
- 7 Skrue
- 8 Antivibrationselement
- 9 Brændstoftank
- 10 Luftfilterdæksel
- 11 Chokerspjældarm

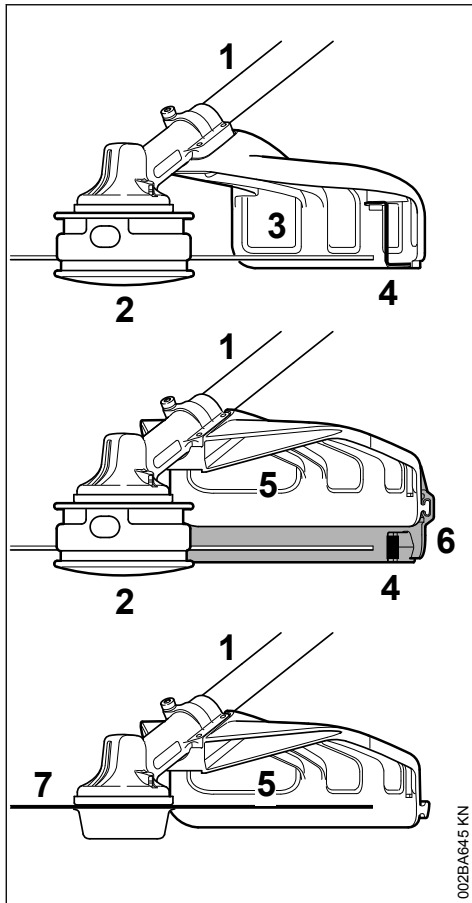

002BA645 KN

- 1 Skaft
- 2 Trimmerhoved
- 3 Beskyttelse (kun til græshoveder)
- 4 Kniv
- 5 Beskyttelse (til alle klippeværktøjer)
- 6 Skærm
- 7 Klippeværktøj af metal

29 Tekniske data

29.1 Drev

STIHL en-cylindret firetaktsmotor med blandings-smøring

Slagvolumen:	36,3 cm ³
Cylinderboring:	43 mm
Slaglængde:	25 mm

Effekt iht. ISO 8893:	1,4 kW (1,9 hk) ved 8500 o/min
Tomgangsomedrejningstal:	2800 o/min
Nedreguleringsomedrejningstal (nom. værdi):	9500 o/min
Maks. omdrejningstal udgangsaksel (skæreværktøjsholder):	7150 o/min
Ventilspil	
Indsugningsventil:	0,10 mm
Udstødningsventil:	0,10 mm

29.2 Tændingsystem

Elektronisk styret magnetttænder

Tændrør (afskærmet):	NGK CMR 6 H
Elektrodeafstand:	0,5 mm

29.3 Brændstofsytstem

Positionsneutral membrankarburator med integreret brændstofpumpe

Brændstoftankindhold:	710 cm ³ (0,71 l)
-----------------------	------------------------------

29.4 Vægt

Tom tank, med KombiVærktøj FS-KM, uden skæreværktøj og beskyttelse
9,6 kg

29.5 Samlet længde

Uden KombiVærktøj:	1800 mm
--------------------	---------

29.6 Udstyrskendetegn

T Deleligt skaft

29.7 Støj- og vibrationsværdier

For yderligere oplysninger om opfyldelse af direktivet for arbejdstagernes eksponering for risici på grund af fysiske agenser (vibrationer) 2002/44/EF, se www.stihl.com/vib

29.8 KombiVærktøj FS-KM

Når lyd- og vibrationsværdier skal findes, indgår driftstilstandene tomgang og nom. maks. omdrejningstal i lige store dele.

29.8.1 Lydtrykniveau L_{peq} iht. EN ISO 22868

Med græshoved	97 dB(A)
Med metalklippeværktøj	97 dB(A)

29.8.2 Lydeffektniveau L_{weq} iht. EN ISO 22868

Med græshoved	110 dB(A)
Med metalklippeværktøj	109 dB(A)

29.8.3 Vibrationsværdi $a_{hv,eq}$ iht. ISO 22867 med maks. omdrejningstal

	Venstre håndtag	Højre håndtag
Med græshoved	4,7 m/s ²	4,3 m/s ²
Med metallippeværktøj	3,9 m/s ²	2,9 m/s ²

29.9 Andre KombiVærktøjer

Udførelse, se "Tilladte KombiVærktøjer"

For at bestemme støj- og vibrationsværdierne anvendes tomgang og højeste nominelle omdrejningstal i følgende forhold:

Ved FCS-KM, FCB-KM, FSB-KM, FH-KM og HT-KM	1 til 1
Ved HL-KM	1 til 4
Ved BF-KM og BG-KM	1 til 6

29.9.1 Lydtryksniveau L_{peq} iht. ISO 10517, ISO 11201, ISO 22868

92 dB(A)...101 dB(A)

29.9.2 Lydeffektniveau L_w iht. ISO 3744, ISO 10517, ISO 22868,

109 dB(A)...110 dB(A)

29.9.3 Lydeffektniveau $L_{w,eq}$ iht. ISO 3744, ISO 10517, ISO 22868,

106 dB(A)...110 dB(A)

29.9.4 Vibrationsværdi $a_{hv,eq}$ iht. ISO 11789, ISO 20643, ISO 22867, ISO 8662

Venstre håndtag

1,3 m/s²...8,5 m/s²

Højre håndtag

1,3 m/s²...5,3 m/s²

For lydtryksniveauet og lydeffektniveau er K--faktor i henhold til direktiv 2006/42/EG = 2,0 dB(A); for vibrationsværdien er K--faktor i henhold til direktiv 2006/42/EG = 2,0 m/s².

29.10 REACH

REACH betegner en EF-forordning til registrering, vurdering og godkendelse af kemikalier.

Informationer vedr. opfyldelse af REACH-forordning (EF) nr. 1907/2006 se www.stihl.com/reach

29.11 Emissionsværdi for udstødningsgas

Den målte CO₂-værdi per EU-typegodkendelse er angivet på www.stihl.com/co2 i de produktspecifikke tekniske data.

Den målte CO₂-værdi blev registreret fra en repræsentativ motor efter en standardiseret testmetode under laboratoriebetingelser og udgør ikke nogen udtrykkelige eller implicite garantier for en bestemt motors ydelse.

Ved anvendelse og vedligeholdelse, som beskrevet i denne brugsanvisning, bliver de gældende krav til emission af udstødningsgas opfyldt. Ved ændringer af motoren bortfalder typegodkendelsen.

30 Reparationsvejledning

Brugeren af dette apparat må kun udføre de vedligeholdelses- og servicearbejder, som er beskrevet i denne betjeningsvejledning. Mere omfattende reparationer må kun udføres af faghandleren.

STIHL anbefaler, at alt vedligeholdelsesarbejde og reparationer kun udføres af en STIHL-forhandler. STIHL-forhandlerne bliver regelmæssigt tilbudt skoling og at får stillet tekniske informationer til rådighed.

Ved reparationer må der kun anvendes reservedele, som STIHL har godkendt til dette redskab, eller teknisk tilsvarende dele. Anvend kun første-klasses reservedele. Ellers kan der opstå fare for uheld eller skader på redskabet.

STIHL anbefaler, at der anvendes originale STIHL reservedele.

Originale STIHL reservedele kendes på STIHL reservedelsnummeret og skrifttypen **STIHL** samt ligeledes på STIHL reservedelsmærket  (på små dele kan dette mærke også stå alene).

31 Bortskaffelse

Ved bortskaffelse skal de nationale forskrifter for bortskaffelse overholdes.

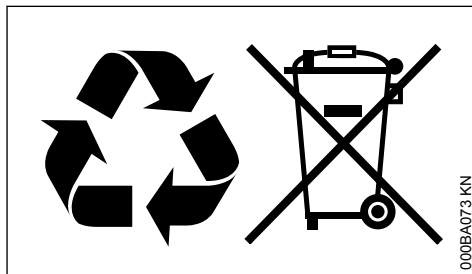

000BA073 KN

STIHL produkter hører ikke til i husholdningsaffaldet. STIHL produkter, akkumulatører, tilbehør

og emballage skal afleveres på genbrugsstasjonene.

Aktuelle informationer om bortskaffelse kan fås hos din lokale STIHL forhandler.

32 EU-overensstemmelseserklæring

ANDREAS STIHL AG & Co. KG

Badstr. 115

D-71336 Waiblingen

Tyskland

erklærer som eneansvarlig, at

Konstruksjonstype:	Rygbåret motortrimmer
Fabriksmærke:	STIHL
Type:	FR 131 T
Serienummer:	4180
Slagvolumen:	36,3 cm ³

overholder de gjeldende bestemmelser i direktivene 2011/65/EU, 2006/42/EF, 2014/30/EU og 2000/14/EF og er utviklet og produsert i overensstemmelse med de på produksjonsdatoen gjeldende versjoner av standarderne:

EN ISO 11806-2, EN 55012, EN 61000-6-1 (i forbindelse med de nævnte KombiVærktøjer BF-KM, BG-KM, FCB-KM, FCS-KM, FH-KM, FS-KM, FSB-KM, HL-KM og HT-KM)

Det beskrevne basismotorredskab må kun tages i drift med de KombiVærktøjer, der er godkendt af STIHL til disse KombiVærktøjer.

Til påvisning af det målte og garanterede lydeffektniveau blev der anvendt retningslinjerne i direktiv 2000/14/EF, bilag V, under anvendelse af standarden ISO 10884 (friskærer).

Målt lydeffektniveau:

110 dB(A)

Garanteret lydeffektniveau:

112 dB(A)

Opbevaring af teknisk dokumentation:

ANDREAS STIHL AG & Co. KG

Produktzulassung

Produktionsåret og maskinnummeret er angivet på redskabet.

Waiblingen, 3.2.2020

ANDREAS STIHL AG & Co. KG

p.p.



Dr. Jürgen Hoffmann,

ansvarlig for dokumentation, retsforskrifter og godkendelse



Innholdsfortegnelse

1	Om denne bruksanvisningen.....	107
2	Sikkerhetsforskrifter og arbeidsteknikk...	107
3	Tillatte kombinasjoner av skjæreverktøy, verneedksel og håndtak.....	115
4	Tillatt KombiVærktøy.....	116
5	Komplettere maskinen.....	116
6	Stille inn gasswiren.....	119
7	Montere kombiverktøy.....	119
8	Montere verneedksel.....	120
9	Montere skjæreverktøy.....	121
10	Drivstoff.....	124
11	Fyll på drivstoff.....	124
12	Bæresele.....	125
13	Starte / stoppe motoren.....	126
14	Transportere maskinen.....	129
15	Bruksanvisning.....	130
16	Skifte luftfilter.....	131
17	Innstille forgasseren.....	131
18	Tennplugg.....	131
19	Motorens gange.....	132
20	Smøring av gir.....	132
21	Smøre den bøyelige akslingen.....	132
22	Oppbevare maskinen.....	133
23	Slipe metallskjæreverktøy.....	133
24	Vedlikeholde trådhodet.....	134
25	Kontroll og vedlikehold hos faghandel....	135
26	Stell og vedlikehold.....	135
27	Redusere slitasje og unngå skader.....	137
28	Viktige komponenter.....	138
29	Tekniske data.....	139
30	Reparasjoner.....	140
31	Avfallshåndtering.....	140
32	EU-samsvarserklæring.....	140

Kjære kunde!

Takk for at du har valgt et kvalitetsprodukt fra STIHL.

Dette produktet ble produsert med moderne produksjonsmetoder og omfattende kvalitetssik-

ringstiltak. Vi har bestrebet oss for at du skal bli fornøyd med dette produktet, og kunne bruke det uten problemer.

Hvis du har spørsmål om produktet, kontakter du din forhandler eller du kan kontakte vårt salgsselskap direkte.

Med vennlig hilsen



Dr. Nikolas Stihl

1 Om denne bruksanvisningen

1.1 Symboler

Symbolene som befinner seg på maskinen, er forklart i denne bruksanvisningen.

Avhengig av maskinen og utstyret kan symbolene nedenfor være plassert på maskinen.



Drivstofftank, drivstoffblanding av bensin og motorolje



Aktivere dekompresjonsventilen



Drivstoffpumpe



Betjene drivstoffhåndpumpen



Fettube



Innsugsluftkanal: sommermodus



Innsugsluftkanal: vintermodus



Håndtaksopvarming

1.2 Merking av tekstavsnitt



Advarsel om fare for skade eller ulykker på personer samt om alvorlige skader på gjenstander.

LES DETTE

Advarsel om skade på maskinen eller de enkelte delene.

1.3 Teknisk videreutvikling

STIHL arbeider kontinuerlig med å videreutvikle samtlige maskiner og apparater. Vi forbeholder oss derfor retten til å endre leveranseomfanget med hensyn til form, teknikk og utrustning.

Ingen krav kan gjøres gjeldende på grunnlag av angivelser og bilder i denne bruksanvisningen.

2 Sikkerhetsforskrifter og arbeidsteknikk



Det er nødvendig med spesielle sikkerhetstiltak ved arbeid med dette apparatet, da det arbeides med svært høye turtall på kappeverktøyet.



Les hele bruksanvisningen nøye før enheten tas i bruk for første gang, og ta godt vare på den for senere bruk. Det kan være livsfarlig å ignorere bruksanvisningen.

Ta hensyn til nasjonale sikkerhetsforskrifter, f.eks. fra fagforbund, trygdekasser, myndigheter for arbeidsvern og andre.

Den som jobber med enheten for første gang: La selgeren eller en sakkyndig vise deg hvordan det håndteres på en sikker måte – eller delta på et kurs.

Mindreårige må ikke arbeide med apparatet – unntatt ungdommer over 16 år som får opplæring under tilsyn.

Barn, dyr og tilskuere må holdes unna.

Når enheten ikke er i bruk, skal den slås av på en slik måte at ingen utsettes for fare. Enheten skal sikres mot uvedkommende tilgang.

Brukeren er ansvarlig for ulykker eller farer som andre personer eller deres eiendom utsettes for.

Enheden skal kun gis videre eller lånes ut til personer som er kjent med denne modellen og hvordan den skal håndteres – bruksanvisningen skal alltid følge med.

Bruken av støyende enheter kan være begrenset til spesifiserte tidspunkter gjennom nasjonale, regionale og lokale forskrifter.

Den som arbeider med enheten må være uthvilt, frisk og i god forfatning.

Hvis du av helsemessige årsaker ikke får lov til å anstrenge deg, bør du spørre legen din om du kan arbeide med enheten.

Kun brukere av pacemakere: Tenningsanlegget i denne enheten skaper et meget svakt elektromagnetisk felt. Det kan ikke helt utelukkes at dette kan påvirke enkelte typer pacemakere. For å unngå helsefare anbefaler STIHL at du rådfører med legen din og produsenten av pacemakeren.

Det er ikke tillatt å arbeide med enheten etter inntak av alkohol, narkotika eller medikamenter som nedsetter reaksjonsevnen.

Enheden – skal avhengig av tildelt kappeverktøy – kun brukes til klipping av gress og skjæring av vill vekst, busker, kratt, krattskog, små trær eller lignende.

Enheten skal ikke brukes til andre formål – **fare for ulykker!**

Det skal kun monteres kappeverktøy eller tilbehør, som er godkjent av STIHL for bruk på dette enheten, eller teknisk likeverdige deler. Har du spørsmål om dette, kan du ta kontakt med en fagforhandler. Bruk bare verktøy eller tilbehør av høy kvalitet. Ellers kan det være fare for ulykker eller skader på enheten.

STIHL anbefaler bruk av STIHL originalverktøy eller -tilbehør. Disse har egenskaper som er optimalt tilpasset til produktet og brukerens behov.

Beskyttelsen til enheten kan ikke beskytte brukeren mot alle gjenstander (stein, glass, wire osv.), som kastes bort fra kappeverktøyet. Disse gjenstandene kan støte mot noe og treffe brukeren.

Det må ikke foretas endringer på enheten, da dette kan påvirke sikkerheten. STIHL fraskriver seg ethvert ansvar for personskader eller materielle skader som skyldes bruk av påmontert utstyr som ikke er godkjent.

Enheten skal ikke rengjøres med høytrykkssvasker. Den harde vannstrålen kan skade enhetens deler.

2.1 Klær og utstyr

Bruk forskriftsmessige klær og utrustning.



Bekledningen skal være hensiktsmessig og ikke være til hinder. Tett-sittende klær – kombi-antrekk, ingen arbeidsfrakk.

Ikke bruk klær som kan hekte seg fast i treverk, busker eller bevegelige deler til enheten. Man skal heller ikke bruke sjal, slips og smykker. Sett opp og sikre langt hår slik at det befinner seg over skulderen og ikke kan komme seg inn i maskinen.



Bruk vernestøvler med gripesterk, sklisikker såle og stålkappe.

Kun ved bruk av trådhoder er det alternativt tillatt å bruke fast skotøy med sklisikker såle og godt grep.



ADVARSEL



For å redusere faren for øyeskader skal det brukes tettsittende vernebriller iht. standarden EN 166. Påse at vernebrillen sitter korrekt.

Bruk ansiktsvern og vær oppmerksom på riktig feste. Ansiktsvern er ikke tilstrekkelig øyevern.

Bruk vernehjelm ved uttynningsarbeider, i høyt kratt og ved fare for at gjenstander faller ned.

Bruk "personlig" hørselvern, f.eks. øreklokker.



Bruk robuste arbeidshansker av motstandsdyktig materiale (f.eks. lær).

STIHL tilbyr et omfattende utvalg med personlig verneutstyr.

2.2 Transport av enheten

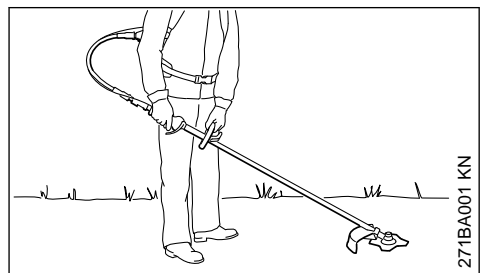

Slå av motoren på lengre transportstrekninger (mer enn ca. 50 m).

Bare bær apparatet i arbeidsholdning: Motorenheten på ryggen, venstre hånd på rundhåndtaket og høyre hånd på betjeningshåndtaket – også for

venstrehendte – kappeverktøyet senket nær bakken.

Sikre metall-kappeverktøy med en transportbeskyttelse mot berøring, også ved transport over kortere avstander – se også "Transportere apparat".



Ikke ta på varme maskindeler og giret – **forbrenningsfare!**

I kjøretøy: Sikre enheten slik at det ikke kan velte, ta skade eller lekket drivstoff.

2.3 Fylle tanken



Bensin er ekstremt lett antennelig – hold avstand til åpen ild – ikke søl drivstoff – røyking forbudt.

Før tanken fylles Slå av motoren.

Ikke fyll tanken så lenge motoren er varm – drivstoff kan renne over – **brannfare!**

Åpne tanklokket forsiktig, slik at eventuelt overtrykk kan reduseres langsamt, og det ikke spruter ut drivstoff.

Tanken må kun fylles på godt ventilerte steder. Hvis du søler drivstoff, må enheten umiddelbart rengjøres – ikke søl drivstoff på klærne, ellers må disse skiftes omgående.



Trekk til tanklokket så godt du kan etter tanking.

Dette reduserer faren for at tanklokket løsner på grunn av vibrasjonen til motoren og at det lekker ut drivstoff.

Vær oppmerksom på lekkasjer – ikke start motoren hvis det renner ut drivstoff – **livsfare grunnet forbrenninger!**

2.4 Før start

Kontroller enheten for driftssikker tilstand – følg tilsvarende kapitler i bruksanvisningene:

- Kontroller at drivstoffsystemet er tett, og spesielt de synlige delene som f.eks. tanklokk, slangekoblinger, drivstoffpumpe (kun for enheter med drivstoffhåndpumpe). Ikke start motoren dersom det oppdages lekkasjer eller skader – **brannfare!** La fagforhandleren reparere apparatet før det tas i bruk
- Kombinasjonen av kappeverktøy, vern og håndtak må være tillatt og alle deler må være montert

- Stoppknappen må lett kunne betjenes
- Startklaffknappen, gassknappspærren og gasspærren må være lett bevegelige – gasspærren må automatisk smekke tilbake i tomgangsstillingen. Fra posisjonene **I** og **Z** til startklaffknappen må den ved å samtidig trykke ned gasspærren og gassknappen smekke tilbake i driftsstilling **I**
- Kontroller at tennledningspluggen sitter godt fast. Hvis den sitter løst, kan det oppstå gnister som kan antenne drivstoff-/luftblanding som slipper ut – **brannfare!**
- Kappeverktøy eller påmontert verktøy: korrekt montering, riktig feste og feilfri tilstand
- Kontroller verneinnretninger (f.eks. vern for kappeverktøy, løpeskive) for skader eller slitasje. Deler som er skadet må skiftes ut. Enheten må ikke drives med skadet vern eller nedslitt løpeskive (hvis skriften og pilene ikke lenger er synlige)
- betjenings- og sikkerhetsinnretningene må ikke endres
- Håndtak må være rene og tørre, fri for olje og smuss – viktig for sikker håndtering av enheten
- Juster bæreselen og rundhåndtak i forhold til kroppsstørrelsen, se "Sette på bærerammen"
- Kontroller tilstanden til bæresystemet og bæreselene – bytt ved skader eller slitasje

Enheten må bare brukes når den er i driftssikker stand – **fare for ulykker!**

I nødstilfeller: Øv på å åpne låsen på hoftebeltet, løsne skulderreimene og ta apparatet ned fra ryggen raskt. Når du øver må du ikke kaste enheten på bakken, for å unngå skader.

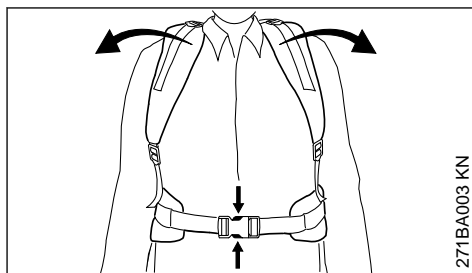

2.5 Starte motoren

Minst 3 meter fra stedet der tanken ble fylt – ikke i lukkede rom.

Motorenheten må stå på flatt underlag, stå støtt og sikkert, hold motorenheten godt fast – arbeids- eller kappeverktøyet og vernet må ikke berøre gjenstander og bakken, siden de kan

beveges med ved start. Følg anvisningen i "Starte/slå av motoren".

Enheten må bare betjenes bare av én person – ingen andre personer må oppholde seg i en omkrets på 15 m – heller ikke ved oppstart – grunnet gjenstander som kastes bort – **fare for personskader!**



Unngå kontakt med kappeverktøyet – **fare for personskader!**

Ikke start motoren "med hånden" – start motoren som beskrevet i bruksanvisningen.



Kappeverktøyet fortsetter å gå en kort stund etter at gassperren slippes – **sløpeeffekt!**

Kontroller tomgang: Kappeverktøyet må i tomgang – mens gassperren er sluppet – stå stille.

Hold lett antenkelige materialer (f.eks. trespon, bjørk, tørt gress, drivstoff) unna varm eksosstrøm og den varme overflaten til lydputten – **brannfare!**

2.6 Holde og føre enheten

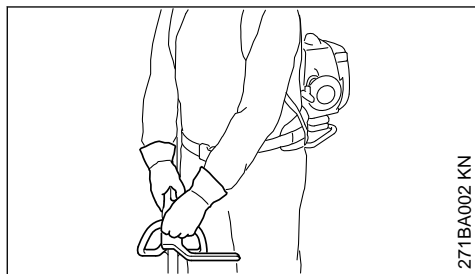

271BA002 KN

Sørg for at du alltid står fast og stabil.

Bær motorenheten på ryggen – ta motorenheten på ryggen først når kappeverktøyet ikke er i bevegelse lenger etter start – **fare for ulykker!**

Hold alltid skaffet med begge hendene på håndtakene – høyre hånd på betjeningshåndtaket, venstre hånd på rundhåndtaket – hold alltid skaffet på høyre side av kroppen – også for venstre hendte.

2.7 Under arbeidet

Hvis det er fare hhv. i nødstilfeller, må du umiddelbart slå av motoren – trykk på stoppknappen.

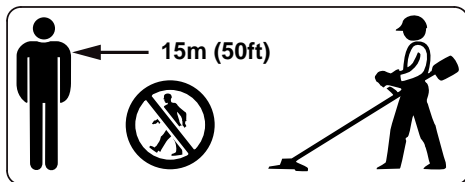

I omkrets på 15 m må det ikke befinne seg ytterligere personer – grunnet flygende gjenstander, **fare for personskade!** Overhold denne avstanden også til (kjøretøy, vinduskiver) – **fare for materiell skade!**

Vær oppmerksom på feilfri motortomgang, slik at kappeverktøyet ikke lenger dreier seg etter at gassperren slippes. Kontroller hhv. korriger tomgangsinnstillingen regelmessig. Hvis kappeverktøyet fortsetter å dreie seg i tomgang, må det repareres av fagforhandleren. STIHL anbefaler STIHL-fagforhandleren.

Vær forsiktig når det er glatt, vått, snø, i skrånninger, ujevnt terreng osv. – **sklifare!**

Vær oppmerksom på hindringer: Trestubber, røtter – **snublefare!**

Sørg for at du alltid står fast og stabil.

Arbeid aldri stående på en stige eller i et tre

Arbeid aldri med kun én hånd.

Bruk av hørselsvern krever større aktsomhet og årvåkenhet – det er begrenset hva du hører av lyder som varsler om fare (skrik, lydsignaler o.l.).

Ta pauser tidsnok i arbeidet, slik at du ikke blir trøtt og sliten – **fare for ulykker!**

Arbeid rolig og kontrollert, og kun ved gode lys- og siktforhold. Vis hensyn i arbeidet, og ikke utsett andre for fare.



Apparatet genererer giftige avgasser straks motoren går. Disse gassene kan være luktfrie og usynlige og inneholde ikke-brente hydrokarboner og bensol. Arbeid aldri med enheten i lukkede eller dårlig ventilerte rom – heller ikke med katalysator-enheter.

Sørg alltid for tilstrekkelig luftsirkulasjon ved arbeid i grøfter, fordypninger eller andre trange forhold. **Livsfare på grunn av forgiftning!**

Ved kvalme, hodepine, synsforstyrrelser (f.eks. dersom synsfeltet innsnevres), hørselsforstyrrelser, svimmelhet og redusert konsentrasjonsevne må arbeidet innstilles umiddelbart. Disse symptomene kan blant annet forårsakes av for høye eksoskonsentrasjoner – **fare for ulykker!**

Bruk enheten slik at det avgir minst mulig støy og eksos. Slå av motoren når enheten ikke er i bruk, og gi kun gass når du arbeider.

Det må ikke røykes ved bruk av enheten, eller i dets nærmeste omgivelser – **brannfare!** Brannfarlig bensindamp kan slippe ut av drivstoffsystemet.

Under arbeidet oppstår støv, damp og røy som kan være helseskadelig. Bruk åndedrettsvern ved sterk støv- eller røykutvikling.

Hvis enheten har vært utsatt for ikke forskriftsmessig store påkjenninger (f.eks. voldsomme slag eller fall), skal det alltid kontrolleres at det er i driftssikker stand før videre bruk – se også "Før start".

Det er spesielt viktig å kontrollere at drivstoffsystemet er tett og at sikkerhetsinnretningene fungerer. Motordrevne enheter som ikke lenger er driftssikre, må ikke brukes videre. I tvilstilfeller må du kontakte forhandleren.

Ikke arbeide med startgassinnstilling – ved denne stillingen av gassknappen kan motorturtallet ikke reguleres.



Du må aldri arbeide uten vern som er egnet for enheten og kappeverktøyet – grunnnet gjenstander som kastes bort – **fare for personskader!**



Kontrollere terreng: Faste gjenstander – stein, metalldele o.l. kan kastes bort – **fare for personskader!** – og kan skade kappeverktøyet samt materielle eiendommer (f.eks. parkerte kjøretøy, vindusruter) (materielle skade).



Vær spesielt forsiktig ved arbeid i uoversiktlig, tett voksende terreng.

Ved klipping med høyt gress, under busker og hekker: Minimal arbeidshøyde med kappeverktøyet 15 cm – ikke utsett dyr for fare.

Før du forlater apparatet: Stopp motoren.

Kontroller kappeverktøyet regelmessig, med korte mellomrom og ved merkbare forandringer umiddelbart:

- Slå av motoren, hold enheten sikkert fast, vent til kappeverktøyet stopper
- Kontroller tilstanden og godt feste, vær oppmerksom på sprekker
- Vær oppmerksom på skarphets tilstand
- Skadde eller sløve kappeverktøy må skifte ut omgående, også ved små sprekker

Rengjør holderen til kappeverktøyet regelmessig for gress og kratt – fjern blokkeringer i området til kappeverktøyet eller vernet.

For å veksle kappeverktøyet må motoren slås av – **fare for personskader!**



Giret blir varmt under drift. Ikke berør giret – **forbrenningsfare!**

2.8 Bruk av trådhoder

Suppler kappeverktøy-beskyttelsen med de tilleggsdelene som er angitt i bruksanvisningen.

Bruk kun vern med forskriftsmessig montert kniv, slik at klippetråden begrenses på den tillatte lengden.

For justering av klippetråden ved trådhoder som justeres manuelt er det absolutt nødvendig å slå av motoren – **fare for personskader!**

Feil bruk med for lange klippetråder reduserer driftsturtallet til motoren. Dette fører ved at clutchen sklir kontinuerlig til overoppvarming og skade av viktige funksjonsdeler (f.eks. clutch, deler av huset som er av plast) – f.eks. grunnnet kappeverktøy som beveger seg i tomgang – **fare for personskader!**

2.9 Bruk av metallkappeverktøy

STIHL anbefaler bruk av originale metallkappeverktøy fra STIHL. Disse har egenskaper som er optimalt tilpasset til enheten og brukerens behov.

Metallkappeverktøy roterer svært raskt. Derved oppstår krefter, som virker på enheten, selve verktøyet og skjæregodset.

Metallkappeverktøy må regelmessig slipes i henhold til forskriften.

Metallkappeverktøy som er slipt ujevnt skaper en ubalanse, som kan belaste enheten ekstremt – **bruddfare!**

Sløve eller feil slipte blader kan føre til økning av belastningen til metallkappeverktøyet – på grunn av deler som er revnet eller brukket **fare for personskader!**

Metallkappeverktøy må kontrolleres hver gang de har kontakt med harde gjenstander (f.eks. stein, fjell, metalldele) (f.eks. for sprekker og deformasjoner). Hakk og andre synlige materialavleiringer må fjernes, siden de i den videre driften plutselig kan løsne og kastes bort – **fare for personskader!**

Når et roterende metallkappeverktøy støter på en stein eller en annen hard gjenstand, kan det oppstå gnister, som under bestemte omstendigheter kan antenne lett brennbare stoffer. Også tørre planter og kratt er lett antennelig, spesielt ved varme, tørre værforhold. Hvis det er brannfare, må metallkappeverktøy ikke brukes i nærheten av lett antennelige stoffer, tørre planter eller kratt. Du må absolutt forhøre deg med den ansvarlige skogvoktertjenesten om det foreligger brannfare.

Skadet eller revnet kappeverktøy skal ikke brukes eller repareres – for eksempel gjennom sveising eller utretting – forandring av formen (ubalanse).

Partikler eller bruddstykker kan løsne og treffe betjeningspersonen eller tredje med høy hastighet – **alvorlige personskader!**

For å redusere de nevnte farene som oppstår ved drift av et metallkappeverktøy, må metallkappeverktøy som brukes i hvert fall ikke ha for stor diameter. Det må ikke være for tungt. Det må være produsert av materialer med tilstrekkelig kvalitet og ha en egnet geometri (form, tykkelse).

Et metallkappeverktøy som ikke er produsert av STIHL må ikke være tyngre, tykkere, annerledes formet og diameteren må ikke være større enn det største metallkappeverktøyet som er godkjent av STIHL – **fare for personskader!**

2.10 Vibrasjoner

Langvarig bruk av maskinen medfører vibrasjonsrelaterte forstyrrelser av blodsirkulasjonen i hendene (vasospastisk syndrom, også kalt „hvite fingre“).

Det er vanskelig å angi en generell brukstid for maskinen, da denne påvirkes av mange faktorer.

Brukstiden forlenges gjennom:

- beskyttelse av hendene (varme hansker)
- pauser

Brukstiden forkortes gjennom:

- dårlig blodsirkulasjon (kjennetegn: ofte kalde fingre, kribling)
- lave utetemperaturer
- stor gripekraft (et fast grep hindrer blodsirkulasjonen)

Ved regelmessig, langvarig bruk av maskinen og gjentatte tegn på dårlig blodsirkulasjon (f.eks. kribling i fingrene) anbefales en medisinsk undersøkelse.

2.11 Vedlikehold og reparasjoner

Maskinen skal vedlikeholdes regelmessig. Utfør bare vedlikeholds- og reparasjonsarbeid som er beskrevet i bruksanvisningen. Alt annet arbeid skal utføres av forhandler.

STIHL anbefaler at vedlikeholdsarbeid og reparasjoner bare utføres hos STIHL-forhandlere. STIHL-forhandlere får regelmessig tilbud om kurs og har tilgang til teknisk dokumentasjon.

Bruk alltid reservedeler av høy kvalitet. Hvis ikke, kan det oppstå fare for ulykker eller skader på maskinen. Ved spørsmål angående dette, ta kontakt med en forhandler.

STIHL anbefaler å bruke originale STIHL-reservedeler. Disse er optimalt tilpasset maskinen og brukerens krav.

Ved reparasjon, vedlikehold og rengjøring må alltid **motoren stoppes og tennpluggen trekkes av – fare for skader** hvis motoren starter utilsikket! – Unntak: Innstilling av forgasser og tomgang.

Når tennpluggen er trukket av eller tennpluggen skrudd ut, må motoren ikke settes i bevegelse med startmekanismen – **brannfare** med tenngnister utenfor sylinderen!

Maskinen må ikke vedlikeholdes eller oppbevares i nærheten av åpen ild – **brannfare** på grunn av drivstoff!

Kontroller regelmessig at tanklokket er tett.

Bruk bare feilfri tennplugg som er godkjent av STIHL, se „Tekniske data“.

Kontroller tennledningen (feilfri isolasjon, sitter fast).

Kontroller at lydputten er i feilfri stand.

Arbeid aldri med defekt lydputte eller uten lydputte – **brannfare!** – **Fare for hørselsskader!**

Ikke ta på den varme lydputten – **fare for forbrenning!**

Vibrasjonsdempernes tilstand påvirker vibrasjonsforholdene – kontroller vibrasjonsdempene regelmessig.

2.12 Symboler på verneanordningene

En **pil** på beskyttelsen for skjæreverktøy angir verktøyets deieretning.

Noen av symbolene under finnes på utsiden av verneekslet, og angir hvilke kombinasjoner av skjæreverktøy og verneekslet som er tillatt.



Verneekslet kan brukes sammen med trådhoder.



Verneekslet må ikke brukes sammen med trådhoder.



Verneekslet kan brukes sammen med gresskniver.



Verneekslet skal ikke brukes sammen med gresskniver.



Verneekslet kan brukes sammen med krattkniver.



Verneekslet skal ikke brukes sammen med krattkniver.



Verneekslet skal ikke brukes sammen med kuttekniver.



Verneekslet skal ikke brukes sammen med ryddesagblader.

2.13 Trådhode med klippetråd

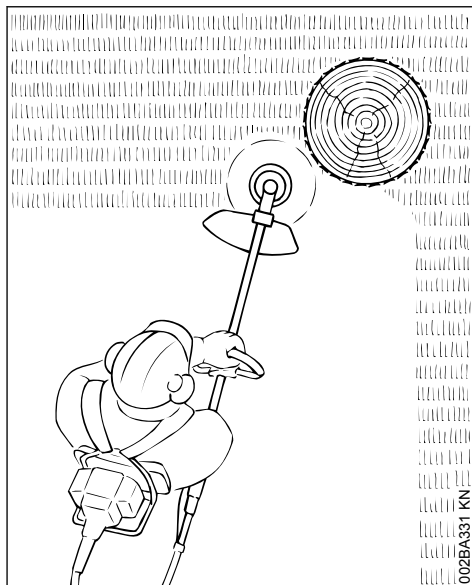

For et mykt «snitt» - renklipping av kanter rundt trær, gjerdestolper etc. og færre skader på barken.

Et følgeblad er vedlagt trådhodet. Følg instruksene på dette bladet når du skal sette skjæretråden inn i trådhodet.



ADVARSEL

Klippetråden skal ikke erstattes av metalltråd eller tau - fare for personskader!

2.14 Trådhode med plastkniver – STIHL PolyCut

Til klipping av viltvoksende engkanter (uten stolper, gjerder, trær og lignende hindringer).

Vær oppmerksom på slitasjemarkeringene!

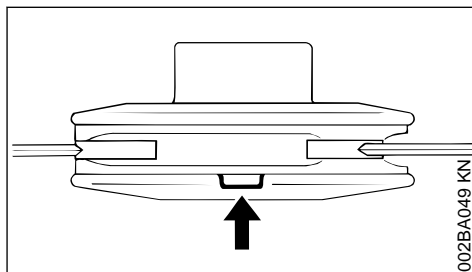

Hvis en av markeringene på trådhodet PolyCut er brukket av nedover (pil): kasser trådhodet!

Fare for skader på grunn av verktøystykker som slynges avgårde!

Følg vedlikeholdsanvisningene for trådhodet PolyCut!

I trådhodet PolyCut kan du også feste en skjæretråd i stedet for plastkniver.

Flere følgeblad er vedlagt trådhodet. Følg instruksene på disse bladene når du skal sette plastkniver eller skjæretråd inn i trådhodet.



ADVARSEL

Skjæretråden må ikke erstattes med metalltråd eller tau – **fare for skader!**

2.15 Fare for tilbakeslag ved metall-kappeverktøy



ADVARSEL



Ved bruk av metall-kappeverktøy er det fare for tilbakeslag, hvis verktøyet støter mot et fast hinder (trestamme, gren, trestubbe, stein eller lignende). Derved kastes apparatet bakover – mot dreieretningen til verktøyet.

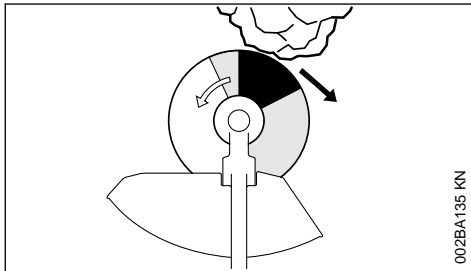

002BA135 KN

Det er økt fare for tilbakeslag, hvis verktøyet støter på et hinder i det **svarte området**.

2.16 Gressklippekniv

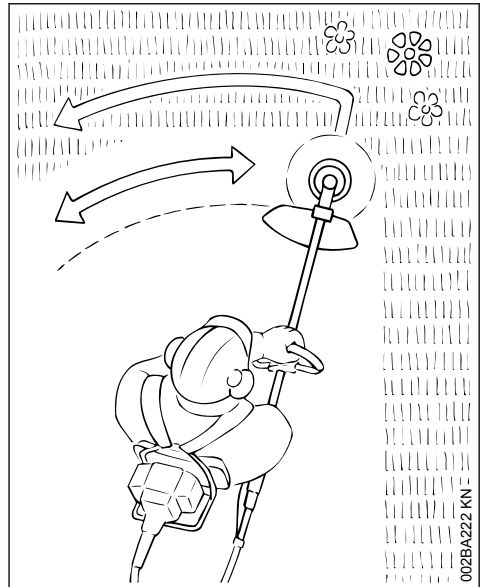

002BA222 KN

Bare beregnet til gress og ugress – før maskinen som en motorrydder.



ADVARSEL

Misbruk kan skade gressklippekniven – gjenstander som slynges vekk, medfører **fare for personskader!**

Slip gressklippekniven i henhold til forskriftene hvis den er merkbart sløv.

2.17 Krattkniv

Til skjæring av sammenfiltret gress, tynning av villnis og buskas og rensking i ungskog med en stammediameter på maksimalt 2 cm. Ikke skjær i tykkere tre – **fare for ulykker!**

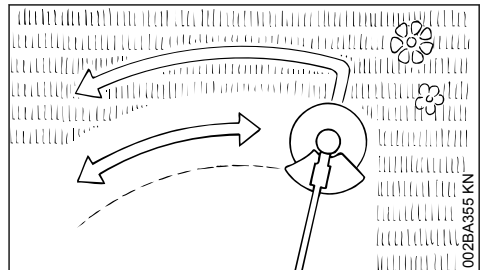

002BA355 KN

Ved skjæring av gress og tynning av ungsskog skal maskinen føres like over bakken som en lña.

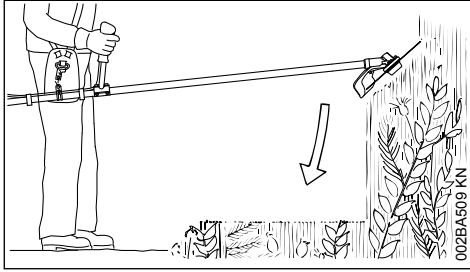

Ved tynning av villnis og buskas skal krattkniven «dykke ned» i planten ovenfra, slik at plantene hakkes godt, samtidig skal skjæreverktøyet ikke holdes over hofte høyde.

Vær ytterst forsiktig ved denne arbeidsteknikken. Jo større avstanden er fra skjæreverktøyet til

bakken, desto større er faren for at partikler kan slynges ut til siden – **fare for personskader!**

OBS! Misbruk kan skade krattkniven – gjenstander som slynges vekk utgjør **fare for personskader!**

Vær oppmerksom på følgende for å redusere faren for uhell:

- Unngå å komme borti steiner, metallbiter og lignende
- Ikke skjær treverk eller villnis med en diameter på over 2 cm – bruk ryddesagblad for større diametere
- Kontroller krattkniven jevnlig for skader. En skadet krattkniv skal ikke lenger brukes
- Krattkniven skal slipes regelmessig og når den er merkbart sløvere (følg reglene) og avbalanseres etter behov (STIHL anbefaler å få dette gjort hos STIHL-forhandleren)

3 Tillatte kombinasjoner av skjæreverktøy, vernebeskyttelse og håndtak

Skjæreverktøy		Beskyttelse	Håndtak

3.1 Tillatte kombinasjoner

Avhengig av kappeverktøyet velger du riktig kombinasjon i tabellen!

! ADVARSEL

Av sikkerhetsmessige årsaker er det kun tillatt å kombinere kappeverktøy, vern- og håndtaksutførelser som står i samme tabellrad. Andre kombinasjoner er ikke tillatt – **fare for ulykker!**

3.2 Kappeverktøy

3.2.1 Trådhoder

- 1 STIHL SuperCut 20-2
- 2 STIHL AutoCut 25-2
- 3 STIHL AutoCut C 25-2
- 4 STIHL AutoCut C 26-2
- 5 STIHL AutoCut 36-2
- 6 STIHL TrimCut 31-2
- 7 STIHL DuroCut 20-2
- 8 STIHL PolyCut 20-3

3.2.2 Metall-kappeverktøy

- 9 Gresskutteblad 230-2 (Ø 230 mm)
- 10 Gresskutteblad 260-2 (Ø 260 mm)
- 11 Gresskutteblad 230-4 (Ø 230 mm)
- 12 Gresskutteblad 230-8 (Ø 230 mm)
- 13 Grasschneideblatt 250-40 Spezial (Ø 250 mm)
- 14 Gresskutteblad 250-44 (Ø 250 mm)
- 15 Krattkniv 250-3 (Ø 250 mm)

! ADVARSEL

Gresskutteblader og krattkniver som ikke er laget av metall er ikke tillatt.

3.3 Beskyttelser

- 16 Beskyttelse for trådhode
- 17 Beskyttelse med
- 18 Skjerm og kniv for trådhoder
- 19 Beskyttelse uten skjerm og kniv for metall-kappeverktøy

3.4 Håndtak

- 20 Rundhåndtak (bare for land utenfor EU)
- 21 Rundhåndtak med
- 22 Bøyle (stegbegrenser)

4 Tillatt KombiVerktøy

Kombiverktøy er påmontert utstyr fra STIHL kombisystem.

Bruk kun kombiverktøy, som leveres av STIHL eller uttrykkelig er blitt godkjent for påmontering.

Det er bare tillatt å bruke denne STIHL trimmeren med delbart skaft (T-modell) med følgende kombiverktøy:

Kombiverktøy

FS-KM ⁴⁾
 FS-KM ^{1) 4)}
 HL-KM 145°
 HL-KM 0° ³⁾
 FH-KM 145°
 BG-KM
 HT-KM
 BF-KM
 FCB-KM ²⁾
 FCS-KM ⁴⁾

Bruksområde

Ljø med klippehode
 Ljø med gressklipperkniv
 Hekksaks, innstillbar
 Hekksaks
 Krattkniv, innstillbar
 Løvblåser
 Høy grensag
 Jordfraser
 Kantskjærer
 Kantskjærer

1)Bøylene som er inkludert i leveransen (trinnbegrenseren) på rundhåndtaket må brukes – se også "Montere rundhåndtaket"2)Utførelse med bøyd skaft3)Ergonomisk bare betinget egnet4)Utførelse med rett skaft

5 Komplettere maskinen

5.1 Montere bæreramme

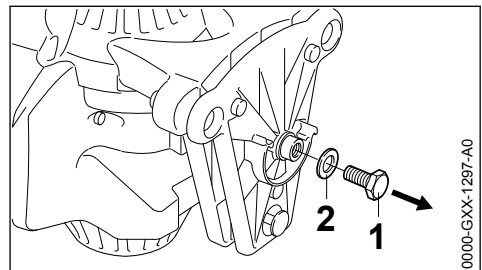

- Skru ut skruen (1) sammen med skiven (2) fra motorenheten og ta dem av

0000-GXX-1297-A0

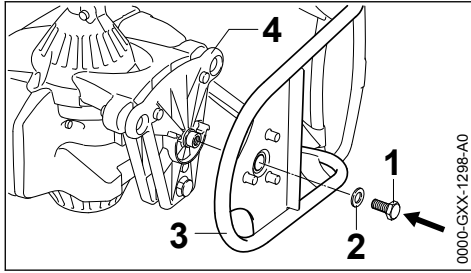

- ▶ Innrett motorenheten og bærerammen i forhold til hverandre som vist på bildet
- ▶ Skru inn skruen (1) sammen med skiven (2) i motorenheten og trekk dem til

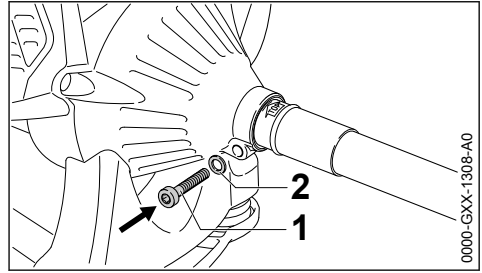

- ▶ Skru inn skruen (1) sammen med skiven (2) i motorenheten og trekk dem til

5.2 Monter den fleksible akselen

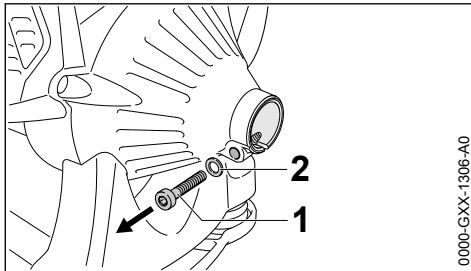

- ▶ Skru ut skruen (1) og ta den av sammen med skiven (2)

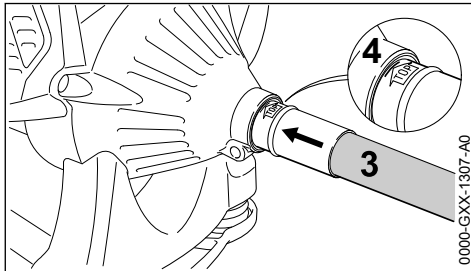

- ▶ Trekk av beskyttelsehetten fra akselen
- ▶ Sett den fleksible akselen (3) til anslag i festet (4) på motoren mens du dreier akselen fram og tilbake til den går i lås
- ▶ Innrett den fleksible akselen (3) slik at merket "Top" er øverst

5.3 Montere rundhåndtak med bøyle

Avhengig av hvilket kappeverktøy som er brukt, og fra markedet – se "Tillatte kombinasjoner av kappeverktøy, vern og håndtak" – må det monteres en bøyle på rundhåndtaket som fungerer som trinnbegrenser.

Bøylen er inkludert i leveringsomfanget eller kan fås som spesialtilbehør.

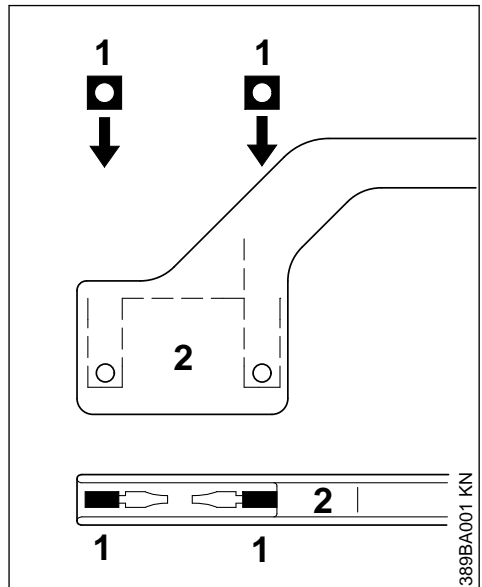

- ▶ Sett firkantmutre (1) i bøylen (2) – borehullene må stemme overens

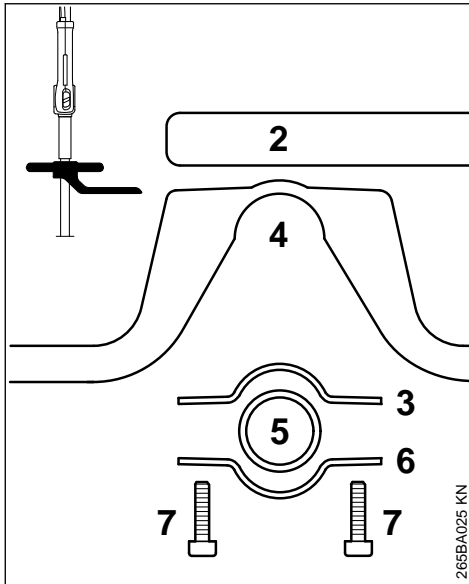

- ▶ Legg klemmen (3) inn i rundhåndtaket (4) og sett dem på skaftet (5)
- ▶ Legg på bøylene (2) – pass på posisjonen
- ▶ La hullene overlappe
- ▶ Sett skruene (7) i hullene og drei dem inn i bøylene til anslag
- ▶ Fortsett med "Feste rundhåndtaket"

La bøylene alltid være montert.

5.4 Montere rundhåndtak uten bøyle

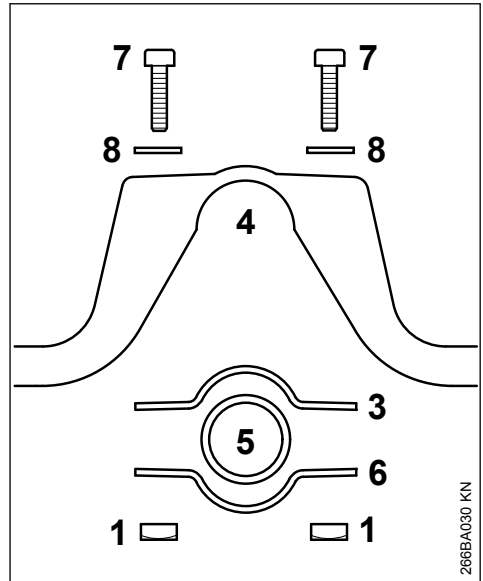

- ▶ Legg klemmen (3) inn i rundhåndtaket (4) og sett dem på skaftet (5)
- ▶ Legg på klemmen (6)
- ▶ La hullene overlappe
- ▶ Sett skiver (8) på skruene (7) og sett skruene i hullene
- ▶ Skru firkantmutre (1) på skruene (7) – til anslag
- ▶ Fortsett med "Feste rundhåndtaket"

5.5 Feste rundhåndtaket

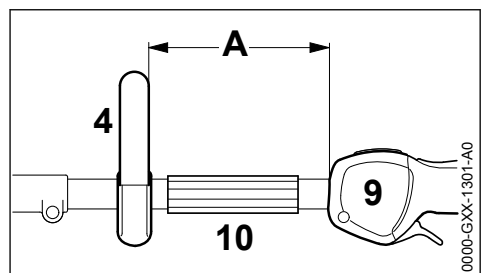

- ▶ Fest rundhåndtaket (4) i en avstand (A) på ca. 20 cm (8") fra betjeningshåndtaket (9)
- ▶ Innrette rundhåndtaket
- ▶ Trekk til skruene, hold fast mutrene om nødvendig

5.6 Feste gasskabelen

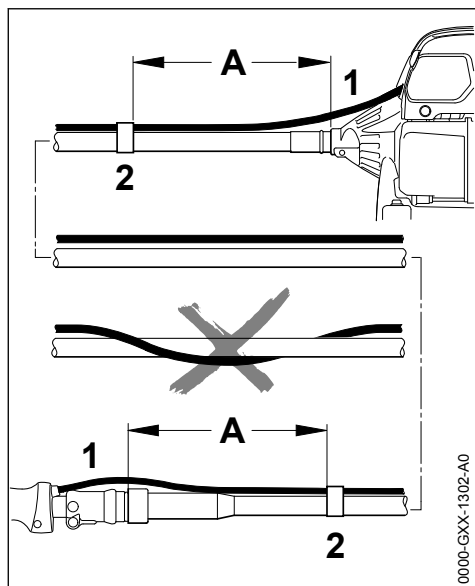

- ▶ Trykk inn gasskabelen (1) i de to kabelholderne (2) i en avstand (A) på ca. 20 cm (8") fra enden på akselen

! ADVARSEL

Gasskabelen må legges parallelt med den fleksible akselen i hele lengden. Gasskabelen må ikke snurres rundt den fleksible akselen.

- ▶ Fortsett med "Stille inn gasswiren"

6 Stille inn gasswiren

Etter monteringen av apparatet eller etter lengre driftstans, kan det være nødvendig med korrektur av innstillingen til gasskabelen.

Still kun inn gasskabelen ved komplett montert apparat.

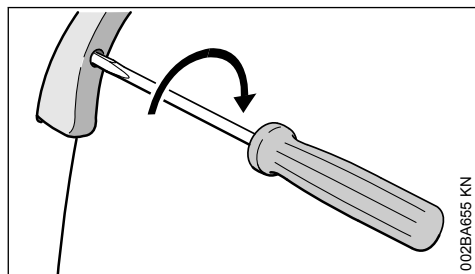

- ▶ Still gassknappen i stilling for full gass

- ▶ Vri skruen i gassknappen i pilens retning inntil første motstanden. Vri deretter en halv omdreining videre

7 Montere kombiverktøy

STIHLs trimmere med bokstavene Ti seriebetegnelsen har et **delbart skaft** for montering av STIHLs kombiverktøy.

7.1 Montere kombiverktøy

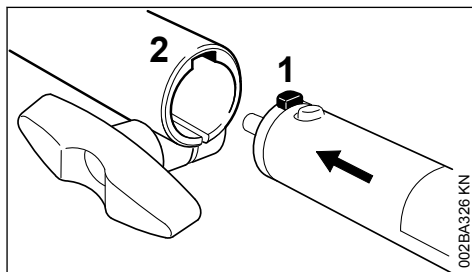

- ▶ Skyv tappen (1) på skaftet helt inn i sporet (2) på koblingsmuffen

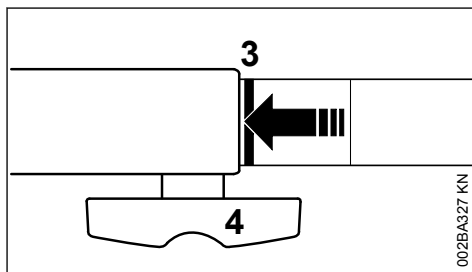

Når skaftet er skjøvet inn riktig, skal den røde linjen (3 = pilspiss) ligge kant i kant med koblingsmuffen.

- ▶ Trekk vingeskruen (4) **hardt** til

7.2 Demontere kombiverktøy

- ▶ Ta av skaftet i motsatt rekkefølge

8 Montere verne deksel

8.1 Montere verne deksel

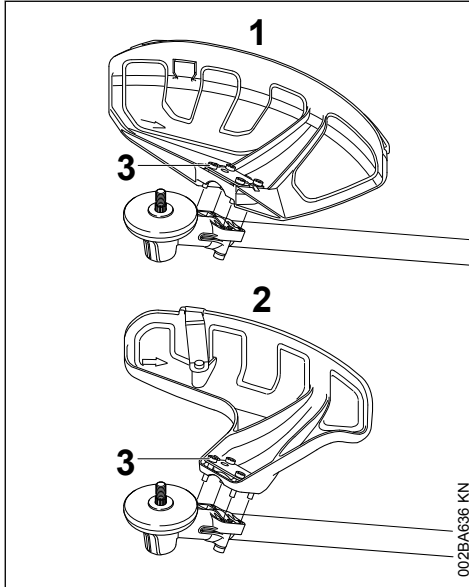

1 Verne deksel for trimmeverktøy

2 Verne deksel for trådhoder

Verne dekslene (1) og (2) monteres på drevet på samme måte.

- ▶ Legg verne dekslet på drevet
- ▶ Skru inn skruene (3) og trekk til

8.2 Monter vognskjørtet og knivene



Fare for personskader ved gjenstander som slynges vekk og kontakt med kappeverktøyet. Vognskjørt og kniver må alltid monteres på beskyttelsen (1) ved bruk av klippehoder.

8.3 Montere vognskjørt

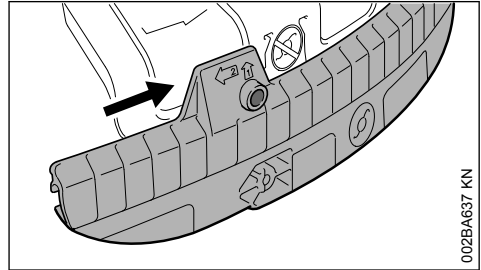

- ▶ Skyv føringsporet til vognskjørtet på listen til beskyttelsen til det går i lås

8.4 Demontere vognskjørt

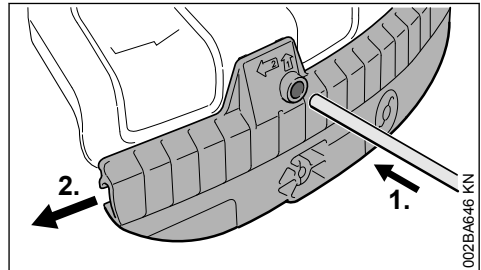

- ▶ Trykk på vognskjørtet med pinnen i boringen på vognskjørtet og skyv samtidig vognskjørtet litt mot venstre med pinnen
- ▶ Trekk vognskjørtet helt av beskyttelsen

8.5 Montere kniven

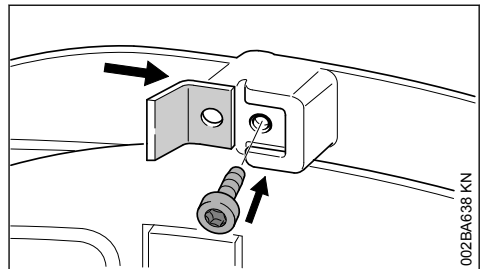

- ▶ Sky kniven inn i føringsporet på vognskjørtet
- ▶ skru inn skruen og trekk til

9 Montere skjæreverktøy

9.1 Legg ned maskinen

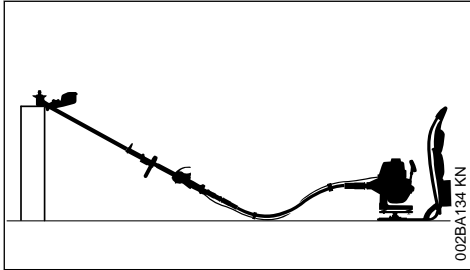

- ▶ Slå av motoren
- ▶ Legg maskinen slik at festet for skjæreverktøyet vender oppover

9.2 Festedeler for kappeverktøy

Avhengig av kappeverktøyet, som leveres med det første utstyret til et nytt apparat, kan også leveringsomfanget med festedeler for kappeverktøyet variere.

9.2.1 Leveringsomfang med festedeler

Det er mulig å montere klippehoder og metallkappeverktøy.

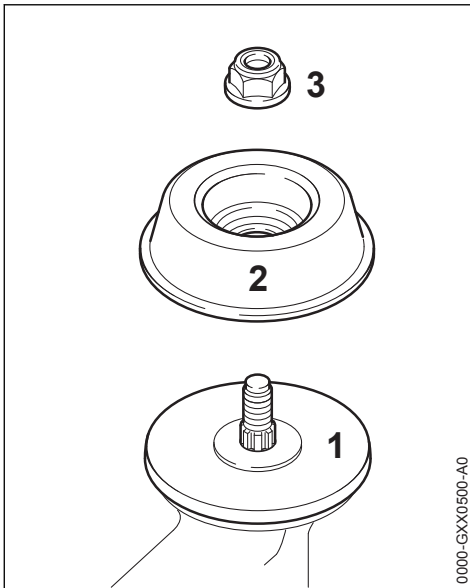

For å gjøre dette er det, avhengig av utførelsen av kappeverktøyet, nødvendig med en ytterligere mutter (3) og løpeskive (2). Trykkskiven (1) må monteres på alle kappeverktøy.

Delene befinner seg i delesettet, som leveres sammen med apparatet og kan fås som spesialtilbehør.

9.2.2 Leveringsomfang uten festedeler

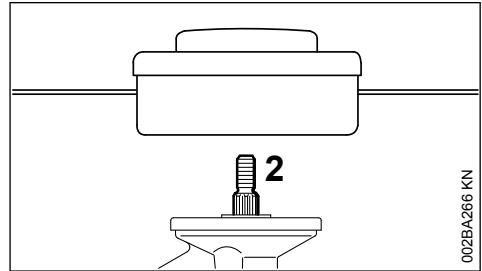

Det er kun mulig å montere klippehoder, som festes direkte på akselen (2).

9.3 Blokker akselen

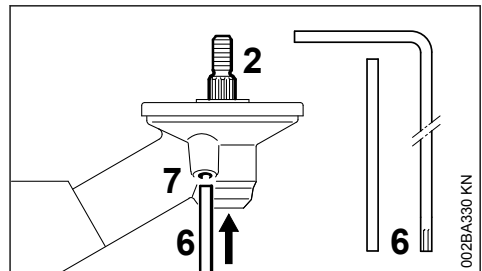

For montering og demontering av kappeverktøy må akselen (2) blokkeres med pinnen (6) eller vinkelskrutrekkeren (6). Delene er inkludert i leveringsomfanget og er tilgjengelige som spesialtilbehør.

- ▶ trykk pinnen (6) eller vinkelskrutrekkeren (6) lett inn til anslag i borehullet (7) i drevet
- ▶ Drei på akselen, mutteren eller kappeverktøyet helt til pinnen går i lås og akselen blokkeres

9.4 Demontere festedeler

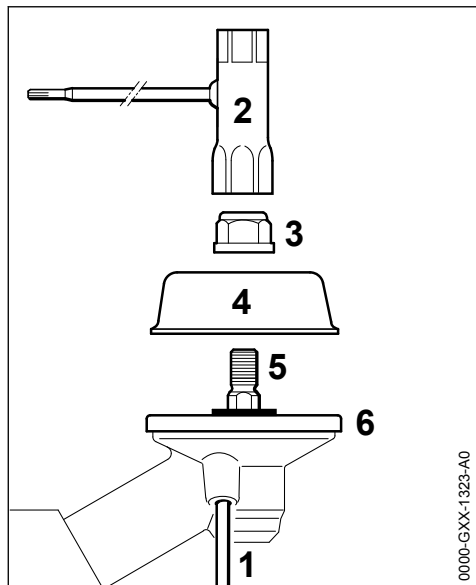

0000-GXX-1323-A0

- ▶ Blokker akselen (5) med pinnen (1)
- ▶ Løsne mutteren (3) med kombinøkkelen (2) med urviseren (venstregjenge) og skru den ut
- ▶ Trekk løpeskiven (4) av fra akselen (5), ikke fjern trykkskiven (6)

9.5 Montere kappeverktøy

**ADVARSEL**

Fare for personskader ved gjenstander som slyn- ges vekk og kontakt med kappeverktøyet. Bruk en beskyttelse som er egnet for kappeverktøyet – se "Montere beskyttelse".

9.6 Montere klippehodet med gjen- gittilkobling

Vedlegget for klippehodet må oppbevares godt.

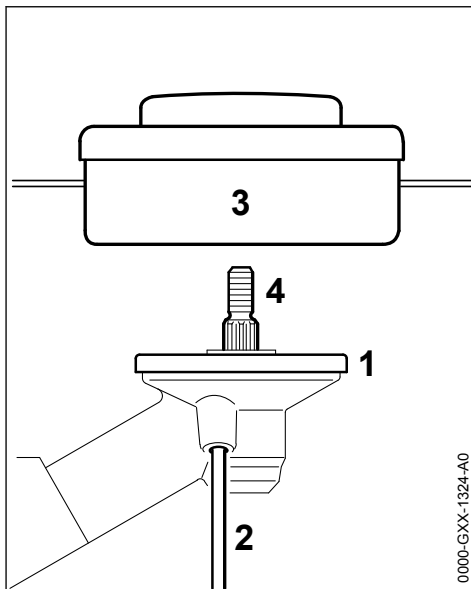

0000-GXX-1324-A0

- ▶ Legg på trykkskiven (1)
- ▶ Drei klippehodet (3) mot urviseren frem til anlegget på akselen (4)
- ▶ Blokker akselen (4) med pinnen (2)
- ▶ Trekk fast klippehodet (3)

LES DETTE

Fjern verktøyet som ble brukt til å blokkere akse- len.

9.7 Demonter klippehodet

- ▶ Blokker akselen (4) med pinnen (2)
- ▶ Drei klippehodet (3) med urviseren og ta det av

9.8 Montere metall-kappeverktøy

Oppbevar følgebladet og emballasjen til metal- lskjæreverktøyet på et sikkert sted.

**ADVARSEL**

Bruk vernehansker – skarpe skjærekanten utgjør fare for skader.

Monter alltid kun ett metallskjæreverktøy!

Sette på kappeverktøy korrekt

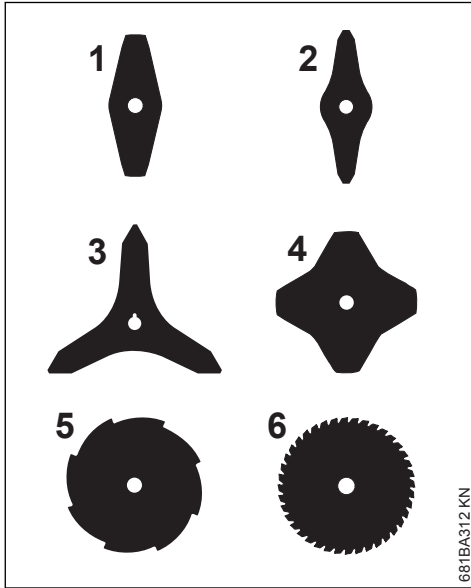

Kappeverktøyene (1, 2, 3, 4) kan peke i en vilkårlig retning – disse kappeverktøyene må snus regelmessig for å unngå slitasje på kun en side.

Skjærekantene til kappeverktøyene (5, 6) må peke i urviserens retning.

Vær oppmerksom på pilen for dreieretningen på innsiden av beskyttelsen.

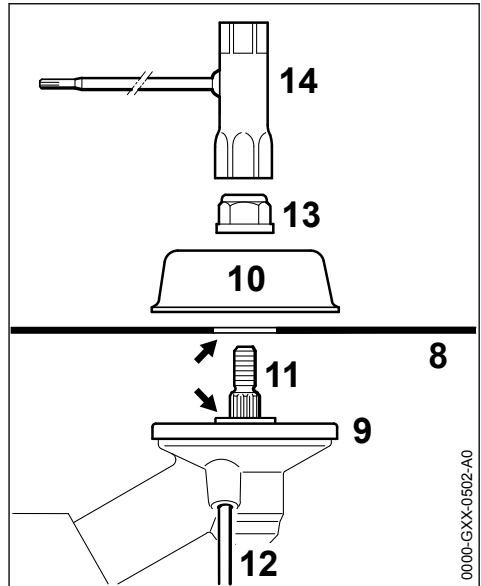

- ▶ Legg på trykkplaten (9)
- ▶ legg kappeverktøyet (8) på trykkplaten (9)

Flensen (pil) må stikke opp av hullet på skjæreverktøyet.

Feste kappeverktøyet

- ▶ Legg på føringsplaten (10)
- ▶ Blokker akselen (12) med pinnen (11)
- ▶ Trekk til mutteren (13) med kombinøkkelen (14) mot urviseren på akselen

**ADVARSEL**

Fare for personskader hvis kappeverktøyet løsner. Skift ut muttere som er blitt for løse.

LES DETTE

Trekk ut igjen verktøyet for å blokkere akselen.

9.9 Demontere metall-kappeverktøyet

**ADVARSEL**

Bruk vernehansker – skarpe skjærekantene utgjør fare for skader

- ▶ Blokker akselen (12) med pinnen (11)
- ▶ Løsne mutteren (13) med urviseren
- ▶ Trekk kappeverktøyet og dens festedeler av fra drevet – derved skal trykkplaten (9) **ikke** tas av

10 Drivstoff

Motoren må kjøres med en drivstoffblanding av bensin og motorolje.



ADVARSEL

Unngå direkte hudkontakt med drivstoff og å puste inn drivstoffdamp.

10.1 STIHL MotoMix

STIHL anbefaler bruk av STIHL MotoMix. Denne ferdigblandede drivstoffet er uten benzol, utmerker seg med et høyt oktantal og gir alltid riktig blandingsforhold.

STIHL MotoMix er blandet med STIHL totakts motorolje HP Ultra for lengste motorlevetid.

MotoMix er ikke tilgjengelig i alle markeder.

10.2 Blande drivstoff

LES DETTE

Uegnede drivstoff eller blandingsforhold som avviker fra forskriften kan føre til alvorlige skader i drivverket. Bensin eller motorolje med dårligere kvalitet kan skade motoren, tetningsringer, ledninger og drivstofftanken.

10.2.1 Bensin

Bruk bare **bensin av kjente merker** med et oktantal på minst 90 ROZ – med eller uten tilsatt bly.

Bensin med en alkoholandel over 10 % kan gjøre at motoren med manuelt justerbare forgassere går ujevn, og bør derfor ikke brukes for å drive slike motorer.

Motorer med M-Tronic gir full effekt med en bensin med opptil 25 % alkoholandel (E25).

10.2.2 Motorolje

Hvis du blander drivstoff selv, skal kun en STIHL totakts motorolje eller en annen høytytelses motorolje i klassene JASO FB, JASO FC, JASO FD, ISO-L-EGB, ISO-L-EGC eller ISO-L-EGD brukes.

STIHL foreskriver STIHL HP Ultra totakts motorolje eller tilsvarende høytytelses motorolje for å kunne sikre utslippsgrensene over motorens levetid.

10.2.3 Blandingsforhold

med STIHL totakts motorolje 1:50; 1:50 = 1 del olje + 50 deler bensin

10.2.4 Eksempler

Bensinmengder Liter	STIHL totaktsolje 1:50 Liter	(ml)
1	0,02	(20)
5	0,10	(100)
10	0,20	(200)
15	0,30	(300)
20	0,40	(400)
25	0,50	(500)

- Fyll først på motorolje i en kanne som er godkjent for drivstoff, og fyll deretter på bensin og bland godt

10.3 Oppbevare drivstoffblandingen

Må bare lagres i beholdere som er godkjent for drivstoff, på et sikkert, tørt og kjølig sted, beskyttet mot lys og sol.

Drivstoffblandingen foreldes – bland bare det som behøves for noen uker. Ikke lagre drivstoffblandingen lengre enn 30 dager. Påvirkning av lys, sol, lave eller høye temperaturer kan gjøre at drivstoffblandingen raskere blir ubrukelig.

STIHL MotoMix kan lagres opptil 2 år uten problemer.

- Rist kannen med drivstoffblanding kraftig før tankingen



ADVARSEL

Det kan bygge seg opp trykk i kannen – åpne forsiktig.

- Rengjør drivstofftanken og kannen grundig fra tid til annen

Gjenværende drivstoff og væsken som brukes til rengjøring må leveres til avfallshåndtering på en forskriftsmessig og miljøvennlig måte!

11 Fyll på drivstoff



11.1 Forberede apparatet

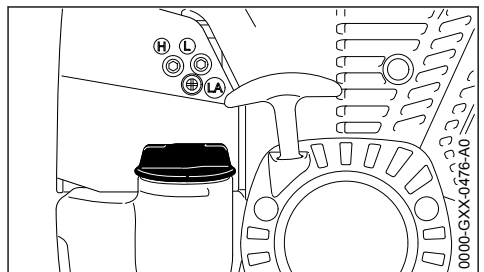

- Rengjør tanklokket og området rundt grundig for tanking, slik at det ikke faller smuss i tanken
- Plasser apparatet slik at tanklokket vender opp

11.2 Åpne tanklokket

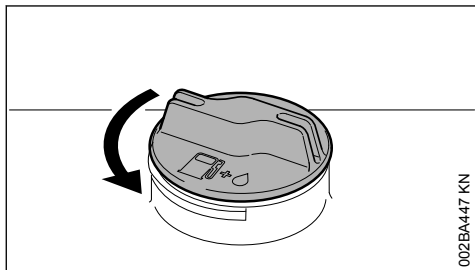

002BA447 KN

- Dreii lokket mot klokken til det kan tas av tankkåpningen
- Ta av tanklokket

11.3 Fyll drivstoff

Ikke søl drivstoff når tanken fylles, og ikke fyll helt opp til kanten.

STIHL anbefaler å bruke STIHLs påfyllingssystem for drivstoff (ekstraustyr).

- Fyll drivstoff

11.4 Lukke tanklokket

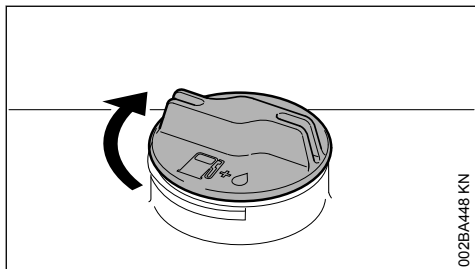

002BA448 KN

- Sett på lokket
- Dreii lokket helt inn med klokken, og trekk til så godt som mulig for hånd

12 Bæresele

12.1 Stille inn belter/seler

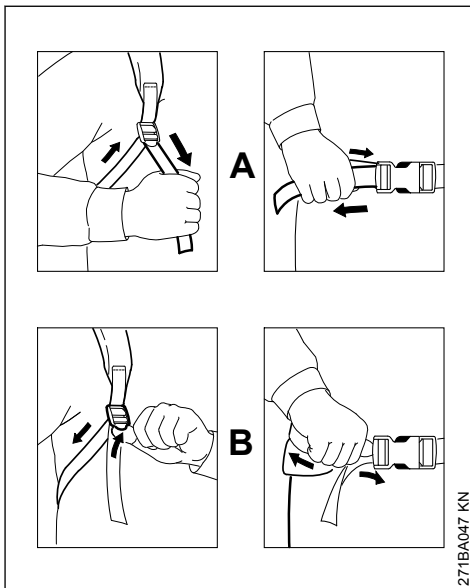

271BA047 KN

A Trekk i enden for å stramme remmen

B Løft på klemmen for å løse remmen

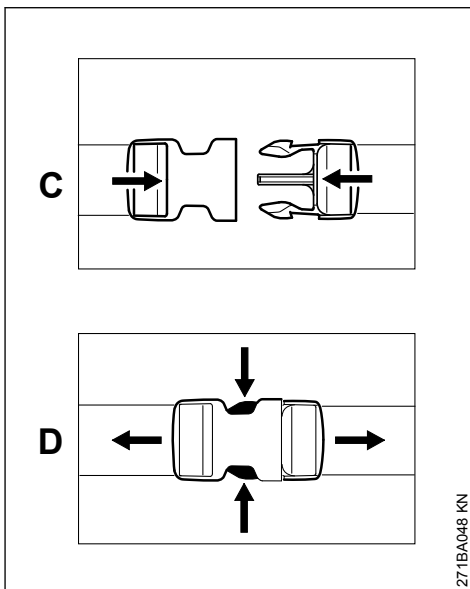

271BA048 KN

C Lås hurtiglåsen ved å skyve den sammen

D Åpne hurtiglåsen ved å trykke sammen tappene

12.2 Ha på bæresele

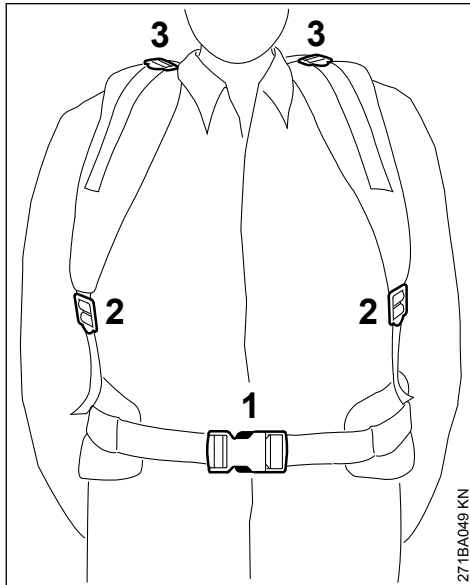

- ▶ Lås hoftebeltet (1) og still det inn slik at beltet ligger optimalt rundt hoften
- ▶ Still inn bæreselene (2) til riktig lengde
- ▶ Fest bæreseleposisjon (3) med beltene (tilpasses kroppsstørrelsen)

Ryggputen skal ligge tett og sikkert inntil brukers ryg.

12.3 Ta av bæreselen

- ▶ Åpne hurtiglåsen på hoftebeltet
- ▶ Løsne bæreselene litt ved å løfte spennen, og ta av deg bæreselen

12.4 Hurtigfrigjøring



Hvis det er fare på ferde, må du kaste av deg maskinen og bæreselen med en gang. Før du kaster maskinen og selen, **må** du åpne hoftebeltet!

13 Starte / stoppe motoren

13.1 Betjeningselementer

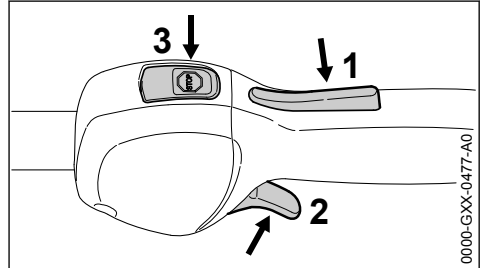

- 1 Gassperre
- 2 Gassperre
- 3 Stoppknapp – med stillingene for Drift og Stopp. For å slå av tenningen må stoppknappen (⊖) trykkes – se "Stoppknappens og tenningens funksjon"



13.1.1 Stoppknappens og tenningens funksjon

Hvis stoppknappen trykkes, slås tenningen av og motoren stanses. Når man har sluppet den, fjærer stoppknappen automatisk tilbake til stillingen **Drift**. Når motoren har stoppet, slås tenningen automatisk på igjen i stillingen Drift – motoren er startklar og kan kjøres i gang.

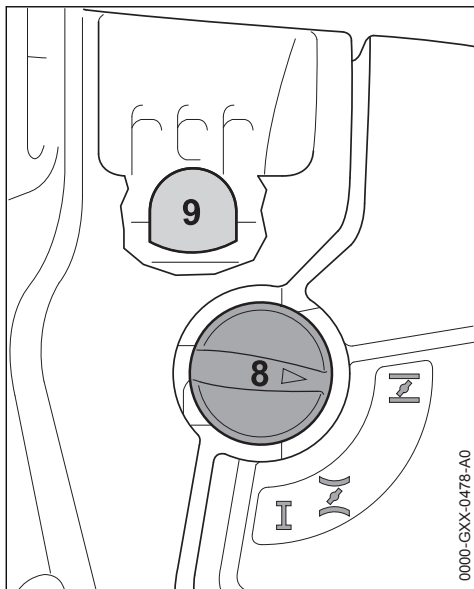
13.2 Starte motoren



- ▶ Trykk på belgen (9) til drivstoffhåndpumpen minst 5 ganger, også når belgen er fylt med drivstoff
- ▶ Trykk på startklaffknappen (8) og dreii til riktig posisjon avhengig av motortemperaturen:

-  Ved kald motor
-  Ved varm motor – også når motoren har vært igang, men fremdeles er kald

Startklaffknappen må gå i lås.

13.2.1 Starte

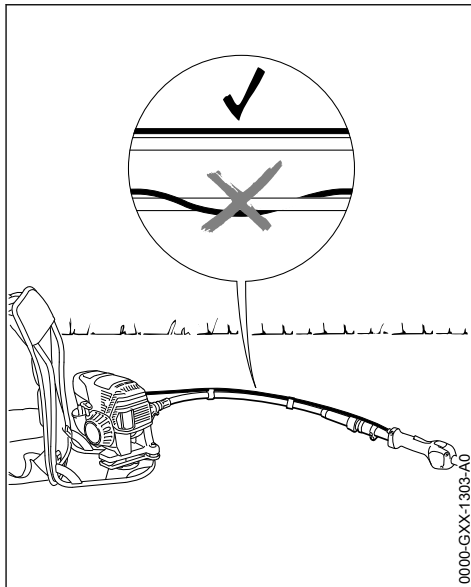

- ▶ Sett apparatet med bæreramme trygt **på bakken**
- ▶ Strekk ut den fleksible akselen

ADVARSEL

Gasskabelen må ligge langs og parallelt med den fleksible akselen, og må ikke være snurret rundt den.

- ▶ hvis tilgjengelig: Fjern transportbeskyttelsen på arbeids- eller kappeverktøyet

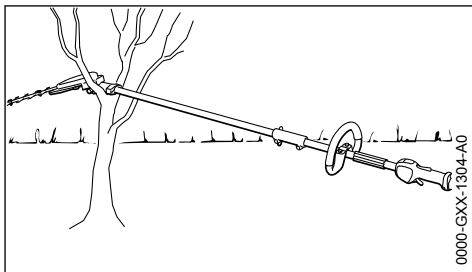

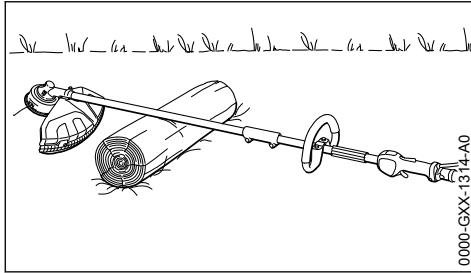

- ▶ Legg kombiverktøyet med skaftet nær giret f.eks. på en bukk, i et greinfeste e.l., slik at arbeids- eller kappeverktøyet og vernet ikke kan bevege seg med under oppstart

**ADVARSEL**

Arbeids- eller kappeverktøyet må hverken komme i kontakt med bakken, eller andre gjenstander – **fare for ulykker!**

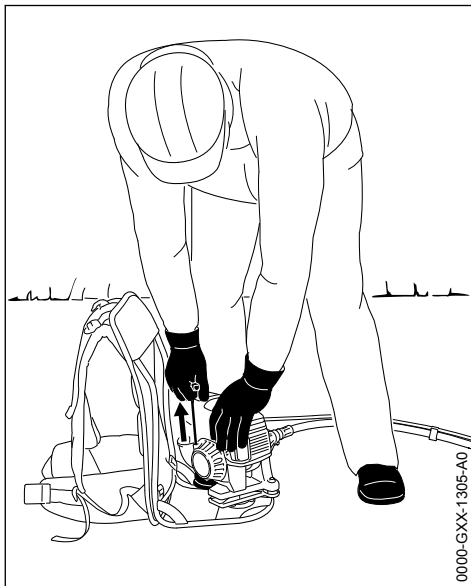

- ▶ Innta en stødig stilling – muligheter: stående, bøyd eller knestående
- ▶ Hold apparatet fast med venstre hånd på kappen og stå med en fot på bærerammen
- ▶ Grip starthåndtaket med høyre hånd
- ▶ Trekk starthåndtaket langsomt ut til første merkbare anslag, og trekk raskt og hardt ut

LES DETTE

Ikke trekk snoren helt ut til enden – **fare for brudd!**

- ▶ Ikke slipp starthåndtaket fort – før det tilbake mot uttrekksretningen, slik at startsnoren vikles riktig opp
- ▶ Fortsett å starte til motoren starter

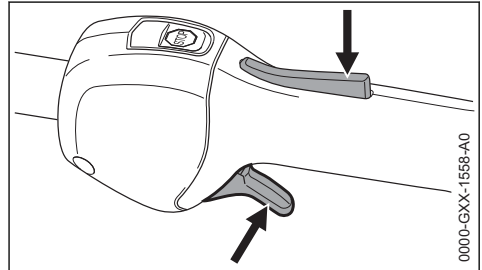
13.2 Straks motoren er i gang

- ▶ trykk inn gassknappspærren og gi gass – startklaffknappen spretter i stillingen for drift **I** – etter kaldstart skal motoren kjøres varm ved å ruse motoren lett gjentatte ganger

**ADVARSEL**

Fare for personskader ved at kombiverktøyet roterer på tomgang. Still inn forgasseren slik at kombiverktøyet ikke beveger på tomgang – se "Stille inn forgasseren".

Redskaper er klar til bruk.

13.3 Slå av motoren

- ▶ Trykk stoppknappen – motoren stopper – slipp stoppknappen – stoppknappen fjærer tilbake

13.4 Flere tips om oppstart

Motoren stanser i stillingen for kaldstart **I eller når det gis gass.**

- ▶ Still startklaffknappen på **II** – fortsett å starte til motoren går

Motoren starter ikke i stillingen for varmstart **II**

- ▶ Still startklaffknappen på **I** – fortsett å starte til motoren går

Motoren starter ikke

- ▶ kontroller, om alle betjeningslementer er riktig innstilt
- ▶ Kontroller, om drivstoff er i tanken, fyll evt. på
- ▶ kontroller, om tennpluggen er satt fast på
- ▶ Gjenta oppstartprosessen

Motoren er kvalt

- ▶ Still startklaffknappen på I – fortsett å starte til motoren går

Tanken ble kjørt helt tom

- ▶ Etter tanking trykker du belgen på drivstoffhåndpumpen minst 5 ganger, også når belgen er fylt med drivstoff
- ▶ Still inn startklaffknappen avhengig av motor-temperaturen
- ▶ Start motoren på nytt

14 Transportere maskinen

14.1 Bruke transportbeskyttelse

Type transportbeskyttelse er avhengig av type metall-kappeverktøy i leveringsomfanget til det motordrevne apparatet. Transportbeskyttelser kan også fås som spesialtilbehør.

14.2 Gresskutterblader 230 mm

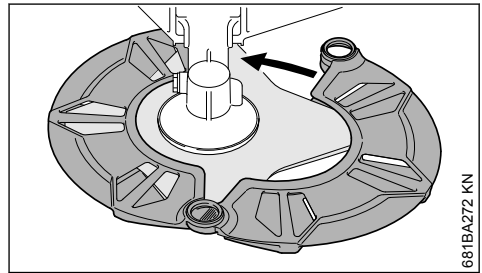
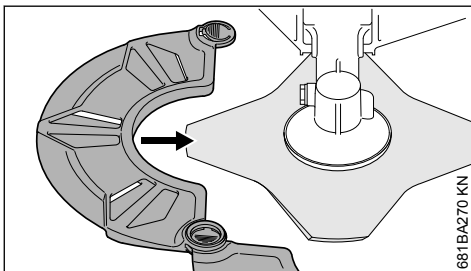
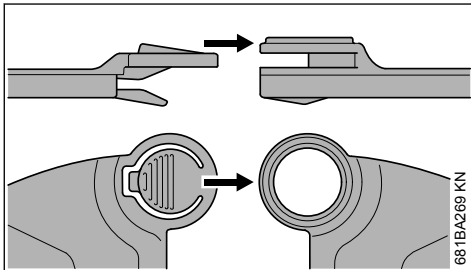
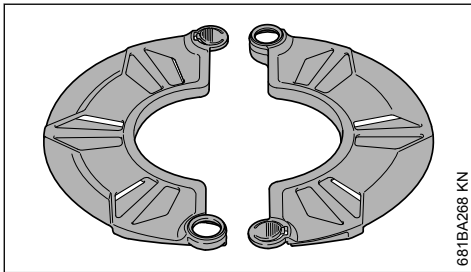

14.3 Krattkniv 250 mm

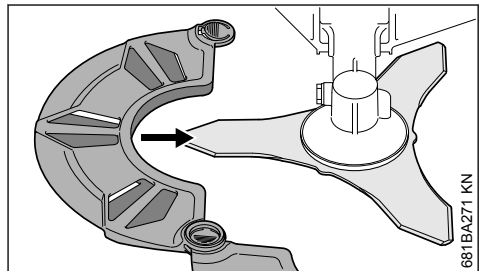
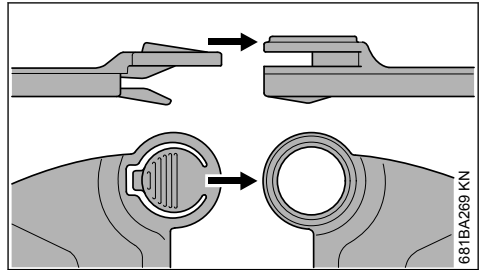
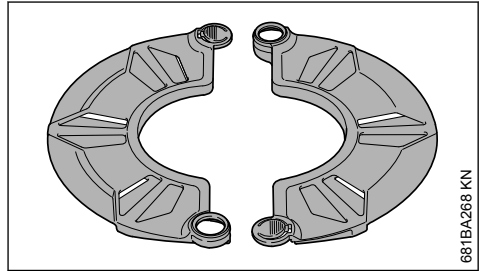

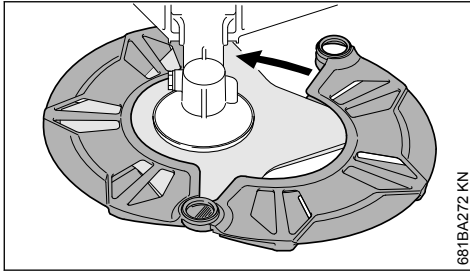

681BA272 KN

14.4 Gresskutteblader inntil 260 mm

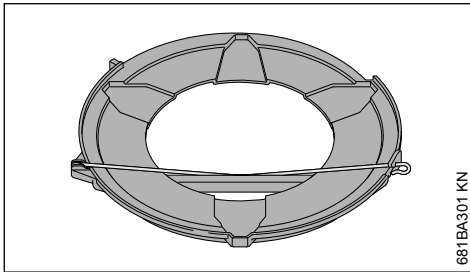

681BA301 KN

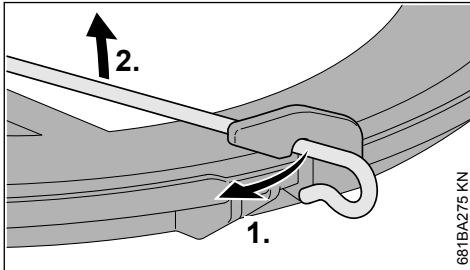

681BA275 KN

- ▶ Hekt av spennbøylen på transportbeskyttelsen
- ▶ Sving spennbøylen utover

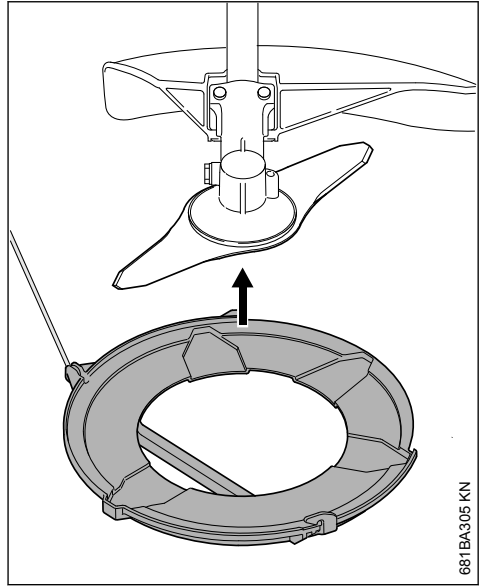

681BA305 KN

- ▶ Legg transportbeskyttelsen nedenfra på kappeverktøyet

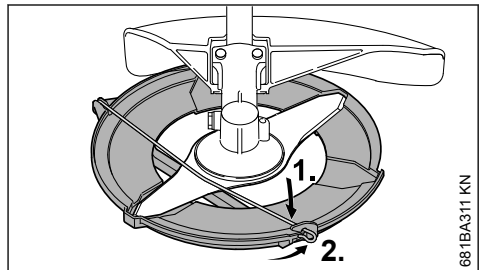

681BA311 KN

- ▶ Sving spennbøylen innover
- ▶ Hekt spennbøylen på transportbeskyttelsen

15 Bruksanvisning

15.1 Den første driftstiden

For at det ikke skal oppstå ekstra belastninger i innkjøringsperioden, skal må en fabrikkny maskin ikke kjøres ubelastet på høyt turtall før etter den tredje tankfyllingen. I innkjøringsperioden skal de bevegelige delene tilpasse seg til hverandre, og det er større slitasjemotstand i drivverket. Motoren oppnår maksimal ytelse etter en driftstid på mellom 5 og 15 tankfyllinger.

15.2 Under arbeidet

Når motoren har gått på maksimal effekt en lengre tid, lar du motoren gå på tomgang en kort

stund slik at varmen kan føres bort med kjøleluftstrømmen, slik at komponentene i drivverket (tenningsanlegg, forgasser) ikke blir ekstremt varmebelastet.

15.3 Etter arbeidet

Ved kortere pauser: La motoren avkjøle. Plasser maskinen med tom drivstofftank på et tørt sted, ikke i nærheten av gnistkilder, til den skal brukes igjen. Ved lange pauser, se „Oppbevare maskinen“.

16 Skifte luftfilter

Filterlevetiden er gjennomsnittlig mer enn et år. Ikke demonter filterlokket og ikke skift luftfilter, så lenge det ikke foreligger et tydelig effekttap.

16.1 Dersom motoreffekten minsker merkbart

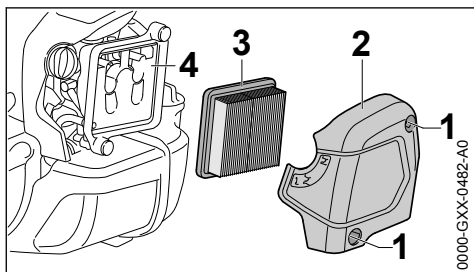

- ▶ Drei startklaffknappen til
- ▶ Løsne skruene (1)
- ▶ Fjern filterlokket (2)
- ▶ Fjern grovt smuss fra området rundt filteret
- ▶ Fjern filteret (3)
- ▶ Skift ut tilsnussede eller skadde filter (3)
- ▶ Skift ut skadde deler

16.2 Sette inn filteret

- ▶ Sett inn et nytt filter (3) i filterhuset og sett på filterlokket
- ▶ Skru inn skruene (1) og trekk til

17 Innstille forgasseren

Forgasseren til apparatet er fra fabrikk kalibrert slik, at motoren i alle driftstilstander tilføres en optimal drivstoff-luft-blanding.

17.1 innstille tomgang

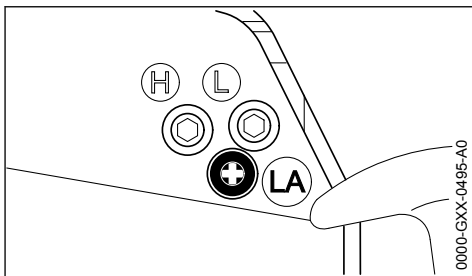

i tomgang blir motoren stående

- ▶ La motoren gå ca. 3 min for å varmes opp
- ▶ Drei tomgangsstoppskruen (LA) langsomt med urviseren til motoren går jevnt – arbeidsverktøyet skal ikke bevege seg

Kappeverktøyet beveger seg med i tomgang

- ▶ Drei tomgangsstoppskruen (LA) langsomt mot urviseren til arbeidsverktøyet står stille, drei videre 1/2 til 3/4 omdreining i samme retning



ADVARSEL

Hvis arbeidsverktøyet etter fullført innstilling ikke blir stående i tomgang, må du la en fagforhandler reparere apparatet.

18 Tennplugg

- ▶ Ved utilstrekkelig motoreffekt, startvansker eller tomgangsforstyrrelser skal først tennpluggen kontrolleres
- ▶ Etter ca. 100 driftstimer må tennpluggene byttes – ved svært forbrante elektroder også tidligere – bruk kun STIHL-godkjente, feilfrie tennplugg – se „Tekniske data“

18.1 Demontere tennpluggen

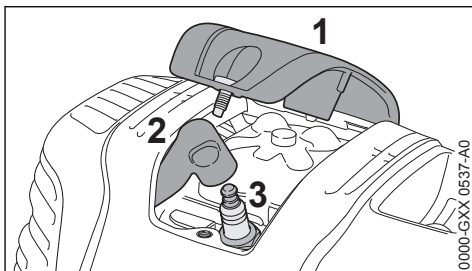

- ▶ Skru av dekselet (1)
- ▶ Trekk av tennpluggghetten (2)
- ▶ Skru ut tennpluggen (3)

18.2 Kontroller tennpluggen

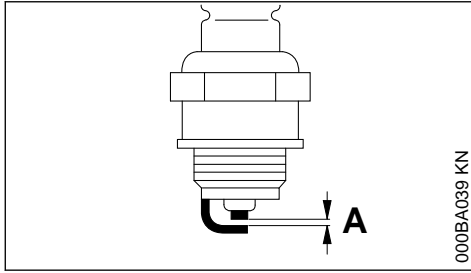

000BA039 KN

- ▶ rengjør den tilmussede tennpluggen
- ▶ Kontroller elektrodeavstanden (A) og still inn om nødvendig, verdi for avstand – se "Tekniske data"
- ▶ Fjern årsakene for tilmussing av tennpluggen

Mulige årsaker er:

- for mye motorolje i drivstoffet
- tilmusset luftfilter
- ugunstige driftsforhold

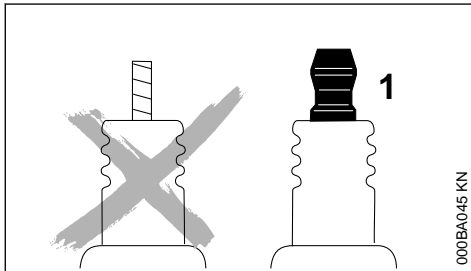

000BA045 KN



ADVARSEL

Hvis koblingsmutteren (1) ikke er trukket fast eller mangler kan det oppstå gnister. Det kan føre til brann eller eksplosjoner i lett antennelige eller eksplosive omgivelser. Personer kan bli alvorlig skadet eller materielle skader kan oppstå.

- ▶ bruk dempede glødeplugger med fast koblingsmutter

18.3 Montere tennpluggen

- ▶ Skru inn tennpluggen (3)
- ▶ Trekk til tennpluggen (3) med kombinøkkelen
- ▶ Trykk tennpluggen (2) godt på tennpluggen
- ▶ Sett på dekselet (1) og skru det fast

19 Motorens gange

Hvis motordriften er utilfredsstillende selv om luftfilteret er rengjort og forgasserinnstillingene stemmer, kan årsaken være lydputten.

Få en autorisert forhandler til å kontrollere om lydputten er skitten (forkokset)!

STIHL anbefaler at vedlikeholdsarbeid og reparasjoner bare utføres hos STIHL-forhandlere.

20 Smøring av gir

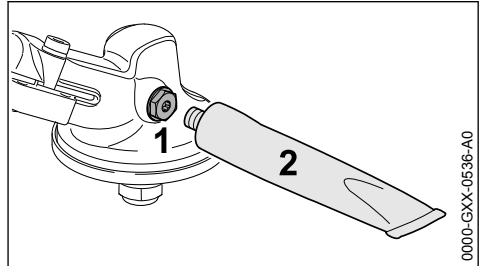

0000-GXX-0536-A0

Kontroller girfettet hver 25. driftstime og smør ved behov:

- ▶ Skru ut låseskruen (1)
- ▶ Hvis det ikke er synlig girfett på innsiden av låseskruen (1): Skru inn tuben (2) med STIHL girfett (spesialtilbehør)
- ▶ Trykk maksimalt 5 g (1/5 oz) girfett fra tuben (2) inn i giret

LES DETTE

Ikke fyll giret helt med girfett.

- ▶ Skru ut tuben (2)
- ▶ Skru inn låseskruen (1) og trekk til

21 Smøre den bøyelige akslingen

- ▶ Kontroller smørefettfilmen regelmessig og ca. hver 25. driftstime

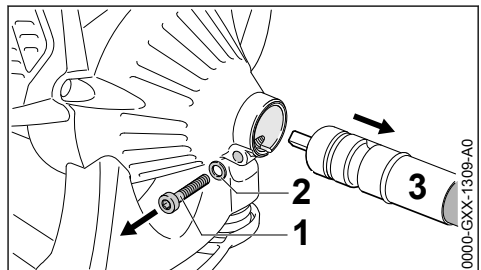

0000-GXX-1309-A0

- ▶ Skru ut skruen (1) og ta den av sammen med skiven (2)
- ▶ Trekk ut den fleksible akselen (3)

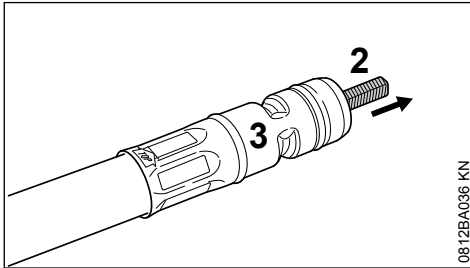

- ▶ Trekk akselkjernen (2) ut av beskyttelsesslangen (3)
- ▶ Marker monteringsposisjonen til akselkjernen
- ▶ Stryk STIHL universalfett (spesialtilbehør) på akselkjernen, men ikke ha på for mye fett

LES DETTE

En aksel som er blitt blå må byttes ut.

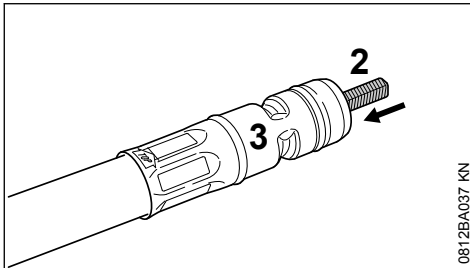

- ▶ Sett akselkjernen(2) inn i beskyttelsesslangen (3), og skyv akselkjernen inn til anslag 180° forskjøvet i forhold til den opprinnelige monteringsposisjonen

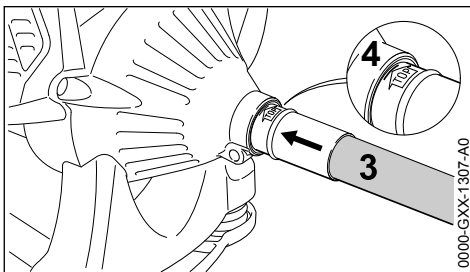

- ▶ Sett den fleksible akselen (3) til anslag i festet (4) på motoren mens du dreier akselen fram og tilbake
- ▶ Innrett den fleksible akselen (3) slik at merket "Top" er øverst

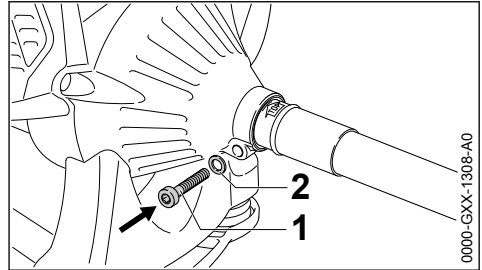

- ▶ Skru inn skruen (1) sammen med skiven (2) i motorenheten og trekk dem til

22 Oppbevare maskinen

Ved driftspauser fom. ca. 3 måneder

- ▶ Tøm og rengjør drivstofftanken på et godt luf-tet sted
- ▶ Drivstoff skal avfallsbehandles forskriftsmessig og miljøvennlig
- ▶ Kjør forgasseren tom, hvis ikke kan membra-nene i forgasseren klebe seg fast!
- ▶ Ta av, rengjør og kontroller skjæreverktøyet. Behandle metall-skjæreverktøy med beskyt-tende olje.
- ▶ Rengjør maskinen grundig
- ▶ Rengjør luftfilteret
- ▶ Oppbevar maskinen på et tørt og sikkert sted, og slik at uvedkommende (f.eks. barn) ikke har tilgang til den

23 Slipe metallskjæreverktøy

- ▶ Kappeverktøy slipes ved liten slitasje med en slipefil (spesialtilbehør) – ved sterk slitasje og kanter med en slipemaskin eller av en fagfor-handler – STIHL anbefaler STIHL fagforhand-leren
- ▶ Slip ofte, fjern mindre: for enkel ettersliping er det i regel nok å slipe to til tre ganger med filen

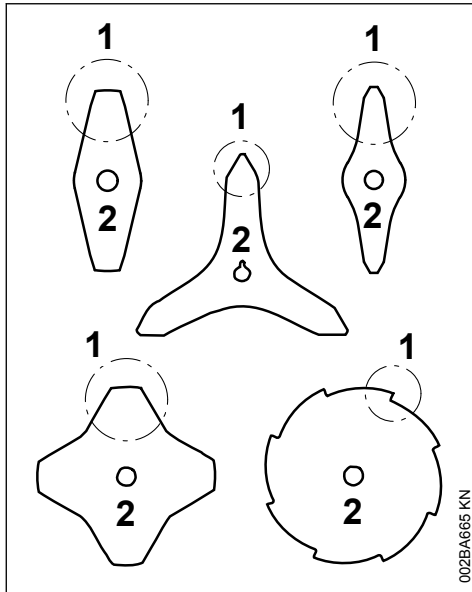

002BA665 KN

- ▶ Knivbladet (1) må slipes jevnt – ikke forandre konturen til basisbladet (2)

Mer informasjon om sliping finner du på forpakningen til kappeverktøyet. Derfor må forpakningen oppbevares.

23.1 Kalibrering

- ▶ slip etter ca. 5 ganger, deretter bruker en kalibreringsenheten fra STIHL (spesialtilbehør) og kontrollerer for ubalanse og gjennomfører kalibreringen, eller la en fagforhandler gjøre det – STIHL anbefaler STIHL fagforhandleren

24 Vedlikeholde trådhodet

24.1 Legg ned maskinen

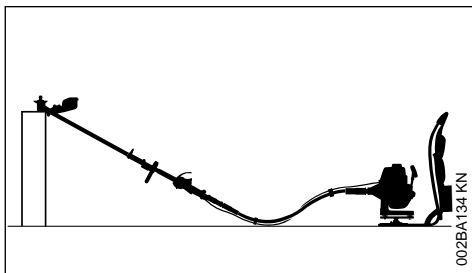

002BA134 KN

- ▶ Slå av motoren
- ▶ Legg maskinen slik at festet for skjæreverktøyet vender oppover

24.2 Skifte klippetråd

Før du skifter klippetråden, er det absolutt nødvendig at du kontrollerer om klippehodet er slitt.

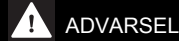

ADVARSEL

Hvis kraftig slitasje er synlig, må hele klippehodet skiftes ut.

Klippetråden kalles heretter for "tråd".

I leveransen til klippehodet er det en illustrert veiledning som viser hvordan du skifter tråd. Derfor må man ta godt vare på veiledningen til klippehodet.

- ▶ Demonter klippehodet ved behov

24.3 Justere klippetråden

STIHL SuperCut

Tråden justeres automatisk når tråden er minst **6 cm (2 1/2")** lang. Kniven på beskyttelsen avkorter tråder som er for lange til optimal lengde.

STIHL AutoCut

- ▶ Hold redskapen med motoren i gang over en gressflate, klippehodet må rotere
- ▶ Tipp klippehodet på bakken. Tråden justeres og kuttes til riktig lengde av kniven på beskyttelsen

Hver gang klippehodet tippes på bakken, justerer klippehodet tråden. Derfor må en under arbeidet være oppmerksom på kutteeffekten til klippehodet. Hvis klippehodet tippes for ofte på bakken, blir ubrukte deler av klippetråden kuttet av fra kniven.

Justeringen utføres kun hvis begge trådene er minst **2,5 cm (1")** lange.

STIHL TrimCut



ADVARSEL

For manuell justering av tråden er det absolutt nødvendig å slå av motoren – ellers er det **fare for personskadel**

- ▶ Trekk opp spolehuset – vri det mot urviseren – ca. 1/6 omdreining – frem til låst posisjon – og la det fjære tilbake
- ▶ Trekk endene til trådene utover

Gjenta prosedyren om nødvendig helt til begge endene til trådene når frem til kniven på beskyttelsen.

En dreiebevegelse fra et hakk til neste hakk frigir ca. **4 cm (1 1/2 in.)** med tråd.

24.4 Skifte ut klippestråden

STIHL PolyCut

I klippehodet PolyCut kan en i stedet for kuttekniven også hekte inn en avkortet tråd.

STIHL DuroCut, STIHL PolyCut



ADVARSEL

For manuell utrustning av klippehodet er det absolutt nødvendig å slå av motoren, da det ellers er **fare for personskade!**

- Utstyr klippehodet med avkortede tråder i henhold til den medleverte veiledningen

24.5 Skifte kniv

24.5.1 STIHL PolyCut

Kontroller alltid om trådhodet er slitt før skjærekniven byttes ut.



ADVARSEL

Trådhodet skal skiftes ut komplett dersom det oppviser sterke slitasjespor.

Skjærekniven kalles heretter kort „kniven“.

Trådhodet leveres med en illustrert bruksanvisning som viser hvordan knivene skiftes ut. Bruksanvisningen skal derfor oppbevares godt.



ADVARSEL

Når skjærehodet etterstilles for hånd, er det svært viktig at motoren er avslått, hvis ikke er det **fare for personskader!**

- Demonter trådhodet
- Knivene skiftes ut som vist på bildene i anvisningen

26 Stell og vedlikehold

Opplysningene gjelder for normale bruksforhold. Under vanskelige forhold (mye støv osv.) og lengre daglige arbeidsøkter må de angitte intervallene forkortes tilsvarende.

	før arbeidet begynner	etter arbeidslutt hhv. daglig	etter hver tankfylling	ukentlig	månedlig	årlig	ved feil	ved skade	ved behov
Hele apparatet	X		X						
Visuell kontroll (driftssikker tilstand, tetthet)	X		X						

- Monter trådhodet igjen

25 Kontroll og vedlikehold hos faghandel

25.1 Vedlikeholdsarbeider

STIHL anbefaler at vedlikeholdsarbeider og reparasjoner kun utføres hos STIHL fagforhandleren.

25.2 antivibrasjonselementer

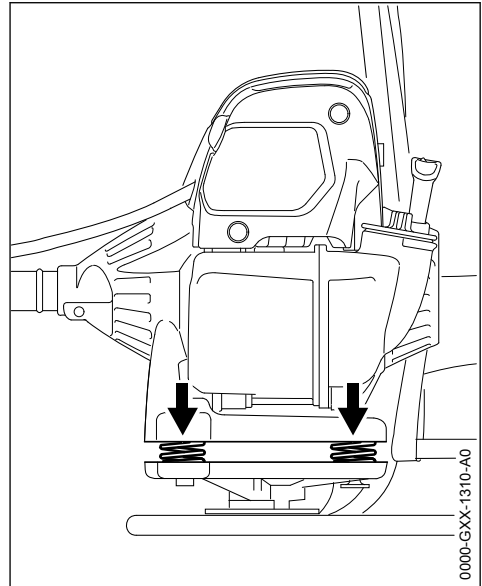

Mellom motorenheten og bærerammen er det montert fjærer for vibrasjonsdemping. La den bli kontrollert ved synlig slitasje eller merkbar permanent økt vibrasjon.

Opplysningene gjelder for normale bruksforhold. Under vanskelige forhold (mye støv osv.) og lengre daglige arbeidsøkter må de angitte intervallene forkortes tilsvarende.		før arbeidet begynner	etter arbeidsslutt hhv. daglig	etter hver tankfylling	ukentlig	månedlig	årlig	ved feil	ved skade	ved behov
	rengjør		X							
	Skift ut skadde deler	X							X	
Betjeningshåndtak	Funksjonskontroll	X		X						
Luffilter	Visuell kontroll					X		X		
	skift ut ²⁾								X	
Drivstoffhåndpumpe (hvis montert)	kontrollere	X								
	må repareres av fagforhandler ¹⁾								X	
Sugehode i drivstofftank	må kontrolleres av forhandler ¹⁾							X		
	må skiftes ut av fagforhandler ¹⁾						X		X	X
Drivstofftank	rengjør							X		X
Forgasser	Kontroller tomgang, arbeidsverktøyet må ikke bevege seg	X		X						
	Still inn tomgangen.									X
Tennplugg	Innstille elektrodeavstand							X		
	skifte hver 100. driftstid									
Innsugingsåpning for kjøleluft	Visuell kontroll		X							
	rengjør									X
Sylinderriller	rengjøres av fagforhandler ¹⁾						X			
Ventilklaring	kontroller ventilklaringen og ev. la en forhandler justere den hvis det er effekten er for dårlig eller hvis startkraften er for stor ¹⁾							X		X
Forbrenningskammer	rengjør hver 150. driftstid av en forhandler ¹⁾									X
Tilgjengelige skruer og mutre (unntatt justerskruer)	trekke til									X
Antivibrasjonselementer	kontrollere	X						X		X
	må skiftes ut av fagforhandler ¹⁾								X	
Skjæreverktøy	Visuell kontroll	X		X						
	skift ut								X	

Opplysningene gjelder for normale bruksforhold. Under vanskelige forhold (mye støv osv.) og lengre daglige arbeidsøkter må de angitte intervallene forkortes tilsvarende.		før arbeidet begynner	etter arbeidsslutt hhv. daglig	etter hver tankfylling	ukentlig	månedlig	årlig	ved feil	ved skade	ved behov
	Kontroller godt feste	X		X						
Metallkappeverktøy	slipe	X								X
Fleksibel aksel	kontrollere				X					
	suppler fettfilmen									X
Girsmøring	kontrollere				X					
	etterfylle									X
Sikkerhetsetikett	skift ut								X	
1)STIHL anbefaler STIHL-fagforhandleren2)bare hvis motoreffekten reduseres merkbart										

27 Redusere slitasje og unngå skader

Ved å overholde instruksene i denne bruksanvisningen unngår man unødig slitasje og skader på apparatet.

Bruk, vedlikehold og oppbevaring av maskinen skal skje slik det er beskrevet i denne bruksanvisningen.

Alle skader som oppstår fordi sikkerhets-, betjenings- og vedlikeholdsanvisningene ikke følges, er brukers eget ansvar. Dette gjelder særlig for:

- endringer av produktet som ikke er godkjent av STIHL,
- Bruk av verktøy eller tilbehør som ikke er godkjent til maskinen, ikke egner seg eller er kvalitativt mindreverdig,
- uriktig bruk av maskinen,
- bruk av maskinen ved idretts- eller konkurransearrangementer,
- skader som følge av at maskinen brukes videre med defekte deler.

27.1 Vedlikeholdsarbeid

Alle arbeider som er oppført i kapittelet „Stell og vedlikehold“ skal utføres regelmessig. Hvis vedlikeholdsarbeidet ikke utføres av brukeren, skal det utføres hos en faghandel.

STIHL anbefaler at vedlikeholdsarbeider og reparasjoner bare utføres hos STIHL-forhand-

lere. STIHL-forhandlere får regelmessig tilbud om kurs og har tilgang til teknisk dokumentasjon.

Hvis disse arbeidene forsømmes eller ikke utføres fagmessig korrekt, kan det oppstå skader som brukeren selv står ansvarlig for. Med til disse hører bl. a.:

- Skader på drivverket som følge av forsinket eller utilstrekkelig vedlikehold (f. eks. luft- og drivstoffilter), feil forgasserinnstilling eller utilstrekkelig rengjøring av kjøleluftføringen (innsugingsåpninger, sylinderribber)
- korrosjons- og andre skader som følge av uriktig oppbevaring,
- skader på maskinen fordi det er brukt kvalitativt mindreverdige reservedeler

27.2 Slitasjedeler

Mange av delene i maskinen utsettes for normal slitasje, også ved riktig bruk, og må skiftes ut til rett tid avhengig av bruksmåte og -varighet.

Dette gjelder blant annet:

- skjæreverktøy (alle typer)
- festedeler til skjæreverktøy (løpetallerken, mutter osv.)
- verneeksler til skjæreverktøy
- kobling
- filter (til luft, drivstoff)
- startmekanisme
- tennplugg
- antivibrasjonselementer

28 Viktige komponenter

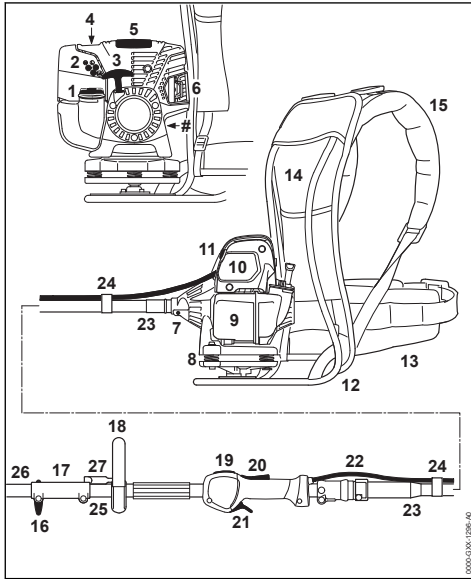

- 1 Tanklokk
- 2 Innstillingsskrue til forgasser
- 3 Starthåndtak
- 4 Drivstoffhåndpumpe
- 5 Deksel
- 6 Lyddemper
- 7 Skruer
- 8 Antivibrasjonselement
- 9 Drivstofftank
- 10 Luftfilterdeksel
- 11 Startspjeldspak
- 12 Bæreramme
- 13 Hoftebelte
- 14 Ryggpolstring
- 15 Bæreseler
- 16 Vingeskruer
- 17 Koblingsmuffe
- 18 Rundhåndtak
- 19 Trykk på stoppknappen
- 20 Gassperre
- 21 Gassperre
- 22 Gasskabel
- 23 Fleksibel aksel

- 24 Kabelholder
- 25 Skaft (basismotor)
- 26 Skaft (kombiverktøy)
- 27 Bøyle (trinnbegrenser)
- # Maskinnummer

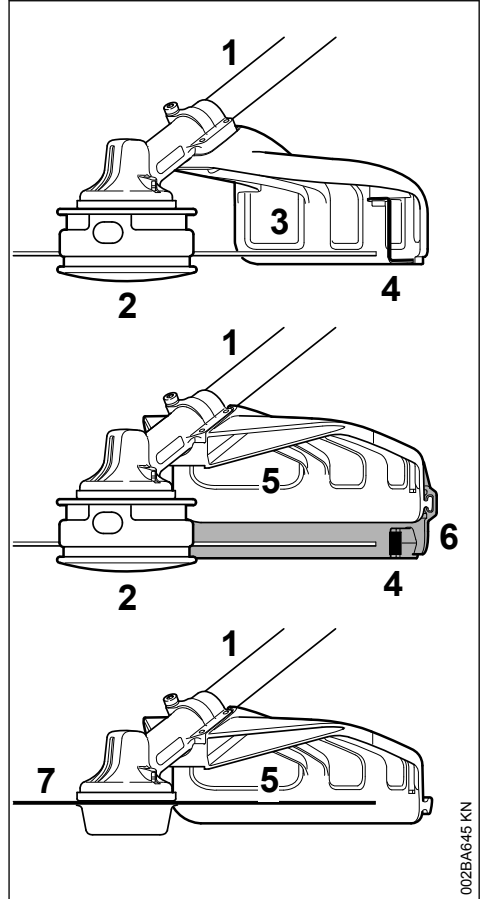

- 1 Skaft
- 2 Klippehode
- 3 Beskyttelse (kun for klippehode)
- 4 Kniv
- 5 Beskyttelse (for alle klippeverktøy)
- 6 Skjerm
- 7 Metall-klippeverktøy

29 Tekniske data

29.1 Drivverk

STIHL ensylindret firetaktsmotor med oljeblandet drivstoff

Slagvolum:	36,3 cm ³
Sylinderboring:	43 mm
Slaglengde:	25 mm
Effekt iht. ISO 8893:	1,4 kW (1,9 PS) ved 8500 1/min
Tomgangsturtall:	2800 1/min
Høyeste tillatte turtall (nominell verdi):	9500 1/min
Maks. turtall ved utgående aksel (kappeverktøyfeste):	7150 1/min
Ventilklaring	
Innsugningsventil:	0,10 mm
Eksosventil:	0,10 mm

29.2 Tenningsanlegg

Elektronisk styrt magnettenner

Tennplugg (støydempet):	NGK CMR 6 H
Elektrodeavstand:	0,5 mm

29.3 Drivstoffsystem

Stillingsuavhengig membranforgasser med integrert drivstoffpumpe

Volum drivstofftank:	710 cm ³ (0,71 l)
----------------------	------------------------------

29.4 Vekt

uten fylt tank, med kombiverktøy FS-KM, uten kappeverktøy og vern
9,6 kg

29.5 Samlet lengde

uten kombiverktøy:	1800 mm
--------------------	---------

29.6 Utstyrskoder

T Delbart skaft

29.7 Lyd- og vibrasjonsverdier

Videre opplysninger angående oppfyllelse av arbeidsgiverdirektivet om vibrasjon 2002/44/EF, se www.stihl.com/vib

29.8 Kombiverktøy FS-KM

For å få fram lyd- og svingningsverdiene tas det like mye hensyn til tomgang og nominelt maksimumsturtall.

29.8.1 Lydtryknivå L_{peq} iht. ISO 22868

med klippehode	97 dB(A)
med metall-klippeverktøy	97 dB(A)

29.8.2 Lydeffektnivå L_{weq} iht. ISO 22868

med klippehode	110 dB(A)
med metall-klippeverktøy	109 dB(A)

29.8.3 Vibrasjonsverdi $a_{hv,eq}$ iht ISO 22867 med maksimumsturtall

	Håndtak venstre side	Håndtak høyre
med klippehode:	4,7 m/s ²	4,3 m/s ²
med metall-klippeverk- tøy	3,9 m/s ²	2,9 m/s ²

29.9 Andre kombiverktøy

Utførelse se "Godkjente kombiverktøy"

Lyd- og vibrasjonsverdiene beregnes utifra tomgang og nominelt maksimumsturtall i følgende forhold:

på FCS-KM, FCB-KM, FSB-KM, FH-KM og HT-KM	1 til 1
på HL-KM	1 til 4
på BF-KM og BG-KM	1 til 6

29.9.1 Lydtryknivå L_{peq} iht. ISO 10517, ISO 11201, ISO 22868

92 dB(A)...101 dB(A)

29.9.2 Lydeffektnivå L_w iht. ISO 3744, ISO 10517, ISO 22868,

109 dB(A)...110 dB(A)

29.9.3 Lydeffektnivå L_{weq} iht. ISO 3744, ISO 10517, ISO 22868,

106 dB(A)...110 dB(A)

29.9.4 Vibrasjonsverdi $a_{hv,eq}$ iht. ISO 11789, ISO 20643, ISO 22867, ISO 8662

Håndtak venstre side

1,3 m/s²...8,5 m/s²

Håndtak høyre

1,3 m/s²...5,3 m/s²

For lydtryknivået og lydeffektnivået er K-verdien-iht. RL 2006/42/EG = 2,0 dB(A); for vibrasjonsverdien er K-verdien-iht. RL 2006/42/EG = 2,0 m/s².

29.10 REACH

REACH betegner EF-kjemikalierereguleringen for felles registrering, vurdering og godkjenning av kjemikalier.

Les mer om kravene i kjemikalierereguleringen REACH (EF) nr. 1907/2006 på www.stihl.com/reach

29.11 Eksosutslipp nivå

CO₂-verdien målt i EU-typegodkjenningsprosessen er oppgitt i de produktspesifikke tekniske dataene på www.stihl.com/co2.

Den målte CO₂-verdien ble bestemt på en representativ motor under en standardisert testprosedyre under laboratorieforhold og utgjør ikke en uttrykkelig eller underforstått ytelsesgaranti for en bestemt motor.

Tiltenkt bruk og vedlikehold beskrevet i denne håndboken vil tilfredsstille de gjeldende kravene for eksosutslipp. Endringer i motoren vil ugyldiggjøre driftstillatelsen.

30 Reparasjoner

Brukere av dette apparatet får bare utføre vedlikeholds- og servicearbeider som er beskrevet i denne bruksanvisningen. Reparasjoner utover dette må bare utføres av fagforhandler.

STIHL anbefaler at vedlikeholdsarbeid og reparasjoner bare utføres hos STIHL-forhandlere. STIHL-forhandlere får regelmessig tilbud om kurs og har tilgang til teknisk dokumentasjon.

Monter kun reservedeler som STIHL har godkjent til denne maskinen, eller teknisk likeverdige deler under reparasjoner. Bruk alltid reservedeler av høy kvalitet. Hvis ikke, kan det oppstå fare for ulykker eller skader på apparatet.

STIHL anbefaler å bruke originale STIHL-reservedeler.

Originale STIHL-reservedeler kan gjenkjennes på STIHL-reservedelsnummeret, på påskriften **STIHL**® og eventuelt på STIHL-reservedelsmerket  (på små deler kan dette merket også stå alene).

31 Avfallshåndtering

Følg de nasjonale forskrifter om avfallshåndtering.

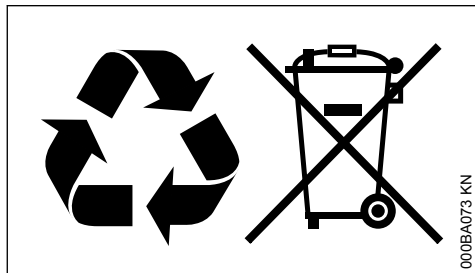

STIHL-produkter hører ikke til i husholdningsavfallet. STIHL produkt, akkumulator, tilbehør og emballasje skal leveres til godkjente avfallsstasjoner.

Aktuell informasjon om avfallshåndtering får du hos STIHL-forhandleren.

32 EU-samsvarserklæring

ANDREAS STIHL AG & Co. KG

Badstr. 115

D-71336 Waiblingen

Tyskland

påtar seg alene ansvaret for at

Konstruksjon:	Trimmer som kan bæres på ryggen
Varemerke:	STIHL
Type:	FR 131 T
Serieidentifikasjon:	4180
Slagvolum:	36,3 cm ³

oppfyller de gjeldende bestemmelsene til direktivene 2011/65/EU 2006/42/EF, 2014/30/EU og 2000/14/EF og er utviklet og produsert i henhold til følgende standarder, som gjaldt ved produksjonsdato:

EN ISO 11806-2, EN 55012, EN 61000-6-1 (i forbindelse med de nevnte kombiverktøyene BF-KM, BG-KM, FCB-KM, FCS-KM, FH-KM, FS-KM, FSB-KM, HL-KM og HT-KM)

Basisapparatet som beskrives må kun tas i drift i kombinasjon med kombiverktøy som er godkjent av STIHL for dette basisapparatet.

Det målte og garanterte lydeffektnivået ble beregnet i henhold til direktiv 2000/14/EF, vedlegg V, med anvendelse av standard ISO 10884 (FS).

Målt lydeffektnivå:

110 dB(A)

Garantert lydeffektnivå:

112 dB(A)

Oppbevaring av de tekniske dokumentene:

ANDREAS STIHL AG & Co. KG

Produktzulassung

Byggeår og maskinnummer står oppført på enheten.

Waiblingen, 03.02.2020

ANDREAS STIHL AG & Co. KG

med fullmakt fra



Dr. Jürgen Hoffmann

Leder for produktdata, forskrifter og godkjenning



www.stihl.com



0458-434-9121-B



0458-434-9121-B