



McCULLOCH®



B33 PS, B33 PS+



EN	Operator's manual	10-26
BG	Ръководство за експлоатация	27-45
BS	Korisnički priručnik	46-62
CS	Návod k použití	63-79
DA	Brugsanvisning	80-96
DE	Bedienungsanweisung	97-115
EL	Οδηγίες χρήσης	116-134
ES	Manual de usuario	135-152
ET	Kasutusjuhend	153-168
FI	Käyttöohje	169-184
FR	Manuel d'utilisation	185-203
HR	Priručnik za korištenje	204-220
HU	Használati utasítás	221-237
IT	Manuale dell'operatore	238-255
LT	Operatoriaus vadovas	256-272
LV	Lietošanas pamācība	273-289
NL	Gebruiksaanwijzing	290-307
NO	Bruksanvisning	308-324
PL	Instrukcja obsługi	325-342
PT	Manual do utilizador	343-360
RO	Instrucțiuni de utilizare	361-378
RU	Руководство по эксплуатации	379-397
SK	Návod na obsluhu	398-414
SL	Navodila za uporabo	415-431
SR	Priručnik za rukovaoca	432-448
SV	Bruksanvisning	449-464
TR	Kullanım kılavuzu	465-481
UK	Посібник користувача	482-500

B33BCSMC

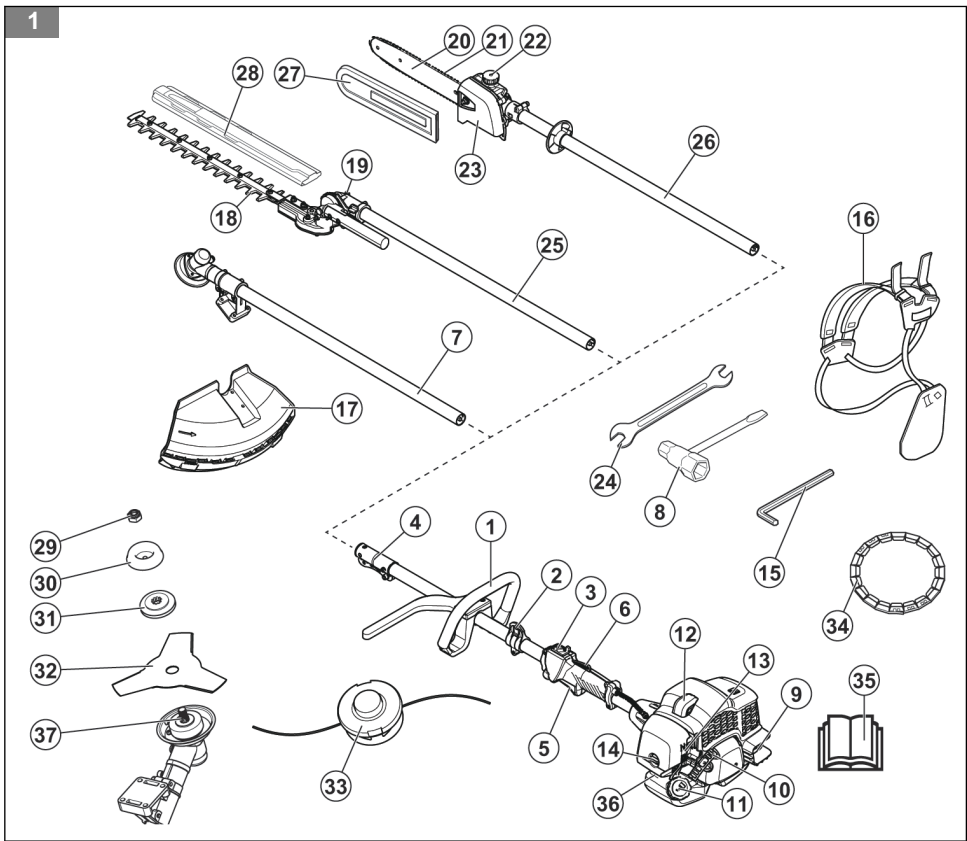

2	3	4	5	6	7
8	9	10	11	12	13
14	15	16	17	18	19
20	21	22			

23

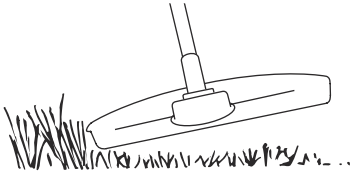

24



25

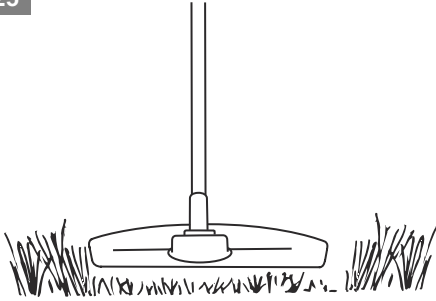

26

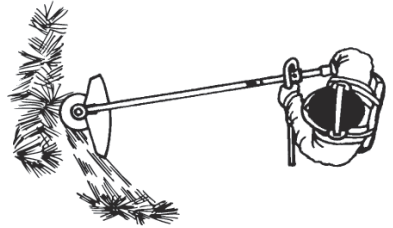

27

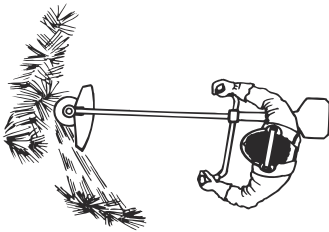

28

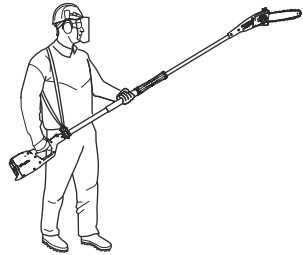

29

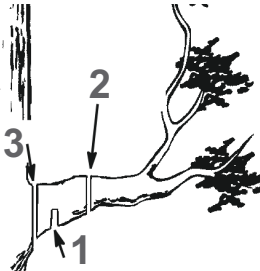

30

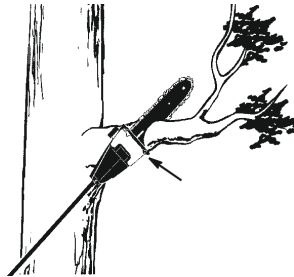

31

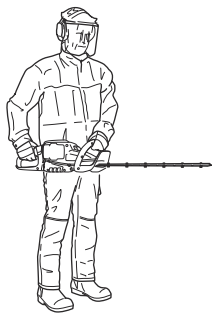

32

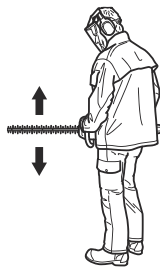

33

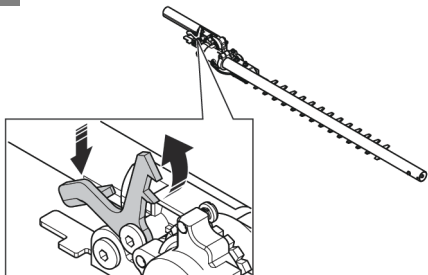

34

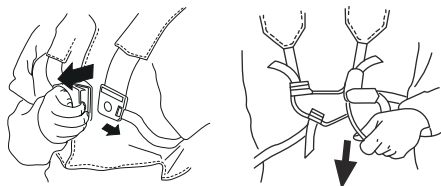

35

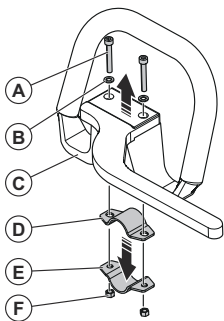

36

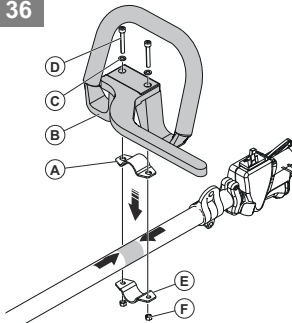

37

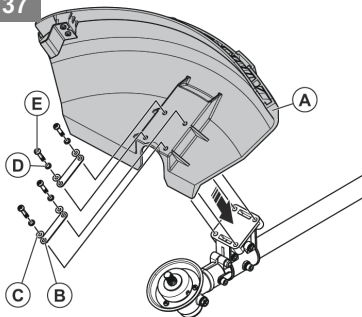

38

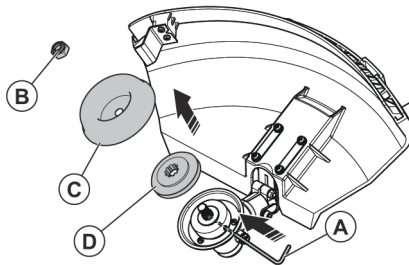

39

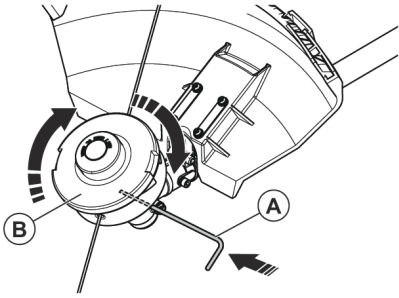

40

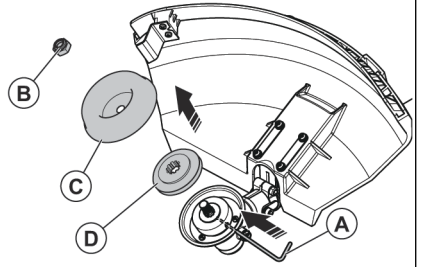

41

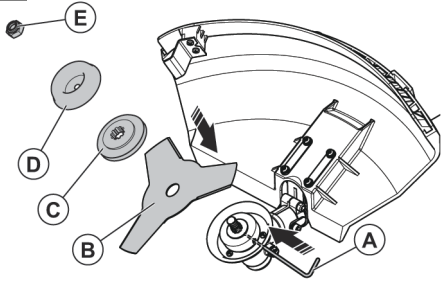

42

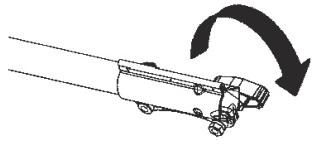

43

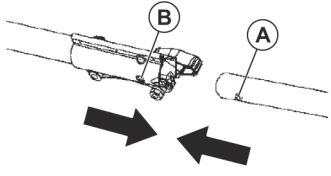

44

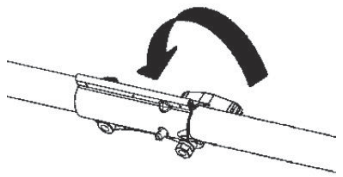

45

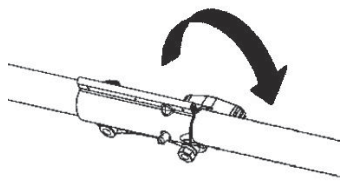

46

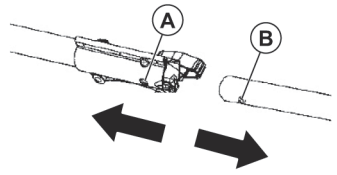

47

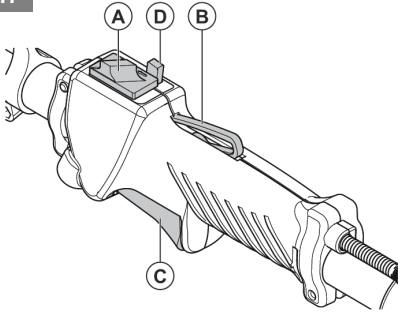

48

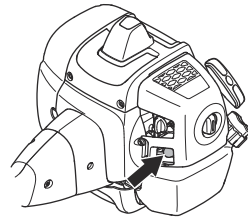

49

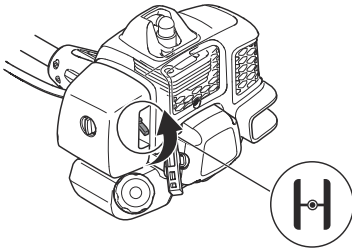

50



51

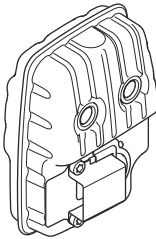

52

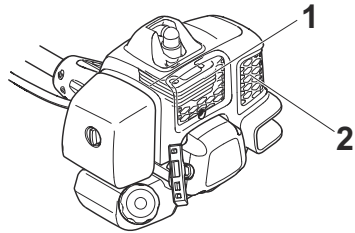

53

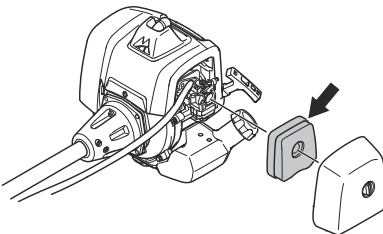

54

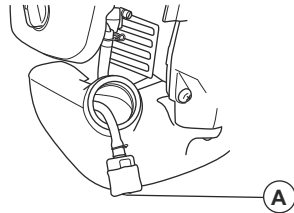

55

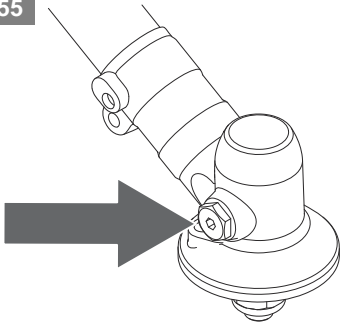

56

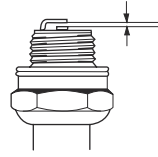

57

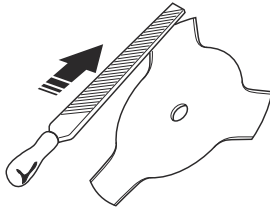

58

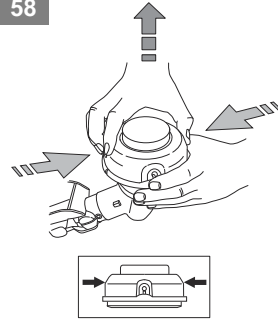

59

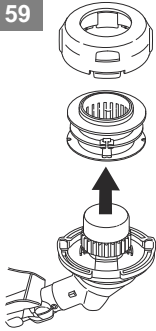

60

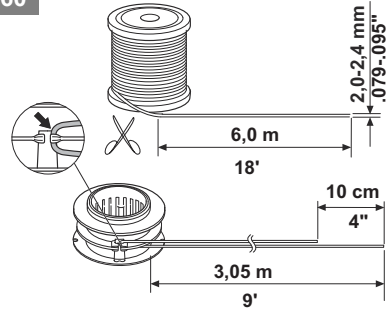

61

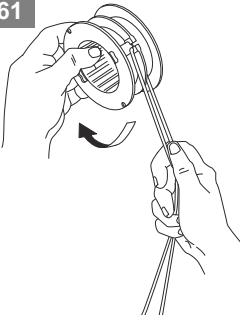

62

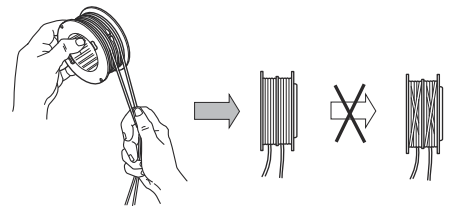

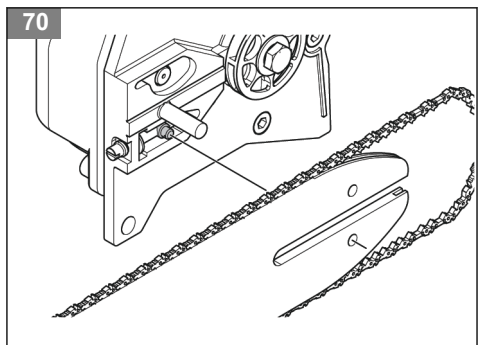
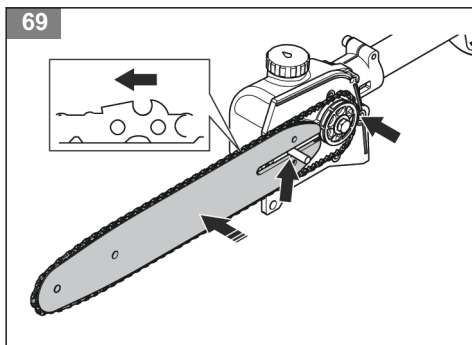
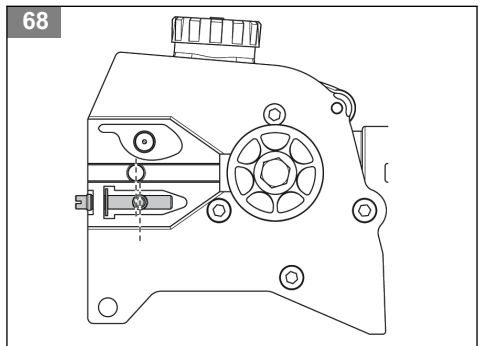
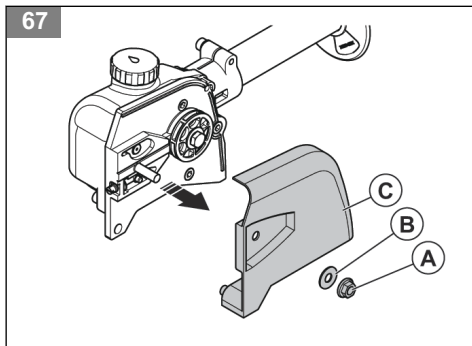
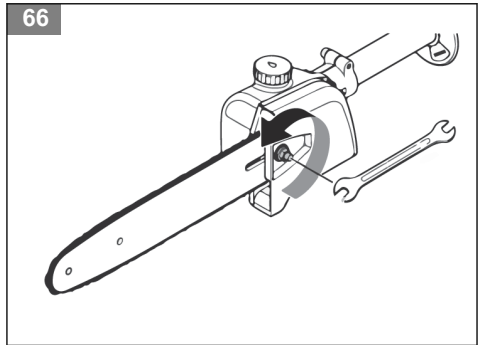
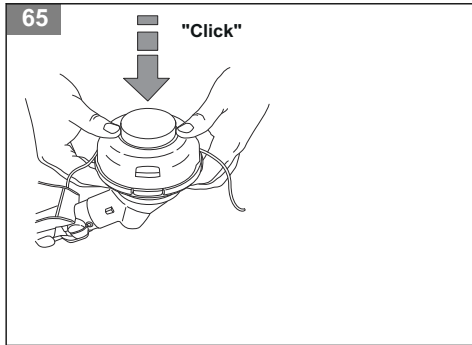
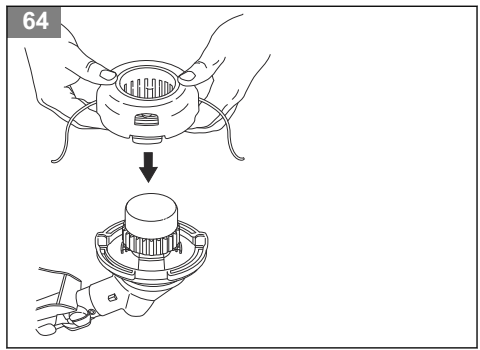
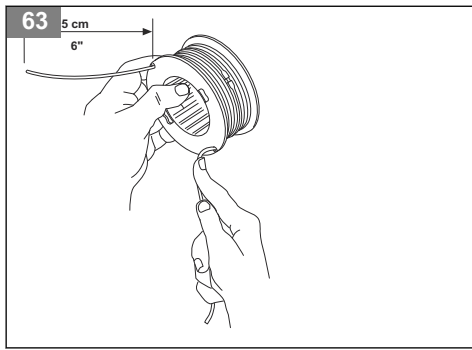

71

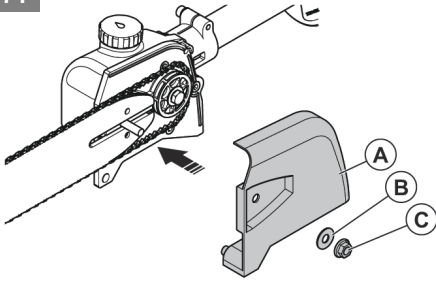

72

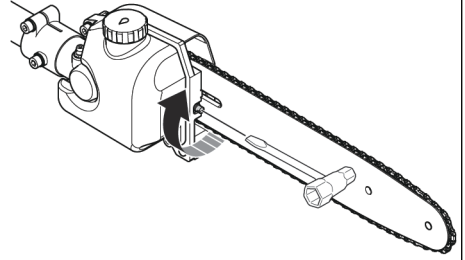

73

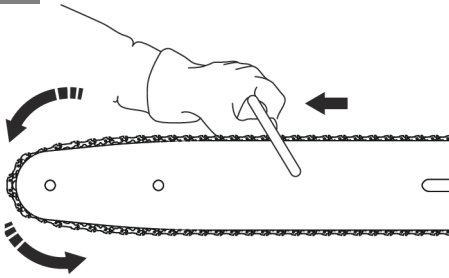

74

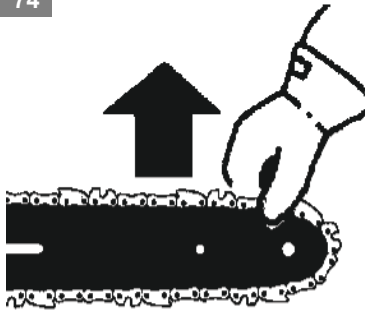

75

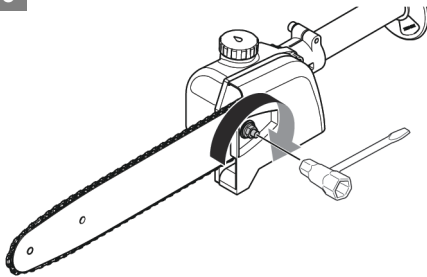

76

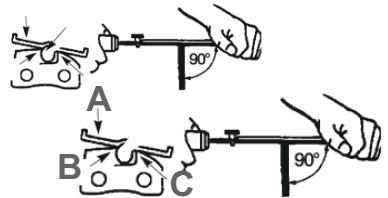

77

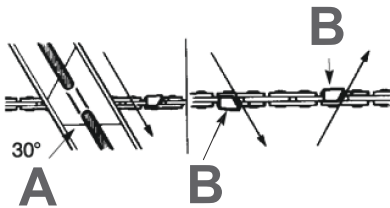

Contents

INTRODUCTION.....	10	TRANSPORTATION AND STORAGE.....	22
SAFETY.....	11	TECHNICAL DATA.....	22
ASSEMBLY.....	16	ATTACHMENTS.....	23
OPERATION.....	17	CONTENTS OF THE EC DECLARATION OF	
MAINTENANCE.....	18	CONFORMITY.....	25

INTRODUCTION

Operator's manual

The initial language of this operator's manual is English. Operator's manuals in other languages are translations from English.

Overview

(Fig. 1)

1. Assist handle
2. Suspension ring
3. Stop switch
4. Shaft coupling
5. Throttle trigger
6. Throttle lockout
7. Grass trimmer and brushcutter attachment
8. Combination tool
9. Muffler
10. Starter rope handle
11. Fuel tank cap
12. Spark plug/spark plug cap
13. Choke control
14. Air filter cover
15. Hex wrench
16. Harness
17. Cutting attachment guard for trimmer and brushcutter attachment
18. Hedge trimmer blades
19. Angle adjustment lever
20. Guide bar
21. Saw chain
22. Cap for the chain oil tank
23. Sprocket cover
24. Wrench, 8 mm / 10 mm
25. Extended hedge trimmer attachment
26. Pole saw attachment
27. Guide bar cover for pole saw attachment)
28. Blade guard for extended hedge trimmer attachment
29. Nut
30. Support cup
31. Bottom holder

32. Grass blade
33. Trimmer head
34. Transport guard for grass blade
35. Operator's manual
36. Air purge bulb
37. Top holder

Symbols on the product

- (Fig. 2) Warning
- (Fig. 3) Read this manual
- (Fig. 4) Wear approved head protection, hearing protection and eye protection.
- (Fig. 5) Wear approved protective gloves.
- (Fig. 6) Use heavy-duty slip-resistant boots.
- (Fig. 7) The product can cause objects to eject, which can cause injury.
- (Fig. 8) Maximum speed of the output shaft.
- (Fig. 9) Safe distance
- (Fig. 10) Safe distance
- (Fig. 11) Risk of blade thrust if the cutting equipment touches an object that it does not immediately cut. The product can cut off body parts. Keep a minimum of 15 m (50 ft) distance to persons and animals during operation of the product.
- (Fig. 12) Make sure that long hair is put up above your shoulders.
- (Fig. 13) The arrows show the limits for the position of the handle.

- (Fig. 14) Primer bulb
- (Fig. 15) Choke control
- (Fig. 16) Keep all parts of your body away from the hot surfaces.
- (Fig. 17) Make sure no person is within the kickback danger zone.
- (Fig. 18) DANGER - Keep hands away from blade.
- (Fig. 19) Sound power level
- (Fig. 20) The product agrees with the applicable EC directives.
- (Fig. 21) The product agrees with the applicable EAC directives.
- (Fig. 22) The product agrees with the applicable Ukraine directives.

Note: Other symbols/decals on the product refer to certification requirements for other commercial areas.

EU V



WARNING: Tampering with the engine voids the EU type-approval of this product.

Product liability

As referred to in the product liability laws, we are not liable for damages that our product causes if:

- the product is incorrectly repaired.
- the product is repaired with parts that are not from the manufacturer or not approved by the manufacturer.
- the product has an accessory that is not from the manufacturer or not approved by the manufacturer.
- the product is not repaired at an approved service center or by an approved authority.

SAFETY

Safety definitions

The definitions below give the level of severity for each signal word.



WARNING: Injury to persons.



CAUTION: Damage to the product.

Note: This information makes the product easier to use.

Vibration safety

This product is for occasional operation only. Continuous or regular operation of the product can cause “white finger” or equivalent medical problems from vibrations. Examine the condition of your hands and fingers if you operate the product continuously or regularly. If your hands or fingers have discoloration, have pain, tingle, or are numb, stop work and speak to a physician immediately.

General safety instructions



WARNING: Read the warning instructions that follow before you use the product.

- Use the product correctly. Injury or death is a possible result of incorrect use. Only use the product

for the tasks found in this manual. Do not use the product for other tasks.

- Obey the instructions in this manual. Obey the safety symbols and the safety instructions. If the operator does not obey the instructions and the symbols, injury, damage or death is a possible result.
- Do not discard this manual. Use the instructions to assemble, to operate and to keep your product in good condition. Use the instructions for correct installation of attachments and accessories. Only use approved attachments and accessories.
- Do not use a damaged product. Obey the maintenance schedule. Only do the maintenance work that you find an instruction about in this manual. An approved service center must do all other maintenance work.
- This manual cannot include all situations that can occur when you use the product. Be careful and use your common sense. Do not operate the product or do maintenance on the product if you are not sure about of the situation. Speak to a product expert, your dealer, service agent or approved service center for information.
- Disconnect the spark plug cable before you assemble the product, put the product into storage or do maintenance.
- Do not use the product if it is changed from its initial specification. Do not change a part of the product without approval from the manufacturer. Only use parts approved by the manufacturer. Injury or death is a possible result of incorrect maintenance.
- Do not breathe in the fumes from the engine. Long-term inhalation of the engine's exhaust fumes is a health risk.

- Do not start the product indoors or near flammable material. The exhaust fumes are hot and can contain a spark which can start a fire. Not sufficient airflow can cause injury or death because of asphyxiation or carbon monoxide.
- When you use this product the engine makes an electromagnetic field. The electromagnetic field can cause damage to medical implants. Speak to your physician and medical implant manufacturer before you operate the product.
- Do not let a child operate the product. Do not let a person without knowledge of the instructions operate the product.
- Make sure that you always monitor a person, with decreased physical capacity or mental capacity, that uses the product. A responsible adult must be there at all times.
- Lock the product in an area that children and unapproved persons cannot access.
- The product can eject objects and cause injuries. Obey the safety instructions to decrease the risk of injury or death.
- Do not go away from the product when the engine is on.
- The operator of the product is responsible if an accident occurs.
- Make sure that parts are not damaged before you use the product.
- Make sure that you are at minimum 15 m (50 ft) away from other persons or animals before you use the product. Make sure that persons in the adjacent area know that you will use the product.
- Refer to national or local laws. They can prevent or decrease the operation of the product in some conditions.
- Do not use the product if you are fatigued or influenced by alcohol, drugs or medicine. They can have effects on your vision, alertness, coordination or judgment.

To trim the grass

1. Hold the trimmer head immediately above the ground at an angle. Do not push the trimmer line into the grass. (Fig. 23)
2. Decrease the engine speed to decrease the risk of damage to plants.
3. Use 80 % throttle when you cut grass near objects. (Fig. 24)

To cut the grass

1. Make sure that the grass trimmer line is parallel to the ground when you cut. (Fig. 25)
2. Do not push the trimmer head to the ground. The ground and the product can be damaged.
3. Do not let the trimmer head touch the ground continuously, it can cause damage to the trimmer head.
4. Use full throttle when you move the product from side to side to cut grass. Make sure that the grass trimmer line is parallel to the ground. (Fig. 26)

To sweep the grass

The airflow from the rotating trimmer line can be used to remove cut grass from an area.

1. Hold the trimmer head and its trimmer line parallel to the ground and above the ground.
2. Apply full throttle.
3. Move the trimmer head from side to side and sweep the grass.



WARNING: Clean the trimmer head cover each time you assemble new trimmer line to prevent unbalance and vibrations in the handles. Also do a check of the other parts of the trimmer head and clean it if necessary.

General safety instructions for the grass trimmer

- Use the trimmer head to cut grass.
- Always make sure the trimmer line is wound tightly and equally around the drum to prevent harmful vibration.
- Only use recommended trimmer heads and trimmer lines.
- Make sure that the cutter on the trimmer guard is not damaged. This cuts the trimmer line to the correct length.
- Operate the product with the cutting attachment below your waist.
- Do not touch the bevel gear after the engine stops.
- The bevel gear is hot after the engine stops. Hot areas can cause injury.

General safety instructions for the brushcutter

- A grass blade is used for all types of tall or coarse grass.
- Grass blades and grass cutters must not be used on woody stems.
- Use head protection when you operate a product with a blade.
- Wear protective gloves when you touch the blade or do maintenance.
- Use the product with an approved blade. Do not use a blade without correct installation of all necessary parts. Make sure that the installation is done correctly and that the correct parts are used. Incorrect installation may cause the blade to fly off and cause serious injury the operator or bystanders.
- Operate the product with the cutting attachment below your waist.

- Do not touch the bevel gear after the engine stops.
- The bevel gear is hot after the engine stops. Hot areas can cause injury.
- A blade can cause injury when it turns after the engine is stopped or the throttle trigger is released.
- Keep hands away from the blade. To touch the blade can cause serious injury.
- Stop the engine before you do work on the cutting attachment. Make sure the cutting attachment fully stops. Disconnect the lead from the spark plug.
- Make sure that the blade has fully stopped to turn before maintenance.
- Keep the teeth of the blade correctly sharpened.
- An incorrectly sharpened or damaged blade increases the risk of accidents. Keep the teeth of the blade correctly sharpened. Follow the instructions and use the recommended file gauge.
- Make sure that the blade guard is not damaged or twisted.
- Attach the transport guard to the blade before transportation or storage of the product.

Blade thrust

- A blade thrust is a sudden movement of the product to the side, forward or rearward. A blade thrust occurs when the grass blade or saw blade hits an object that cannot be cut. In areas where it is not easy to see the material being cut the risk of blade thrust increases.
- When a blade thrust occurs, there is a risk that the product or the operator moves out of position. A blade that moves can hit bystanders and there is a risk of injuries.
- If a blade is bent, has cracks, is broken or damaged, discard the blade.
- Use a sharp blade. The risk of blade thrust increases when a blade is not sharp.

To clear grass with a grass blade

1. Keep your feet apart during operation of the product. Make sure feet are tightly against the ground.
2. Put the support cup lightly on the ground. This prevents the blade from touching the ground.
3. Use a sideways movement from right to left for a clear stroke. Use the left side of the blade (between 8 and 12 o'clock) to cut. (Fig. 27)
4. Angle the blade to the left when you clear grass.

Note: The grass collects easily in a line.

5. Use a sideways movement from left to right for the return stroke.
6. Do the work rhythmically.
7. Move forward and keep feet tightly against the ground.
8. Stop the engine.
9. Remove the product from the clip on the harness.

10. Put the product on the ground.

11. Collect the cut material.

General safety instructions for the pole saw

- More protective equipment for head, hands, legs and feet is recommended. Correct protective clothing can decrease injury caused by flying debris or accidental touch with the saw chain.
- When you cut with the product, do not lift your arms above your shoulders. Do not stay below the branches that are cut.
- Always use gloves when you touch the chain.
- Replace the guide bar and the chain immediately if it is damaged, broken or removed.
- Do not start the engine with the guide bar in a cut. Remove the guide bar from the cut before you start the engine.
- Do not use the product to cut down trees or the tree trunk.
- Do not cut small brush and saplings with the product.
- Do not let the chain touch objects when you start the engine.
- Be careful of overhead power lines.
- Do not apply pressure on the product when you complete a cut.
- When you complete a cut, always release the throttle trigger and let the engine operate at the idle speed.
- Only cut the limbs or branches with less than 15 cm (6 in.) in diameter above your head.
- Hold the product tightly with your two hands to keep the product balance.

(Fig. 28)

- Operate the product slowly and cut carefully
- Be careful of the direction in which the branch falls.
- Be careful of the springpoles when you cut. Springpoles are small limbs which can catch the chain and decrease balance or control.
- Be careful of the springback when the tension in the wood releases.
- Operate the product in a clear area. Frequently clean fallen branches from the area to prevent injuries.
- Cut long branches in pieces when you remove them.
- Stop the engine, remove the harness and put the machine on the ground before you start to collect the cut material.
- Attach the guide bar cover during transportation and storage of the product.
- Make sure that the guide bar cover is not damaged or twisted.

To cut with the pole saw



WARNING: Do not cut with the product in the rearward or forward direction.

1. Set the product to the full throttle and apply a light pressure.
2. Cut for the first time 15 cm (6 in.) away from the trunk. Cut 1/3 through the bottom of the limb. (Fig. 29)
3. Move the pole saw 5-4 cm (2-4 in.) out on the limb. Cut for the second time fully through the limb. (Fig. 29)
4. Cut for the third time. Do not cut too near it can injury the tree.

Note: When you cut for the second and third time, put the product against the limb to keep the branch stable.

(Fig. 30)

General safety instructions for the extended hedge trimmer

- Keep hands away from blade. To touch the blade can cause serious injury.
- Keep all parts of the body away from the cutter blade. Do not remove cut material or hold material to be cut when the blades turn. Make sure to stop the product before you clean or do maintenance. Blades coast after turn off. Inattention during operation of the product can cause serious injury.
- When you cut with the product, do not lift your arms above your shoulders. Do not stay below the branches that are cut.
- Hold the product as near to your body as possible for the correct balance.

(Fig. 31)

- Move the product from the bottom up when you cut the sides.

(Fig. 32)

- Do not cut too quickly. Cut slowly and continuously until you get a good quality cut.
- Make sure that the point of the blade does not touch the ground.
- Be careful of overhead power lines.
- When you complete a cut, always release the throttle trigger and let the engine operate at the idle speed.
- Hold the hedge trimmer by the handle with the cutter blade stopped. Hold the product correctly during operation to decrease injury from the cutter blades.
- Stop the engine, remove the harness and put the machine on the ground before you start to collect the cut material.
- Attach the blade guard during transportation and storage of the product.
- Make sure that the blade guard is not damaged or twisted.

To adjust the angle of the cutting blades

1. Push the lever to unlock. (Fig. 33)

2. Adjust the angle of the blades to the correct position.
3. Release the lever.

Safety instructions for operation

- Make sure that the product is fully assembled before operation.
- Before a start, move the product 3 m (10 ft) away from the position where you filled the fuel tank. Put the product on a flat surface. Make sure that the cutting attachment does not touch the ground or other objects.
- The product can cause objects to eject, which can cause damage to the eyes. Always use an approved eye protection when you operate the product.
- Be careful, a child can come near the product without your knowledge during operation.
- Do not operate the product if there are persons in the work area. Stop the product if a person goes into the work area.
- Make sure that you are always in control of the product.
- Do not use the product if you cannot receive aid if an accident occurs. Always make sure others know you will operate the product before you start to operate the product.
- Do not turn with the product before you make sure that no persons or animals are in the safety area.
- Remove all unwanted materials from the work area before you start. If the cutting attachment hits an object, the object can eject and cause injury or damage. Unwanted material can wind around the cutting attachment and cause damage.
- Do not use the product in bad weather, such as fog, rain, strong winds, risk of lightning or other weather conditions. Dangerous conditions, such as slippery surfaces, can occur because of bad weather.
- Make sure that you can move freely and work in a stable position.
- Make sure that you cannot fall when you use the product. Do not tilt when you operate the product.
- Always hold the product with your two hands. Hold the product on the right side of your body.
- Operate the product with the cutting attachment below your waist.
- If the choke control is in the choke position when the engine starts, the cutting attachment starts to turn.
- Do not touch the bevel gear after the engine stops. The bevel gear is hot after the engine stops. Hot areas can cause injury.
- Stop the engine before you move the product.
- Do not put down the product with the engine on.
- Before you remove the unwanted materials from the product, stop the engine and wait until the cutting attachment stops. Let the cutting attachment stop before you or an aid remove the cut material.

Personal protective equipment



WARNING: Read the warning instructions that follow before you use the product.

- Always use correct personal protective equipment when you operate the product. The personal protective equipment does not erase the risk of injury. The personal protective equipment decreases the grade of injury if an accident occurs.
- Always use an approved eye protection while you operate the product.
- Do not operate the product with bare feet or with open shoes. Always use heavy-duty slip-resistant boots.
- Use heavy, long pants.
- If it is necessary, use approved protective gloves.
- Use a helmet if it is possible that objects fall on your head.
- Always use approved ear protection while you operate the product. Noise for a long period can cause noise-induced hearing loss.
- Make sure that you have a first aid kit near.

Safety devices on the product



WARNING: Read the warning instructions that follow before you use the product.

- Do not use a product with defective safety devices.
- Do a check of the safety devices regularly. If the safety devices are defective, speak to your McCulloch service agent.

Throttle trigger lockout

The throttle trigger lockout locks the throttle trigger. Push the throttle trigger lockout to release the throttle trigger. When you release the handle, the throttle trigger lockout and the throttle trigger go back to their initial positions.

1. Make sure that the throttle trigger is locked at idle when you release the throttle trigger lockout.
2. Push the throttle trigger lockout and make sure that it goes back to its initial position when you release it.
3. Push the throttle trigger and make sure that it goes back to its initial position when you release it.

Start the engine, and then apply full throttle. Release the throttle trigger and examine if the cutting attachment stops. If the cutting attachment turns with the throttle in the idle position, examine the idle adjustment screw of the carburetor.

To do a check of the stop switch

The stop switch stops the engine.

1. Start the engine.

2. Make sure that the engine stops when you move the stop switch to the stop position.

Cutting attachment guard

The cutting attachment guard prevents a loose object to eject in the direction of the operator.

Examine the cutting attachment guard for damage and replace if it is damaged. Only use the approved guard for the cutting attachment.

Harness release function



WARNING: Do not use the harness if the release function is defective. Make sure that the harness release function operates correctly when you adjust the product.

- The harness release function is at the front of the product.

(Fig. 34)

- The harness straps must always stay at the correct position.
- In an emergency, the harness release function helps you to safely release from the product.

Muffler

- Do not use an engine with a damaged muffler. A damaged muffler increases the noise level and the risk of fire. Keep a fire extinguisher near.
- Examine regularly that the muffler is attached to the product.
- Do not touch the engine or the muffler when then engine is on. Do not touch the engine or the muffler for a while after the engine stops. Hot surfaces can cause injuries.
- A hot muffler can cause a fire. Be careful, if you use the product near flammable liquids or fumes.
- Do not touch the parts in the muffler, if the muffler is damaged. The parts can contain some carcinogenic chemicals.

Fuel safety

- Do not start the product if there is fuel or engine oil on the product. Remove the unwanted fuel/oil and let the product dry. Remove unwanted fuel from the product.
- If you spill fuel on your clothing, change clothing immediately.
- Do not get fuel on your body, it can cause injury. If you get fuel on your body, use a soap and water to remove the fuel.
- Do not start the engine if you spill oil or fuel on the product or on your body.
- Do not start the product if the engine has a leak. Examine the engine for leaks regularly.
- Be careful with fuel. Fuel is flammable and the fumes are explosive and can cause injuries or death.

- Do not breathe in the fuel fumes, it can cause injury. Make sure that there is a sufficient airflow.
- Do not smoke near the fuel or the engine.
- Do not put warm objects near the fuel or the engine.
- Do not add the fuel when the engine is on.
- Make sure that the engine is cool before you refuel.
- Before you refuel, open the fuel tank cap slowly and release the pressure carefully.
- Do not add fuel to the engine in an indoor area. Not sufficient airflow can cause injury or death because of asphyxiation or carbon monoxide.
- Tighten the fuel tank cap carefully or a fire can occur.
- Move the product at a minimum of 3 m (10 ft) from the position where you filled the tank before a start.
- Do not put too much fuel in the fuel tank.
- Make sure that a leak cannot occur when you move the product or fuel container.
- Do not put the product or a fuel container where there is an open flame, spark or pilot light. Make sure that the storage area does not contain an open flame.
- Only use approved containers when you move the fuel or put the fuel into storage.
- Empty the fuel tank before long-term storage. Obey the local law on where to dispose fuel.
- Clean the product before long-term storage.
- Remove the spark plug cable before you put the product into storage to make sure that the engine does not start accidentally.
- Only do the maintenance work that you find an instruction about in this manual. An approved service center must do all other maintenance work.
- Have all product servicing done by an approved dealer, not including the tasks in *MAINTENANCE on page 18*.
- Let an approved dealer or an approved service center regularly examine the product to do adjustments or repairs.
- Make sure the product is correctly assembled.
- Do not use the product if it is changed from its initial specification.
- Do not change a part of the product without approval from the manufacturer.
- Only use parts approved by the manufacturer.
- Examine for broken or incorrectly aligned parts, and parts that do not move freely. Examine for other conditions that can have an effect on the operation of the product.
- Do not use a damaged product. Replace or repair damaged components.
- Keep caps and fasteners correctly tightened. Replacement components that are not approved or the removal of safety devices can cause damage to the product. This can also cause possible injury to the operator or bystanders.
- Only use accessories and replacement parts as recommended. Do not change your product.
- Keep handles dry, clean, and free from oil and grease. Greasy, oily handles are slippery causing loss of control.
- Obey the instructions for lubricating and changing accessories.
- Disconnect the spark plug cable before you assemble the product, put the product into storage or do maintenance.
- If you cannot adjust the idle speed to make the cutting attachment stop, speak to your service center. Do not use the product until the product is correctly adjusted or repaired.
- Make sure the product is stable during transport to prevent damage.
- When not in operation, keep the product in a dry, high or locked area away from children.

General safety instructions for maintenance

- The operator of the product is responsible for the performance of all necessary maintenance, as specified in the operator's manual. Injury or death is a possible result of incorrect maintenance.
- Make sure that you regularly do the maintenance to the product. The life of the product increases. The risk of accidents decreases.
- Make sure that you obey the maintenance schedule. The intervals are calculated from daily use of the product. The intervals are different if you do not use the product each day.

ASSEMBLY



WARNING: Read the safety chapter before you assemble the product.

To assemble the handle

1. Remove the screws (A), washers (B), top clamp (D), bottom clamp (E) and nuts (F) from the handle (C). (Fig. 35)

2. Attach the top clamp (A), handle (B), washers (C) and screws (D) to the top of the upper shaft.
3. Attach the bottom clamp (E) and nuts (F) to the bottom of the upper shaft. (Fig. 36)
4. Put the assist handle between the 2 arrows on the upper shaft.
5. Fully tighten the screws.

Note: Make sure the handle does not move.

To assemble the trimmer attachment

1. Attach the cutting attachment guard (A), braces (B), washers (C), washers (D), and screws (E). Fully tighten the screws. (Fig. 37)
2. Insert the hex wrench (A) to prevent rotation of the shaft.
3. Remove the nut (B), support cup (C) and holder (D) on the trimmer and brushcutter attachment. (Fig. 38)
4. Tighten the trimmer head (B) onto the shaft. (Fig. 39)

To assemble the brushcutter attachment

1. Attach the cutting attachment guard (A), braces (B), washers (C), washers (D), and screws (E). Fully tighten the screws. (Fig. 37)
2. Insert the hex wrench (A) to prevent rotation of the shaft.
3. Remove the nut (B), support cup (C) and holder (D) on the trimmer and brushcutter attachment. (Fig. 40)
4. Attach the blade (B), bottom holder (C), support cup (D), and nut (E). Fully tighten the nut. (Fig. 41)

To assemble the pole saw attachment

See *To do the maintenance on the pole saw attachment* on page 20 for assembly instructions for the pole saw attachment.

To assemble the two-piece shaft

1. Turn the knob to loosen the shaft coupling. (Fig. 42)
2. Move the locking/release button (A) into the guide recess. Push the attachment into the coupler until the locking/release button sets into the primary hole (B). (Fig. 43)
3. Insert the shaft into the shaft coupling. The button must go through the hole.

Note: If the attachment does not go fully into the upper shaft, use the combination tool to push the internal drive shaft deeper into the tube. It can be necessary to turn the combination tool while you push.

4. Make sure that you fully tighten the knob before you operate the product. (Fig. 44)

To disassemble the two-piece shaft

1. Turn the knob to loosen the shaft coupling. (Fig. 45)
2. Push and hold the locking/release button (B). Pull the shafts apart. (Fig. 46)

OPERATION



WARNING: Read and understand the safety chapter before you operate the product.

Fuel

To use fuel



CAUTION: This product has a two-cycle engine. Use a mixture of gasoline and two-cycle engine oil. Make sure to use the correct quantity of oil in the mixture. Incorrect ratio of gasoline and oil can cause damage to the engine.

Gasoline



CAUTION: Do not use gasoline with an octane number less than 90 RON (87 AKI). This can cause damage to the product.



CAUTION: Do not use gasoline with more than 10% ethanol concentration (E10). This can cause damage to the product.

- Always use new unleaded gasoline with a minimum octane number of 90 RON (87 AKI) and with less than 10% ethanol concentration (E10).
- Use gasoline with a higher octane number if you frequently use the product at continuously high engine speed.

Two-cycle engine oil

- Use only high quality two-cycle engine oil. Use only an air cooled engine oil.
- Do not use other types of oil.
- Mixture ratio 50:1 (2%)

Petrol, litre	Two-stroke oil, litre
5	0.10
10	0.20
15	0.30
20	0.40

To make the fuel mixture

Note: Always use a clean fuel container when you mix the fuel.

Note: Do not make more than 30 days quantity of fuel mixture.

1. Add half of the gasoline quantity.
2. Add the full quantity of oil.
3. Shake the fuel mixture to mix the contents.
4. Add the remaining gasoline quantity.
5. Shake the fuel mixture to mix the contents.
6. Fill the fuel tank.

To add fuel

- Always use a fuel container with an antispill valve.
- If there is some fuel on the container, remove the unwanted fuel and let the container dry.
- Make sure that the area near the fuel tank cap is clean.
- Shake the fuel container before you add the fuel mixture to the fuel tank.

To start and stop

To start a cold engine

(Fig. 47)

1. Set the stop switch (A) to the start position.
2. Push the throttle lockout (B) and then pull the throttle trigger (C).
3. While the throttle trigger is engaged, push the fast idle button (D).
4. Release the throttle lockout and the throttle trigger.
5. Push the air purge bulb 10 times. The bulb does not need to be completely filled. (Fig. 48)
6. Move the choke control to the full choke position. (Fig. 49)
7. Hold the body of the machine on the ground with the left hand. (Fig. 50)
8. Pull out the cord slowly with your right hand until you feel some resistance.
9. Pull the starter cord quickly and powerfully. Repeat approximately 5 times or until the engine attempts to start.

10. Move the choke control to the no choke position.
11. Pull the starter cord quickly and powerfully until the engine starts.
12. Let the engine run for 10 seconds.
13. Pull the throttle trigger to run at low speed for 60 seconds.

To start a warm engine

Note: Obey this procedure when you start a product that has run out of fuel and has been refueled.

(Fig. 47)

1. Set the stop switch (A) to the start position.
2. Push the throttle lockout (B) and then pull the throttle trigger (C).
3. While the throttle trigger is engaged, push the fast idle button (D).
4. Release the throttle lockout and the throttle trigger.
5. Push the air purge bulb 10 times. The bulb does not need to be completely filled. (Fig. 48)
6. Hold the body of the machine on the ground with the left hand. (Fig. 50)
7. Move the choke control to the no choke position.
8. Pull out the cord slowly with your right hand until you feel some resistance.
9. Pull the starter cord quickly and powerfully until the engine starts.

To stop the product

- Push the stop switch to stop the engine.

To start the engine when the fuel is too hot

If the product does not start, the fuel can be too hot.

Note: Always use new fuel and decrease the operation time during warm weather.

1. Put the product in a cool area away from open sunlight.
2. Let the product cool down for 20 minutes at minimum.
3. Press the primer bulb again and again for 10-15 seconds.
4. Obey the procedure to start a cold engine. Refer to *To start a cold engine on page 18.*

MAINTENANCE



WARNING: Read and understand the safety chapter before you clean, repair or do maintenance on the product.

Maintenance schedule

Make sure that you obey the maintenance schedule. The intervals are calculated from daily use of the product. The intervals are different if you do not use the product each day. Only do the maintenance work that is

found in this manual. Speak to an approved service center about other maintenance work not found in this manual.

Daily maintenance

- Clean the external surfaces.
- Clean the air filter. Replace if necessary.
- Check the harness.
- Check the throttle trigger lock and the throttle function.
- Check the handle and the handle bar.
- Check the stop switch.
- Check the guards.
- Check the cutting attachment for damage or cracks.
- Replace a damaged cutting attachment.
- Lubricate the cutting blades (extended hedge trimmer attachment).
- Check the trimmer head.
- Examine the idle speed.
- Examine for fuel leaks.

Weekly maintenance

- Examine the starter rope handle and the starter rope.
- Examine the bevel gear grease.
- Clean the outside of the carburettor and its adjacent areas.
- Clean the outside of the spark plug. Remove it and check the electrode gap. Adjust the gap or replace the spark plug. Check that the spark plug is fitted with a suppressor.

Monthly maintenance

- Clean the cooling system.
- Examine the fuel filter.
- Examine the fuel hose for damage.
- Examine all cables and connections.
- Examine the fuel filter.

To adjust the carburetor

The basic carburetor settings are adjusted during testing at the factory. Adjustment must be carried out by a trained technician.

To do a check of the muffler



WARNING: Do not use a product that has a defective muffler. Always replace a defective muffler.



WARNING: Mufflers with catalytic converters get very hot during operation. Risk of burn or fire.



WARNING: The muffler decrease the noise level and point the exhaust gases from the

operator. The exhaust gases are hot and can contain sparks. Risk of fire.



CAUTION: The spark arrester spark arrester screen must be replaced if it is damaged. Do not use a product if the spark arrester spark arrester screen on the muffler is missing or defective.



CAUTION: If the spark arrester spark arrester screen is blocked the product will too hot. This will cause damage to the cylinder and piston.

1. Make sure that the muffler is not damaged.
2. Make sure that the muffler is correctly attached to the product.
3. Some mufflers have a special spark arrester spark arrester screen. Clean the spark arrester spark arrester screen minimum one a week if your product has this type of muffler. Use a wire brush. (Fig. 51)

To clean/do maintenance on the cooling system

This product has a cooling system. A dirty or blocked cooling system can make the product too hot which can damage to the piston and cylinder. Check and clean the cooling system with a brush one time each week or more frequently in demanding conditions. The cooling system consists of cooling fins on the cylinder (1) and air intake (2).

(Fig. 52)

To clean the air filter

1. Remove the air filter cover and remove the air filter. (Fig. 53)
2. Clean the air filter with warm soap water. Make sure that the air filter is dry before you install it.
3. Replace the air filter if it is too dirty to fully clean it. Always replace a damaged air filter.
4. If your product has a foam air filter, apply air filter oil. Only apply air filter oil to a foam filter. Do not apply oil to a felt filter.

Fuel filter

When the engine runs short of fuel, make sure that the air hole in the fuel tank cap and the fuel filter (A) are clean.

(Fig. 54)

To add grease to the bevel gear

Make sure that the bevel gear is filled 3/4 full with bevel gear grease.

(Fig. 55)

To examine the spark plug



CAUTION: Always use the recommended spark plug type. Incorrect spark plug type can cause damage to the product.

- Examine the spark plug if the engine is low on power, is not easy to start or does not operate correctly at idle speed.
- To decrease the risk of unwanted material on the spark plug electrodes, obey these instructions:
 - a) Make sure that the idle speed is correctly adjusted.
 - b) Make sure that the fuel mixture is correct.
 - c) Make sure that the air filter is clean.
- If the spark plug is dirty, clean it and make sure that the electrode gap is correct, refer to *TECHNICAL DATA on page 22*. (Fig. 56)
- Replace the spark plug if it is necessary.

To sharpen grass cutters and grass blades

1. Sharpen grass cutters and grass blades with a single-cut flat file.
2. Sharpen all edges of the grass cutters and blades equally to keep the balance. (Fig. 57)

To replace the trimmer line

(Fig. 58)
(Fig. 59)
(Fig. 60)
(Fig. 61)
(Fig. 62)
(Fig. 63)
(Fig. 64)
(Fig. 65)

To do the maintenance on the pole saw attachment



WARNING: Remove the spark plug before you do the maintenance on the attachment.

To install or replace the chain



WARNING: When the chain becomes worn or damaged, replace it with the low kickback chain. See *ATTACHMENTS on page 23*.

Note: Always use gloves when you touch the chain.

1. Disconnect the spark plug cap.
2. Use the wrench to loosen the sprocket cover nut by turning counterclockwise. (Fig. 66)

3. Remove the sprocket cover nut, washer (B) and sprocket cover (C). (Fig. 67)
4. Remove the guide bar and saw chain if they are installed.
5. If you are replacing a chain, remove the old chain from the guide bar and discard it.
6. Remove all sawdust, dirt and other unwanted material from the surfaces with a soft brush or a dry cloth.
7. Do the maintenance on the guide bar. See *To do the maintenance on the guide bar on page 21*.
8. Turn the adjustment screw counterclockwise until the adjustment pin is at the position shown. (Fig. 68)
9. Install the new chain on the guide bar with the cutters in the correct direction. Start at the top of the guide bar and move to the front of the guide bar. (Fig. 69)

Note: Make sure the bottom of the chain is in the groove on the guide bar and engaged on the front sprocket of the guide bar.

10. When the chain is on the guide bar, install them on the saw and put the chain around the sprocket. Align the sprocket teeth with the chain.
11. Make sure the adjustment pin is in the adjustment pin hole of the guide bar. (Fig. 70)

Note: An adjustment pin and screw are used to adjust the tension of the chain. It is very important when you assemble the guide bar that the adjustment pin is engaged in the adjustment pin hole on the guide bar.

12. Attach the sprocket cover (A), washer (B) and sprocket cover nut (C). Lightly tighten the nut with your fingers. (Fig. 71)
13. Adjust the chain tension. See *To adjust the chain tension on page 20*.

Note: Examine the chain tension regularly. A chain that has the correct tension has better performance and longer life.

To adjust the chain tension



WARNING: Put on the gloves before you adjust the chain tension. The chain is sharp and can cause injuries to you.

Note: The chain extends during the operation, specially when you operate for the first 15 minutes. You must examine and adjust the chain tension frequently after you use or refuel the product.

1. Examine the chain and guide bar for any damage. Replace any part that is damaged.

- Use the wrench to loosen the sprocket cover nut by turning counterclockwise. Do not remove the nut. (Fig. 66)
- Use your fingers to tighten the nut against the cover.
- Turn the adjustment screw clockwise until the saw chain touches the bottom of the guide bar, then turn the adjustment screw clockwise an additional $\frac{1}{4}$ turn. (Fig. 72)
- Use the screwdriver end of the combination tool to move the chain around the guide bar. The chain must move smoothly and freely. (Fig. 73)
- If the chain does not move, it is too tight. Loosen the sprocket cover nut and turn the adjustment screw counterclockwise $\frac{1}{4}$ turn. Tighten the sprocket cover nut.
- Make sure there is not a gap between the chain and the bottom of the guide bar. If there is a gap, the chain is too loose and further adjustment is needed. Do not operate the product if the chain is loose.
- When the chain has the correct tension, lift the end of the guide bar and firmly tighten the sprocket cover nut clockwise with the combination tool. (Fig. 74) (Fig. 75)

Note: The chain has the correct tension when it moves freely around the guide bar, but it does not hang below the guide bar.

To sharpen the chain



WARNING: Put on the gloves before you sharpen the chain. Sharpen the chain from inner side of the cutter to the outer side.



WARNING: Sharpen on the forward stroke only. Use 2 or 3 strokes for each cutting edge. Sharpen sufficiently to remove damage to the cutting edges, which include the side plates and the top plates of the cutters. Keep all cutters at the same length.

Sharpen the chain when:

- The wood pieces decrease in size.
 - The saw cuts to one side or at an angle.
 - You must push the saw through branches with force.
- Disconnect the spark plug.
 - Adjust the chain tension if it is necessary *To adjust the chain tension on page 20.*
 - Set the file holder (A) to 90° . (Fig. 76) Make sure that the file holder stays on the top edges of the cutter (B) and the depth gauge (C).

Note: The chain has left and right cutters.

- Align the 30° file holder marks (A) with the guide bar and to the center of the chain. (Fig. 77)

- Sharpen the cutters (B) at one side. (Fig. 77) Turn the chain around to sharpen the cutters at the other side.
- Examine the depth gauges and move them down. Put the depth gauge tool on the cutters.
- Make the depth gauge level to the top of the depth gauge tool with the flat file.
- Get a rounded front corner of the depth gauge with the flat file. Make sure that the top of the depth gauge is level.

To lubricate the guide bar and the chain



WARNING: Do not use waste oil. To use waste oil can be dangerous to you and can cause damage to the product and environment.

The chain oil supplies continuous lubrication to the chain and the guide bar. The oil output is automatically monitored to make sure that there is sufficient oil. If there is no sufficient oil, it will cause damage to the guide bar and the chain, and too much heat. Too much heat causes smokes in the chain and/or can change the color of the guide bar. Always fill the bar oil tank when you fill the fuel tank.

Obey these instructions to lubricate the guide bar and the chain:

- Stop the engine.
- Remove the oil cap.
- Fill the bar oil tank.

To do the maintenance on the guide bar



WARNING: Do the maintenance on the guide bar when:

- The product cuts to one side.
- You must push the product through with force.
- The lubrication of the guide bar is not sufficient.

After each operation, clean all sawdust from the guide bar and the sprocket hole.



WARNING: Replace the guide bar when:

- The groove is worn.
- The guide bar bends or has cracks.
- The guide bar rails get too much heat when you cut.
- Burrs occur to the guide bar rails.

It causes damage to the chain and becomes not easy when you cut if the guide bar is worn.

- Disconnect the spark plug.
- Loosen the clamp nut and remove the chain brake.

3. Remove the guide bar and the chain.
4. Clean the oil holes and the groove.

Note: It is necessary to clean the oil holes and the groove after each 5 hours operation.

5. Remove the burrs of the guide bar rails with a flat file.

Note: Burrs of the guide bar rails are a usual process when the guide bar rail wears.

6. Use a flat file to restore smooth edges and sides if the top of the guide bar rail is rough.

7. Replace the guide bar.

To lubricate the cutting blade (extended hedge trimmer attachment)

- For easier operation and longer life, lubricate the cutter blades before and after each use.
- Apply the oil until it goes between the two blades. Lubricants must be non-toxic, non-hazardous, and prevent corrosion for moving metal parts.

TRANSPORTATION AND STORAGE

- Keep equipment safe during transportation to prevent damage and accidents.
- Keep the product and equipment in a dry and frost-proof area.
- Clean the product.
- Replace or repair damaged components.
- Use the correct protective cover on the product that does not keep moisture.
- Keep the product tightly attached during transport.

TECHNICAL DATA

	unit	B33 PS (B33BCSMC)	B33 PS+ (B33BCSMC)
Engine Specifications			
Cylinder displacement	cm ³	33	33
Cylinder bore	mm	36	36
Stroke	mm	32	32
Idling speed	min ⁻¹	2700-3200	2700-3200
Maximum speed of output shaft	min ⁻¹	8500	8500
Maximum power speed	min ⁻¹	10000	10000
Maximum engine output	kW/min ⁻¹	0.9/7000	0.9/7000
Spark plug	—	RCJ6Y	RCJ6Y
Electrode gap	mm	0.65	0.65
Fuel tank capacity	cm ³	700	700
Noise and Vibration Data			
Equivalent vibration level (ahv, eq), equipped with trimmer attachment, left/right handle - see note 1	m/s ²	5.4/6.7	5.4/6.7
Equivalent vibration level (ahv, eq), equipped with brush-cutter attachment, left/right handle - see note 1	m/s ²	—	6.6/8.1
Equivalent vibration level (ahv, eq), equipped with pole saw attachment, left/right handle - see note 1	dB(A)	—	5.4/6.3
Equivalent vibration level (ahv, eq), equipped with hedge trimmer attachment, left/right handle - see note 1	dB(A)	—	5.4/6.7

Sound power level, guaranteed (LWA), equipped with trimmer attachment - see note 2	dB(A)	115	115
Sound power level, guaranteed (LWA), equipped with brushcutter attachment - see note 2	dB(A)	—	112
Sound power level, guaranteed (LWA), equipped with pole saw attachment - see note 2	dB(A)	—	113
Sound power level, guaranteed (LWA), equipped with hedge trimmer attachment - see note 2	dB(A)	—	112
Sound power level, measured, equipped with trimmer attachment - see note 2	dB(A)	112	112
Sound power level, measured, equipped with brushcutter attachment - see note 2	dB(A)	—	109
Sound power level, measured, equipped with pole saw attachment - see note 2	dB(A)	—	110
Sound power level, measured, equipped with hedge trimmer attachment - see note 2	dB(A)	—	109
Sound pressure level at operator's ear, equipped with trimmer attachment - see note 3	dB(A)	96.8	96.8
Sound pressure level at operator's ear, equipped with brushcutter attachment - see note 3	dB(A)	—	96.4
Sound pressure level at operator's ear, equipped with pole saw attachment - see note 3	dB(A)	—	95.0
Sound pressure level at operator's ear, equipped with hedge trimmer attachment - see note 3	dB(A)	—	96.6
Product Dimensions			
Weight, engine and upper shaft (without fuel, cutting attachment and guard)	kg	7.7	7.7
<p>Note 1: Reported data for equivalent vibration level has a typical statistical dispersion (standard deviation) of 1.5 m/s².</p> <p>Note 2: Noise emissions in the environment measured as sound power (L_{WA}) in conformity with EC directive 2000/14/EC. Reported sound power level for the machine has been measured with the original cutting attachment that gives the highest level. The difference between guaranteed and measured sound level is that the guaranteed sound power also includes dispersion in the measurement result and the variations between different machines of the same model according to Directive 2000/14/EC.</p> <p>Note 3: Reported data for equivalent sound pressure level for the machine has a typical statistical dispersion (standard deviation) of 3 dB (A).</p>			

ATTACHMENTS

	unit	B33 PS, B33 PS+
Trimmer attachment		
Attachment length (overall)	cm (in)	84.7 (33.35)

	unit	B33 PS, B33 PS+
Attachment weight (with cutting head and cutting attachment guard)	kg (lb)	1.84 (4.06)
Shaft length	cm (in)	62.6 (24.65)
Shaft diameter	mm (in)	25.4 (1.0)
Arbor shaft thread	—	M10
Cutting head rotation (operator view)	—	Counterclockwise
Drive shaft type	—	Solid
Maximum cut diameter	cm (in)	43 (17)
Cutting line size	mm (in)	2.5 (0.095)
Number of cutting lines	—	2
Cutting head type	—	Bump head
Cutting head line capacity	—	4 (13.12)
Cutting attachment guard design	—	Combination (line trimmer and grass blade)
Brushcutter attachment		
Attachment length (overall)	cm (in)	84.7 (33.35)
Attachment weight (with grass blade and cutting attachment guard)	kg (lb)	1.72 (3.79)
Shaft length	cm (in)	62.6 (24.65)
Shaft diameter	mm (in)	25.4 (1.0)
Arbor shaft thread	—	M10
Cutting head rotation (operator view)	—	Counterclockwise
Drive shaft type	—	Solid
Grass blade design	—	3-teeth
Grass blade diameter	mm (in)	255 (10)
Grass blade center hole diameter	mm (in)	25.4 (1.0)
Cutting attachment guard design	—	Combination (line trimmer and grass blade)
Pole saw attachment		
Attachment length (overall)	cm (in)	105.9 (41.7)
Attachment weight (dry, with guide bar and chain)	kg (lb)	1.66 (3.66)
Shaft length	cm (in)	65.8 (25.9)
Shaft diameter	mm (in)	25.4 (1.0)
Guide bar length	cm (in)	25 (10)
Number of bar sprocket teeth	—	7
Number of chain drive teeth	—	7

	unit	B33 PS, B33 PS+
Maximum cut diameter	cm (in)	10 (3.94)
Number of chain drive links	—	40
Chain gauge	mm (in)	1.3 (0.050)
Chain pitch	mm (in)	9.52 (0.375)
Reduction ratio	—	0.94
Chain type/model	91PX040G, UC 81 GS, UC 81 G, H38	91PX040G, UC 81 GS, UC 81 G, H38
Oil tank capacity	ml (oz)	130 (4.39)
Extended hedge trimmer attachment		
Attachment length (overall)	cm (in)	126.1 (49.64)
Attachment weight	kg (lb)	2.20 (4.85)
Shaft length	cm (in)	64.4 (25.35)
Shaft diameter	mm (in)	25.4 (1)
Teeth spacing (tip to tip)	mm (in)	25 (0.98)
Maximum cut diameter	mm (in)	15 (0.59)
Cutting length	mm (in)	360 (14.17)
Bar length (gearbox to tip)	mm (in)	438 (17.24)
Number of teeth per blade	—	26
Teeth pitch	mm (in)	31 (1.22)
Blade action type	—	Dual action reciprocating
Range of angular adjustment	°	90° total, 45° from shaft center line

CONTENTS OF THE EC DECLARATION OF CONFORMITY

We, Husqvarna AB, SE 561 82 Huskvarna, SWEDEN, declare under our sole responsibility that the represented product:

Description	Gasoline Grass Trimmer / Brushcutter
Brand	McCulloch
Platform / Type / Model	Platform B33BCSMC, representing model B33PS, B33PS+
Batch	Serial number dating 2018 and onwards

complies fully with the following EU directives and regulations:

Directive/Regulation	Description
2006/42/EC	"relating to machinery"
2014/30/EU	"relating to electromagnetic compatibility"
2000/14/EC	"relating to outdoor noise"

Harmonized standards and/or technical specifications applied are as follows: EN ISO 12100, EN ISO 11806-1, EN ISO 11680-1, EN ISO 10517, CISPR 12, ISO 14982, ISO 3744

In accordance with directive 2000/14/EC, Annex V, the declared sound values are stated in the technical data section of this manual and in the signed EU Declaration of Conformity.

TÜV Rheinland N.A. has carried out a voluntary examination on behalf of Husqvarna AB, providing a Certificate of conformity to EC Council directive 2006/42/EC for machinery.

The certificate, as provided on the signed EC Declaration of Conformity, is applicable to all manufacturing locations and Countries of Origin, as stated on the product.

The supplied gasoline grass trimmer / brushcutter conforms to the example that underwent examination.

Содержание

ВЪВЕДЕНИЕ.....	27	ТРАНСПОРТ И СЪХРАНЕНИЕ.....	41
БЕЗОПАСНОСТ.....	28	ТЕХНИЧЕСКИ ХАРАКТЕРИСТИКИ.....	41
МОНТАЖ.....	35	ПРИСПОСОБЛЕНИЯ.....	43
РАБОТА.....	35	СЪДЪРЖАНИЕ НА ДЕКЛАРАЦИЯТА ЗА	
ТЕХНИЧЕСКО ОБСЛУЖВАНЕ.....	37	СЪОТВЕТСТВИЕ НА ЕС.....	45

ВЪВЕДЕНИЕ

Инструкция за експлоатация

Оригиналната версия на настоящата инструкция за експлоатация е на английски език. Инструкциите за

експлоатация на други езици са преведени от английски.

Преглед

(Фиг. 1)

1. Помощна дръжка
2. Пръстен на окачването
3. Превключвател за спиране
4. Съединение на вала
5. Регулатор за газа
6. Фиксатор на дроселната клапа
7. Тример за трева и приставка хросторез
8. Комбиниран инструмент
9. Ауспух
10. Дръжка на въжето на стартера
11. Капачка на резервоара за гориво
12. Запалителна свещ/лула на запалителната свещ
13. Смукач
14. Капак на въздушния филтър
15. Шестостепенен ключ
16. Самар
17. Предпазител на режещо оборудване за тример и приставка хросторез
18. Резци на ножици за кастрене на жив плет
19. Лост за регулиране на ъгъла
20. Водеща шина
21. Верига за моторен трион
22. Капачка на резервоара за верижно масло
23. Капак на венеца
24. Гаечен ключ, 8 mm/10 mm
25. Приставка ножици за кастрене на жив плет с удължен обхват
26. Приставка трион на прът
27. Капак на направляващата шина на приставката трион на прът
28. Предпазен щит на резеца на приставката ножици за кастрене на жив плет с удължен обхват
29. Гайка
30. Сферична опора

31. Долен държач
32. Резец за косене
33. Тримерна глава
34. Защита при транспортиране на резеца за косене
35. Инструкция за експлоатация
36. Купол на горивната помпа
37. Горен държач

Символи върху машината

- (Фиг. 2) Предупреждение
- (Фиг. 3) Прочетете това ръководство
- (Фиг. 4) Носете одобрена защита за глава, антифони и защитни средства за очите.
- (Фиг. 5) Носете одобрени защитни ръкавици.
- (Фиг. 6) Използвайте устойчиви на плъзгане ботуши за тежък режим на работа.
- (Фиг. 7) Възможно е изхвърчане на предмети от продукта, което може да доведе до нараняване.
- (Фиг. 8) Максимални обороти на изходния вал.
- (Фиг. 9) Безопасно разстояние
- (Фиг. 10) Безопасно разстояние
- (Фиг. 11) Съществува риск от откат на резеца, ако режещото оборудване докосне предмети, които не разреже веднага. Продуктът може да отреже части от тялото. Поддържайте минимална дистанция от 15 m (50 ft) спрямо хора и животни по време на работа с продукта.
- (Фиг. 12) Уверете се, че дългата коса е прибрана над раменете.
-

- (Фиг. 13) Стрелките показват ограниченията на позицията на ръкохватката.
- (Фиг. 14) Подкачваща помпа
- (Фиг. 15) Смукач
- (Фиг. 16) Пазете всички части на тялото си далеч от горещите повърхности.
- (Фиг. 17) Уверете се, че няма никой в зоната на опасност от откат.
- (Фиг. 18) ОПАСНОСТ – Дръжете ръцете си далеч от ножа.
- (Фиг. 19) Ниво на силата на звука
- (Фиг. 20) Продуктът е в съответствие с приложимите директиви на ЕО.
- (Фиг. 21) Продуктът е в съответствие с приложимите директиви на ЕАС.
- (Фиг. 22) Продуктът е в съответствие с приложимите директиви на Украйна.

Забележка: Останалите символи/лепенки на продукта се отнасят до изисквания по отношение на сертификати за други търговски зони.

EU V



ПРЕДУПРЕЖДЕНИЕ: Намесата в двигателя прави невалидно ЕС одобрението на тип на този продукт.

Отговорност за вреди, причинени от стоки

Както е посочено в законите за отговорност за вреди, причинени от стоки, ние не носим отговорност за щети, причинени от нашия продукт, ако:

- продуктът е неправилно ремонтиран.
- продуктът е ремонтиран с части, които не са от производителя или не са одобрени от производителя.
- продуктът има принадлежност, която не е от производителя или не е одобрена от производителя.
- продуктът не е ремонтиран в одобрен сервизен център или от одобрен орган.

БЕЗОПАСНОСТ

Дефиниции за безопасност

Дефинициите по-долу предоставят нивото на сериозност за всяка една предупредителна дума.



ПРЕДУПРЕЖДЕНИЕ: Нараняване на лица.



ВНИМАНИЕ: Повреда на продукта.

Забележка: Тази информация прави продукта по-лесен за използване.

Безопасност при вибрация

Този продукт е само за сравнително рядка работа. Продължителната или редовната работа с продукта може да доведе до „вибрационна болест“ или подобни медицински проблеми, причинени от вибрации. Ако работите продължително или често с продукта, проверявайте състоянието на ръцете и пръстите си. Ако ръцете или пръстите ви се обезцветяват, имате болка, изтръпване или схващане, спрете работа и незабавно се консултирайте с лекар.

Общи инструкции за безопасност



ПРЕДУПРЕЖДЕНИЕ: Прочетете следващите предупредителни указания, преди да използвате машината.

- Използвайте правилно продукта. Неправилната употреба може да доведе до нараняване или смърт. Използвайте продукта само за задачите, описани в настоящето ръководство. Не използвайте продукта за други задачи.
- Спазвайте инструкциите в тази инструкция за експлоатация. Спазвайте символите за безопасност и инструкциите за безопасност. Ако операторът не спазва инструкциите и символите, резултатът може да е нараняване, повреда или смърт.
- Не изхвърляйте това ръководство. Следвайте инструкциите за монтиране, използване и поддръжка на продукта в добро състояние. Следвайте инструкциите за правилен монтаж на приспособленията и принадлежностите. Използвайте само одобрени приспособления и принадлежности.
- Не използвайте повреден продукт. Спазвайте графика за техническо обслужване. Извършвайте само дейностите по техническо обслужване, за които ще намерите инструкция в това ръководство. Всички други дейности по

техническото обслужване трябва да бъдат извършени от одобрен сервизен център.

- Това ръководство не може да включва всички ситуации, които биха могли да възникнат при използване на продукта. Бъдете внимателни и действайте разумно. Не работете с продукта и не извършвайте техническо обслужване на същия, ако не сте наясно със ситуацията. За да получите информация, говорете с експерт по продукта, Вашия дистрибутор, сервиз или с одобрен сервизен център.
- Разкачете проводника на запалителната свещ преди сглобяване, складиране или техническо обслужване на продукта.
- Не използвайте продукта, ако е променен спрямо първоначалните му спецификации. Не сменяйте някоя част на продукта без одобрение от производителя. Използвайте само одобрени от производителя части. Неправилното техническо обслужване е възможно да доведе до нараняване или смърт.
- Не вдишвайте изпарения от двигателя. Продължителното вдишване на отработените газове от двигателя е опасно за здравето.
- Не стартирайте продукта на закрито или близо до запалими материали. Отработените газове са горещи и биха могли да съдържат искри, които да предизвикат пожар. Недостатъчният въздушен поток може да доведе до нараняване или смърт поради задушаване или въглероден окис.
- Когато използвате този продукт, двигателят създава електромагнитно поле. Електромагнитното поле може да предизвика повреда на медицински импланти. Говорете с Вашия лекар или с производителя на медицинския имплант, преди да започнете работа с продукта.
- Не позволявайте на деца да работят с продукта. Не позволявайте на лица, които не са запознати с инструкциите, да работят с продукта.
- Уверете се, че винаги наблюдавате лица с намален физически или умствен капацитет, които използват продукта. През цялото време трябва да присъства отговорен възрастен.
- Заклучете продукта в зона, до която нямат достъп деца и неодобрени лица.
- Възможно е от продукта да изхвърчат предмети и да причинят наранявания. Спазвайте инструкциите за безопасност, за да намалите опасността от нараняване или смърт.
- Не се отдалечавайте от продукта, когато двигателят работи.
- Операторът на продукта е отговорен при възникването на инцидент.
- Уверете се, че частите не са повредени, преди да използвате продукта.
- Уверете се, че сте на разстояние от най-малко 15 m (50 ft) от други лица или животни, преди да използвате продукта. Уверете се, че хората,

които се намират близо до Вас, са наясно, че ще използвате продукта.

- Направете справка с националните или местните закони. Те биха могли да предотвратят или ограничат работата на продукта при определени условия.
- Не използвайте продукта, ако сте уморен(а) или сте под въздействието на алкохол, наркотици или лекарства. Те могат да окажат въздействие върху Вашето зрение, бдителност, координация или преценка.

Общи инструкции за безопасност за примера за трева

- Използвайте тримерната глава за косене на трева.
- Винаги се уверявайте, че кордата на тримера е навита плътно и равномерно около барабана, за да се предотвратят вредни вибрации.
- Използвайте само препоръчаните тримерни глави и тримерни корди.
- Уверете се, че резецът върху предпазителя на тримера не е повреден. Това реже кордата на тримера до правилната дължина.
- Работете с продукта с рещещото оборудване под нивото на кръста.
- Не докосвайте ъгловата зъбна предавка след спиране на двигателя.
- Ъгловата зъбна предавка е гореща след спиране на двигателя. Горещите зони могат да причинят нараняване.

Кастрене на трева

1. Дръжте тримерната глава непосредствено над земята под ъгъл. Не натискайте кордата на тримера в тревата. (Фиг. 23)
2. Намалете оборотите на двигателя, за да понижите опасността от увреждане на растенията.
3. Използвайте 80% газ, когато режете трева близо до обекти. (Фиг. 24)

Рязане на трева

1. Уверете се, че кордата на тримера за трева е успоредна на земята, когато режете. (Фиг. 25)
2. Не натискайте тримерната глава към земята. Можете да повредите земята и продукта.
3. Не позволявайте на тримерната глава непрекъснато да докосва земята, това може да доведе до повреда на тримерната глава.
4. Използвайте пълна газ, когато местите продукта на страни за рязане на трева. Уверете се, че кордата на тримера за трева е успоредна на земята. (Фиг. 26)

За почистване на трева

Въздушният поток от кордата на въртящия се тример може да се използва за отстраняване на отрязана трева от зоната.

1. Хванете тримерната глава и кордата ѝ успоредно на земята и над нея.
2. Приложете пълна газ.
3. Движете тримерната глава от едната страна до другата и почиствайте тревата.



ПРЕДУПРЕЖДЕНИЕ: Почиствайте капака на тримерната глава всеки път, когато монтирате нова корда на тримера, за да предотвратите нарушаване на баланса и вибрации в ръкохватките. Освен това извършете проверка на другите части на тримерната глава и я почистете, ако е необходимо.

Общи инструкции за безопасност за хрестореза

- За всички видове висока или гъста трева се използва нож за косене.
- Ножовете и резците за косене не трябва да се използват за стъбла на дървета.
- Използвайте защита за глава, когато работите с продукт, който има резец.
- Носете защитни ръкавици, когато боравите с резеца или извършвате поддръжка.
- Използвайте продукта с одобрен резец. Не използвайте резец, ако всички необходими части не са правилно монтирани. Уверете се, че монтажът е изпълнен правилно и че са използвани точните части. При неправилен монтаж резецът може да отхвъркне и да нарани сериозно оператора или околните лица.
- Работете с продукта с режещото оборудване под нивото на кръста.
- Не докосвайте ъгловата зъбна предавка след спиране на двигателя.
- Ъгловата зъбна предавка е гореща след спиране на двигателя. Горещите зони могат да причинят нараняване.
- Резците могат да причинят нараняване, когато се въртят след като двигателят е спрял или регулаторът за газта е освободен.
- Дръжте ръцете си далеч от резеца. Докосването на резеца може да причини сериозно нараняване.
- Винаги спирайте двигателя преди работа по някоя част от режещото оборудване. Уверете се, че режещото оборудване е напълно спряло. Разединете кабела от запалителната свещ.
- Уверете се, че резецът е напълно спрял да се върти, преди да извършите поддръжка.

- Поддържайте режещите зъбци на ножа правилно заточени.
- Неправилно наточените или повредени ножове увеличават риска от злополуки. Поддържайте режещите зъбци на ножа правилно заточени. Спазвайте инструкциите и използвайте препоръчания шаблон за чапразене.
- Проверете дали предпазният щит на резеца не е повреден или напукан.
- Поставете защита при транспортиране на резеца, преди да транспортирате или съхранявате продукта.

Откат на резеца

- Откат на резеца е внезапно движение на продукта настрани, напред или назад. Откат на резеца настъпва, когато резецът за косене или циркулярът удари предмет, който не може да бъде отрязан. В области, където не е лесно да се вижда рязаният материал, опасността от откат на резеца нараства.
- При откат на резеца съществува опасност продуктът или операторът да се отместят. Отместеният резец може да удари страничните наблюдатели и съществува опасност от нараняване.
- Ако един резец е огънат, напукан, счупен или повреден, го изхвърлете.
- Използвайте заточен резец. Опасността от откат на резеца нараства, когато той не е наточен.

Почистване на трева с резец за косене

1. Стойте с раздалечени крака, когато работите с продукта. Уверете се, че сте стъпили стабилно на земята.
2. Поставете сферичната опора леко подпряна на земята. Това не позволява резецът да се докосва до земята.
3. Използвайте странично движение от дясно наляво за косенето. За косене се използва лявата страна на резеца (в обхвата от 8 до 12 часа на циферблата). (Фиг. 27)
4. Накланяйте резеца наляво, когато косите трева.

Забележка: Тревата се събира лесно на ивица.

5. Използвайте странично движение от ляво надясно за връщащото движение.
6. Работете ритмично.
7. Движете се напред и стъпвайте стабилно по земята.
8. Спрете двигателя.
9. Отстранете продукта от закопчалката на самара.
10. Поставете продукта на земята.
11. Съберете отрязания материал.

Общи инструкции за безопасност за триона на прът

- Препоръчва се използването на повече предпазни средства за главата, ръцете, краката и стъпалата. Правилното защитно облекло ще намали телесните повреди от летящи отломки или случаен контакт с веригата на моторния трион.
- Когато режете с продукта, не повдигайте ръцете си над раменете. Не стойте под клоните, които режете.
- Винаги носете защитни ръкавици, когато докосвате веригата.
- Подменете незабавно направляващата шина и веригата, ако са повредени, счупени или отстранени.
- Не стартирайте двигателя, когато направляващата шина се намира в срез. Отстранете направляващата шина от среза, преди да стартирате двигателя.
- Не използвайте продукта за сечене на дървета или части от дънери.
- Не режете ниски храсти и фиданки с продукта.
- Не допускате веригата да е в допир с предмети, когато стартирате двигателя.
- Внимавайте за въздушни електропроводи.
- Не прилагайте натиск върху продукта, когато завършвате среза.
- Когато завършвате среза, винаги освобождавайте регулатора за газта и оставете двигателя да работи на празен ход.
- Над главата си режете само клони с диаметър максимум 15 cm (6 инча).
- Дръжте здраво продукта с двете си ръце, за да го балансирате.

(Фиг. 28)

- Работете с продукта бавно и режете внимателно
- Внимавайте за посоката, в която пада клонът.
- Когато режете, внимавайте за пружиниращи клони. Пружиниращите клони са малки клони, които могат да се закачат във веригата и да намалят баланса или контрола.
- Внимавайте за пружинирането, когато напрежението в дървесните влакна се освободи.
- Работете с продукта на различно място. Често почиствайте падналите наоколо клони, за да предотвратите наранявания.
- Нарязвайте дългите клони на парчета, когато ги отстранявате.
- Спрете двигателя, отстранете самара и поставете машината на земята, преди да започнете да събирате отрязания материал.
- Прикрепете предпазния щит на направляващата шина по време на транспортиране и съхранение на продукта.

- Проверете дали предпазният щит на направляващата шина не е повреден или изкривен.

Рязане с трион на прът



ПРЕДУПРЕЖДЕНИЕ: Не режете с продукта в посока назад или напред.

1. Включете продукта на пълна газ и прилагайте лек натиск.
2. Първият прът срежете на 15 cm (6 инча) от стъблото. Прорежете около 1/3 от диаметъра на клона от долната страна. (Фиг. 29)
3. Придвигнете триона на прът 5 – 10 cm (2 – 4 инча) по-напред по клона. Направете втори срез напречно през целия клон. (Фиг. 29)
4. Направете трети срез. Не режете твърде близо до дървото, защото може да го нараните.

Забележка: Когато правите втория и третия срез, облегнете продукта върху клона, за да бъде стабилен.

(Фиг. 30)

Общи инструкции за безопасност за ножиците за кастрене на жив плет с удължен обхват

- Дръжте ръцете си далеч от резаца. Докосването на резаца може да причини сериозно нараняване.
- Дръжте всички части на тялото си далече от режещото острие. Не отстранявайте отрязания материал и не дръжте материала за рязане, когато остриетата се въртят. Уверете се, че продуктът е изключен, преди да го почистите или да извършите поддръжка. Остриетата се движат по инерция известно време след изключване. Невниманието по време на работа с продукта може да доведе до сериозно нараняване.
- Когато режете с продукта, не повдигайте ръцете си над раменете. Не стойте под клоните, които режете.
- Дръжте машината, колкото е възможно по-близо до тялото си, за най-добро равновесие.

(Фиг. 31)

- Местете продукта от долу нагоре, когато режете страните.

(Фиг. 32)

- Не режете твърде бързо. Режете бавно и непрекъснато, докато постигнете добро качество на рязане.
- Уверете се, че върхът на ножа не докосва земята.
- Внимавайте за въздушни електропроводи.

- Когато завършвате среза, винаги освобождавайте регулатора за газта и оставете двигателя да работи на празен ход.
- Дръжте ножиците за кастрене на жив плет за дръжката със спряно режещо острие. Дръжте продукта правилно по време на работа, за да намалите опасността от нараняване от режещите остриета.
- Спрете двигателя, отстранете самара и поставете машината на земята, преди да започнете да събирате отрязания материал.
- Прикрепете предпазния щит на резеца по време на транспортиране и съхранение на продукта.
- Проверете дали предпазният щит на резеца не е повреден или напукал.

Регулиране на ъгъла на режещите дискове

1. За отключване натиснете лоста. (Фиг. 33)
2. Регулирайте ъгъла на резците до правилната позиция.
3. Освободете лоста.

Инструкции за безопасност по време на работа

- Уверете се, че продуктът е напълно сглобен преди работа.
- Преди стартиране преместете продукта на 3 m (10 ft) от позицията, където сте заредили резервоара за гориво. Поставете продукта върху плоска повърхност. Уверете се, че режещото оборудване не влиза в допир с почвата или с други предмети.
- Продуктът може да предизвика изхвърляне на предмети, което може да доведе до увреждане на очите. Винаги използвайте одобрени защитни средства за очите, когато работите с продукта.
- Бъдете внимателни – без да знаете, някое дете може да се доближи до продукта, докато той работи.
- Не работете с продукта, ако има хора в работната зона. Спрете продукта, ако в работната зона влезе човек.
- Уверете се, че винаги имате контрол над продукта.
- Не използвайте продукта, ако не можете да получите помощ при възникването на инцидент. Винаги бъдете сигурни, че другите са наясно, че ще работите с продукта, преди да започнете работа с него.
- Не включвайте продукта, преди да се уверите, че хората и животните са в безопасната зона.
- Отстранете всички нежелани материали от работната зона, преди да започнете работа. Ако режещото оборудване се удари в предмет, той може да бъде изхвърлен и да доведе до нараняване или повреда. Нежеланите материали

могат да се увият около режещото оборудване и да доведат до повреда.

- Не използвайте продукта при лошо време, например при мъгла, дъжд, силни ветрове, опасност от светкавици или други метеорологични условия. При лошо време може да възникнат опасни условия от рода на хлъзгави повърхности.
- Уверете се, че можете да се движите свободно и да работите в стабилна позиция.
- Уверете се, че няма да паднете, когато използвате продукта. Не се накланяйте при работа с продукта.
- Винаги дръжте продукта с двете си ръце. Дръжте продукта отдалечно на тялото си.
- Работете с продукта с режещото оборудване под нивото на кръста.
- Ако смукачът е в положение "задействан смукач", когато запалите двигателя, режещото оборудване започва да се върти.
- Не докосвайте ъгловата зъбна предавка след спиране на двигателя. Ъгловата зъбна предавка е гореща след спиране на двигателя. Горещите зони могат да причинят нараняване.
- Спрете двигателя, преди да местите продукта.
- Не оставяйте продукта на земята, когато двигателят работи.
- Преди отстраняване на нежелани материали от продукта спрете двигателя и изчакайте, докато режещото оборудване спре. Изчакайте режещото оборудване да спре, преди Вие или Ваш помощник да отстраните изрязания материал.

Лични предпазни средства



ПРЕДУПРЕЖДЕНИЕ: Прочетете следващите предупредителни указания, преди да използвате машината.

- Винаги използвайте правилните лични предпазни средства, когато работите с продукта. Личните предпазни средства не елиминират опасността от нараняване. Личните предпазни средства намаляват степента на нараняване при възникването на инцидент.
- Винаги използвайте одобрени защитни средства за очите, когато работите с продукта.
- Не работете с продукта с голи крака или с отворени обувки. Винаги използвайте устойчиви на плъзгане ботуши за тежък режим на работа.
- Използвайте дълги панталони от здрав плат.
- Ако е необходимо, използвайте одобрени защитни ръкавици.
- Използвайте каска, ако е възможно, за да се предпазите от падащи на главата предмети.
- Винаги използвайте одобрени антифони, когато работите с продукта. Продължителният шум може да доведе до загуба на слуха, причинена от шум.

- Уверете се, че близо до Вас има комплект за първа помощ.

Приспособления за безопасност на машината



ПРЕДУПРЕЖДЕНИЕ: Прочетете следващите предупредителни указания, преди да използвате машината.

- Не използвайте машина с неизправни приспособления за безопасност.
- Проверявайте редовно приспособленията за безопасност. Ако приспособленията за безопасност са дефектни, говорете с Вашия сервиз McCulloch.

Блокировка на регулатор за газта

Блокировката на регулатора за газта за газта заключва регулатора за газта. Натиснете блокировката на регулатора за газта, за да освободите регулатора за газта. Когато освободите ръкохватката, блокировката на регулатора за газта и самият регулатор за газта се връщат към първоначалните си позиции.

1. Уверете се, че регулаторът за газта е заключен на празен ход, когато освобождавате блокировката на регулатора за газта.
2. Натиснете блокировката на газта и се уверете, че се връща в първоначалната си позиция, когато я отпуснете.
3. Натиснете регулатора на газта и се уверете, че се връща в първоначалната си позиция, когато го освободите.

Запалете двигателя и подайте пълна газ. Освободете регулатора за газта и проверете дали режещото оборудване спира. Ако режещото оборудване се завърти, докато газта е в позиция на празен ход, проверете регулиращия винт на скоростта на празен ход на карбуратора.

За проверка на превключвателя за спиране

Превключвателят за спиране спира двигателя.

1. Стартирайте двигателя.
2. Уверете се, че двигателят спира, когато преместите превключвателя за спиране в стоп позиция.

Предпазител на режещо оборудване

Предпазителят на режещото оборудване предотвратява изхвърляне на свободни предмети по посока на оператора.

Проверете предпазителя на режещото оборудване за повреда и го сменете, ако е повреден. Използвайте само одобрен предпазител за режещото оборудване.

Функция за освобождаване на самара



ПРЕДУПРЕЖДЕНИЕ: Не използвайте самара, ако функцията за освобождаване не е изправна. Уверете се, че функцията за освобождаване на самара работи коректно, преди да регулирате продукта.

- Функцията за освобождаване на самара се намира отпред на продукта.

(Фиг. 34)

- Ремъците на самара винаги трябва да бъдат в правилната позиция.
- При аварийна ситуация функцията за освобождаване на самара ще Ви помогне да се освободите от продукта по безопасен начин.

Ауспух

- Не използвайте двигател с повреден ауспух. Повреденият ауспух повишава нивото на шума и риска от пожар. Съхранявайте наблизо пожарогасител.
- Редовно проверявайте дали ауспухът е закрепен към продукта.
- Не докосвайте двигателя или ауспуха, когато двигателят е включен. Не докосвайте двигателя или ауспуха за известно време след спиране на двигателя. Горещите повърхности могат да причинят нараняване.
- Горещият ауспух може да причини пожар. Бъдете внимателни, ако използвате продукта близо до запалителни течности или изпарения.
- Не докосвайте частите в ауспуха, ако е повреден. Частите могат да съдържат канцерогенни химикали.

Безопасност при работа с гориво

- Не включвайте продукта, ако върху него има гориво или моторно масло. Отстранете нежеланото гориво/масло и оставете продукта да изсъхне. Отстранете нежеланото гориво от продукта.
- Ако разлеете гориво по дрехите си, сменете ги незабавно.
- Внимавайте да не попадне гориво върху тялото Ви, това може да доведе до телесни увреждания. Ако гориво попадне върху тялото Ви, използвайте сапун и вода, за да го отстраните.
- Не стартирайте двигателя, ако разлеете масло или гориво върху продукта или тялото си.
- Не стартирайте продукта, ако от двигателя има теч. Проверявайте редовно двигателя за течове.
- Внимавайте с горивото. Горивото е запалимо, изпаренията са взривоопасни и могат да причинят телесни увреждания или смърт.
- Не вдъшвайте горивните изпарения, това може да доведе до телесни увреждания. Уверете се, че има достатъчен въздушен поток.

- Не пушете близо до горивото или двигателя.
- Не поставяйте топли предмети близо до горивото или двигателя.
- Не добавяйте гориво, когато двигателят работи.
- Уверете се, че двигателят е изстинал преди зареждане с гориво.
- Преди зареждане с гориво отворете бавно капачката на резервоара за гориво и освободете внимателно налягането.
- Не добавяйте гориво към двигателя на закрито. Недостатъчният въздушен поток може да доведе до нараняване или смърт поради задушаване или възглероден окис.
- Затегнете внимателно капачката на резервоара за гориво или може да възникне пожар.
- Преди да включите двигателя, преместете продукта на най-малко 3 m (10 ft) от мястото, където сте заредили резервоара.
- Не препълвайте резервоара за гориво.
- Уверете се, че няма течове, когато местите продукта или резервоара за гориво.
- Не поставяйте продукта или резервоара за гориво на място, където има открит огън, искри или постоянна малка горелка. Уверете се, че в зоната за съхранение няма открит огън.
- При преместване или съхранение на гориво използвайте само одобрени за целта контейнери.
- Изпразнете резервоара за гориво преди дългосрочно съхранение. Спазвайте местните закони за това къде да изхвърляте горивото.
- Почистете продукта преди дългосрочно съхранение.
- Отстранете проводника на запалителната свещ, преди да оставите продукта за съхранение, за да се уверите, че двигателят няма случайно да се включи.
- Извършвайте само дейностите по техническо обслужване, за които ще намерите инструкция в това ръководство. Всички други дейности по техническото обслужване трябва да бъдат извършени от одобрен сервизен център.
- Ремонтите трябва да се извършват само от одобрен дистрибутор, това не включва задачите в *ТЕХНИЧЕСКО ОБСЛУЖВАНЕ* на страница 37.
- Позволете на одобрен дилър или одобрен сервизен център да извършва редовна проверка на продукта за корекции или ремонтни дейности.
- Уверете се, че продуктът е правилно сглобен.
- Не използвайте продукта, ако е променен спрямо първоначалните му спецификации.
- Не сменяйте някоя част на продукта без одобрение от производителя.
- Използвайте само одобрени от производителя части.
- Проверете за счупени или неправилно прилягащи части, както и за части, които не се движат свободно. Проверете и за други проблеми, които може да се отразят на работата с продукта.
- Не използвайте повреден продукт. Сменете или ремонтирайте повредените компоненти.
- Грижете се капачките и фиксаторите да са затегнати както трябва. Използването на неодобрени резервни части и отстраняването на приспособленията за безопасност е възможно да доведе до повреда на продукта. Възможно е също да възникне нараняване на оператора или странични лица.
- Използвайте принадлежности и резервни части само според препоръките. Не нанасяйте промени по продукта.
- Поддържайте ръкохватките сухи, чисти и без масло и грес. Зацапаните с грес и мазни дръжки са хлъзгави и водят до загуба на управлението.
- Следвайте инструкциите за смазване и смяна на принадлежностите.
- Разкачете проводника на запалителната свещ преди сглобяване, складиране или техническо обслужване на продукта.
- Ако не можете да регулирате оборотите на празния ход, за да накарате режещото оборудване да спре, консултирайте се с Вашия сервизен център. Не използвайте продукта, преди да е правилно регулиран или ремонтиран.
- Уверете се, че продуктът е стабилен по време на транспорт, за да се предпази от повреда.
- Когато продуктът не е в употреба, съхранявайте го на сухо място, нависоко или под ключ, далече от деца.

Общи инструкции за безопасност при техническо обслужване

- Операторът на продукта носи отговорност за спазването на всички необходими операции по техническото обслужване, описани в инструкцията за експлоатация. Неправилното техническо обслужване е възможно да доведе до нараняване или смърт.
- Уверете се, че редовно извършвате техническо обслужване на продукта. Срокът на експлоатация на продукта се увеличава. Рискът от злополука намалява.
- Уверете се, че спазвате графика за техническо обслужване. Интервалите са изчислени в зависимост от ежедневната употреба на продукта. Интервалите са различни, ако не използвате продукта всеки ден.

МОНТАЖ



ПРЕДУПРЕЖДЕНИЕ: Прочетете главата за безопасност преди сглобяване на продукта.

За да монтирате ръкохватката

1. Отстранете винтовете (А), шайбите (В), горната скоба (D), долната скоба (Е) и гайките (F) от дръжката (С). (Фиг. 35)
2. Прикрепете горната скоба (А), дръжката (В), шайбите (С) и винтовете (D) към горната част на горния двусекционен вал.
3. Прикрепете долната скоба (Е) и гайките (F) към долната част на горния двусекционен вал. (Фиг. 36)
4. Поставете помощната дръжка между двете стрелки на горния двусекционен вал.
5. Затегнете напълно винтовете.

Забележка: Уверете се, че дръжката не се движи.

Сглобяване на приставката трион

1. Прикрепете предпазителя на режещото оборудване (А), поддържащите скоби (В), шайбите (С), шайбите (D) и винтовете (Е). Затегнете напълно винтовете. (Фиг. 37)
2. Вкарайте шестостенния гаечен ключ (А), за да предотвратите въртенето на двусекционния вал.
3. Отстранете гайката (В), сферичната опора (С) и държача (D) на тримера и приставката хросторез. (Фиг. 38)
4. Затегнете главата на тримера (В) към двусекционния вал. (Фиг. 39)

Сглобяване на приставката хросторез

1. Прикрепете предпазителя на режещото оборудване (А), поддържащите скоби (В), шайбите (С), шайбите (D) и винтовете (Е). Затегнете напълно винтовете. (Фиг. 37)
2. Вкарайте шестостенния гаечен ключ (А), за да предотвратите въртенето на двусекционния вал.

3. Отстранете гайката (В), сферичната опора (С) и държача (D) на тримера и приставката хросторез. (Фиг. 40)
4. Прикрепете резеца (В), долния държач (С), сферичната опора (D) и гайката (Е). Затегнете напълно гайката. (Фиг. 41)

Сглобяване на приставката трион на прът

Вижте *Техническа поддръжка на приставката трион на прът* на страница 39 за инструкции за монтирането на приставката трион на прът.

За монтиране на двусекционния вал

1. Завъртете фиксатора, за да разхлабите съединението на двусекционния вал. (Фиг. 42)
2. Поставете бутона за фиксиране/освобождение (А) във водещия канал. Натиснете приспособлението в куплунга, докато бутонът за фиксиране/освобождение щракне в основния отвор (В). (Фиг. 43)
3. Вкарайте двусекционния вал в съединението на вала. Бутонът трябва да мине през отвора.

Забележка: Ако приспособлението не влезе напълно в горния двусекционен вал, използвайте комбинирания инструмент, за да вкарате задвижващата ос по-навътре в тръбата. По време на вкарването може да е необходимо да завъртите комбинирания инструмент.

4. Уверете се, че сте затегнали напълно фиксатора, преди да използвате продукта. (Фиг. 44)

За разглобяване на двусекционния вал

1. Завъртете фиксатора, за да разхлабите съединението на двусекционния вал. (Фиг. 45)
2. Натиснете и задръжте бутона за фиксиране/освобождение (В). Раздалечете двусекционните валове един от друг. (Фиг. 46)

РАБОТА



ПРЕДУПРЕЖДЕНИЕ: Прочетете и разберете раздела с инструкции за безопасност преди работа с продукта.

Гориво

Използване на гориво



ВНИМАНИЕ: Този продукт разполага с двутактов двигател. Използвайте смес от бензин и моторно масло за двутактови двигатели. Не забравяйте да използвате правилното количество от масло в сместа. Грешното съотношение между бензин и масло може да доведе до повреда на двигателя.

Бензин



ВНИМАНИЕ: Не използвайте бензин с октаново число по-малко от 90 RON (87 AKI). Това може да повреди продукта.



ВНИМАНИЕ: Не използвайте бензин с повече от 10% концентрация на етанол (E10). Това може да повреди продукта.

- Винаги използвайте пресен безоловен бензин с минимално октаново число от 90 RON (87 AKI) и с по-малко от 10% концентрация на етанол (E10).
- Използвайте бензин с по-високо октаново число, ако често използвате продукта при постоянно високи обороти на двигателя.

Масло за двутактови двигатели

- Използвайте само висококачествено масло за двутактови двигатели. Използвайте само моторно масло за двигатели с въздушно охлаждане.
- Не използвайте други типове масла.
- Съотношението за смесване 50:1 (2%)

Бензин, литри	Масло за двутактов двигател, литри
5	0,10
10	0,20
15	0,30
20	0,40

За да направите горивната смес

Забележка: Винаги използвайте чист контейнер за гориво, когато смесвате горивото.

Забележка: Не правете повече от 30-дневно количество от горивна смес.

1. Добавете половината от бензиновата смес.
2. Добавете цялото количество масло.

3. Разклатете горивната смес, за да смесите съдържанието.
4. Добавете останалото количество бензин.
5. Разклатете горивната смес, за да смесите съдържанието.
6. Напълнете резервоара за гориво.

За да добавите гориво

- Винаги използвайте резервоар за гориво с клапан против разливане.
- Ако върху резервоара има гориво, отстранете нежеланото гориво и оставете резервоара да изсъхне.
- Уверете се, че зоната близо до капачката на резервоара за гориво е чиста.
- Разклатете резервоара за гориво, преди да добавите горивната смес към резервоара за гориво.

За стартиране и спиране

Стартиране при студен двигател

(Фиг. 47)

1. Поставете превключвателя за спиране (A) в стартово положение.
2. Натиснете фиксатора на дроселната клапа (B) и после дръпнете регулатора за газта (C).
3. Докато регулаторът за газта е активиран, натиснете бутона за бързи обороти на празен ход (D).
4. Отпуснете фиксатора на дроселната клапа и регулатора за газта.
5. Натиснете купола на горивната помпа 10 пъти. Не е необходимо помпата да се пълни докрай с гориво. (Фиг. 48)
6. Придвижете смукача в положение "задействан смукач". (Фиг. 49)
7. Дръжте корпуса на машината на земята с лявата си ръка. (Фиг. 50)
8. Издърпайте шнура бавно с дясната си ръка, докато усетите известно съпротивление.
9. Дръпнете шнура на стартера бързо и силно. Повторете около 5 пъти или докато двигателят се опита да стартира.
10. Преместете смукача на положение "незадействан смукач".
11. Дърпайте шнура на стартера бързо и силно, докато двигателят запали.
12. Оставете двигателя да работи в продължение на 10 секунди.
13. Дръпнете регулатора за газта, за да работи на ниски обороти на празен ход за 60 секунди.

Включване при топъл двигател

Забележка: Спазвайте процедурата, когато стартирате продукт, чието гориво е било изразходвано и е заредено отново.

(Фиг. 47)

1. Поставете превключвателя за спиране (А) в стартово положение.
2. Натиснете фиксатора на дроселната клапа (В) и после дръпнете регулатора за газта (С).
3. Докато регулаторът за газта е активиран, натиснете бутона за бързи обороти на празен ход (D).
4. Отпуснете фиксатора на дроселната клапа и регулатора за газта.
5. Натиснете купола на горивната помпа 10 пъти. Не е необходимо помпата да се пълни докрай с гориво. (Фиг. 48)
6. Дръжте корпуса на машината на земята с лявата си ръка. (Фиг. 50)
7. Преместете смукача на положение "незадействан смукач".
8. Издърпайте шнура бавно с дясната си ръка, докато усетите известно съпротивление.

9. Дърпайте шнура на стартера бързо и силно, докато двигателят запали.

Спиране на продукта

- Натиснете превключвателя за спиране, за да спрете двигателя.

Включване на двигателя при прекомерно загрято гориво

Когато продуктът не се включва, е възможно горивото да е твърде загрято.

Забележка: Винаги използвайте неупотребявано гориво, а при топло време намалете продължителността на работа.

1. Поставете продукта на хладно място, далеч от пряка слънчева светлина.
2. Оставете продукта за поне 20 минути, за да се охлади.
3. Натиснете подкачващата помпа няколко пъти в продължение на 10 – 15 секунди.
4. Следвайте процедурата за стартиране при студен двигател. Направете справка с *Стартиране при студен двигател на страница 36.*

ТЕХНИЧЕСКО ОБСЛУЖВАНЕ



ПРЕДУПРЕЖДЕНИЕ: Прочетете и разберете раздела с инструкции за безопасност преди почистване, ремонтане или техническо обслужване на продукта.

График за техническо обслужване

Уверете се, че спазвате графика за техническо обслужване. Интервалите са изчислени в зависимост от ежедневната употреба на продукта. Интервалите са различни, ако не използвате продукта всеки ден. Извършвайте само дейностите по техническо обслужване, описани в това ръководство за експлоатация. Говорете с одобрен сервизен център относно други дейности по техническо обслужване, които не са описани в това ръководство.

Всекидневно обслужване

- Почистете външните повърхности.
- Почистете въздушния филтър. При необходимост подменете.
- Проверявайте самара.
- Проверете фиксатора на газта и функцията на газта.
- Проверете ръкохватката и управлението.
- Проверете превключвателя за стоп.
- Проверете предпазителите.

- Проверявайте режещото оборудване за повреди или пукнатини.
- Подменяйте повреденото режещо оборудване.
- Смажете режещите дискове (приставка ножици за кастрене на жив плет с удължен обхват).
- Проверете тримерната глава.
- Проверете оборотите на празния ход.
- Проверете за изтичане на гориво.

Седмично техническо обслужване

- Проверете дръжката на въжето за стартиране и въжето за стартиране.
- Проверете греста на ъгловата зъбна предавка.
- Почистете външните повърхности на карбуратора и зоните около него.
- Почистете отвън запалителна свещ. Свалете я и проверете хлабината между електродите. Регулирайте хлабината или сменете запалителната свещ. Убедете се, че запалителната свещ е снабдена със защита от радиосмущения.

Месечно техническо обслужване

- Почистете системата за охлаждане.
- Проверете горивния филтър.
- Проверете маркуча за горивото за повреда.
- Проверете всички кабели и връзки.
- Проверете горивния филтър.

За регулиране на карбуратора

Основната настройка на карбуратора се осъществява при изпитванията в завода. Настройката трябва да се извърши от обучен техник.

За проверка на ауспуха



ПРЕДУПРЕЖДЕНИЕ: Не използвайте продукт, който е с неизправен ауспук. Винаги подменяйте дефектния ауспук.



ПРЕДУПРЕЖДЕНИЕ: Ауспусите с каталитични преобразуватели се нагорещават много по време на работа. Опасност от изгаряне или пожар.



ПРЕДУПРЕЖДЕНИЕ: Ауспукът намалява нивото на шума и насочва отработените газове от оператора. Отработените газове са горещи и може да съдържат искри. Риск от пожар.



ВНИМАНИЕ: Екранът на искрогасителя трябва да се подменя, ако е повреден. Не използвайте продукта, ако екранът на искрогасителя на ауспуха липсва или е дефектен.



ВНИМАНИЕ: Ако екранът на искрогасителя е блокиран, продуктът ще стане твърде горещ. Това ще причини повреда на цилиндъра и буталото.

1. Уверете се, че ауспукът не е повреден.
2. Уверете се, че ауспукът е правилно закрепен към продукта.
3. Някои ауспуси имат специален екран на искрогасителя. Проверявайте екрана на искрогасителя минимум веднъж седмично, ако Вашият продукт има такъв тип ауспук. Използвайте телена четка. (Фиг. 51)

За почистване/поддръжка на системата за охлаждане

Този продукт разполага със система за охлаждане. Замърсената или блокирана система за охлаждане може да направи продукта твърде горещ, което може да доведе до повреждане на буталото и цилиндъра. Проверявайте и почистете системата за охлаждане с четка веднъж седмично или по-често при повискателни условия. Системата за охлаждане се състои от охлаждащи пера на цилиндъра (1) и смукателен въздухопровод (2).

(Фиг. 52)

Почистване на въздушния филтър

1. Свалете капака на въздушния филтър и самия въздушен филтър. (Фиг. 53)
2. Почистете въздушния филтър с топла сапунена вода. Уверете се, че въздушният филтър е сух, преди да го монтирате.
3. Сменете въздушния филтър, ако е прекалено замърсен за пълно почистване. Винаги заменяйте повреден въздушен филтър.
4. Ако продуктът Ви разполага с пенест въздушен филтър, нанесете масло за въздушен филтър. Нанасяйте масло за въздушен филтър само върху пенест филтър. Не нанасяйте масло върху филцов филтър.

Горивен филтър

Когато горивото на двигателя не е достатъчно за нормална работа, уверете се, че отворът за въздух на капачката на резервоара за гориво и горивният филтър (А) са чисти. (Фиг. 54)

За да добавите грес към ъгловата зъбна предавка

Уверете се, че ъгловата зъбна предавка е напълнена с 3/4 грес за ъглова зъбна предавка.

(Фиг. 55)

За проверка на запалителната свещ



ВНИМАНИЕ: Използвайте винаги запалителните свещи от препоръчания вид. Използването на запалителна свещ от неправилен тип може да повреди продукта.

- Проверете запалителната свещ, ако двигателят е с понижена мощност, стартира трудно или работи неправомерно при обороти на празен ход.
- За да намалите опасността от попадане на нежелани материали върху електродите на запалителната свещ, следвайте тези инструкции:
 - a) Проверете дали оборотите на празния ход са правилно регулирани.
 - b) Уверете се, че горивната смес е правилна.
 - c) Уверете се, че въздушният филтър е чист.
- Ако запалителната свещ е замърсена, почистете я и проверете дали разстоянието между електродите е правилно, направете справка с **ТЕХНИЧЕСКИ ХАРАКТЕРИСТИКИ** на страница 41. (Фиг. 56)
- Сменете запалителната свещ, ако е необходимо.

Заточване на резци за трева и резци за косене

1. Заточете резците за трева и резците за косене с помощта на плоска пила.
2. Заточете всички ръбове на резците за трева и резците за косене еднакво, за да се запази балансът. (Фиг. 57)

За смяна на кордата на тримера

(Фиг. 58)
(Фиг. 59)
(Фиг. 60)
(Фиг. 61)
(Фиг. 62)
(Фиг. 63)
(Фиг. 64)
(Фиг. 65)

Техническа поддръжка на приставката трион на прът



ПРЕДУПРЕЖДЕНИЕ: Отстранете запалителната свещ преди извършване на техническа поддръжка на приставката.

Монтиране или смяна на веригата



ПРЕДУПРЕЖДЕНИЕ: Когато веригата се износи или повреди, заменете я с веригата с намален откат. Вижте *ПРИСПОСОБЛЕНИЯ* на страница 43.

Забележка: Винаги носете защитни ръкавици, когато докосвате веригата.

1. Откачете лулата на запалителната свещ.
2. Използвайте гаечния ключ, за да разхлабите гайката на капака на венеца, въртейки обратно на часовниковата стрелка. (Фиг. 66)
3. Отстранете гайката на капака на венеца, шайбата (B) и капака на венеца (C). (Фиг. 67)
4. Отстранете направляващата шина и веригата на моторния трион, ако са инсталирани.
5. Ако сменят верига, отстранете старата верига от направляващата шина и я изхвърлете.
6. Отстранете дървените стърготини, замърсяванията и друг нежелан материал от повърхностите с мека четка или суха кърпа.
7. Извършете техническа поддръжка на направляващата шина. Вижте *Техническа поддръжка на направляващата шина на страница 40*.
8. Завъртете регулиращия винт обратно на часовниковата стрелка, докато регулиращият щифт стигне до показаната позиция. (Фиг. 68)

9. Монтирайте новата верига върху направляващата шина, като резците сочат в правилната посока. Започнете от горния край на направляващата шина и се придвижете до предната част на шината. (Фиг. 69)

Забележка: Уверете се, че долната страна на веригата е в жлеба на направляващата шина и е закрепена към нейния преден венец.

10. Когато веригата е върху направляващата шина, монтирайте ги върху триона и поставете веригата около венеца. Подравнете зъбите на венеца с веригата.
11. Уверете се, че регулиращият щифт се намира в своя отвор върху направляващата шина. (Фиг. 70)

Забележка: За регулиране на натягането на веригата се използват регулиращ щифт и винт. Когато монтирате направляващата шина, особено важно е регулиращият щифт да е захванат в своя отвор върху направляващата шина.

12. Отстранете капака на венеца (A), шайбата (B) и гайката на капака на венеца (C). Леко затегнете гайката с пръсти. (Фиг. 71)
13. Регулирайте обтягането на веригата. Вижте *Регулиране на натягането на веригата на страница 39*.

Забележка: Редовно проверявайте натягането на веригата. Когато веригата е правилно натегната, тя има по-добра производителност и по-дълъг живот.

Регулиране на натягането на веригата



ПРЕДУПРЕЖДЕНИЕ: Сложете си ръкавиците преди да регулирате натягането на веригата. Веригата е остра и може да Ви нарани.

Забележка: Веригата се удължава по време на работа, особено през първите 15 минути. Трябва редовно да проверявате и регулирате натягането на веригата след използване на продукта или зареждането му с гориво.

1. Прегледайте веригата и направляващата шина за повреди. Подменете всяка повредена част.
2. Използвайте гаечния ключ, за да разхлабите гайката на капака на венеца, въртейки обратно на часовниковата стрелка. Не отстранявайте гайката. (Фиг. 66)
3. Затегнете с пръсти гайката върху капака.
4. Завъртете регулиращия винт по посока на часовниковата стрелка, докато веригата на моторния трион докосне дъното на

направляващата шина, след което завъртете регулиращия винт по посока на часовниковата стрелка още ¼ оборот. (Фиг. 72)

5. Използвайте края с отвертката на комбинирания инструмент, за да придвижите веригата около направляващата шина. Веригата трябва да се движи плавно и свободно. (Фиг. 73)
6. Ако веригата не се движи, тя е твърде натегната. Разхлабете гайката на капака на венеца и завъртете регулиращия винт обратно на часовниковата стрелка на ¼ оборот. Затегнете гайката на капака на венеца.
7. Уверете се, че няма междина между веригата и долната страна на направляващата шина. Ако има междина, веригата е твърде разхлабена и е необходимо допълнително регулиране. Не работете с продукта, ако веригата е разхлабена.
8. Когато веригата е правилно натегната, повдигнете края на направляващата шина и затегнете добре гайката на капака на венеца с комбинирания инструмент по посока на часовниковата стрелка. (Фиг. 74) (Фиг. 75)

Забележка: Веригата е правилно натегната, когато се движи свободно по направляващата шина, без да увисва под нея.

Заточване на веригата



ПРЕДУПРЕЖДЕНИЕ: Сложете ръкавици, преди да заточите веригата. Заточвайте веригата от вътрешната към външната страна на резеца.



ПРЕДУПРЕЖДЕНИЕ: Заточвайте само с движение напред. Използвайте 2 или 3 движения за всеки режещ край. Заточете достатъчно, за да отстраните повредите на всеки режещ край, включително страничните и горните пластини на резците. Грижете се всички резци да са с еднаква дължина.

Заточете веригата, когато:

- Размерът на дървените стърготини намалява.
 - Трионът реже на една страна или под ъгъл.
 - Трябва да натискате силно триона върху клоните.
1. Разкачете запалителната свещ.
 2. Ако е необходимо, регулирайте обтягането на веригата *Регулиране на натягането на веригата на страница 39.*
 3. Нагласете държача на пилата (А) на 90°. (Фиг. 76) Уверете се, че държачът на пилата остава върху горните ръбове на резеца (В) и мащаба на дълбочина (С).

Забележка: Веригата има леви и десни резци.

4. Подравнете белезите за 30° на държача на пилата (А) с направляващата шина и към центъра на веригата. (Фиг. 77)
5. Заточете резците (В) от едната страна. (Фиг. 77) Обърнете веригата, за да заточите резците от другата страна.
6. Проверете мащабите на дълбочина и ги придвижете надолу. Поставете инструмента за измерване на дълбочина върху резците.
7. С плоската пила изравнете мащаба на дълбочина с горната част на инструмента за измерване на дълбочина.
8. Закръглете с плоската пила предния ъгъл на мащаба на дълбочина. Уверете се, че горната част на мащаба на дълбочина е равна.

Смазване на направляващата шина и веригата



ПРЕДУПРЕЖДЕНИЕ: Не използвайте отработено масло. Използването на отработено масло може да е опасно за Вас, да повреди продукта и да навреди на околната среда.

Верижното масло осигурява непрекъснато смазване на веригата и направляващата шина. Количеството отделено масло автоматично се измерва, за да е сигурно, че маслото е достатъчно. Липсата на достатъчно масло ще причини повреда на направляващата шина и веригата, както и твърде висока температура. Твърде високата температура причинява пушене на веригата и/или промяна на цвета на направляващата шина. Винаги пълнете резервоара за масло на шината, когато пълните резервоара за гориво.

Спазвайте следните инструкции за смазване на направляващата шина и веригата:

1. Спрете двигателя.
2. Свалете капачката на резервоара за масло.
3. Напълнете резервоара за масло на шината.

Техническа поддръжка на направляващата шина



ПРЕДУПРЕЖДЕНИЕ: Извършете техническа поддръжка на направляващата шина, когато:

- Продуктът реже на една страна.
- Трябва да натискате силно продукта.
- Смазването на направляващата шина е недостатъчно.

След всяка работа почистете дървените стърготини от направляващата шина и отвора на венеца.



ПРЕДУПРЕЖДЕНИЕ: Подменете направляващата шина, когато:

- Жлебът е износен.
- Направляващата шина е огъната или има пукнатини.
- Релсите на направляващата шина се нагряват твърде много при рязане.
- Върху релсите на направляващата шина се появяват неравности.

Това причинява повреда на направляващата шина и рязането става трудно, когато тя е износена.

1. Разкачете запалителната свещ.
2. Разхлабете гайката на скобата и свалете верижната спирачка.
3. Отстранете направляващата шина и веригата.
4. Почистете отворите за масло и жлеба.

Забележка: Ако е необходимо, почиствайте отворите за масло и жлеба след всеки 5 часа работа.

5. Отстранете с плоска пила неравностите по релсите на направляващата шина.

Забележка: Неравностите по релсите на направляващата шина са обичаен процес при нейното износване.

6. Използвайте плоска пила, за да загладите ръбовете и страните, ако горната част на направляващата шина е неравна.
7. Подменете направляващата шина.

Смазване на режещия диск (приставка ножици за кастрене на жив плет с удължен обхват)

- За по-лесна работа и по-дълъг експлоатационен срок смазвайте режещите остриета преди и след всяко използване.
- Нанесете маслото така, че да проникне между двете остриета. Смазката трябва да е нетоксична, безопасна и да предпазва подвижните метални части от корозия.

ТРАНСПОРТ И СЪХРАНЕНИЕ

- Обезопасете оборудването при транспорт, за да предотвратите повреда и инциденти.
- Съхранявайте продукта и оборудването в суха и устойчива на замръзване среда.
- Почистете продукта.
- Сменете или ремонтирайте повредените компоненти.
- Използвайте правилния предпазен капак върху продукта, който не задържа влага.
- Дръжте продукта плътно прикрепен при транспорт.

ТЕХНИЧЕСКИ ХАРАКТЕРИСТИКИ

	единица	B33 PS (B33BCSMC)	B33 PS+ (B33BCSMC)
Спецификации на двигателя			
Обем на цилиндъра	cm ³	33	33
Диаметър на цилиндъра	mm	36	36
Ход	mm	32	32
Обороти на празен ход	min ⁻¹	2700-3200	2700-3200
Максимални обороти на изходния вал	min ⁻¹	8500	8500
Максимални обороти	min ⁻¹	10000	10000
Максимална изходяща мощност на двигателя	kW/min ⁻¹	0,9/7000	0,9/7000
Запалителна свещ	–	RCJ6Y	RCJ6Y
Разстояние между електродите	mm	0,65	0,65

Вместимост на резервоара за гориво	cm ³	700	700
Данни за шум и вибрации			
Еквивалентно ниво на вибрациите (ahv, eq), оборудване с приставка тример, лява/дясна дръжка – вижте забележка 1	m/s ²	5,4/6,7	5,4/6,7
Еквивалентно ниво на вибрациите (ahv, eq), оборудване с приставка хресторез, лява/дясна дръжка – вижте забележка 1	m/s ²	–	6,6/8,1
Еквивалентно ниво на вибрациите (ahv, eq), оборудване с трион на прът, лява/дясна дръжка – вижте забележка 1	dB(A)	–	5,4/6,3
Еквивалентно ниво на вибрациите (ahv, eq), оборудване с приставка ножици за кастрене на жив плет, лява/дясна дръжка – вижте забележка 1	dB(A)	–	5,4/6,7
Ниво на силата на звука, гарантирано (LWA), оборудване с приставка тример – вижте забележка 2	dB(A)	115	115
Ниво на силата на звука, гарантирано (LWA), оборудване с приставка хресторез – вижте забележка 2	dB(A)	–	112
Ниво на силата на звука, гарантирано (LWA), оборудван с приставката трион на прът – вижте забележка 2	dB(A)	–	113
Ниво на силата на звука, гарантирано (LWA), оборудване с приставка ножици за кастрене на жив плет – вижте забележка 2	dB(A)	–	112
Ниво на силата на звука, измерено, оборудване с приставка тример – вижте забележка 2	dB(A)	112	112
Ниво на силата на звука, измерено, оборудване с приставка хресторез – вижте забележка 2	dB(A)	–	109
Ниво на силата на звука, измерено, оборудван с приставката трион на прът – вижте забележка 2	dB(A)	–	110
Ниво на силата на звука, измерено, оборудване с приставка ножици за кастрене на жив плет – вижте забележка 2	dB(A)	–	109
Ниво на звуково налягане при ухото на оператора, оборудване с приставка тример – вижте забележка 3	dB(A)	96,8	96,8
Ниво на звуково налягане при ухото на оператора, оборудване с приставка хресторез – вижте забележка 3	dB(A)	–	96,4
Ниво на звуково налягане при ухото на оператора, оборудване с приставка трион на прът – вижте забележка 3	dB(A)	–	95,0
Ниво на звуково налягане при ухото на оператора, оборудване с приставка ножици за кастрене на жив плет – вижте забележка 3	dB(A)	–	96,6
Размери на продукта			
Тегло, двигател и горен двусекционен вал (без гориво, режещо оборудване и предпазител)	kg	7,7	7,7

Забележка 1: Отчетените данни за еквивалентното ниво на вибрациите имат типична статистическа дисперсия (стандартно отклонение) от 1,5 m/s².

Забележка 2: Шумови емисии в околната среда, измерени като звукова мощност (L_{WA}) в съответствие с директива на ЕО 2000/14/ЕО. Отчетените нива на шума за машината са измерени с оригиналното режещо оборудване, което дава най-високото ниво. Разликата между гарантираното и измереното ниво на шума е в това, че гарантираното ниво на шума включва също и дисперсията в резултатите от измерването, както и вариациите между различните машини от един и същи модел в съответствие с Директива 2000/14/ЕО.

Забележка 3: Отчетените данни за еквивалентното ниво на звуковото налягане за машината имат типична статистическа дисперсия (стандартно отклонение) от 3 dB (A).

ПРИСПОСОБЛЕНИЯ

	единица	V33 PS, V33 PS+
Приставка тример		
Дължина на приспособлението (обща)	cm (in)	84,7 (33,35)
Тегло на приспособлението (с режеща глава и предпазител на режещото оборудване)	kg (lb)	1,84 (4,06)
Дължина на двусекционния вал	cm (in)	62,6 (24,65)
Диаметър на двусекционния вал	mm (in)	25,4 (1,0)
Резба на двусекционния вал	–	M10
Въртене на режещата глава (виждано от оператора)	–	Обратно на часовниковата стрелка
Тип на задвижващата ос	–	Плътна
Максимален диаметър на среза	cm (in)	43 (17)
Размер на режещото звено	mm (in)	2,5 (0,095)
Брой режещи звена	–	2
Тип на режещата глава	–	Глава с подаване с удар
Капацитет за корда на режещата глава	–	4 (13,12)
Конструкция на предпазителя на режещото оборудване	–	Комбиниран (тример с корда и резец за косене)
Приспособление за рязане на храсти		
Дължина на приспособлението (обща)	cm (in)	84,7 (33,35)
Тегло на приспособлението (с резец за косене и предпазител на режещото оборудване)	kg (lb)	1,72 (3,79)
Дължина на двусекционния вал	cm (in)	62,6 (24,65)
Диаметър на двусекционния вал	mm (in)	25,4 (1,0)
Резба на двусекционния вал	–	M10
Въртене на режещата глава (виждано от оператора)	–	Обратно на часовниковата стрелка

	единица	B33 PS, B33 PS+
Тип на задвижващата ос	–	Плътна
Конструкция на резеца за косене	–	3 зъба
Диаметър на резеца за косене	mm (in)	255 (10)
Диаметър на централния отвор на резеца за косене	mm (in)	25,4 (1,0)
Конструкция на предпазителя на режещото оборудване	–	Комбиниран (тример с корда и резец за косене)
Приставка трион на прът		
Дължина на приспособлението (обща)	cm (in)	105,9 (41,7)
Тегло на приспособлението (сухо тегло, с направляваща шина и верига)	kg (lb)	1,66 (3,66)
Дължина на двусекционния вал	cm (in)	65,8 (25,9)
Диаметър на двусекционния вал	mm (in)	25,4 (1,0)
Дължина на водещата шина	cm (in)	25 (10)
Брой на зъбците на шината	–	7
Брой на зъбците на задвижващата верига	–	7
Максимален диаметър на среза	cm (in)	10 (3,94)
Брой кулисни предавки на веригата	–	40
Размер на веригата	mm (in)	1,3 (0,050)
Стъпка на веригата	mm (in)	9,52 (0,375)
Съотношение на намаляването	–	0,94
Тип/модел верига	91PX040G, UC 81 GS, UC 81 G, H38	91PX040G, UC 81 GS, UC 81 G, H38
Вместимост на резервоара за масло	ml (oz)	130 (4,39)
Приставка ножици за кастрене на жив плет с удължен обхват		
Дължина на приспособлението (обща)	cm (in)	126,1 (49,64)
Тегло на приспособлението	kg (lb)	2,20 (4,85)
Дължина на двусекционния вал	cm (in)	64,4 (25,35)
Диаметър на двусекционния вал	mm (in)	25,4 (1)
Разстояние между зъбците (от връх до връх)	mm (in)	25 (0,98)
Максимален диаметър на среза	mm (in)	15 (0,59)
Работна дължина	mm (in)	360 (14,17)
Дължина на шината (от скоростната кутия до края)	mm (in)	438 (17,24)
Брой зъбци на резец	–	26
Стъпка на зъбците	mm (in)	31 (1,22)
Тип действие на резеца	–	Двойно действие с преобръщане

	единица	V33 PS, V33 PS+
Обхват на регулирането на ъгъла	°	Общо 90°, 45° от централната линия на двусекционния вал

СЪДЪРЖАНИЕ НА ДЕКЛАРАЦИЯТА ЗА СЪОТВЕТВИЕ НА ЕС

Ние, Husqvarna AB, SE 561 82 Huskvarna, ШВЕЦИЯ, декларираме на своя собствена отговорност, че представеният продукт:

Доставените бензинов тример за трева/храсторез съответстват на образца, подложен на контрол.

Описание	Бензинов тример за трева/храсторез
Марка	McCulloch
Платформа/Вид/Модел	Платформа V33BCSMC, представляваща модел V33PS, V33PS+
Партида	Сериен номер, датиращ от 2018 г. и след това

отговаря напълно на следните директиви и регламенти на ЕС:

Директива/регламент	Описание
2006/42/ЕО	"относно машините"
2014/30/ЕС	"относно електромагнитната съвместимост"
2000/14/ЕО	"относно шумовите емисии в околната среда"

Приложените хармонизирани стандарти и/или технически спецификации са следните: EN ISO 12100, EN ISO 11806-1, EN ISO 11680-1, EN ISO 10517, CISPR 12, ISO 14982, ISO 3744

В съответствие с Директива 2000/14/ЕО, приложение V, декларираните звукови стойности са посочени в раздела за технически характеристики на това ръководство и в подписаната Декларация за съответствие на ЕС.

TÜV Rheinland N.A. извърши доброволен контрол от името на Husqvarna AB и изготви Сертификат за съответствие с Директива 2006/42/ЕО на Съвета относно машините.

Сертификатът, както е предвиден в подписаната Декларация за съответствие на ЕО, се прилага за всички места на производство и държави на произход, както е посочено на продукта.

Sadržaj

UVOD.....	46	TRANSPORT I SKLADIŠTENJE.....	58
SIGURNOST.....	47	TEHNIČKI PODACI.....	58
SASTAVLJANJE.....	52	DODACI.....	60
RAD.....	53	SADRŽAJ DEKLARACIJE EC O USKLAĐENOSTI... 62	
ODRŽAVANJE.....	55		

UVOD

Priručnik za rad

Inicijalni jezik priručnika za rad je engleski. Priručnici za rad na drugim jezicima su prijevodi s engleskog.

Pregled

(Sl. 1)

1. Pomoćna ručica
2. Prsten ovjesa
3. Prekidač za zaustavljanje
4. Spojni dio osovine
5. Regulator gasa
6. Blokada gasa
7. Dodatak za motornu kosu i trimmer za rezanje trave
8. Kombinirani alat
9. Auspuh
10. Ručka konopa za pokretanje
11. Poklopac rezervoara za gorivo
12. Svječića / poklopac svječiće
13. Ručica za čok
14. Poklopac filtera za zrak
15. Šestougaoni ključ
16. Pojas
17. Štitnik reznog dodatka za dodatak za trimmer i motornu kosu
18. Noževi za makaze za živu ogradu
19. Ručica za podešavanje ugla
20. Vodilica
21. Lanac pile
22. Poklopac za rezervoar ulja za lanac
23. Poklopac lančanika
24. Ključ, 8 mm / 10 mm
25. Produženi dodatak za makaze za živu ogradu
26. Dodatak za teleskopsku pilu
27. Poklopac vodilice za teleskopsku pilu
28. Štitnik noža za produženi dodatak za makaze za živu ogradu
29. Matica
30. Potporna čašica
31. Donji držač

32. Sječivo za travu
33. Glava trimera
34. Transportni štitičnik za nož za travu
35. Priručnik za rad
36. Sijalica pumpice za istiskivanje zraka
37. Gornji držač

Simboli na proizvodu

- (Sl. 2) Upozorenje
- (Sl. 3) Pročitajte ovaj priručnik
- (Sl. 4) Nosite odobrenu zaštitu za glavu, sluh i oči.
- (Sl. 5) Nosite odobrene zaštitne rukavice.
- (Sl. 6) Koristite robusne protuklizne čizme.
- (Sl. 7) Proizvod može uzrokovati izbacivanje predmeta, što može izazvati povrede.
- (Sl. 8) Maksimalna brzina izlaznog vratila.
- (Sl. 9) Sigurna udaljenost
- (Sl. 10) Sigurna udaljenost
- (Sl. 11) Postoji rizik od izbacivanja oštrice ukoliko oprema za rezanje dodirne predmet kojeg ne može odmah prerezati. Proizvod može otkinuti dijelove tijela. Za vrijeme rukovanja proizvodom budite udaljeni od osoba i životinja najmanje 15 m (50 stopa).
- (Sl. 12) Ako imate dugu kosu, obavezno je podignite iznad ramena.
- (Sl. 13) Strelice pokazuju ograničenja za položaj ručke.
- (Sl. 14) Pumpica

- (Sl. 15) Ručica za čok
- (Sl. 16) Sve dijelove tijela držite dalje od vrućih površina.
- (Sl. 17) Pazite da niko ne stoji u zoni opasnosti od povratnog trzaja.
- (Sl. 18) OPASNOST – ruke držite dalje od noža.
- (Sl. 19) Nivo jačine zvuka
- (Sl. 20) Proizvod je usklađen s važećim EC direktivama.
- (Sl. 21) Proizvod je u skladu s važećim EAC direktivama.
- (Sl. 22) Proizvod je u skladu s važećim direktivama Ukrajine.

Napomena: Drugi simboli/naljepnice na proizvodu odnose se na zahtjeve certifikacije za druga komercijalna područja.

EU V



UPOZORENJE: Neovlaštenim otvaranjem proizvoda poništava se EU odobrenje tipa ovog proizvoda.

Odgovornost za proizvod

Kao što je navedeno u zakonima o odgovornosti za proizvod, mi nismo odgovorni za oštećenja koja uzrokuje naš proizvod ako:

- je proizvod pogrešno popravljen.
- je proizvod popravljen koristeći dijelove koji nisu od proizvođača ili koji nisu odobreni od strane proizvođača.
- proizvod ima dodatnu opremu koju nije napravio proizvođač ili koju proizvođač ne odobrava.
- proizvod nije popravljen u nekom od odobrenih servisa ili od strane odobrenog tijela.

SIGURNOST

Definicija sigurnosti

Definicije u nastavku daju stepen ozbilnosti za svaku signalnu riječ.



UPOZORENJE: Ozljede kod osoba.



OPREZ: Oštećenje na proizvodu.

Napomena: Ove informacije čine proizvod lakšim za korištenje.

Sigurnost od vibracija

Proizvod je samo za povremeni rad. Neprekidnim i redovnim korištenjem ovog proizvoda mogu nastati "bijeli prsti" ili slični zdravstveni problemi uzrokovani vibracijama. Ukoliko neprekidno ili redovno koristite ovaj proizvod pregledajte stanje šaka i prstiju. Ukoliko na šakama ili prstima primjetite bljedilo, osjetite bolove, trnce ili trnjenje, prestanite raditi i odmah se obratite ljekaru.

Opće sigurnosne upute



UPOZORENJE: Prije upotrebe proizvoda pročitajte upozorenja u nastavku.

- Koristite proizvod na pravilan način. Povreda ili smrt je moguć ishod nepravilnog korištenja. Proizvod

koristite samo za poslove koji su navedeni u ovom priručniku. Nemojte koristiti proizvod za druge poslove.

- Poštujte uputstva iz ovog priručnika. Poštujte sigurnosne simbole i sigurnosna uputstva. Ako operater ne poštuje uputstva i simbole, povreda, oštećenje ili smrt su mogući ishodi.
- Nemojte bacati ovaj priručnik. Koristite uputstva da sastavite, rukujete i održavate svoj proizvod u dobrom stanju. Koristite uputstva da biste pravilno ugradili priključke i dodatke. Koristite samo odobrene priključke i dodatke.
- Nemojte koristiti oštećen proizvod. Poštujte raspored održavanja. Obavljajte samo one radove na održavanju za koje pronađete uputstva u ovom priručniku. Sve druge radove na održavanju mora obavljati ovlašteni servisni centar.
- Ovaj priručnik ne može uključivati sve situacije koje se mogu desiti kada koristite proizvod. Budite oprezni i koristite svoj zdrav razum. Nemojte rukovati proizvodom ili obavljati radove na održavanju proizvoda ako niste upoznati sa stanjem. Za informacije se obratite stručnjaku za proizvod, svom trgovcu, servisnom zastupniku ili ovlaštenom servisnom centru.
- Isključite kabl svječiće prije nego što sastavite proizvod, odložite proizvod na skladište ili prije radova na održavanju.
- Nemojte koristiti proizvod ako je promijenjen od svoje inicijalne specifikacije. Nemojte mijenjati dio proizvoda bez odobrenja od proizvođača. Koristite samo dijelove koje je odobrio proizvođač. Povreda ili smrt je moguć ishod nepravilnog održavanja.
- Nemojte udisati pare iz motora. Dugotrajno udisanje ispušnih para motora opasno je po zdravlje.

- Nemojte pokretati proizvod u zatvorenom prostoru ili u blizini zapaljivih materijala. Izduvne pare su vruće i mogu sadržavati iskre koje mogu izazvati požar. Nedovoljan protok zraka može izazvati povredu ili smrt zbog nedostatka kisika ili ugljičnog monoksida.
- Kada koristite ovaj proizvod, motor stvara elektromagnetno polje. Elektromagnetno polje može izazvati oštećenje na medicinskim implantatima. Porazgovarajte s ljekarom i proizvođačem medicinskog implantata prije rada s proizvodom.
- Nemojte dopustiti da dijete rukuje proizvodom.
- Nemojte dopustiti osobi bez znanja o uputstvima da rukuje proizvodom.
- Uvjerite se da uvijek nadgledate osobu, sa smanjenim fizičkim kapacitetom ili mentalnim sposobnostima, koja koristi proizvod. Odgovorna osoba mora biti prisutna cijelo vrijeme.
- Zaključajte proizvod u području koje nije pristupačno djeci i neovlaštenim osobama.
- Proizvod može izbaciti predmete i izazvati povrede. Poštujte sigurnosna uputstva da biste smanjili opasnost od povrede ili smrti.
- Nemojte napuštati proizvod dok je motor uključen.
- Rukovalac proizvodom je odgovoran ako dođe do nezgode.
- Prije korištenja proizvoda, uvjerite se da dijelovi nisu oštećeni.
- Vodite računa da ste udaljeni najmanje 15 m (50 stopa) od drugih osoba ili životinja prije korištenja proizvoda. Vodite računa da osobe koja su u blizini budu upoznate da ćete koristiti proizvod.
- Pogledajte državne ili lokalne zakone. Oni mogu spriječiti ili smanjiti rad proizvoda u nekim uslovima.
- Nemojte koristiti proizvod kada ste umorni ili pod dejstvom alkohola, droga ili lijekova. Oni mogu uticati na vaš vid, opreznost, koordinaciju i rasuđivanje.

2. Smanjite brzinu motora kako biste smanjili rizik od oštećenja biljaka.
3. Koristite 80% gasa kada režete travu u blizini predmeta. (Sl. 24)

Rezanje trave

1. Pazite da flaks trimera za travu bude paralelna s tlom kada vršite rezanje. (Sl. 25)
2. Nemojte pritiskati glavu trimera u tlo. To može oštetiti tlo i proizvod.
3. Nemojte dopustiti da glava trimera stalno dodiruje tlo, to može izazvati oštećenje glave trimera.
4. Koristite puni gas kada pomjerate proizvod s mjesta na mjesto da biste rezali travu. Pazite da flaks trimera za travu bude paralelna s tlom. (Sl. 26)

Sakupljanje trave

Zračna struja iz rotirajućeg silka trimera može se koristiti za uklanjanje trave iz područja.

1. Držite glavu trimera i silk trimera paralelno sa tlom i iznad tla.
2. Dajte puni gas.
3. Pomjerajte glavu trimera s jedne strane na drugu i čistite travu.



UPOZORENJE: Očistite poklopac glave trimera svaki put kad postavljate novi silk trimera kako biste spriječili neuravnoteženost i vibracije na ručkama. Također provjerite i ostale dijelove glave trimera i očistite ih po potrebi.

Opće sigurnosne upute za motornu kosu

- Sječivo za travu se koristi za sve vrste visoke ili guste trave.
- Noževi za travu i sječiva za travu se ne smiju koristiti na drvenim panjevima.
- Koristite opremu za zaštitu glave prilikom rukovanja s proizvodom koji ima nož.
- Kad morate dirati nož ili vršite održavanje, nosite zaštitne rukavice.
- Koristite proizvod s odobrenim nožem za travu. Nož za travu koristite tek nakon što na pravilan način postavite sve neophodne dijelove. Provjerite je li instalacija izvršena pravilno te jesu li korišteni odgovarajući dijelovi. U slučaju nepravilne instalacije može doći do spadanja noža, kao i teških povreda rukovaoca ili osoba u blizini.
- Proizvodom s reznim dodatkom rukujte ispod struka.
- Nemojte dodirivati konusni pogon kada se motor zaustavi.
- Konusni pogon je vruć nakon što se motor zaustavi. Vruća područja mogu izazvati povredu.

Opće sigurnosne upute za trimera za travu

- Koristite glavu trimera za rezanje trave.
- Uvijek vodite računa da je flaks trimera čvrsto i ravnomjerno obavijena oko bubnja kako bi se spriječila štetne vibracije.
- Koristite samo preporučene glave trimera i flaks trimera.
- Provjerite da sječivo na štitniku trimera nije oštećeno. Time se flaks trimera postavlja na ispravnu dužinu.
- Proizvodom s reznim dodatkom rukujte ispod struka.
- Nemojte dodirivati konusni pogon kada se motor zaustavi.
- Konusni pogon je vruć nakon što se motor zaustavi. Vruća područja mogu izazvati povredu.

Trimovanje trave

1. Glavu trimera držite nakošeno odmah iznad tla. Nemojte gurati flaks trimera u travu. (Sl. 23)

- Nož može izazvati povrede dok se nastavlja okretati nakon što se motor zaustavi ili nakon puštanja regulatora gasa.
- Ruke držite dalje od noža. Dodirivanje noža može izazvati teške povrede.
- Zaustavite motor prije obavljanja bilo kakvih radova na reznom dodatku. Pazite da se rezni dodatak potpuno zaustavi. Isključite kabl iz svjećice.
- Prije održavanja provjerite je li se nož u potpunosti prestao okretati.
- Zupce noža održavajte ispravno naoštrenim.
- Neispravno naoštren ili oštećen nož povećava rizik od nesreća. Zupce noža održavajte ispravno naoštrenim. Pratite upute i koristite preporučene smjernice turpiju.
- Vodite računa da štitnik noža nije oštećen ili uvijen.
- Situacijama u kojima nije lako vidjeti materijal koji se reže rizik od povratnog udara noža se povećava.

Povratni udar noža

- Povratni udar noža je iznenađujući iznenađujući kretanje proizvoda ustranu, naprijed ili nazad. Povratni udar noža dešava se kada nož za travu ili sječivo noža udari u predmet koji se ne može rezati. U situacijama u kojima nije lako vidjeti materijal koji se reže rizik od povratnog udara noža se povećava.
- Kada dođe do povratnog udara noža, postoji rizik da se proizvod ili operater pomjere iz položaja. Nož za travu u pokretu može pogoditi prolaznike i postoji rizik od povreda.
- Ako je nož iskrivljen, napuknut, slomljen ili oštećen, bacite ga.
- Koristite oštar nož. Rizik od povratnog udara noža se povećava kada nož nije naoštren.

Raščišćavanje trave nožem za travu

1. Noge držite razmaknutim za vrijeme rukovanja proizvodom. Pazite da se nogama čvrsto oslanjate na tlo.
2. Postavite potpurnu čašicu da lagano leži na tlu. Na taj način se sprečava da nož dodiruje tlo.
3. Kod poteza čišćenja zamahujte postrance, zdesna nalijevo. Režite lijevom stranom noža (položaj između 8 i 12 sati). (Sl. 27)
4. Nagnite nož ulijevo kad raščišćavate travu.

Napomena: Trava se lako skuplja ako je u jednom redu.

5. Kod povratnog poteza zamahujte postrance, slijeva nadesno.
6. Radite ritmičnim tempom.
7. Pomjerite se prema naprijed i noge čvrsto oslonite na tlo.
8. Zaustavite motor.
9. Izvucite proizvod iz spojnice na pojasu.
10. Spustite proizvod na tlo.

11. Skupite odrezani materijal.

Opće sigurnosne upute za teleskopsku pilu

- Preporučuje se nošenje dodatne zaštitna oprema za glavu, ruke, noge i stopala. Odgovarajuća zaštitna odjeća može umanjiti povrede izazvane letećim krhotinama ili slučajnim kontaktom s lancem pile.
- Kad režete koristeći proizvod, ne podižite ruke iznad ramena. Nemojte stajati ispod grana koje režete.
- Kad trebate dodirivati lanac, uvijek nosite zaštitne rukavice..
- Odmah zamijenite vodilicu i lanac ako su oštećeni, slomljeni ili skinuti.
- Ne pokrećite motor ako je vodilica u rezu. Izvadite vodilicu iz reza prije nego što pokrenete motor.
- Proizvodom nemojte rezati drveće ili debla.
- Proizvodom nemojte rezati nisko rastinje i mladice.
- Pazite da lanac ne dodiruje druge predmete prilikom pokretanja motora.
- Pazite na nadzemne električne vodove.
- Nemojte pritiskati proizvod kad završite rez.
- Kad završite rez, uvijek pustite regulator gasa i ostavite motor da radi na broju obrtaja u praznom hodu.
- Iznad glave režite samo grane i ogranke čiji je prečnik manji od 15 cm (6 inča).
- Proizvod držite čvrsto dvjema rukama kako bi bio stabilan.

(Sl. 28)

- Proizvod koristite polako i režite pažljivo
- Pazite na smjer prema kojem pada grana
- Pazite na izdanke dok režete. Izdanci su male grane koje mogu zahvatiti lanac i poremetiti ravnotežu ili kontrolu.
- Pazite na povratni trzaj do kojeg dolazi kad napetost u drvetu popusti.
- Proizvod koristite u području u kojem nema prepreka. Često sklanjajte odrezane grane iz područja u kojem radite kako biste izbjegli povrede.
- Dugačke grane isijecite na komade nakon što ih odrežete.
- Zaustavite motor, uklonite pojas i položite mašinu na tlo prije nego što počnete skupljati odrezani materijal.
- Postavite poklopac vodilice za vrijeme transporta ili skladištenja proizvoda.
- Provjerite da poklopac vodilice nije oštećen ili uvijen.

Rezanje teleskopskom pilom



UPOZORENJE: Nemojte rezati tako da proizvod bude okrenut natrag ili naprijed.

1. Postavite proizvod na puni gas i lagano ga pritisnite.

2. Prvo režite 15 cm (6 inča) dalje od debla. Izrežite 1/3 kroz donji dio grane. (Sl. 29)
3. Pomjerite teleskopsku pilu 5-4 cm (2-4 in.) izvan grane. U drugom prolazu režite kroz granu do kraja. (Sl. 29)
4. Režite treći put. Nemojte rezati preblizu jer možete oštetiti drvo.

Napomena: Kad režete po drugi treći put, postavite proizvod naspram grane kako bi grana bila stabilna.

(Sl. 30)

Opće sigurnosne upute za produžene makaze za živu ogradu

- Ruke držite dalje od noža. Dodirivanje noža može izazvati teške povrede.
- Sve dijelove tijela držite podalje od rezne oštrice. Nemojte uklanjati odrezani materijal ili držati materijal kojeg treba rezati dok se noževi okreću. Obavezno zaustavite proizvod prije čišćenja ili održavanja. Nakon isključivanja, noževi nastave raditi uprazno. Nepažnja tokom rada proizvoda može dovesti do teških povreda.
- Kad režete koristeći proizvod, ne podižite ruke iznad ramena. Nemojte stajati ispod grana koje režete.
- Držite proizvod što bliže svom tijelu radi ispravne ravnoteže.

(Sl. 31)

- Pomjerajte proizvod odozdo prema gore kada režete bočne strane.

(Sl. 32)

- Nemojte rezati prebrzo. Režite polako i neprestano dok ne dobijete rez dobrog kvaliteta.
- Vodite računa da vrh noževa ne dodirne tlo.
- Pazite na nadzemne električne vodove.
- Kad završite rez, uvijek pustite regulator gasa i ostavite motor da radi na broju obrtaja u praznom hodu.
- Makaze za živu ogradu nosite za ručku kada je nož za rezanje zaustavljen. Proizvod tokom rada držite pravilno kako bi se umanjile povrede izazvane reznim noževima.
- Zaustavite motor, uklonite pojas i položite mašinu na tlo prije nego što počnete skupljati odrezani materijal.
- Postavite štitnik noža za vrijeme transporta ili skladištenja proizvoda.
- Vodite računa da štitnik noža nije oštećen ili uvijen.

Podešavanje ugla noževa za rezanje

1. Gurnite polugu da otključate. (Sl. 33)
2. Podesite ugao noževa u pravilan položaj.
3. Pustite polugu.

Sigurnosne upute za rad

- Proizvod mora biti u potpunosti sastavljen prije rada.
- Prije početka, pomjerite proizvod na udaljenost od 3 m (10 stopa) od položaja gdje punite gorivo. Postavite proizvod na ravnu površinu. Uvjerite se da rezni dodatak ne dodiruje tlo ili druge predmete.
- Proizvod može uzrokovati izbacivanje predmeta, što može izazvati povrede očiju. Uvijek koristite odobrenu zaštitu za oči kada rukujete proizvodom.
- Budite oprezni, dijete može doći u blizinu proizvoda bez vašeg znanja tokom rada.
- Nemojte rukovati proizvodom ako se u radnom području nalaze osobe. Zaustavite proizvod ako osoba uđe u radno područje.
- Uvjerite se da uvijek imate kontrolu nad proizvodom.
- Nemojte koristiti proizvod ako ne možete primiti pomoć u slučaju da se dogodi nezgoda. Uvijek osigurajte da drugi znaju da ćete rukovati proizvodom prije nego što počete raditi s proizvodom.
- Nemojte se okretati s proizvodom prije nego što se uvjerite da nema osoba ili životinja u sigurnosnom području.
- Uklonite sve neželjene materijale iz radnog područja prije nego počnete s radom. Ako rezni dodatak udari u neki predmet, taj predmet se može izbaciti iz proizvoda i izazvati povredu ili oštećenje. Neželjeni materijal se može okretati oko reznog dodatka i izazvati oštećenje.
- Nemojte koristiti proizvod pod lošim vremenskim uslovima kao što su magla, kiša, jak vjetar, opasnosti od groma ili drugi vremenski uslovi. Opasni uslovi, kao što je klizava površina, mogu se pojaviti uslijed lošeg vremena.
- Provjerite možete li se slobodno kretati u stabilnom položaju.
- Uvjerite se da ne možete pasti kada koristite proizvod. Nemojte se naginjati kada rukujete proizvodom.
- Uvijek držite proizvod s dvije ruke. Proizvod držite s desne strane svog tijela.
- Rukujte proizvodom s reznim dodatkom ispod vašeg struka.
- Ako je ručica za čok u položaju za gušenje kada se motor pokrene, rezni dodatak se počinje okretati.
- Nemojte dodirivati konusni pogon kada se motor zaustavi. Konusni pogon je vruć nakon što se motor zaustavi. Vruća područja mogu izazvati povredu.
- Zaustavite motor prije nego što pomjerite proizvod.
- Nemojte spuštati proizvod s uključenim motorom.
- Prije nego što uklonite neželjene materijale sa proizvoda, zaustavite motor i sačekajte da se rezni dodatak zaustavi. Pričekajte da se rezni dodatak zaustavi prije nego što uklonite odrezani materijal.

Lična zaštitna oprema



UPOZORENJE: Prije upotrebe proizvoda pročitajte upozorenja u nastavku.

- Uvijek koristite pravilnu opremu za ličnu zaštitu kada rukujete proizvodom. Oprema za ličnu zaštitu ne eliminiše opasnost od povrede. Oprema za ličnu zaštitu smanjuje stepen povrede ako se nezgoda desi.
- Uvijek koristite odobrenu zaštitu za oči dok rukujete proizvodom.
- Nemojte rukovati proizvodom bosim stopalima ili u obući otvorenog tipa. Uvijek koristite robusne protuklizne čizme.
- Koristite jake, duge hlače.
- Ako je potrebno, koristite odobrene zaštitne rukavice.
- Koristite kacigu ako postoji mogućnost pada predmeta na glavu.
- Uvijek koristite odobrenu zaštitu za uši dok rukujete proizvodom. Buka tokom dužeg perioda može izazvati gubitak sluha uzrokovan bukom.
- Osigurajte da u blizini imate pribor prve pomoći.

Sigurnosna sredstva na proizvodu



UPOZORENJE: Prije upotrebe proizvoda pročitajte upozorenja u nastavku.

- Nemojte koristiti proizvod s neispravnim sigurnosnim sredstvima.
- Redovno provjeravajte sigurnosna sredstva. Ukoliko sigurnosno sredstvo nije ispravno, obratite se svom predstavniku McCulloch servisa.

Blokada regulatora gasa

Blokadom regulatora gasa zaključava se regulator gasa. Gurnite blokadu poluge gasa kako biste oslobodili polugu gasa. Kada pustite ručku, blokada regulatora gasa i regulator gasa se vraćaju u početni položaj.

1. Provjerite je li regulator gasa zaključan u stanju mirovanja kad oslobodite blokadu regulatora gasa.
2. Gurnite blokadu regulatora gasa i provjerite vraća li se u inicijalni položaj kad je pustite.
3. Gurnite regulator gasa i provjerite vraća li se u inicijalni položaj kad je pustite.

Pokrenite motor i potom dajte puni gas. Oslobodite polugu gasa i ispitajte da li se rezni dodatak zaustavlja. Ako se rezni dodatak okreće s gasom u položaju mirovanja, ispitajte vijak za podešavanje u stanju mirovanja u karburatoru.

Provjera prekidača za zaustavljanje

Prekidač za zaustavljanje zaustavlja motor.

1. Pokrenite motor.
2. Provjerite da li se motor zaustavlja kada prekidač za zaustavljanje pomjerite u položaj za zaustavljanje.

Zaštitnik reznog dodatka

Zaštitnik reznog dodatka sprečava da se labavi dijelovi izbače u smjeru rukovaoca.

Ispitajte zaštitnik reznog dodatka radi oštećenja i zamijenite ga ako je oštećen. Koristite samo odobrene zaštitnike za rezni dodatak.

Funkcija otpuštanja pojasa



UPOZORENJE: Nemojte koristiti pojas ako je funkcija otpuštanja u kvaru. Provjerite da li funkcija otpuštanja pojasa radi pravilno prilikom podešavanja proizvoda.

- Funkcija otpuštanja pojasa nalazi se na prednjem dijelu proizvoda.

(Sl. 34)

- Trake pojaseva uvijek moraju biti u pravilnom položaju.
- U hitnoj situaciji, funkcija otpuštanja pojasa vam pomaže da se na siguran način odvojite od proizvoda.

Auspuh

- Nemojte koristiti motor s oštećenim auspuhom. Oštećeni auspuh povećava nivo buke i opasnost od požara. Držite aparat za gašenje požara u blizini.
- Redovno provjeravajte je li auspuh pričvršćen za proizvod.
- Nemojte dodirivati motor ili auspuh kada je motor uključen. Nemojte dodirivati motor ili auspuh tokom nekog vremena nakon što se motor zaustavi. Vruće površine mogu izazvati povredu.
- Vrući auspuh može izazvati požar. Budite oprezni, ako koristite proizvod u blizini zapaljivih tečnosti ili para.
- Nemojte dodirivati dijelove na auspuhu, ako je auspuh oštećen. Dijelovi mogu sadržavati neke kancerogene hemikalije.

Sigurnosne mjere pri rukovanju sa gorivom

- Nemojte pokretati proizvod ako u proizvodu ima goriva ili motornog ulja na proizvodu. Odstranite neželjeno gorivo/ulje i dopustite da se proizvod osuši. Odstranite neželjeno gorivo s proizvoda.
- Ako prolijete gorivo po odjeći, odmah presvucite odjeću.
- Nemojte dopustiti da gorivo dospije na tijelo, to može izazvati povredu. Ako gorivo dospije na odjeću, koristite sapun i vodu da odstranite gorivo.
- Nemojte pokretati motor ako prolijete ulje ili gorivo po proizvodu ili po svom tijelu.

- Nemojte pokretati proizvod ako se na motoru javlja curenje. Redovno provjeravajte motor na curenje.
- Budite oprezni s gorivom. Gorivo je zapaljivo i pare su eksplozivne i mogu izazvati povrede ili smrt.
- Nemojte udisati pare od goriva, to može izazvati povredu. Uvjerite se da ima dovoljno protoka zraka.
- Nemojte pušiti u blizini goriva ili motora.
- Nemojte stavljati tople predmete u blizini goriva ili motora.
- Nemojte dodavati gorivo kada je motor uključen.
- Uvjerite se da je motor hladan prije nego dopunite gorivo.
- Prije dopunjavanja gorivom, otvorite poklopac rezervoara za gorivo i pažljivo oslobodite pritisak.
- Nemojte dodavati gorivo u motor u zatvorenom prostoru. Nedovoljni protok zraka može izazvati povredu ili smrt zbog nedostatka kisika ili ugljičnog monoksida.
- Pažljivo pričvrstite poklopac spremnika za gorivo ili bi moglo doći do požara.
- Pomjerite proizvod minimalno 3 m (10 stopa) od položaja gdje ste punili spremnik za gorivo prije pokretanja proizvoda.
- Nemojte stavljati previše goriva u spremnik za gorivo.
- Uvjerite se da ne može doći do curenja kada pomjerite proizvod ili spremnika za gorivo.
- Nemojte stavljati proizvod ili spremnik za gorivo gdje postoji otvoreni plamen, iskra ili plinski plamen. Uvjerite se da područje za skladištenje ne sadrži otvoreni plamen.
- Koristite samo odobrene spremnika kada pomjerate gorivo ili stavljate gorivo u skladište.
- Ispraznite spremnik za gorivo prije dugotrajnog skladištenja. Poštujte lokalni zakon o tome gdje odlagati gorivo.
- Očistite proizvod prije dugotrajnog skladištenja.
- Skinite kabl svjećice prije nego što stavite proizvod u skladište kako biste bili sigurni da se motor neće pokrenuti slučajno.
- Uvjerite se da se pridržavate rasporeda održavanja. Intervali se računaju prema dnevnoj upotrebi proizvoda. Intervali se razlikuju ako ne koristite proizvod svaki dan.
- Obavljajte samo one radove na održavanju za koje pronađete uputstva u ovom priručniku. Sve druge radove na održavanju mora obavljati ovlašteni servisni centar.
- Neka sve radove na servisiranju proizvoda obavi ovlašteni trgovac, ne uključujući poslove u *ODRŽAVANJE na strani 55*.
- Dopustite ovlaštenom trgovcu ili ovlaštenom servisnom centru da redovno ispituju proizvod kako bi obavili prilagođavanja ili popravke.
- Provjerite je li proizvod pravilno sastavljen.
- Nemojte koristiti proizvod ako je izmijenjen u odnosu na inicijalne specifikacije.
- Nemojte mijenjati dio proizvoda bez odobrenja od proizvođača.
- Koristite samo dijelove koje je odobrio proizvođač.
- Pregledajte da li ima pokvarenih ili neispravno poravnatih dijelova, te da li ima dijelova koji se ne kreću slobodno. Pregledajte da li ima drugih stanja koji mogu imati utjecaj na rad proizvoda.
- Nemojte koristiti oštećen proizvod. Zamijenite ili popravite oštećene komponente.
- Poklopci i steznici treba da budu propisno pričvršćeni. Zamjenske komponente koje nisu odobrene ili uklanjanje sigurnosnih uređaja može uzrokovati štetu na proizvodu. To također može uzrokovati povredu za rukovoca ili posmatrača.
- Koristite samo onaj pribor i zamjenske dijelove koji su preporučeni. Nemojte mijenjati proizvod.
- Ručke treba da su suhe, čiste i bez ulja i masti. Masne, nauljene ručke su klizave i uzrokuju gubitak kontrole.
- Poštujte uputstva za podmazivanje i zamjenu dodatne opreme.
- Isključite kabl svjećice prije nego što sastavite proizvod, odložite proizvod na skladište ili prije radova na održavanju.
- Ako ne možete podesiti brzinu u praznom hodu da biste zaustavili rezni dodatak, obratite se servisnom centru. Ne upotrebljavajte proizvod dok proizvod ne bude pravilno podešen ili popravljen.
- Pazite da proizvod bude stabilan tokom transporta kako bi se izbjegla oštećenja.
- Kada nije u upotrebi, držite proizvod na suhom, podignut na visokom mjestu i u zaključanoj prostoriji, dalje od dohvata djece.

Opće sigurnosne upute za održavanje

- Rukovalac je odgovoran za obavljanje svih neophodnih radova na održavanju kao što je navedeno u priručniku za korisnika. Povreda ili smrt je moguć ishod nepravilnog održavanja.
- Uvjerite se da redovno obavljate održavanje proizvoda. Životni vijek proizvoda se time povećava. Opasnost od nezgoda se smanjuje.

SASTAVLJANJE



UPOZORENJE: Pročitajte poglavlje za sigurnosna uputstva prije nego sastavite proizvod.

Skapanje ručke

1. Uklonite vijke (A), podloške (B), gornju objumnicu (D), donju objumnicu (E) i matice (F) s ručke (C). (Sl. 35)

- Postavite gornju objumnicu (A), ručicu (B), podloške (C) i vijke (D) na vrh gornje osovine.
- Postavite donju objumnicu (E) i matice (F) na dno gornje osovine. (Sl. 36)
- Stavite pomoćnu ručicu između 2 strelice na gornjoj osovine.
- Pritegnite vijke do kraja.

Napomena: Provjerite da se ručica ne pomjera.

Sastavljanje dodatka za trimer

- Postavite zaštitnik reznog dodatka (A), spojnice (B), podloške (C), podloške (D) i vijke (E). Pritegnite vijke do kraja. (Sl. 37)
- Umetnite šestougaoni ključ (A) kako biste spriječili rotiranje osovine.
- Uklonite maticu (B), potpornu čašicu (C) i držač (D) na dodatku za motornu kosu i trimer za rezanje trave. (Sl. 38)
- Pritegnite glavu trimera (B) za osovinu. (Sl. 39)

Sastavljanje dodatka za motornu kosu

- Postavite zaštitnik reznog dodatka (A), spojnice (B), podloške (C), podloške (D) i vijke (E). Pritegnite vijke do kraja. (Sl. 37)
- Umetnite šestougaoni ključ (A) kako biste spriječili rotiranje osovine.
- Uklonite maticu (B), potpornu čašicu (C) i držač (D) na dodatku za motornu kosu i trimer za rezanje trave. (Sl. 40)
- Postavite nož (B), donji držač (C), potpornu čašicu (D) i maticu (E). Pritegnite maticu do kraja. (Sl. 41)

Sklapanje dodatka za teleskopsku pilu

Upute za sklapanje dodatka za teleskopsku pilu potražite u odjeljku *Održavanje dodatka za teleskopsku pilu na strani 56*.

Sastavljanje dvodijelne osovine.

- Okrenite tipku da olabavite spojni dio osovine. (Sl. 42)
- Pomjerite dugme za blokiranje/oslobođanje (A) u vodeći utor. Gurnite dodatak u spojnicu tako da se dugme za blokiranje/oslobođanje uklopi u glavnu rupu (B). (Sl. 43)
- Umetnite osovinu u spojni dio osovine. Dugme mora proći kroz rupu.

Napomena: Ako dodatak ne ulazi do kraja u gornju osovinu, koristite kombinirani alat da gurnete unutrašnji sklop pogonske osovine dublje u cijev. Možda ćete prilikom guranja morati okrenuti kombinirani alat.

- Provjerite jeste li tipku pritegnuli do kraja prije nego što počnete koristiti proizvod. (Sl. 44)

Da biste rastavili dvodijelnu osovinu.

- Okrenite tipku da olabavite spojni dio osovine. (Sl. 45)
- Gurnite i držite dugme za blokiranje/oslobođanje (B). Povucite i razdvojite osovine. (Sl. 46)

RAD



UPOZORENJE: Pročitajte i proučite poglavlje za sigurnosna uputstva prije početka rada s proizvodom.

Gorivo

Korištenje goriva



OPREZ: Ovaj proizvod ima dvotaktni motor. Koristite mješavinu benzina i ulja za dvotaktni motor. Uvjerite se da koristite tačnu količinu ulja u smjesi. Netačan odnos benzina i ulja može izazvati oštećenje na motoru.

Benzin



OPREZ: Nemojte koristiti benzin s brojem oktana koji je manji od 90 RON (87 AKI). To može izazvati oštećenje na proizvodu.



OPREZ: Nemojte koristiti benzin s više od 10% koncentracije etanola (E10). To može izazvati oštećenje na proizvodu.

- Uvijek koristite novi bezolovni benzin s minimalnim brojem oktana od 90 RON (87 AKI) i s manje od 10% koncentracije etanola (E10).
- Koristite benzin s većim brojem oktana ako često koristite proizvod pri kontinuirano visokoj brzini.

Ulje za dvotaktni motor

- Koristite samo ulje za dvotaktne motore visokog kvaliteta. Koristite samo zrakom hlađeno motorno ulje.
- Nemojte koristiti druge tipove ulja.
- Omjer smjese 50:1 (2%)

Benzin, litar	Ulje za dvotaktne motore, litar
5	0,10
10	0,20
15	0,30
20	0,40

Za pravljenje mješavine goriva

Napomena: Uvijek koristite čist spremnik za gorivo kada pravite mješavinu goriva.

Napomena: Nemojte praviti količinu mješavine goriva za više od 30 dana.

1. Dodajte polovinu količine benzina.
2. Dodajte punu količinu ulja.
3. Protresite mješavinu goriva kako biste izmiješali sadržaj.
4. Dodajte preostalu količinu benzina.
5. Protresite mješavinu goriva kako biste izmiješali sadržaj.
6. Napunite spremnik za gorivo.

Da biste dodali gorivo

- Uvijek koristite spremnik goriva s ventilom protiv proljevanja.
- Ako je u spremniku ostalo nešto goriva, uklonite neželjeno gorivo i ostavite da se spremnik osuši.
- Uvjerite se da je područje koje se nalazi u blizini spremnika za gorivo čisto.
- Protresite spremnik za gorivo prije nego što dodate mješavinu goriva u spremnik za gorivo.

Pokretanje i zaustavljanje

Pokretanje hladnog motora

(Sl. 47)

1. Postavite prekidač za zaustavljanje (A) u položaj za pokretanje.
2. Pustite blokadu regulatora gasa (B) i zatim povucite regulator gasa (C).
3. Dok je regulator gasa uključen, pritisnite dugme za brzi prazan hod (D).
4. Pustite blokadu gasa i regulator gasa.

5. Pritisnite pumpicu za istiskivanje zraka 10 puta. Pumpica ne mora biti sasvim napunjena. (Sl. 48)
6. Pomjerite kontrolu sauga u položaj za puni saug. (Sl. 49)
7. Kucište mašine držite na tlu lijevom rukom. (Sl. 50)
8. Desnom rukom polako izvlačite uže dok ne osjetite otpor.
9. Brzo i jako povucite uže za pokretanje. Ponovite otprilike 5 puta ili dok se motor ne pokuša pokrenuti.
10. Pomjerite kontrolu sauga u položaj bez prigušenja.
11. Brzo i jako povucite uže za pokretanje dok se motor ne pokrene.
12. Pustite motor da radi 10 sekundi.
13. Izvucite regulator gasa za rad malom brzinom tokom 60 sekundi.

Da biste pokrenuli zagrijan motor.

Napomena: Pridržavajte se ovog postupka kad pokrećete proizvod koji je ostao bez goriva i zatim je napunjen gorivom.

(Sl. 47)

1. Postavite prekidač za zaustavljanje (A) u položaj za pokretanje.
2. Pustite blokadu regulatora gasa (B) i zatim povucite regulator gasa (C).
3. Dok je regulator gasa uključen, pritisnite dugme za brzi prazan hod (D).
4. Pustite blokadu gasa i regulator gasa.
5. Pritisnite pumpicu za istiskivanje zraka 10 puta. Pumpica ne mora biti sasvim napunjena. (Sl. 48)
6. Kucište mašine držite na tlu lijevom rukom. (Sl. 50)
7. Pomjerite kontrolu sauga u položaj bez prigušenja.
8. Desnom rukom polako izvlačite uže dok ne osjetite otpor.
9. Brzo i jako povucite uže za pokretanje dok se motor ne pokrene.

Zaustavljanje proizvoda

- Pritisnite prekidač za zaustavljanje da zaustavite motor.

Da biste pokrenuli motor kada je gorivo pregrijano

Ako ne možete pokrenuti proizvod, moguće je da je gorivo pregrijano.

Napomena: Uvijek koristite novo gorivo i smanjite vrijeme rada tokom toplog vremena.

1. Odložite proizvod u hladno područje dalje od direktne sunčeve svjetlosti.
2. Ostavite proizvod da se ohladi minimalno 20 minuta.

3. Ponovo pritisćite pumpicu nekoliko puta tokom 10-15 sekundi.

4. Poštujte postupak za pokretanje hladnog motora. Pogledajte *Pokretanje hladnog motora na strani 54*.

ODRŽAVANJE



UPOZORENJE: Pročitajte i proučite poglavlje za sigurnosna uputstva prije čišćenja, popravljanja ili održavanja proizvoda.

Plan održavanja

Uvjerite se da se pridržavate rasporeda održavanja. Intervali se računaju prema dnevnoj upotrebi proizvoda. Intervali se razlikuju ako ne koristite proizvod svaki dan. Obavljajte samo one radove na održavanju koje pronađete u ovom priručniku. Obratite se ovlaštenom servisnom centru u vezi drugih radova na održavanju koje ne možete pronaći u ovom priručniku.

Svakodnevno održavanje

- Očistite vanjske površine.
- Očistite filter zraka. Zamijenite svjećicu po potrebi.
- Provjerite pojas.
- Provjerite blokadu regulatora gasa i funkciju gasa.
- Provjerite ručku i dršku ručke.
- Provjerite prekidač za zaustavljanje.
- Provjerite štitnike.
- Provjerite da li je rezni dodatak oštećen i da li na njemu ima pukotina.
- Zamijenite oštećeni rezni dodatak.
- Podmažite noževe za rezanje (produženi dodatak za makaze za živu ogradu).
- Provjerite glavu trimera.
- Isprobajte brzinu u praznom hodu.
- Provjerite curenja goriva.

Sedmično održavanje

- Provjerite ručku konopa za paljenje i konop za paljenje.
- Pregledajte je li konusni pogon podmazan.
- Očistite vanjsku površinu karburatora i okolne dijelove
- Očistite vanjski dio svjećice. Skinite je i provjerite razmak elektroda. Podesite zazor na 0,5 mm ili zamijenite svjećicu. Uvjerite se da je svjećica pričvršćena na potiskivač.

Mjesečno održavanje

- Očistite sistem za hlađenje.
- Provjerite filter za gorivo.
- Provjerite crijevo goriva radi oštećenja.
- Ispitajte sve kablove i spojeve.
- Provjerite filter za gorivo.

Podešavanje karburatora

Osnovne postavke karburatora se podešavaju pri testiranju u fabrici. Podešavanje mora izvršiti obučeni tehničar.

Provjera lonca auspuha



UPOZORENJE: Nemojte koristiti proizvod s oštećenim loncem auspuha. Uvijek zamijenite oštećeni lonac auspuha.



UPOZORENJE: Lonci auspuha s katalitičkim konvertorima zgrijavaju se tokom rada. Opasnost od opekotina ili požara.



UPOZORENJE: Lonac auspuha smanjuje nivo buke i usmjerava ispušne gasove dalje od rukovaoca. Ispušni gasovi su vrući i mogu varničiti. Opasnost od požara.



OPREZ: Ukoliko je zaštita od varnica oštećena, mora se zamijeniti. Nemojte koristiti proizvod ako na loncu auspuha nedostaje zaštita od varnica ili ako je oštećena.



OPREZ: Ukoliko je zaštita od varnica začepljena, proizvod će se pregrijavati. Tako se mogu oštetiti cilindri i klipovi.

1. Vodite računa da lonac auspuha nije oštećen.
2. Vodite računa da lonac auspuha bude ispravno pričvršćen za proizvod.
3. Na nekim loncima auspuha se nalazi posebna zaštita od varnica. Ukoliko se na vašem proizvodu nalazi takav lonac auspuha, zaštitu od varnica očistite najmanje jednom sedmično. Koristite čeličnu četku. (Sl. 51)

Čišćenje/održavanje rashladnog sistema

Ovaj proizvod ima rashladni sistem. Prljav ili blokiran rashladni sistem može uzrokovati pregrijavanje proizvoda što može uzrokovati oštećenje klipa i cilindra. Provjeravajte i čeličnom četkom očistite rashladni sistem jednom sedmično ili u otežanim uslovima i češće. Rashladni sistem se sastoji od rashladnih rebara na cilindru (1) i usisnika zraka (2).

(Sl. 52)

Čišćenje zračnog filtera

1. Uklonite poklopac filtera za zrak i uklonite filter za zrak. (Sl. 53)
2. Očistite filter za zrak toplom sapunjavom vodom. Uvjerite se da je filter za zrak suh prije nego ga postavite.
3. Zamijenite filter zraka ako je previše prljav kako biste ga potpuno očistili. Uvijek zamijenite oštećeni filter za zrak.
4. Ako vaš proizvod ima pjenasti filter za zrak, nanesite ulje za filter za zrak. Nanesite samo ulje za filter za zrak na pjenasti filter. Nemojte nanositi ulje na felt filter.

Filter goriva

Kad dovod goriva u motor oslabi, provjerite jesu li čisti otvor na poklopcu rezervoara i filter goriva (A). (Sl. 54)

Da biste podmazali konusni pogon

Provjerite je li konusni pogon napunjen do 3/4 masti za konusni pogon.

(Sl. 55)

Da biste provjerili svječiću



OPREZ: Uvijek koristite preporučenu vrstu svječića. Neispravan tip svječiće može izazvati oštećenje na proizvodu.

- Provjerite svječiću ako motor ima slabu energiju, ako nije lako pokrenuti ili ako ne radi ispravno na brzini pri praznom hodu.
- Da biste smanjili opasnost od neželjenih materijala na elektrodama svječiće, poštujujte ova uputstva:
 - a) Uvjerite se da je brzina u praznom hodu ispravno podešena.
 - b) Uvjerite se da je mješavina goriva ispravna.
 - c) Uvjerite se da je filter za zrak čist.
- Ako je svječića zaprljana, očistite je i uvjerite se da razmak elektroda ispravan, vidite *TEHNIČKI PODACI na strani 58*. (Sl. 56)
- Zamijenite svječiću ako je to potrebno.

Oštrenje sječiva i noževa za travu

1. Sječiva i noževa za travu oštrite pljosnatom turpijom.
2. Jednako naoštrite sve ivice sječiva i noževa za travu kako biste održali ravnotežu noža. (Sl. 57)

Da biste zamijenili flaks za trimer

(Sl. 58)
(Sl. 59)
(Sl. 60)
(Sl. 61)
(Sl. 62)

(Sl. 63)
(Sl. 64)
(Sl. 65)

Održavanje dodatka za teleskopsku pilu



UPOZORENJE: Izvadite svječiću prije obavljanja radova na održavanju proizvoda.

Postavljanje ili zamjena lanca



UPOZORENJE: Kad se lanac istroši ili ošteti, zamijenite ga lance s malim povratnim trzajem. Pogledajte *DODACI na strani 60*.

Napomena: Kad trebate dodirivati lanac, uvijek nosite zaštitne rukavice..

1. Odspojite poklopac svječiće.
2. Ključem otpustite maticu poklopca lančanika okretanjem u smjeru suprotnom od okretanja kazaljke sata. (Sl. 66)
3. Skinite maticu poklopca lančanika, podlošku (B) i poklopac lančanika (C). (Sl. 67)
4. Skinite vodilicu i lanac pile ako su postavljeni.
5. Ako mijenjate lanac, izvadite stari lanac iz vodilice i bacite ga.
6. Mekanom četkom ili suhom krpom uklonite piljevinu, prljavštinu i drugi nepoželjni materijal s površina.
7. Izvršite radove održavanja vodilice. Pogledajte *Održavanje vodilice na strani 57*.
8. Okrećite vijak za podešavanje suprotno od okretanja kazaljke sata dok vijak za podešavanje ne budu u prikazanom položaju. (Sl. 68)
9. Postavite novi lanac u vodilicu tako da rezači budu pravilno okrenuti. Krenite od vrha vodilice i pomjerite se na prednji kraj. (Sl. 69)

Napomena: Pazite da dno lanca stoji u žlijebu na vodilici i da je spojen na prednji zupčanik vodilice.

10. Kad je lanac na vodilici, postavite sklop na pilu i stavite lanac oko lančanika. Poravnajte zupce lančanika s lancem.
11. Provjerite je li klin za podešavanje u otvoru na vodilici za klin za podešavanje. (Sl. 70)

Napomena: Klin za podešavanje i vijak koriste se za podešavanje zategnutosti lanca. Prilikom sklapanja vodilice, veoma je važno da klin za podešavanje bude postavljen u otvor za klin za podešavanje na vodilici.

- Postavite poklopac lančanika (A), podlošku (B) vijak poklopcu lančanika (C). Lagano pritegnite maticu prstima. (Sl. 71)
- Podesite zategnutost lanca. Pogledajte *Podešavanje zategnutosti lanca na strani 57*.

Napomena: Redovno provjeravajte zategnutost lanca. Pravilno zategnut lanac ima bolje performanse i duži vijek trajanja.

Podešavanje zategnutosti lanca



UPOZORENJE: Stavite rukavice prije nego što počnete podešavati zategnutost lanca. Lanac je oštar i može se desiti da se povrijedite.

Napomena: Lanac se izdužuje tokom rada, posebno kad radite u prvih 15 minuta. Morate često pregledati i podešavati zategnutost lanca nakon korištenja proizvoda ili dosipanja goriva.

- Pregledajte ima li oštećenja na lancu i vodilici. Zamijenite oštećene dijelove.
- Ključem otpustite maticu poklopcu lančanika okretanjem u smjeru suprotnom od okretanja kazaljke sata. Ne skidajte maticu. (Sl. 66)
- Prstima pritegnite maticu uz poklopac.
- Okrećite vijak za podešavanje u smjeru kazaljke na satu dok lanac pile ne dodirne dno vodilice, a zatim okrenite vijak za podešavanje u smjeru kazaljke na satu za dodatnih $\frac{1}{4}$ okreta. (Sl. 72)
- Za pomicanje lanca po vodilici koristite odvijač na kombiniranom alatu. Lanac se mora pomicati glatko i bez poteškoća. (Sl. 73)
- Ako se lanac ne pomiče, previše je zategnut. Otpustite maticu poklopcu lančanika i okrenite vijak za podešavanje suprotno od okretanja kazaljke sata za $\frac{1}{4}$ okretaja. Pritegnite maticu na poklopcu lančanika.
- Provjerite da nema zazora između lanca i dna vodilice. Ako ima zazora, lanac je previše labav i potrebno je dodatno podešavanje. Nemojte koristiti proizvod ako je lanac labav.
- Kad lanac bude pravilno zategnut, podignite kraj vodilice i kombiniranim alatom čvrsto pritegnite maticu na poklopcu lančanika u smjeru kazaljke na satu. (Sl. 74) (Sl. 75)

Napomena: Lanac je pravilno zategnut kad se bez poteškoća kreće po vodilici, ali ne visi ispod vodilice.

Oštrenje lanca



UPOZORENJE: Prije oštrenja lanca stavite rukavice. Oštrite lanac od unutrašnje strane rezača prema vanjskoj strani.



UPOZORENJE: Oštrite samo kod pokreta prema naprijed. Po 2 ili 3 zamaha za svaku reznu oštricu. Naoštrite dovoljno da uklonite oštećenja na reznim oštricama, što obuhvata bočne ploče i gornje ploče rezača. Pazite da svi rezaču budu jednake dužine.

Naoštrite lanac kad:

- Veličina komada drveta se smanjuje.
 - Pila reže na jednu stranu ili pod uglom.
 - Pilu morate silom gurnuti kroz granju.
- Odvojite svječicu.
 - Podesite zategnutost lanca ako je potrebno *Podešavanje zategnutosti lanca na strani 57*.
 - Postavite držač turpije (A) na 90° . (Sl. 76) Pazite da držač turpije ostane na gornjim ivicama rezača (B) i pokazivača dubine (C).

Napomena: Lanac ima i lijeve i desne rezače.

- Poravnajte oznake za držanje turpije na 30° (A) s vodilicom i sredinom lanca. (Sl. 77)
- Naoštrite rezače (B) na jednoj strani. (Sl. 77) Okrećite lanac kako biste naoštrili rezače s druge strane.
- Pregledajte mjerače dubine i pomjerite ih dolje. Stavite mjerilo pokazivača dubine na rezače.
- Postavite ravnom turpijom nivo mjerača dubine na vrh mjerila pokazivača dubine.
- Ravnom turpijom zaoblite prednji ugao pokazivača dubine. Pazite da vrh mjerača dubine bude ravan.

Sastavljanje vodilice i lanca



UPOZORENJE: Nemojte koristiti izgorjeno ulje. Korištenje otpadnog ulja može biti opasno po vas i može uzrokovati štetu na proizvodu i okruženju.

Ulje za lanac omogućava stalno podmazivanje lanca i vodilice. Izlaz ulja se automatski prati kako bi se osiguralo da uvijek ima dovoljno ulja. Ako nema dovoljno ulja, nastat će oštećenja na vodilici i lancu i stvorit će se previše toplote. Prevelika toplota izaziva dimljenje lanca i/ili može izazvati promjenu voje vodilice. Rezervoar za ulje za vodilicu punite prilikom sipanja goriva.

Pratite sljedeće upute kako biste podmazali vodilicu i lanac:

- Zaustavite motor.
- Skinite čep za ulje.
- Napunite rezervoar za ulje za vodilicu.

Održavanje vodilice



UPOZORENJE: Održavanje vodilice provodite kad:

- Proizvod reže na jednu stranu.

- Morate silom progurati proizvod.
- Podmazivanje vodilice nije dovoljno.

Nakon svakog rada, očistite piljevinu iz vodilice i otvora zupčanika.



UPOZORENJE: Zamijenite vodilicu u sljedećim situacijama:

- Žlijeb je istrošen.
- Vodilica se krivi ili na njoj ima pukotina
- Šina vodilice se previše zagrijava prilikom rezanja.
- Na šinama vodilice javljaju se neravnine.

To izaziva oštećivanje lanca i otežava rad prilikom rezanja ako je vodilica istrošena.

4. Čistite otvore za ulje i žlijeb.

Napomena: Neophodno je čistiti otvore za ulje i žlijeb vodilice nakon svakih 5 sati rada.

5. Ravnom turpijom zagladite neravnine na šinama vodilice.

Napomena: Neravnine na šinama vodilice su uobičajena pojava tokom trošenja šine vodilice.

6. Ravnom turpijom obnovite glatke ivice i bočne dijelove ako je vrh šine vodilice grub.
7. Zamijenite vodilicu.

Podmazivanje noža (produženi dodatak za makaze za živu ogradu)

- Za lakši rad i duži vijek trajanja, podmazujte noževe prije i nakon svake upotrebe.
- Nanesite ulje tako da prođe između dva sječiva. Maziva ne smiju biti toksična, opasna i moraju sprečavati korodiranje pokretnih metalnih dijelova.

1. Odvojite svjećicu.
2. Otpustite maticu spona vodilice i uklonite kočnicu lanca.
3. Skinite vodilicu i lanac.

TRANSPORT I SKLADIŠTENJE

- Za vrijeme transporta čuvajte opremu sigurnom kako biste izbjegli oštećenja i nesreće.
- Čuvajte proizvod i opremu na suhom mjestu zaštićenom od smrzavanja.
- Čistite proizvod.
- Zamijenite ili popravite oštećene komponente.
- Na proizvodu koristite odgovarajući zaštitni poklopac na kojem se ne zadržava vlaga.
- Za vrijeme transporta proizvod treba biti pričvršćen.

TEHNIČKI PODACI

	jedinica	B33 PS (B33BCSMC)	B33 PS+ (B33BCSMC)
Specifikacije motora			
Pomicanje cilindra	cm ³	33	33
Unutrašnji prečnik cilindra	mm	36	36
Takt	mm	32	32
Brzina u praznom hodu	min ⁻¹	2700 – 3200	2700 – 3200
Maksimalna brzina izlaznog vratila.	min ⁻¹	8500	8500
Brzina pri maksimalnoj snazi	min ⁻¹	10000	10000
Maksimalna izlazna snaga motora	kW/min ⁻¹	0,9/7000	0,9/7000
Svjećica	—	RCJ6Y	RCJ6Y
Razmak između elektroda	mm	0,65	0,65
Kapacitet rezervoara za gorivo	cm ³	700	700
Podaci o buci i vibracijama			

Ekvivalentni nivo vibracije (ahv, eq), opremljeno dodatkom za trimer, ručica lijevo/desno – vidi napomenu 1	m/s ²	5,4/6,7	5,4/6,7
Ekvivalentni nivo vibracije (ahv, eq), opremljeno dodatkom za motornu kosu, ručica lijevo/desno – vidi napomenu 1	m/s ²	—	6,6/8,1
Ekvivalentni nivo vibracije (ahv, eq), opremljeno dodatkom za teleskopsku pilu, ručica lijevo/desno – vidi napomenu 1	dB(A)	—	5,4/6,3
Ekvivalentni nivo vibracije (ahv, eq), opremljeno dodatkom za makaze za živu ogradu, ručica lijevo/desno – vidi napomenu 1	dB(A)	—	5,4/6,7
Nivo jačine zvuka, garantirano (LWA), opremljeno dodatkom za trimer – vidi napomenu 2	dB(A)	115	115
Nivo jačine zvuka, garantirano (LWA), opremljeno dodatkom za motornu kosu – vidi napomenu 2	dB(A)	—	112
Nivo jačine zvuka, garantirano (LWA), opremljeno dodatkom za teleskopsku pilu – vidi napomenu 2	dB(A)	—	113
Nivo jačine zvuka, garantirano (LWA), opremljeno dodatkom za makaze za živu ogradu – vidi napomenu 2	dB(A)	—	112
Nivo jačine zvuka, izmjereno, opremljeno dodatkom za trimer – vidi napomenu 2	dB(A)	112	112
Nivo jačine zvuka, izmjereno, opremljeno dodatkom za motornu kosu – vidi napomenu 2	dB(A)	—	109
Nivo jačine zvuka, izmjereno, opremljeno dodatkom za teleskopsku pilu – vidi napomenu 2	dB(A)	—	110
Nivo jačine zvuka, izmjereno, opremljeno dodatkom za makaze za živu ogradu – vidi napomenu 2	dB(A)	—	109
Nivo pritiska zvuka u uhu rukovaoca, opremljeno dodatkom za trimer - vidi napomenu 3	dB(A)	96,8	96,8
Nivo pritiska zvuka u uhu rukovaoca, opremljeno dodatkom za motornu kosu – vidi napomenu 3	dB(A)	—	96,4
Nivo pritiska zvuka u uhu rukovaoca, opremljeno dodatkom za teleskopsku pilu – vidi napomenu 3	dB(A)	—	95,0
Nivo pritiska zvuka u uhu rukovaoca, opremljeno dodatkom za makaze za živu ogradu – vidi napomenu 3	dB(A)	—	96,6
Dimenzije proizvoda			
Težina, motor i gornja osovina (bez goriva, reznog dodatka i štitnika)	kg	7,7	7,7

Napomena 1: Prijavljeni podaci ekvivalentnih nivoa vibracije posjeduju tipičnu statičku disperziju (standardno odstupanje) od $1,5 \text{ m/s}^2$.

Napomena 2: Emisije buke u okruženju mjerene kao jačina zvuka (L_{WA}) u skladu s Direktivom EC 2000/14/EC. Prijavljeni nivo jačine zvuka za mašinu izmjeren je s originalnim reznim dodatkom koji daje najviši nivo. Razlika između garantirane i izmjerene jačine zvuka je u tome da garantirana jačina zvuka obuhvata i disperziju rezultata mjerenja i varijacije između različitih mašina istog modela u skladu s Direktivom 2000/14/EC.

Napomena 3: Prijavljeni podaci za ekvivalentni nivo pritiska zvuka za mašinu imaju tipičnu statističku disperziju (standardno odstupanje) od 3 dB (A).

DODACI

	jedinica	B33 PS, B33 PS+
Dodatak za trimer		
Dužina dodatka (ukupna)	cm (inč)	84,7 (33,35)
Težina dodatka (s reznom glavom i štitnikom reznog dodatka)	kg (lb)	1,84 (4,06)
Dužina osovine	cm (inč)	62,6 (24,65)
Prečnik osovine	mm (inč)	25,4 (1,0)
Osovina s navojnim vretenom	—	M10
Rotiranje rezne glave (pogled operatera)	—	Suprotno od okretanja kazaljke sata
Vrsta pogonske osovine	—	Čvrsta
Maksimalni prečnik reza	cm (inč)	43 (17)
Veličina rezne niti	mm (inč)	2,5 (0,095)
Broj reznih niti	—	2
Vrsta rezne glave	—	Ispupčena glava
Kapacitet niti rezne glave	—	4 (13,12)
Dizajn zaštitnika reznog dodatka	—	Kombinacija (flaks trimera i nož za travu)
Dodatak za motornu kosu		
Dužina dodatka (ukupna)	cm (inč)	84,7 (33,35)
Težina dodatka (s nožem za travu i štitnikom reznog dodatka)	kg (lb)	1,72 (3,79)
Dužina osovine	cm (inč)	62,6 (24,65)
Prečnik osovine	mm (inč)	25,4 (1,0)
Osovina s navojnim vretenom	—	M10
Rotiranje rezne glave (pogled operatera)	—	Suprotno od okretanja kazaljke sata
Vrsta pogonske osovine	—	Čvrsta

	jedinica	B33 PS, B33 PS+
Dizajn rezne ploče	—	3-zubi
Prečnik rezne ploče	mm (inč)	255 (10)
Prečnik centralne rupe noža	mm (inč)	25,4 (1,0)
Dizajn zaštitnika reznog dodatka	—	Kombinacija (flaks trimera i nož za travu)
Dodatak za teleskopsku pilu		
Dužina dodatka (ukupna)	cm (inč)	105,9 (41,7)
Težina dodatka (suhi, s vodilicom i lancem)	kg (lb)	1,66 (3,66)
Dužina osovine	cm (inč)	65,8 (25,9)
Prečnik osovine	mm (inč)	25,4 (1,0)
Dužina vodilice	cm (inč)	25 (10)
Broj zubaca zupčanika vodilice	—	7
Broj zubaca pogona lanca	—	7
Maksimalni prečnik reza	cm (inč)	10 (3,94)
Broj članaka lanca	—	40
Dubina lanca	mm (inč)	1,3 (0,050)
Korak lanca	mm (inč)	9,52 (0,375)
Omjer redukcije	—	0,94
Vrsta/model lanca	91PX040G, UC 81 GS, UC 81 G, H38	91PX040G, UC 81 GS, UC 81 G, H38
Kapacitet rezervoara za ulje	ml (oz)	130 (4,39)
Produženi dodatak za makaze za živu ogradu		
Dužina dodatka (ukupna)	cm (inč)	126,1 (49,64)
Težina dodatka	kg (lb)	2,20 (4,85)
Dužina osovine	cm (inč)	64,4 (25,35)
Prečnik osovine	mm (inč)	25,4 (1)
Razmak zubaca (od vrha do vrha)	mm (inč)	25 (0,98)
Maksimalni prečnik reza	mm (inč)	15 (0,59)
Dužina rezanja	mm (inč)	360 (14,17)
Dužina mača (od mjenjača do vrha)	mm (inč)	438 (17,24)
Broj zubaca po nožu	—	26
Razmak zubaca	mm (inč)	31 (1,22)
Vrsta djelovanja noža	—	Dvostruko djelovanje, naizmjenično
Raspon podešavanja ugla	°	90° ukupno, 45° od centralne linije osovine

SADRŽAJ DEKLARACIJE EC O USKLAĐENOSTI

Mi, Husqvarna AB, SE 561 82 Huskvarna, ŠVEDSKA, izjavljujemo pod punom odgovornošću da predstavljeni proizvod:

Opis	Benzinski trimer za travu / motorna kosa
Brend	McCulloch
Platforma / tip / model	Platforma B33BCSMC, koja predstavlja model B33PS, B33PS+
Serijski broj	Serijski broj s datumom od 2018 i nadalje

u potpunosti su u skladu sa sljedećim EU direktivama i propisima:

Direktiva/propis	Opis
2006/42/EC	"o mašinama"
2014/30/EU	"o elektromagnetnoj kompatibilnosti"
2000/14/EC	"o spoljnoj buci"

Harmonizirani standardi i/ili tehničke specifikacije primijenjene su kako slijedi: EN ISO 12100, EN ISO 11806-1, EN ISO 11680-1, EN ISO 10517, CISPR 12, ISO 14982, ISO 3744

U skladu s direktivom 2000/14/EC, Aneks V, deklarirane vrijednosti zvuka su navedene u odjeljku za tehničke podatke ovog priručnika i u potpisanoj Deklaraciji EU o usklađenosti.

Organizacija TÜV Rheinland N.A. je izvršila dobrovoljno ispitivanje u ime kompanije Husqvarna AB i dodijelila certifikat o usklađenosti s Direktivom vijeća EC 2006/42/EC za mašinsku opremu.

Certifikat, kao što je navedeno u potpisanoj Deklaraciji EC o usklađenosti, primjenjuje se na svim lokacijama proizvođača i u zemljama porijekla, kao što je navedeno na proizvodu.

Isporučeni benzinski trimer za travu / motorna kosa usklađen je s primjerom koji je bio podvrgnut ispitivanju.

Obsah

ÚVOD.....	63	PŘEPRAVA A SKLADOVÁNÍ.....	75
BEZPEČNOST.....	64	TECHNICKÉ ÚDAJE.....	75
SESTAVENÍ.....	69	NÁSTAVCE.....	77
PROVOZ.....	70	OBSAH PROHLÁŠENÍ O SHODĚ EU.....	79
ÚDRŽBA.....	72		

ÚVOD

Návod k používání

Návod k obsluze byl původně napsán v angličtině. Návod k obsluze v ostatních jazycích jsou překlady z angličtiny.

Přehled

(Obr. 1)

1. Pomocné držadlo
2. Úchytka popruhu
3. Stop spínač (vypínač zapalování)
4. Objímka hřídele nožové lišty
5. Páčka plynu
6. Pojistka páčky plynu
7. Nástavec vyžinače a křovinořezu
8. Kombinovaný nástroj
9. Tlumič výfuku
10. Rukojeť startéru
11. Víčko palivové nádrže
12. Zapalovací svíčka / koncovka kabelu zapalovací svíčky
13. Ovládání sytiče
14. Kryt vzduchového filtru
15. Šestihranný imbusový klíč
16. Nosný popruh
17. Kryt sekacího nástavce pro nástavec vyžinače a křovinořezu
18. Nože nůžek na živý plot
19. Páčka nastavení úhlu
20. Vodící lišta
21. Řetěz pily
22. Víčko nádrže oleje na mazání řetězu
23. Kryt řetězového kolečka
24. Klíč, 8 mm/10 mm
25. Prodlužovací nástavec s plotostřihem
26. Nástavec s vyvrtovací pilou
27. Kryt vodící lišty nástavce s vyvrtovací pilou
28. Kryt nože prodlouženého nástavce s plotostřihem
29. Matice
30. Opěrná miska
31. Spodní držák

32. Nůž na trávu
33. Strunová hlava
34. Převrácený kryt nože na trávu
35. Návod k používání
36. Pomocná palivová pumpička
37. Horní držák

Symbole na výrobku

- (Obr. 2) Varování
- (Obr. 3) Přečtěte si tento návod
- (Obr. 4) Použijte schválenou ochranu hlavy, sluchu a očí.
- (Obr. 5) Použijte schválené ochranné rukavice.
- (Obr. 6) Použijte odolnou obuv s protiskluzovou podrážkou.
- (Obr. 7) Výrobek může způsobit vymrštění předmětů a následné zranění.
- (Obr. 8) Maximální otáčky výstupního hřídele
- (Obr. 9) Bezpečná vzdálenost
- (Obr. 10) Bezpečná vzdálenost
- (Obr. 11) Pokud řezací zařízení přijde do kontaktu s předmětem, který nemůže okamžitě přerušit, hrozí riziko zpětného vrhu kotouče. Výrobek může amputovat části těla. Během používání výrobku udržujte minimální vzdálenost 15 m od osob a zvířat.
- (Obr. 12) Dlouhé vlasy si vyčesjte nahoru nad ramena.
- (Obr. 13) Šipky znázorňují krajní polohy držadla.
- (Obr. 14) Palivová pumpička
-

- (Obr. 15) Ovládání sytiče
- (Obr. 16) Všechny části těla udržujte mimo dosah horkých povrchů.
- (Obr. 17) Dbejte na to, aby se nikdo nenacházel v nebezpečné zóně zpětného vrhu.
- (Obr. 18) NEBEZPEČÍ – Nepřibližujte ruce ke kotouči.
- (Obr. 19) Hladina akustického výkonu
- (Obr. 20) Výrobek odpovídá příslušným směrnici ES.
- (Obr. 21) Výrobek odpovídá příslušným směrnici EAC.
- (Obr. 22) Výrobek odpovídá příslušným směrnici platným na Ukrajině.

Povšimněte si: Další symboly/štítky na produktu se týkají certifikačních požadavků pro další komerční oblasti.

EU V



VÝSTRAHA: Manipulace s motorem vede k zneplatnění typového schválení EU tohoto výrobku.

Odpovědnost za výrobek

Jak uvádí zákon o odpovědnosti za výrobek, neneseme odpovědnost za žádnou škodu způsobenou našim výrobkem, pokud:

- byl produkt nesprávně opraven,
- byl produkt opraven pomocí součástí od jiného výrobce nebo součástí, které nejsou výrobcem schváleny,
- má produkt příslušenství od jiného výrobce nebo příslušenství, které není výrobcem schváleno,
- produkt nebyl opraven ve schváleném servisním středisku nebo schváleným odborníkem.

BEZPEČNOST

Definice týkající se bezpečnosti

Níže uvedené definice uvádí úroveň vážnosti jednotlivých signálních slov.



VÝSTRAHA: Zranění osob.



VAROVÁNÍ: Poškození výrobku.

Povšimněte si: Díky těmto informacím je používání výrobku snazší.

Ochrana před vibracemi

Tento výrobek je určen pouze k příležitostnému provozu. Souvislý nebo pravidelný provoz tohoto výrobku může způsobit onemocnění rukou, tzv. bílé prsty, nebo podobné zdravotní problémy způsobené vibracemi. Pokud používáte výrobek souvisle nebo pravidelně, kontrolujte stav rukou a prstů. Pokud ruce nebo prsty zblednou, bolí, cítíte mravenčení nebo jsou znečitlivěné, ukončete práce a promluvte si co nejdříve s lékařem.

Obecné bezpečnostní pokyny



VÝSTRAHA: Před použitím výrobku si přečtěte následující varování.

- Používejte výrobek správně. Nesprávné používání může mít za následek zranění nebo smrt. Výrobek používejte pouze k činnostem uvedeným v tomto návodu. K jiným činnostem výrobek nepoužívejte.
- Řiďte se pokyny v návodu. Řiďte se bezpečnostními symboly a pokyny. Pokud se obsluha nebude řídit pokyny a symboly, může dojít ke zranění, poškození nebo smrti.
- Tento návod nevyhazujte. Použijte pokyny k sestavení, k používání a udržování výrobku v dobrém stavu. Použijte pokyny k správné montáži nástavců a příslušenství. Používejte pouze schválené nástavce a příslušenství.
- Nepoužívejte poškozený výrobek. Dodržujte plán údržby. Provádějte pouze údržbu, ke které najdete pokyny v tomto návodu. Veškerou údržbu musí provádět schválené servisní středisko.
- Tento návod nemůže obsahovat všechny situace, ke kterým při používání výrobku dochází. Buďte opatrní a používejte zdravý rozum. Výrobek nepoužívejte a neprovádějte údržbu, když si nejste jistí danou situací. Poradte se s odborníkem, prodejcem, servisním pracovníkem nebo schváleným servisním střediskem.
- Před montáží, uskladněním nebo údržbou výrobku odpojte kabel zapalovací svíčky.
- Pokud se změní původní specifikace výrobku, nepoužívejte ho. Bez schválení výrobcem nemějte žádné součásti výrobku. Používejte výhradně díly schválené výrobcem. Nesprávná údržba může mít za následek zranění nebo smrt.
- Nevdechujte výpary motoru. Dlouhodobé vdechování výfukových plynů z motoru představuje zdravotní riziko.

- Nestartujte výrobek uvnitř budovy ani v blízkosti hořlavých materiálů. Výfukové plyny jsou horké a mohou obsahovat jiskry, které by mohly zažehnout požár. Nedostatečné proudění vzduchu může způsobit zranění nebo smrt udušením nebo otravou kyslíčnickem uhelnatým.
- Při používání výrobku vytváří motor elektromagnetické pole. Elektromagnetické pole může poškodit implantované lékařské přístroje. Před použitím výrobku se poraďte s lékařem a výrobcem implantovaných lékařských přístrojů.
- Zamezte používání výrobku dětmi. Zamezte používání výrobku osobami, které naznaží pokyny.
- Vždy sledujte osoby s fyzickým nebo mentálním postižením při práci s výrobkem. Vždy musí být přítomna zodpovědná dospělá osoba.
- Výrobek zamykejte na místě, kam nemají přístup děti a nežádoucí osoby.
- Produkt může způsobit vyvrstvení předmětů a následné poranění. Dodržujte bezpečnostní předpisy pro snížení rizika zranění a smrti.
- Neodcházejte od výrobku, když je spuštěný motor.
- Za případnou nehodu nese zodpovědnost obsluha výrobku.
- Před použitím se přesvědčte, že nejsou poškozeni součástí.
- Před použitím výrobku zajistěte, abyste byli ve vzdálenosti minimálně 15 m (50 stop) od ostatních osob a zvířat. Zajistěte, aby osoby ve vaší blízkosti věděly, že budete výrobek používat.
- Podrobnosti naleznete v mezinárodních a místních zákonech. Za určitých podmínek mohou použití výrobku zakazovat nebo omezovat.
- Nepoužívejte výrobek, jste-li unaveni nebo pod vlivem alkoholu, drog nebo léků. Tyto faktory mohou ovlivnit váš zrak, pozornost, koordinaci nebo úsudek.

Obecné bezpečnostní pokyny k vyžínací

- K sečení trávy používejte strunovou hlavu.
- Vždy se ujistěte, že je vyžínací struna navinuta na cívce pevně a stejnoměrně, abyste zamezili škodlivým vibracím.
- Používejte pouze doporučené strunové hlavy a vyžínací struny.
- Dbejte na to, aby nůž na krytu vyžínáče nebyl poškozen. Je určen k seřezávání vyžínací struny na správnou délku.
- Při práci s výrobkem udržujte sekací nástavec pod úrovní pasu.
- Po zastavení motoru se nedotýkejte kuželového ozubeného kola.
- Kuželové ozubené kolo je po zastavení motoru horké. Horké oblasti mohou způsobit zranění.

Vyžínání trávy

1. Držte strunovou hlavu těsně nad úrovní terénu a pod úhlem. Netlačte vyžínací strunu do trávy. (Obr. 23)

2. Snižte otáčky motoru, abyste snížili nebezpečí poškození rostlin.
3. Když sečete trávu v blízkosti předmětů, používejte plyn na 80 %. (Obr. 24)

Sečení trávy

1. Zajistěte, aby při sečení byla vyžínací struna souběžně se zemí. (Obr. 25)
2. Netlačte hlavu vyžínáče k zemi. Mohlo by dojít k poškození podkladu a výrobku.
3. Nedotýkejte se hlavou vyžínáče trvale země, mohlo by dojít k poškození hlavy.
4. Při pohybu výrobkem ze strany na stranu při sečení trávy použijte plný plyn. Zajistěte, aby při sečení byla vyžínací struna souběžně se zemí. (Obr. 26)

Odstranění trávy

Proud vzduchu z otáčející vyžínací struny lze použít k odstranění trávy z oblasti.

1. Udržujte strunovou hlavu a vyžínací strunu rovnoběžně se zemí a nad povrchem.
2. Přidejte plný plyn.
3. Pohybuje strunovou hlavou ze strany na stranu a odstraňte tak trávu.



VÝSTRAHA: Vyčistěte kryt strunové hlavy po každé montáži nové vyžínací struny, aby se eliminovalo nevyvážení a zabránilo vibracím v rukojetích. Proveďte také kontrolu ostatních dílů strunové hlavy a v případě potřeby ji vyčistěte.

Obecné bezpečnostní pokyny ke křovinořezu

- Na všechny typy vysoké nebo hrubé trávy používejte travní kotouč.
- Travní kotouče a vyžínací nože nelze použít na dřevnaté kmenky.
- Při obsluze výrobku s nožem používejte ochranu hlavy.
- Na nůž nesahejte ani neprovádějte jeho údržbu bez ochranných rukavic.
- Používejte schválené nože. Před použitím nože je nutné správně namontovat všechny potřebné díly. Ověřte, že montáž proběhla správně a že jste použili správné díly. Nesprávná montáž může způsobit uvolnění nože a vážné zranění obsluhy nebo osob v blízkosti.
- Při práci s výrobkem udržujte sekací nástavec pod úrovní pasu.
- Po zastavení motoru se nedotýkejte kuželového ozubeného kola.
- Kuželové ozubené kolo je po zastavení motoru horké. Horké oblasti mohou způsobit zranění.
- Nůž může způsobit zranění při točení po zastavení motoru nebo uvolnění páčky plynu.

- Nepřibližujte ruce k nožům. Při kontaktu s nožem může dojít k vážnému zranění.
- Než přistoupíte k práci na sekacím nástavci, vypněte motor. Zkontrolujte, zda se sekací nástavec plně zastavil. Odpojte přívodní vodič od zapalovací svíčky.
- Před údržbou se vždy ujistěte, že se nůž zcela zastavil.
- Udržujte zuby kotouče dobře a správně nabroušené.
- Použití nesprávně nabroušeného nebo vadného kotouče zvyšuje nebezpečí úrazu. Udržujte zuby kotouče dobře a správně nabroušené. Postupujte podle pokynů a používejte doporučenou brusnou šablonu.
- Zkontrolujte, zda kryt nože není poškozen nebo nemá trhlinky.
- Při převozu nebo uskladnění výrobku na nůž nasadte přepravní kryt.

Zpětný vrh kotouče

- Zpětný vrh kotouče je náhlý pohyb výrobku do strany, dopředu nebo dozadu. Ke zpětnému vrhu kotouče dojde, pokud nůž na trávu nebo pilový kotouč narazí na předmět, který nelze přeseknout. V oblastech, kde je sekaný materiál těžko viditelný, se riziko zpětného vrhu zvyšuje.
- Pokud ke zpětnému vrhu kotouče dojde, hrozí riziko nenadálého pohybu výrobku nebo obsluhy. Pohybující se kotouč může zasáhnout osoby v okolí a způsobit zranění.
- Ohnutý, prasklý, zlomený nebo jinak poškozený kotouč přestaňte používat.
- Používejte ostré žací kotouče. Riziko zpětného vrhu se zvyšuje, pokud není kotouč naostřený.

Vyzínání pomocí nože na trávu

1. Při používání výrobku stůjte s rozkročenýma nohama. Stůjte nohama pevně na zemi.
2. Opěrnou miskou položte zlehka na zem. Chrání se tak nůž před dotykem se zemí.
3. Sekejte trávu pohybem zprava doleva. K sekání používejte levou stranu kotouče (část mezi 8. a 12. hodinou). (Obr. 27)
4. Při odstraňování trávy nakloňte nůž doleva.

Povšimněte si: Tráva tak snadno zůstane v řádku.

5. K návratu použijte pohyb zleva doprava (zpětný pohyb).
6. Pracujte rytmicky.
7. Postupujte dopředu a držte nohy pevně na zemi.
8. Vypněte motor.
9. Odepněte výrobek ze spony na nosném popruhu.
10. Položte výrobek na zem.
11. Posbírejte posečený materiál.

Obecné bezpečnostní pokyny k vyvětvací pile

- Doporučujeme použít další ochranné pomůcky pro ochranu hlavy, rukou, dolních končetin a nohou. Správný ochranný oděv může snížit riziko úrazu způsobeného odlétávajícími úlomky nebo náhodným kontaktem s řetězem pily.
- Při řezání pomocí výrobku nezvedejte ruce nad ramena. Nestůjte pod větvemi, které řežete.
- Vždy, když saháte na řetěz, používejte ochranné rukavice.
- V případě poškození, prasknutí nebo odstranění vodičí lišty nebo řetězu je neprodleně vyměňte.
- Nestartujte motor s vodičí lištou v řezu. Před nastartováním motoru vodičí lištu z řezu vyjměte.
- Výrobek nepoužívejte ke kácení stromů ani k řezání kmene.
- S výrobkem neprořezávejte malé křoviny a mladé stromky.
- Při startování motoru se nesmí řetěz ničeho dotýkat.
- Dávejte pozor na nadzemní elektrické vedení.
- Při dokončování řezu na výrobek netlačte.
- Po dokončení řezu vždy uvolněte páčku plynu a nechte motor pracovat na volnoběžné otáčce.
- Nad hlavou řežte pouze větve o průměru 15 cm (6 palců) a méně.
- Výrobek držte pevně oběma rukama, aby byl vyvážený.

(Obr. 28)

- S výrobkem pracujte pomalu a řežte opatrně.
- Dávejte pozor na směr, kterým větve padají.
- Dávejte pozor na pružné větve. Jsou to slabé větvičky, které se mohou zachytit v řetězu a narušit vyvážení a ovladatelnost pily.
- Dávejte pozor na švihnutí větve, když se pnutí ve dřevě uvolní.
- S výrobkem pracujte na čisté ploše. Často odklizejte spadané větve, abyste předešli zranění.
- Po odříznutí dlouhých větví je rozřezejte na kusy.
- Před zahájením odklizení odřezaného materiálu vždy vypněte motor, odepněte nosný popruh a položte stroj na zem.
- Během přepravy a skladování výrobku musí být nasazený kryt vodičí lišty.
- Zkontrolujte, zda kryt vodičí lišty není poškozen nebo nemá trhlinky.

Řezání pomocí vyvětvací pily



VÝSTRAHA: S výrobkem neřezejte při chůzi dopředu ani dozadu.

1. Uvedte výrobek do chodu na plný plyn a lehce na něj zatlačte.

2. První řez proveďte 15 cm (6 palců) od kmene. Prořežte odspodu 1/3 větve. (Obr. 29)
3. Posuňte vyvrtovací pilu o 4–5 cm (2–4 palce) dále od kmene. Proveďte druhý řez a větev zcela uřízněte. (Obr. 29)
4. Proveďte třetí řez. Neřežte příliš blízko kmene, abyste nepoškodili strom.

Povšimněte si: Při provádění druhého a třetího řezu výrobek zapřete o větve, aby byla stabilní.

(Obr. 30)

Obecné bezpečnostní pokyny k prodlouženým nůžkám na živý plot

- Nepřibližujte ruce k nožům. Při kontaktu s nožem může dojít k vážnému zranění.
- Všechny části těla udržujte mimo dosah stříhací lišty. Když se nože otáčí, neodstraňujte nastříhaný materiál ani nepřidržíte materiál, který se má stříhat. Před čištěním nebo údržbou výrobku jej zastavte. Po vypnutí se zuby lišty ještě chvíli pohybují, než se zastaví. Z nepozornosti při práci může dojít k vážnému zranění.
- Při řezání pomocí výrobku nezvedejte ruce nad ramena. Nestůjte pod větvemi, které řežete.
- Výrobek přidržíte co nejlíže u těla, abyste dosáhli optimální rovnováhy.

(Obr. 31)

- Pohybuje výrobkem zdola nahoru, pokud stříháte na bocích.

(Obr. 32)

- Nestříhejte příliš rychle. Stříhejte pomalu a průběžně, dokud nedocílíte kvalitního stříhu.
- Ověřte si, že se hrot lišty nedotýká země.
- Dávejte pozor na nadzemní elektrické vedení.
- Po dokončení řezu vždy uvolněte páčku plynu a nechte motor pracovat na volnoběžné otáčky.
- Nůžky na živý plot držte za rukojeť se zastaveným nožem. Správným držením výrobku při práci snížíte riziko úrazu způsobeného noži stříhací lišty.
- Před zahájením odklizení odřezaného materiálu vždy vypněte motor, odepněte nosný popruh a položte stroj na zem.
- Během přepravy a skladování výrobku musí být nasazený přepravní kryt nože.
- Zkontrolujte, zda kryt nože není poškozen nebo nemá trhlinky.

Seřízení úhlu stříhací lišty

1. Stisknutím páčky lištu uvolněte. (Obr. 33)
2. Upravte úhel nožů do správné polohy.
3. Uvolněte páčku.

Bezpečnostní pokyny pro provoz

- Před provozem výrobku zkontrolujte, zda je zcela sestavený.
- Před spuštěním poodejděte 3 m (10 stop) od místa, kde jste doplňovali palivo. Položte výrobek na rovný podklad. Zkontrolujte, zda sekací nástavec nemůže přijít do kontaktu se zemí nebo cizími objekty.
- Produkt může způsobit vymrštění předmětů a následné poranění očí. Při práci s výrobkem vždy používejte ochranu očí.
- Dejte pozor, během práce se k vám může přiblížit dítě, aniž byste o tom věděli.
- Pokud se v pracovní oblasti vyskytují osoby, nepracujte. Když do pracovní oblasti vstoupí jiná osoba, výrobek vypněte.
- Přesvědčte se, že máte výrobek stále pod kontrolou.
- Pokud by vám v případě nehody neměl kdo pomoci, výrobek nepoužívejte. Než začnete výrobek používat, přesvědčte se, že o tom ostatní vědí.
- Než se s výrobkem otočíte, přesvědčte se, že se v bezpečnostní oblasti nevyskytují žádné osoby ani zvířata.
- Než výrobek spustíte, odstraňte z pracovní oblasti případné nechtěné materiály. Pokud sekací nástavec zasáhne nějaký předmět, může dojít k vymrštění předmětu a zranění nebo škodě. Nechtěný materiál se může namotat na sekací nástavec a způsobit škodu.
- Výrobek nepoužívejte za špatného počasí, například za mlhy, deště, silného větru, nebezpečí blesku nebo jiného nepříznivého počasí. Špatné počasí může způsobit nebezpečné podmínky, například kluzký povrch.
- Přesvědčte se, že se můžete volně pohybovat a pracovat ve stabilní poloze.
- Ujistěte se, že při používání výrobku nemůžete spadnout. Při používání výrobku se nenaklánějte.
- Výrobek vždy držte oběma rukama. Výrobek držte po své pravé straně.
- Při práci s výrobkem udržujte sekací nástavec pod úrovní pasu.
- Pokud je po spuštění motoru ovládní sytiče v poloze sycení, spustí se sekací nástavec.
- Po zastavení motoru se nedotýkejte kuželového ozubeného kola. Kuželové ozubené kolo je po zastavení motoru horké. Horké oblasti mohou způsobit zranění.
- Než výrobek začnete přesouvat, zastavte motor.
- Neodkládejte výrobek, když je spuštěný motor.
- Než začnete z výrobku odstraňovat nechtěný materiál, zastavte motor a počkejte, než se sekací nástavec zastaví. Než vy nebo asistent odstraní nechtěný materiál, nechte sekací nástavec zastavit.

Osobní ochranné prostředky



VÝSTRAHA: Před použitím výrobku si přečtěte následující varování.

- Při práci s výrobkem vždy používejte správné osobní ochranné prostředky. Osobní ochranné prostředky neodstraňují nebezpečí zranění. Osobní ochranné prostředky snižují úroveň zranění v případě nehody.
- Při práci s výrobkem vždy používejte schválenou ochranu očí.
- Nepracujte s výrobkem bosí nebo v otevřených botách. Vždy používejte odolnou obuv s protiskluzovou podrážkou.
- Používejte silné, dlouhé kalhoty.
- V případě nutnosti používejte schválené ochranné rukavice.
- Pokud hrozí nebezpečí pádu nějakého předmětu, použijte helmu.
- Při práci s výrobkem vždy používejte schválenou ochranu sluchu. Dlouhodobé působení hluku může způsobit ztrátu sluchu vyvolanou hlukem.
- Přesvědčte se, že máte v dosahu k dispozici lékárníčku.

Bezpečnostní zařízení na produktu



VÝSTRAHA: Před použitím výrobku si přečtěte následující varování.

- Nepoužívejte výrobek, jehož bezpečnostní zařízení jsou vadná!
- Pravidelně kontrolujte bezpečnostní zařízení. Pokud je zařízení vadné, obraťte se na servis McCulloch.

Pojistka spínače plynu

Pojistka spínače plynu blokuje spínač plynu. Stisknutím pojistky spínače plynu uvolníte spínač plynu. Když uvolníte rukojeť, pojistka spínače plynu a spínač plynu se vrátí do výchozí polohy.

1. Při uvolnění pojistky spínače plynu se přesvědčte, že je spínač plynu zablokovaný ve volnoběžných otáčkách.
2. Stiskněte pojistku spínače plynu a zkontrolujte, zda se po uvolnění vrátí do své výchozí polohy.
3. Stiskněte spínač plynu a zkontrolujte, zda se po uvolnění vrátí do své výchozí polohy.

Nastartujte motor a dejte plný plyn. Uvolněte spínač plynu a zkontrolujte, jestli se sekací nástavec zastaví. Pokud se sekací nástavec otáčí, když je plyn v pozici volnoběhu, zkontrolujte stavěcí šroub karburátoru.

Kontrola vypínače

Vypínačem zapalování se zastavuje motor.

1. Nastartujte motor.

2. Zkontrolujte, zda se motor zastaví při přesunutí vypínače zapalování do polohy zastavení.

Ochrana řezacího nástavce

Kryt sekacího nástavce brání vymrštění volných předmětů směrem k obsluze.

Zkontrolujte, zda není kryt sekacího nástavce poškozený a případně ho vyměňte. Používejte pouze kryt schválený pro sekací nástavec.

Funkce uvolnění popruhu



VÝSTRAHA: Nepoužívejte popruh, pokud je funkce uvolnění vadná. Při nastavování výrobku ověřte, zda funkce uvolnění popruhu funguje správně.

- Funkce uvolnění popruhu se nachází na přední části produktu.

(Obr. 34)

- Nosný popruh se musí vždy nacházet ve správné poloze.
- V případě nouzové situace umožňuje funkce uvolnění popruhu bezpečné odpojení produktu.

Tlumič výfuku

- Nepoužívejte motor s poškozeným tlumičem. Poškozený tlumič zvyšuje úroveň hluku a nebezpečí požáru. Vždy mějte poblíž hasicí přístroj.
- Pravidelně kontrolujte, zda je k výrobku namontován tlumič.
- Nedotýkejte se běžícího motoru ani tlumiče. Motoru ani tlumiče se nedotýkejte ani nějakou dobu po zastavení motoru. Horký povrch může způsobit zranění.
- Horký tlumič může způsobit požár. Buďte opatrní, pokud výrobek používáte v blízkosti hořlavých kapalin a plynů.
- Pokud je tlumič poškozen, nedotýkejte se jeho součástí. Součásti mohou obsahovat karcinogenní chemikálie.

Bezpečnost při manipulaci s palivem

- Pokud je na výrobku palivo nebo olej, nespouštějte ho. Nechtěné palivo/olej z výrobku odstraňte a nechte výrobek uschnout. Nechtěné palivo z výrobku odstraňte.
- Pokud si palivem polijete oblečení, okamžitě se převlékněte.
- Zabraňte styku paliva s tělem, může způsobit zranění. Pokud se palivo na vaše tělo dostane, omýjte se vodou a mýdlem.
- Pokud polijete výrobek nebo sebe olejem nebo palivem, nespouštějte motor výrobku.
- Nepouštějte motor, pokud z něj něco uniká. Pravidelně kontrolujte, jestli z motoru nic neuniká.

- Při manipulaci s palivem buďte opatrní. Palivo je hořlavé a výpary jsou výbušné a mohou způsobit zranění nebo smrt.
- Nevdechujte palivové výpary, mohou způsobit zranění. Zajistěte dostatečný průtok vzduchu.
- V blízkosti paliva ani motoru nekuřte.
- Do blízkosti paliva ani motoru neumísťujte horké předměty.
- Když je spuštěný motor, nedoplňujte palivo.
- Než začnete doplňovat palivo, přesvědčte se, že je motor studený.
- Než doplníte palivo, pomalu otevřete uzávěr palivové nádrže a opatrně uvolněte tlak.
- Palivo do motoru nedoplňujte ve vnitřních prostorech. Nedostatečné proudění vzduchu může způsobit zranění nebo smrt udušením nebo otravou kyslíčnickem uhelnatým.
- Uzávěr palivové nádrže pečlivě dotáhněte, aby nedošlo k požáru.
- Než výrobek spustíte, přejděte s ním minimálně 3 m (10 stop) od místa, kde jste doplňovali palivo.
- Palivovou nádrž nepřepĺňte.
- Přesvědčte se, že při pohybu výrobku nebo nádoby na palivo nemůže dojít k úniku.
- Výrobek ani nádobu na palivo neumísťujte do míst s otevřeným ohněm, jiskrami nebo zapalovacím plamínkem. Přesvědčte se, že v oblasti uložení nevyskytuje otevřený plamen.
- Pro přenášení a skladování paliva používejte pouze schválené nádoby.
- Před dlouhodobým uskladněním vyprázdněte palivovou nádrž. Dodržujte místní zákony ohledně likvidace paliva.
- Před dlouhodobým uskladněním výrobek vyčistěte.
- Než výrobek uskladníte, odstraňte kabel zapalovací svíčky, aby motor nahodile nenastartoval.
- Provádějte pouze údržbu, ke které najdete pokyny v tomto návodu. Veškerou údržbu musí provádět schválené servisní středisko.
- Servis celého výrobku, kromě úkonů uvedených v části **ÚDRŽBA na straní 72**, musí provést schválený prodejce.
- U schváleného prodejce nebo ve schváleném servisním středisku nechte výrobek pravidelně kontrolovat, seřidit nebo případně opravit.
- Zkontrolujte, zda je výrobek správně smontovaný.
- Pokud se změní původní specifikace výrobku, nepoužívejte ho.
- Bez schválení výrobcem neměňte žádné součásti výrobku.
- Používejte výhradně díly schválené výrobcem.
- Zkontrolujte, zda nejsou přítomny prasklé nebo nesprávně zarovnané díly a díly, které se nepohybují volně. Provéřte další podmínky, které mohou ovlivnit provoz výrobku.
- Nepoužívejte poškozený výrobek. Poškozené díly vyměňte nebo opravte.
- Uzávěry a upevňovací prvky musí být řádně dotažené. Při použití neschválených náhradních dílů nebo odstranění bezpečnostních zařízení může dojít k poškození výrobku. Může také dojít k možnému zranění obsluhy či osob v okolí.
- Používejte výhradně příslušenství a náhradní díly podle doporučení. Nemodifikujte výrobek.
- Udržujte rukojeti suché, čisté a beze zbytků oleje a maziva. Mastné rukojeti jsou kluzké a mohou způsobit ztrátu kontroly nad pilou.
- Dodržujte pokyny ohledně mazání a výměny příslušenství.
- Před montáží, uskladněním nebo údržbou výrobku odpojte kabel zapalovací svíčky.
- Pokud nemůžete nastavit volnoběžné otáčky a zastavit sekací nástavec, obraťte se na servisní středisko. Nepoužívejte výrobek, dokud není správně seřízen nebo opraven.
- Při přepravě umístěte výrobek do stabilní polohy, abyste předešli jeho poškození.
- Pokud není výrobek právě v provozu, uchovávejte jej na suchém, vysoko položeném nebo uzamčeném místě z dosahu dětí.

Obecné bezpečnostní pokyny pro údržbu

- Obsluha výrobku je odpovědná za provádění veškeré nezbytné údržby tak, jak je stanovena v návodu k používání. Nesprávná údržba může mít za následek zranění nebo smrt.
- Zajistěte pravidelnou údržbu výrobku. Prodlouží se tím jeho životnost. Sníží se nebezpečí nehody.
- Vždy dodržujte plán údržby. Intervaly se vypočítávají z každodenního používání výrobku. Pokud výrobek nepoužíváte každý den, intervaly se liší.

SESTAVENÍ



VÝSTRAHA: Než výrobek sestavíte, přečtěte si kapitolu o bezpečnosti.

Montáž rukojeti

1. Z rukojeti (C) demontujte šrouby (A), podložky (B), vrchní svorku (D), spodní svorku (E) a matice (F). (Obr. 35)

2. K vrchní části horní hřídele připevněte vrchní svorku (A), rukojeť (B), podložky (C) a šrouby (D).
3. Ke spodní části horní hřídele připevněte spodní svorku (E) a matice (F). (Obr. 36)
4. Umístěte pomocné držadlo mezi dvě šipky na horní hřídeli.
5. Zcela dotáhněte šrouby.

Povšimněte si: Přesvědčte se, že se rukojeť nehýbe.

Montáž nástavce s plotostřihem

1. Namontujte kryt stříhacího nástavce (A), svorky (B), podložky (C a D) a šrouby (E). Zcela dotáhněte šrouby. (Obr. 37)
2. Vložte šestihřanný imbusový klíč, abyste zabránili otáčení hřídele.
3. Z nástavce vyžínáče a křovinořezu demontujte matici (B), opěrnou miskou (C) a držák (D). (Obr. 38)
4. Našroubujte strunovou hlavu na hřídel. (Obr. 39)

Sestavení nástavce křovinořezu

1. Namontujte kryt stříhacího nástavce (A), svorky (B), podložky (C a D) a šrouby (E). Zcela dotáhněte šrouby. (Obr. 37)
2. Vložte šestihřanný imbusový klíč, abyste zabránili otáčení hřídele.
3. Z nástavce vyžínáče a křovinořezu demontujte matici (B), opěrnou miskou (C) a držák (D). (Obr. 40)
4. Namontujte nůž (B), spodní držák (C), opěrnou miskou (D) a matici (E). Zcela dotáhněte matici. (Obr. 41)

Montáž nástavce s vyvětřovací pilou

Montážní pokyny k nástavci s vyvětřovací pilou viz část *Provádění údržby nástavce s vyvětřovací pilou na strani 73*.

Sestavení dvoudílné hřídele

1. Otáčením šroubu povolte objímku hřídele nožové lišty. (Obr. 42)
2. Vsuňte pojistné/uvolňovací tlačítko (A) do vodící prohlubně. Zatlačte nástavec do spojky, až pojistné/uvolňovací tlačítko zapadne do instalačního otvoru (B). (Obr. 43)
3. Vložte hřídel do objímky. Tlačítko musí zapadnout do otvoru.

Povšimněte si: Pokud nástavec zcela nezapadne do horní hřídele, pomocí kombinovaného nástroje zatlačte vnitřní hnací hřídel hlouběji do trubky. Při zatlačování hřídele může být nutné kombinovaným nástrojem otáčet.

4. Před použitím výrobku se přesvědčte, že je kolík zcela dotažený. (Obr. 44)

Demontáž dvoudílné hřídele

1. Otáčením šroubu povolte objímku hřídele nožové lišty. (Obr. 45)
2. Stiskněte a podržte pojistné/uvolňovací tlačítko (B). Táhnutím hřídele oddělte. (Obr. 46)

PROVOZ



VÝSTRAHA: Než začnete s výrobkem pracovat, přečtěte si důkladně kapitolu o bezpečnosti.



VAROVÁNÍ: Nepoužívejte benzín s koncentrací etanolu vyšší než 10 % (E10). Můžete tím výrobek poškodit.

Palivo

Používání paliva



VAROVÁNÍ: Tento výrobek má dvoutaktní motor. Používejte směs benzínu a motorového oleje. Zajistěte správné množství oleje ve směsi. Nesprávný poměr benzínu a oleje může způsobit poškození motoru.

- Vždy používejte bezolovnatý benzín oktanovým číslem minimálně 90 RON (87 AKI) s koncentrací etanolu nižší než 10 % (E10).
- Pokud výrobek používáte často s průběžně vyššími otáčkami motoru, používejte benzín s vyšším oktanovým číslem.

Olej pro dvoutaktní motory

- Používejte pouze vysoce kvalitní olej pro dvoutaktní motory. Používejte pouze olej pro vzduchem chlazené motory.
- Jiné druhy oleje nepoužívejte.
- Poměr směsi 50:1 (2 %)

Benzín



VAROVÁNÍ: Nepoužívejte benzín s oktanovým číslem nižším než 90 RON (87 AKI). Můžete tím výrobek poškodit.

Benzín, litrů	Oil pro dvoudobé motory, litrů
5	0,10
10	0,20
15	0,30
20	0,40

Výroba palivové směsi

Povšimněte si: Při míchání paliva vždy používejte čistou nádobu na palivo.

Povšimněte si: Nevyrábějte víc palivové směsi, než kolik potřebujete na 30 dní.

1. Přidejte polovinu množství benzínu.
2. Přidejte celé množství oleje.
3. Protřepáním směs promíchejte.
4. Přidejte zbývající benzín.
5. Protřepáním směs promíchejte.
6. Naplňte palivovou nádrž.

Přidání paliva

- Použijte nádoby na palivo s plnicím hrdlem s ochrannou proti přeplnění.
- Pokud je nějaké palivo na nádobě, odstraňte ho a nechte nádobu uschnout.
- Okolí uzávěru palivové nádrže musí být čisté.
- Než nalijete palivovou směs do palivové nádrže, protřepte nádobu s palivem.

Zapnutí a vypnutí

Spouštění studeného motoru

(Obr. 47)

1. Nastavte vypínač (A) do startovací polohy.
2. Stiskněte dlaňovou pojistku plynu (B) a stlačte páčku plynu (C).
3. Když je páčka plynu stlačena, stiskněte tlačítko rychlého volnoběhu (D).
4. Uvolněte dlaňovou pojistku plynu i páčku plynu.
5. Stlačte pomocnou palivovou pumpičku desetkrát za sebou. Pumpičku není nutné zcela naplnit. (Obr. 48)
6. Posuňte ovládání sytiče do polohy plného sytiče. (Obr. 49)
7. Přitiskněte celý stroj k zemi levou rukou. (Obr. 50)
8. Pravou rukou pomalu vytáhněte startovací šňůru, dokud nepocítíte odpor.

9. Silou rychle zatáhněte za startovací šňůru. Akci zopakujte asi pětkrát nebo dokud se motor nepokusí rozběhnout.
10. Posuňte ovládání sytiče do nulové polohy sytiče.
11. Tahejte za startovací šňůru rychle a silou, dokud se motor nespustí.
12. Nechte motor běžet 10 sekund.
13. Zmáčkněte páčku plynu, aby motor běžel 60 sekund na nízké otáčky.

Spouštění teplého motoru

Povšimněte si: Tímto postupem se řídíte při startování výrobku, ve kterém došlo palivo a bylo doplněno.

(Obr. 47)

1. Nastavte vypínač (A) do startovací polohy.
2. Stiskněte dlaňovou pojistku plynu (B) a stlačte páčku plynu (C).
3. Když je páčka plynu stlačena, stiskněte tlačítko rychlého volnoběhu (D).
4. Uvolněte dlaňovou pojistku plynu i páčku plynu.
5. Stlačte pomocnou palivovou pumpičku desetkrát za sebou. Pumpičku není nutné zcela naplnit. (Obr. 48)
6. Přitiskněte celý stroj k zemi levou rukou. (Obr. 50)
7. Posuňte ovládání sytiče do nulové polohy sytiče.
8. Pravou rukou pomalu vytáhněte startovací šňůru, dokud nepocítíte odpor.
9. Tahejte za startovací šňůru rychle a silou, dokud se motor nespustí.

Zastavení výrobku

- Stisknutím vypínače zapalování vypnete motor.

Spouštění motoru, když je palivo příliš horké

Pokud výrobek nespustí, může být palivo příliš horké.

Povšimněte si: Vždy používejte nové palivo a v teplém počasí zkrátte dobu provozu.

1. Umístěte výrobek na chladné místo chráněné před přímým slunečním světlem.
2. Nechejte výrobek vychladnout minimálně 20 minut.
3. Stiskněte opakovaně palivovou pumpičku po dobu 10 až 15 sekund.
4. Postupujte podle pokynů pro spouštění studeného motoru. Další informace naleznete v části *Spouštění studeného motoru na straní 71*.

ÚDRŽBA



VÝSTRAHA: Než začnete výrobek čistit, opravovat nebo provádět údržbu, přečtěte si důkladně kapitolu o bezpečnosti.

Schéma technické údržby

Vždy dodržujte plán údržby. Intervaly se vypočítávají z každodenního používání výrobku. Pokud výrobek nepoužíváte každý den, intervaly se liší. Provádějte pouze údržbu, kterou najdete v tomto návodu. Pokud chcete provést údržbu, která není v tomto návodu uvedena, obraťte se na schválené servisní středisko.

Denní údržba

- Vyčistěte vnější povrchy.
- Vyčistěte vzduchový filtr. V případě potřeby vyměňte.
- Zkontrolujte nosný popruh.
- Zkontrolujte pojistku páčky plynu a fungování plynu.
- Zkontrolujte rukojeť a řídítko.
- Zkontrolujte stop spínač.
- Zkontrolujte kryty.
- Kontrolujte řezné vybavení co do poškození a vzniku trhlinek.
- Vyměňte poškozený sekací nástavec.
- Promažte stříhací lištu (prodlužovací nástavec s plotostříhem).
- Zkontrolujte strunovou hlavu.
- Zkontrolujte volnoběžné otáčky.
- Zkontrolujte, zda neuniká palivo.

Týdenní údržba

- Zkontrolujte rukojeť a lano startéru.
- Zkontrolujte promazání úhlové převodovky.
- Vyčistěte zvenku karburátor a okolní plochy.
- Vyčistěte prostor okolo zapalovací svíčky. Odmontujte ji a zkontrolujte vzdálenost elektrod. Upravte vzdálenost nebo vyměňte svíčku. Zkontrolujte, zda je zapalovací svíčka vybavena krytem.

Měsíční údržba

- Vyčistěte chladicí systém.
- Zkontrolujte palivový filtr.
- Zkontrolujte, zda není poškozená palivová hadice.
- Zkontrolujte všechny elektrické kabely a konektory.
- Zkontrolujte palivový filtr.

Seřízení karburátoru

Základní hodnoty karburátoru jsou nastaveny během zkoušek ve výrobě. Nastavení je třeba svěřit odborníkovi.

Kontrola tlumiče výfuku



VÝSTRAHA: Nikdy nepoužívejte výrobek s vadným tlumičem výfuku. Vadný tlumič výfuku vždy vyměňte.



VÝSTRAHA: Tlumiče výfuku vybavené katalyzátorem se během provozu velmi zahřívají. Nebezpečí popálení nebo požáru.



VÝSTRAHA: Tlumič výfuku snižuje úroveň hluku a usměrňuje výfukové plyny směrem od uživatele. Výfukové plyny jsou horké a mohou obsahovat jiskry. Nebezpečí požáru.



VAROVÁNÍ: Pokud je sítko lapače jisker poškozené, musí se vyměnit. Nepoužívejte výrobek, pokud sítko lapače jisker v tlumiči výfuku chybí nebo je vadné.



VAROVÁNÍ: Výrobek se bude příliš zahřívát, pokud je sítko lapače jisker ucpané. To způsobí poškození válce a pístu.

1. Zkontrolujte, zda není tlumič výfuku poškozený.
2. Pravidelně kontrolujte, zda je tlumič výfuku správně připevněn k výrobku.
3. Některé tlumiče výfuku jsou vybaveny speciálním lapačem jisker. Pokud je váš výrobek vybaven takovýmto typem tlumiče výfuku, čistěte sítko lapače jisker alespoň jednou týdně. Použijte drátěný kartáč. (Obr. 51)

Čištění/údržba chladicího systému

Tento výrobek je vybaven chladicím systémem. Znečištěný nebo ucpaný chladicí systém může mít za následek přehřívání výrobku, což může vést k poškození válce a pístu. Kontrolujte a čistěte chladicí systém kartáčem jednou týdně nebo v náročných podmínkách častěji. Chladicí systém se skládá z chladicích žebor na válci (1) a přívodu vzduchu (2).

(Obr. 52)

Čištění vzduchového filtru

1. Odmontujte kryt vzduchového filtru a vzduchový filtr. (Obr. 53)
2. Vyčistěte filtr teplou mýdlovou vodou. Před montáží zkontrolujte, že je vzduchový filtr suchý.
3. Pokud je vzduchový filtr tak znečištěný, že jej nelze vyčistit, vyměňte ho. Poškozený vzduchový filtr vždy vyměňte.

4. Pokud je váš výrobek vybaven pěnovým filtrem, naneste olej na vzduchové filtry. Olej na vzduchové filtry naneste pouze na pěnový filtr. Nenanášejte olej na vzduchové filtry na plstěný filtr.

Palivový filtr

Pokud je do motoru dodáváno nedostatečné množství paliva, ujistěte se, že vzduchový otvor víčka palivové nádrže a palivový filtr (A) jsou čisté. (Obr. 54)

Přidání maziva na ozubený převod

Zkontrolujte, zda je ozubený převod naplněný do 3/4 mazivem.

(Obr. 55)

Kontrola zapalovací svíčky



VAROVÁNÍ: Vždy používejte doporučený typ zapalovacích svíček. Nesprávný typ zapalovací svíčky může způsobit poškození výrobku.

- Zkontrolujte zapalovací svíčku, pokud má motor malý výkon, špatně startuje nebo nefunguje správně ve volnoběžných otáčkách.
- Aby se snížilo nebezpečí přítomnosti nechtěných materiálů na elektrodách zapalovací svíčky, dodržujte tyto pokyny:
 - a) Zkontrolujte, zda jsou správně nastaveny volnoběžné otáčky.
 - b) Zkontrolujte správnost palivové směsi.
 - c) Zkontrolujte, zda je vzduchový filtr čistý.
- Jestliže je zapalovací svíčka znečištěná, vyčistěte ji a zkontrolujte, zda je vzdálenost elektrod zapalovací svíčky správná, viz část *TECHNICKÉ ÚDAJE na strani 75*. (Obr. 56)
- V případě potřeby zapalovací svíčku vyměňte.

Broušení vyžínacího nože a travního kotouče

1. Kotouče na trávu a nože na trávu se brousí plochým brouskem s jednosměrnými rovnoběžnými zářezy.
2. Všechny hrany kotoučů a nožů na trávu se ostří rovnoměrně, aby byla zachována rovnováha. (Obr. 57)

Výměna vyžínací struny

(Obr. 58)
(Obr. 59)
(Obr. 60)
(Obr. 61)
(Obr. 62)
(Obr. 63)
(Obr. 64)
(Obr. 65)

Provádění údržby nástavce s vyvětvovací pilou



VÝSTRAHA: Před prováděním údržby nástavce vyjměte zapalovací svíčku.

Nasazení nebo výměna řetězu



VÝSTRAHA: Když se řetěz opotřebuje nebo poškodí, vyměňte jej za řetěz se sníženým rizikem zpětného vrhu. Viz část *NÁSTAVCE na strani 77*.

Povšimněte si: Vždy, když saháte na řetěz, používejte ochranné rukavice.

1. Odpojte koncovku kabelu zapalovací svíčky.
2. Otáčením klíče proti směru hodinových ručiček povolte matici krytu řetězového kolečka. (Obr. 66)
3. Sejměte matici krytu řetězového kolečka, podložku (B) a kryt řetězového kolečka (C). (Obr. 67)
4. Sejměte vodicí lištu a řetěz pily, jsou-li nainstalovány.
5. Pokud vyměňujete řetěz, sejměte starý řetěz z vodicí lišty a vyřaďte jej.
6. Měkkým kartáčem nebo suchým hadříkem z povrchů odstraňte veškeré piliny, nečistoty a nežádoucí materiál.
7. Proveďte údržbu vodicí lišty. Viz část *Provádění údržby vodicí lišty na strani 75*.
8. Otáčejte stavěcím šroubem proti směru hodinových ručiček, dokud nebude seřizovací kolík v zobrazené poloze. (Obr. 68)
9. Nasadte nový řetěz na vodicí lištu tak, aby frézovací zuby směřovaly správným směrem. Začněte na horní části vodicí lišty a postupujte k její přední části. (Obr. 69)

Povšimněte si: Spodní část řetězu musí sedět v drážce vodicí lišty a musí být nasazena na přední řetězové kolečko vodicí lišty.

10. Po nasazení řetězu na vodicí lištu ji nasadte na pilu a řetěz nasadte na řetězové kolečko. Zuby řetězového kolečka vyrovnajte s řetězem.
11. Seřizovací kolík se musí nacházet v patřičném otvoru vodicí lišty. (Obr. 70)

Povšimněte si: K úpravě napnutí řetězu se používá seřizovací kolík a šroub. Je velice důležité, aby se při montáži vodicí lišty seřizovací kolík nacházel v otvoru vodicí lišty pro seřizovací kolík.

12. Připevněte kryt řetězového kolečka (A), podložku (B) a matici krytu řetězového kolečka (C). Lehce utáhněte matici prsty. (Obr. 71)

13. Nastavte napnutí řetězu. Viz část *Seřízení napnutí řetězu na strani 74*.

Povšimněte si: Pravidelně kontrolujte napětí řetězu. Správně napnutý řetěz je výkonnější a má delší životnost.

Seřízení napnutí řetězu



VÝSTRAHA: Před seřizováním napnutí řetězu si nasadte rukavice. Řetěz je ostrý a mohl by vás zranit.

Povšimněte si: Řetěz se při provozu protahuje, zvláště během prvních 15 minut práce. Při používání výrobku nebo po doplnění paliva je nutné často kontrolovat a seřizovat napnutí řetězu.

1. Zkontrolujte, zda nejsou řetěz a vodící lišta poškozené. Poškozené části vyměňte.
2. Otáčením klíče proti směru hodinových ručiček povolte matici krytu řetězového kolečka. Nedemontujte matici. (Obr. 66)
3. Prsty matici přitáhněte ke krytu.
4. Otáčejte stavěcím šroubem ve směru hodinových ručiček, dokud se řetěz nedotkne spodní části vodící lišty, a poté otočte stavěcím šroubem o další ¼ otáčky. (Obr. 72)
5. Pomocí šroubováku kombinovaného nástroje posuňte řetěz po vodící liště. Řetěz se musí pohybovat hladce a volně. (Obr. 73)
6. Pokud se řetěz nepohybuje, je příliš napnutý. Povolte matici krytu řetězového kolečka a otočte stavěcím šroubem proti směru hodinových ručiček o ¼ otáčky. Přitáhněte matici krytu řetězového kolečka.
7. Ujistěte se, že mezi řetězem a spodní částí vodící lišty není mezera. Pokud mezi nimi mezera je, řetěz je příliš volný a je nutné další seřízení. Jestliže je řetěz volný, výrobek nepoužívejte.
8. Když je řetěz správně napnutý, nadzvedněte konec vodící lišty a pomocí kombinovaného nástroje ve směru hodinových ručiček pevně dotáhněte matici krytu řetězového kolečka. (Obr. 74) (Obr. 75)

Povšimněte si: Řetěz je správně napnutý, když se volně pohybuje po vodící liště, ale nevisí pod ní.

Ostření řetězu



VÝSTRAHA: Před ostřením řetězu si nasadte rukavice. Řetěz ostřete od vnitřní strany frézovacího zubu k jeho vnější straně.



VÝSTRAHA: Ostřete pouze pohybem dopředu. Na každý řezací okraj použijte 2 nebo 3 pohyby. Dostatečným nabroušením se odstraní poškození

řezacích okrajů, což zahrnuje boční a horní stranu frézovacích zubů. Všechny frézovací zuby by měly být stejně dlouhé.

Řetěz naostřete, když:

- Kusy dřeva se zmenšují.
 - Pila řeže k jedné straně nebo šikmo.
 - Musíte pilu tlačit skrz větve silou.
1. Odpojte zapalovací kabel.
 2. V případě potřeby seřídte napnutí řetězu, viz *Seřízení napnutí řetězu na strani 74*.
 3. Nastavte držák pilníku do úhlu 90°. (Obr. 76) Zajistěte, aby se držák pilníku držel na horní hraně frézovacího zubu (B) a omezovacího zubu (C).

Povšimněte si: Řetěz má frézovací zuby na pravé i levé straně.

4. Vyrovnajte značky 30° na držáku pilníku (A) s vodící lištou a ke středu řetězu. (Obr. 77)
5. Naostřete frézovací zuby (B) z jedné strany. (Obr. 77) Otočte řetěz dokola a naostřete frézovací zuby na druhé straně.
6. Zkontrolujte omezovací zuby a posuňte je dolů. Položte měrku snížení omezovacích zubů na frézovací zuby.
7. Plochým pilníkem zarovnejte výšku omezovacího zubu s horní částí měrky snížení omezovacích zubů.
8. Přední roh omezovacího zubu zaoblete pomocí plochého pilníku. Horní část omezovacího zubu musí zůstat v rovině.

Mazání vodící lišty a řetězu



VÝSTRAHA: Nepoužívejte vyjetý olej. Použití vyjetého oleje může být nebezpečné pro vás a životní prostředí a může poškodit výrobek.

Olej na mazání řetězu zajišťuje neustálé promazávání řetězu a vodící lišty. Výstup oleje je automaticky monitorován, aby se zajistil jeho dostatečný přísun. Při nedostatku oleje dojde k poškození vodící lišty a řetězu a k přehřívání. Přehřívání způsobí, že od řetězu bude vznikat kouř nebo se změní barva vodící lišty. Při plnění palivové nádrže vždy doplňte i olejovou nádrž vodící lišty.

Držte se těchto pokynů pro mazání vodící lišty a řetězu:

1. Vypněte motor.
2. Sejměte víčko olejové nádrže.
3. Doplňte olejovou nádrž vodící lišty.

Provádění údržby vodící lišty



VÝSTRAHA: Údržbu vodící lišty proveďte, když:

- Výrobek řeže na jednu stranu.
- Musíte výrobek tlačit skrz větve silou.
- Vodící lišta se nepromazává dostatečně.

Po každém použití z vodící lišty a otvoru řetězového kolečka odstraňte piliny.



VÝSTRAHA: Vodící lištu vyměňte, když:

- Drážka je opotřebená.
- Vodící lišta je ohnutá nebo popraskaná.
- Hrany vodící lišty se při řezání příliš zahřívají.
- Na hranách vodící lišty se objevují otřepy.

Opotřebená vodící lišta poškozuje řetěz a hůře se s ní řeže.

1. Odpojte zapalovací kabel.

2. Povolte matici svorky a odmontujte brzdu řetězu.
3. Sundejte vodící lištu a řetěz.
4. Vyčistěte olejové otvory a drážku.

Povšimněte si: Olejové otvory a drážku je nutné vyčistit po každých 5 hodinách provozu.

5. Plochým pilníkem se zbavte otřepů na hranách vodící lišty.

Povšimněte si: Otřepy hran vodící lišty se při opotřebování vodící lišty vyskytují běžně.

6. Jsou-li hrany vodící lišty hrubé, plochým pilníkem jejich okraje a strany vyhladte.
7. Vyměňte vodící lištu.

Mazání stříhací lišty (prodlužovací nástavec s plotostříhem)

- Pro snazší provoz a delší životnost promažte stříhací lištu před každým použitím a po něm.
- Nanášejte olej, dokud nevtéče mezi oba nože. Maziva musí být netoxická, bezpečná a musí bránit korozi pohybujících se kovových částí.

PŘEPRAVA A SKLADOVÁNÍ

- Během přepravy zabezpečte vybavení, aby se zabránilo jeho poškození a nehodám.
- Uchovávejte výrobek a vybavení v suchém prostředí, kde nemrzne.
- Vyčistěte výrobek.
- Poškozené díly vyměňte nebo opravte.
- Na výrobek použijte správný ochranný kryt, který nezadržuje vlhkost.
- Během přepravy musí být výrobek pevně upevněný.

TECHNICKÉ ÚDAJE

	jednotka	B33 PS (B33BCSMC)	B33 PS+ (B33BCSMC)
Specifikace motoru			
Zdvihový objem válce	cm ³	33	33
Vrtání válce	mm	36	36
Zdvih	mm	32	32
Volnoběžné otáčky	min ⁻¹	2700–3200	2700–3200
Maximální otáčky výstupního hřídele	min ⁻¹	8500	8500
Maximální otáčky	min ⁻¹	10 000	10 000
Maximální výkon motoru	kW/min ⁻¹	0,9/7000	0,9/7000
Zapalovací svíčka	—	RCJ6Y	RCJ6Y
Vzdálenost elektrod	mm	0,65	0,65
Objem palivové nádrže	cm ³	700	700
Údaje o hluku a vibracích			

Ekvivalentní hladina vibrací (ahv, eq), při použití nástavce plotostřihu, levá/pravá rukojeť – viz poznámka 1	m/s ²	5,4/6,7	5,4/6,7
Ekvivalentní hladina vibrací (ahv, eq), při použití nástavce křovinořezu, levá/pravá rukojeť – viz poznámka 1	m/s ²	—	6,6/8,1
Ekvivalentní hladina vibrací (ahv, eq), při použití nástavce s vyvětovací pilou, levá/pravá rukojeť – viz poznámka 1	dB (A)	—	5,4/6,3
Ekvivalentní hladina vibrací (ahv, eq), při použití nástavce s plotostřihem, levá/pravá rukojeť – viz poznámka 1	dB (A)	—	5,4/6,7
Hladina akustického výkonu, zaručená (LWA), při použití nástavce vyžinače – viz poznámka 2	dB (A)	115	115
Hladina akustického výkonu, zaručená (LWA), při použití nástavce křovinořezu – viz poznámka 2	dB (A)	—	112
Hladina akustického výkonu, zaručená (LWA), při použití nástavce s vyvětovací pilou – viz poznámka 2	dB (A)	—	113
Hladina akustického výkonu, zaručená (LWA), při použití nástavce s plotostřihem – viz poznámka 2	dB (A)	—	112
Hladina akustického výkonu, změřená, při použití nástavce vyžinače – viz poznámka 2	dB (A)	112	112
Hladina akustického výkonu, změřená, při použití nástavce křovinořezu – viz poznámka 2	dB (A)	—	109
Hladina akustického výkonu, změřená, při použití nástavce s vyvětovací pilou – viz poznámka 2	dB (A)	—	110
Hladina akustického výkonu, změřená, při použití nástavce s plotostřihem – viz poznámka 2	dB (A)	—	109
Hladina akustického tlaku v uších uživatele, při použití nástavce vyžinače – viz poznámka 3	dB (A)	96,8	96,8
Hladina akustického tlaku v uších uživatele, při použití nástavce křovinořezu – viz poznámka 3	dB (A)	—	96,4
Hladina akustického tlaku v uších uživatele, při použití nástavce s vyvětovací pilou – viz poznámka 3	dB (A)	—	95,0
Hladina akustického tlaku v uších uživatele, při použití nástavce s plotostřihem – viz poznámka 3	dB (A)	—	96,6
Rozměry produktu			
Váha, motor a horní hřídel (bez paliva, sekacího nástavce a krytu)	kg	7,7	7,7

Poznámka 1: Uváděná data pro ekvivalentní hladinu vibrací mají typickou statistickou odchylku (standardní odchylku) $1,5 \text{ m/s}^2$.

Poznámka 2: Emise hluku v životním prostředí měřené jako akustický výkon (L_{WA}) v souladu se směrnicí 2000/14/ES. Uváděná hladina akustického výkonu pro stroj byla měřena s originálním řezacím vybavením, které generuje nejvyšší hladinu. Rozdíl mezi garantovaným a měřeným akustickým výkonem je v tom, že garantovaný akustický výkon rovněž zahrnuje rozptýl výsledků měření a rozdíly mezi různými stroji téhož modelu podle Směrnice 2000/14/ES.

Poznámka 3: Uváděná data pro ekvivalentní hladinu akustického tlaku pro stroj mají typickou statistickou odchylku (standardní odchylku) 3 dB (A).

NÁSTAVCE

	jednotka	B33 PS, B33 PS+
Nástavec plotostříhu		
Délka nástavce (celková)	cm (palce)	84,7 (33,35)
Váha nástavce (se sekací hlavou a krytem sekacího nástavce)	kg (lb)	1,84 (4,06)
Délka hřídele	cm (palce)	62,6 (24,65)
Průměr hřídele	mm (palce)	25,4 (1,0)
Závit hřídele kotouče	—	M10
Otáčení sekací hlavy (z pohledu obsluhy)	—	Proti směru hodinových ručiček
Typ hnacího hřídele	—	Plný
Maximální průměr sečení	cm (palce)	43 (17)
Velikost vyžínací struny	mm (palce)	2,5 (0,095)
Počet vyžínacích strun	—	2
Typ sekací hlavy	—	Hlava s posunem poklepáním
Kapacita struny sekací hlavy	—	4 (13,12)
Konstrukce krytu sekacího nástavce	—	Kombinovaná (strunový vyžínač a nůž na trávu)
Nástavec křovinořezu		
Délka nástavce (celková)	cm (palce)	84,7 (33,35)
Váha nástavce (s nožem na trávu a krytem sekacího nástavce)	kg (lb)	1,72 (3,79)
Délka hřídele	cm (palce)	62,6 (24,65)
Průměr hřídele	mm (palce)	25,4 (1,0)
Závit hřídele kotouče	—	M10
Otáčení sekací hlavy (z pohledu obsluhy)	—	Proti směru hodinových ručiček
Typ hnacího hřídele	—	Plný

	jednotka	B33 PS, B33 PS+
Konstrukce nože na trávu	—	Třízubý
Průměr nože na trávu	mm (palce)	25,5 (10)
Průměr středového otvoru nože na trávu	mm (palce)	25,4 (1,0)
Konstrukce krytu sekacího nástavce	—	Kombinovaná (strunový vyžínač a nůž na trávu)
Nástavec s vyvětřovací pilou		
Délka nástavce (celková)	cm (palce)	105,9 (41,7)
Váha nástavce (suchý, s vodící lištou a řetězem)	kg (lb)	1,66 (3,66)
Délka hřídele	cm (palce)	65,8 (25,9)
Průměr hřídele	mm (palce)	25,4 (1,0)
Délka vodící lišty	cm (palce)	25 (10)
Počet zubů řetězového kolečka vodící lišty	—	7
Počet zubů hnacího kolečka řetězu	—	7
Maximální průměr sečení	cm (palce)	10 (3,94)
Počet vodících článků řetězu	—	40
Výška omezovacích zubů řetězu	mm (palce)	1,3 (0,050)
Rozteč řetězu	mm (palce)	9,52 (0,375)
Poměr zmenšení	—	0,94
Typ/model řetězu	91PX040G, UC 81 GS, UC 81 G, H38	91PX040G, UC 81 GS, UC 81 G, H38
Objem olejové nádrže	ml (oz)	130 (4,39)
Prodlužovací nástavec s plotostřihem		
Délka nástavce (celková)	cm (palce)	126,1 (49,64)
Váha nástavce	kg (lb)	2,20 (4,85)
Délka hřídele	cm (palce)	64,4 (25,35)
Průměr hřídele	mm (palce)	25,4 (1)
Rozestup zubů (od špičky ke špičce)	mm (palce)	25 (0,98)
Maximální průměr sečení	mm (palce)	15 (0,59)
Délka stříhu	mm (palce)	360 (14,17)
Délka vodící lišty (od převodovky ke špičce)	mm (palce)	438 (17,24)
Počet zubů na nůž	—	26
Rozteč zubů	mm (palce)	31 (1,22)
Typ pohybu nože	—	Dvojitý vratný
Rozsah nastavení úhlu	°	90° celkem, 45° od středu lišty

OBSAH PROHLÁŠENÍ O SHODĚ EU

My, společnost Husqvarna AB, SE 561 82 Huskvarna, ŠVÉDSKO, zcela zodpovědně prohlašujeme, že příslušný výrobek:

Popis	Benzinový vyžinač / křovinořez
Značka	McCulloch
Platforma / typ / model	Platforma B33BCSMC, představující modely B33PS, B33PS+
Šarže	Výrobní číslo od roku 2018 a dále

je zcela ve shodě s následujícími směrnici a předpisy EU:

Směrnice/předpis	Popis
2006/42/ES	„o strojních zařízeních“
2014/30/EU	„o elektromagnetické kompatibilitě“
2000/14/ES	„o venkovním hluku“

Platí následující harmonizované normy a/nebo technické specifikace: EN ISO 12100, EN ISO 11806-1, EN ISO 11680-1, EN ISO 10517, CISPR 12, ISO 14982, ISO 3744

Deklarované úrovně hluku jsou uvedeny v části s technickými údaji této příručky a podepsaném prohlášení o shodě EU ve shodě se směrnicí 2000/14/ES, příloha V.

Společnost TÜV Rheinland N.A. provedla jménem společnosti Husqvarna AB dobrovolnou zkoušku zaručující Certifikát o shodě podle Směrnice 2006/42/ES Evropské rady pro strojní zařízení.

Tento certifikát, který je poskytnut na podepsaném prohlášení o shodě, se vztahuje na všechny výrobní závody a země původu uvedené na produktu.

Dodaný benzinový vyžinač trávy / křovinořez je shodný s exemplářem, který prošel zkouškou.

Indhold

INDLEDNING.....	80	TRANSPORT OG OPBEVARING.....	92
SIKKERHED.....	81	TEKNISKE DATA.....	92
MONTERING.....	87	TILBEHØR.....	94
DRIFT.....	87	INDHOLD I EF-	
VEDLIGEHOLDELSE.....	89	OVERENSSTEMMELSESERKLÆRING.....	96

INDLEDNING

Brugervejledning

Det oprindelige sprog i denne brugervejledning er engelsk. Brugervejledninger på andre sprog er oversættelser fra engelsk.

Oversigt

(Fig. 1)

1. Hjælpehåndtag
2. Ophængsbeslag
3. Stopkontakt
4. Styrestangskobling
5. Gasregulering
6. Gasreguleringslås
7. Udstyr til græstrimmer og buskrydder
8. Kombinationsværktøj
9. Lyddæmper
10. Startsnorens håndgreb
11. Brændstoftankdæksel
12. Tændrør/tændrørshætte
13. Chokerhåndtag
14. Luffilterdæksel
15. Unbrakonøgle
16. Ledningsnet
17. Beskyttelse til skæreudstyr til trimmer og buskryddertilbehør
18. Klinger til hækkeklipper
19. Vinkeljusteringsarm
20. Sværd
21. Savkæde
22. Dæksel til kædeolietanken
23. Kædehjulsdæksel
24. Topnøgle, 8 mm/10 mm
25. Forlænger til hækkeklippertilbehør
26. Stangsavstilbehør
27. Sværdhylster til stangsavstilbehør
28. Klingebeskyttelse til forlænger til hækkeklippertilbehør
29. Møtrik
30. Støttekop
31. Nederste holder

32. Græsklinge
33. Trimmerhoved
34. Transportbeskyttelse til græsklinge
35. Brugsanvisning
36. Brændstofpumpebold
37. Øverste holder

Symboler på produktet

- (Fig. 2) Advarsel
- (Fig. 3) Læs denne vejledning
- (Fig. 4) Brug godkendt sikkerhedshjelm, høreværn og øjenværn
- (Fig. 5) Brug godkendte beskyttelseshandsker.
- (Fig. 6) Brug altid kraftige, skridsikre støvler.
- (Fig. 7) Produktet kan forårsage, at genstande slynges ud, hvilket kan forårsage personskade.
- (Fig. 8) Maksimalt omdrejningstal for udgående aksel.
- (Fig. 9) Sikker afstand
- (Fig. 10) Sikker afstand
- (Fig. 11) Der er risiko for kickback, hvis skæreudstyret rammer en genstand, som ikke omgænder skæres over. Produktet kan afskære kroppsdele. Hold en afstand på mindst 15 m til personer og dyr under brug af produktet.
- (Fig. 12) Sørg for, at langt hår sættes op, så det er over skuldrene.

- (Fig. 13) Pilen viser grænserne for håndtagets position.
- (Fig. 14) Spædepumpe
- (Fig. 15) Chokerhåndtag
- (Fig. 16) Hold alle dele af kroppen på sikker afstand af varme overflader.
- (Fig. 17) Sørg for, at der ikke befinder sig personer inden for kastfarezonen.
- (Fig. 18) FARE - Hold hænderne væk fra klingens.
- (Fig. 19) Lydeffektniveau
- (Fig. 20) Produktet er i overensstemmelse med gældende EF-direktiver.
- (Fig. 21) Produktet er i overensstemmelse med gældende EAC-direktiver.
- (Fig. 22) Produktet er i overensstemmelse med gældende ukrainske direktiver.

Bemærk: Andre symboler/mærkater på produktet henviser til certificeringskrav i andre handelsområder.

EU V



ADVARSEL: Ved manipulation af motoren bortfalder EU-typegodkendelsen af dette produkt.

Produktansvar

Som nævnt i produktansvarsbestemmelserne hæfter vi ikke for skader forårsaget af vores produkt, hvis:

- produktet er forkert repareret
- produktet er repareret med dele, der ikke er fra producenten eller ikke er godkendt af producenten
- produktet har tilbehør, der ikke er fra producenten eller ikke er godkendt af producenten.
- produktet ikke er repareret på et godkendt servicecenter eller af en godkendt myndighed.

SIKKERHED

Sikkerhedsdefinitioner

Definitionerne nedenfor angiver alvorligheden for hvert enkelt signalord.



ADVARSEL: Skade på personer.



BEMÆRK: Beskadigelse af produktet.

Bemærk: Disse oplysninger gør det lettere at bruge produktet.

Vibrationssikkerhed

Dette produkt er kun til lejlighedsvis brug. Vedvarende eller regelmæssig brug af produktet kan forårsage "hvide fingre" eller tilsvarende medicinske problemer på grund af vibrationer. Hold øje med dine hænder og fingre, hvis du betjener produktet vedvarende eller regelmæssigt. Hvis dine hænder eller fingre har misfarvning, gør ondt, snurrer eller er følelsesløse, skal du stoppe arbejdet og tale med en læge med det samme.

Generelle sikkerhedsinstruktioner



ADVARSEL: Læs følgende advarselsinstruktioner, inden du bruger produktet.

- Brug produktet korrekt. Forkert brug kan medføre personskader eller dødsfald. Brug kun produktet til de opgaver, der angives i denne vejledning. Brug ikke produktet til andre opgaver.
- Følg instruktionerne i denne vejledning. Overhold sikkerhedssymboler og sikkerhedsinstruktioner. Hvis operatøren ikke følger vejledningen og symbolerne, kan det medføre personskader, beskadigelse eller dødsfald.
- Smid ikke denne vejledning ud. Brug vejledningen til at samle, betjene og vedligeholde dit produkt. Brug vejledningen til korrekt montering af udstyr og tilbehør. Brug kun godkendt udstyr og tilbehør.
- Brug ikke et beskadiget produkt. Overhold vedligeholdelsesskemaet. Udfør kun det vedligeholdelsesarbejde, du kan finde vejledning til i denne vejledning. Et godkendt servicecenter skal udføre alt andet vedligeholdelsesarbejde.
- Denne vejledning beskriver ikke alle situationer, der kan opstå, når du bruger produktet. Vær forsigtig og brug din sunde fornuft. Du må ikke bruge produktet eller foretage vedligeholdelse på produktet, hvis du ikke er sikker på, hvad du skal gøre. Snak med en produktexperts, forhandler, et serviceværksted eller et godkendt servicecenter for at få mere at vide.

- Fjern kablet fra tændrøret, før du samler produktet, sætter produktet til opbevaring eller foretager vedligeholdelse.
- Brug ikke produktet, hvis det er blevet ændret fra den oprindelige specifikation. Du må ikke ændre dele af produktet uden producentens godkendelse. Brug kun dele, der er godkendt af producenten. Forkert vedligeholdelse kan medføre personskader eller dødsfald.
- Indånd ikke dampe fra motoren. Langvarig indånding af motorens udstødningsgasser er sundhedsskadelig.
- Start ikke produktet indendørs eller i nærheden af brandfarligt materiale. Udstødningsgasserne er varme og kan indeholde gnister, der kan starte en brand. Utilstrækkelig luftstrøm kan forårsage personskader eller dødsfald på grund af kvælning eller kulilte.
- Motoren danner et elektromagnetisk felt, når du bruger dette produkt. Det elektromagnetiske felt kan beskadige medicinske implantater. Tal med din læge og producenten af det medicinske implantat, før du betjener produktet.
- Lad ikke børn betjene produktet. Lad ikke en person uden kendskab til vejledningen betjene produktet.
- Sørg for at overvåge personer med nedsat fysisk eller mental kapacitet, der bruger produktet. En voksen skal være til stede hele tiden.
- Lås produktet inde i områder, hvor børn og uautoriserede personer ikke kan få adgang.
- Produktet kan slynge genstande ud og forårsage skader. Overhold sikkerhedsinstruktionerne for at mindske risikoen for personskader eller dødsfald.
- Du må ikke gå væk fra produktet, når motoren er tændt.
- Brugeren af produktet er ansvarlig, hvis der sker et uheld.
- Sørg for, at delene ikke er beskadigede, før du bruger produktet.
- Sørg for, at du som minimum er 15 m væk fra andre personer eller dyr, før du bruger produktet. Sørg for, at personer i det nærliggende område ved, at du bruger produktet.
- Overhold nationale eller lokale love. Visse love kan forhindre eller mindske brugen af produktet under nogle forhold.
- Brug ikke produktet, hvis du er træt eller påvirket af alkohol, narkotika eller medicin. Det kan påvirke dit syn, din opmærksomhed, din koordination eller din dømmekraft.

Generelle sikkerhedsanvisninger for græstrimmeren

- Brug trimmerhovedet til at klippe græs.
- Sørg altid for, at trimmertråden er rullet hårdt op og jævnt rundt om tromlen for at undgå skadelige vibrationer.

- Brug kun anbefalede trimmerhoveder og trimmertråde.
- Sørg for, at kniven på trimmerbeskyttelsen ikke er beskadiget. Dette skærer trimmertråden til den korrekte længde.
- Betjen produktet med skæreudstyret under bæltetestet.
- Rør ikke vinkelgearet, når motoren stopper.
- Vinkelgearet er varmt, når motoren stopper. Varme områder kan forårsage skader.

Sådan trimmes græsset

1. Hold trimmerhovedet lige over jorden, og hold det i vinkel. Tryk ikke trimmertråden ned i græsset. (Fig. 23)
2. Reducer motorhastigheden for at mindske risikoen for skader på planterne.
3. Brug 80 % gas, når du klipper græs nær genstande. (Fig. 24)

Sådan klippes græsset

1. Sørg for, at græstrimmertråden er parallel med underlaget, når du klipper. (Fig. 25)
2. Skub ikke trimmerhovedet ned mod jorden. Jorden og produktet kan blive beskadiget.
3. Lad ikke trimmerhovedet røre jorden konstant, da det kan beskadige trimmerhovedet.
4. Brug fuld gas, når du flytter produktet fra side til side for at klippe græs. Sørg for, at græstrimmertråden er parallelt med jorden. (Fig. 26)

Sådan fejes græsset

Luftstrømmen fra den roterende trimmertråd kan bruges til at fjerne det afskårne græs fra et område.

1. Hold trimmerhovedet og trimmertråden parallelt med jorden og over jorden.
2. Giv fuld gas.
3. Flyt trimmerhovedet fra side til side og fej græsset.



ADVARSEL: Rens trimmerhovedets dæksel, hver gang du monterer en ny trimmertråd for at undgå uligevægt og vibrationer i håndtagene. Efterse også regelmæssigt andre dele af trimmerhovedet, og rens dem om nødvendigt.

Generelle sikkerhedsanvisninger for buskrydderen

- Til alle former for højt eller kraftigt græs anvendes en græsklinge.
- Græsklinger og græsknive må ikke anvendes til træagtige stilke.
- Brug sikkerhedshjelm, når du betjener et produkt med en klinge.

- Brug beskyttelseshandsker, når du er i kontakt med klingen eller udfører vedligeholdelse.
- Brug produktet med en godkendt klinge. Brug ikke en klinge uden korrekt montering af alle nødvendige dele. Sørg for, at monteringen udføres korrekt, og at der benyttes de korrekte dele. Forkert montering kan få klingen til at flyve af og forårsage alvorlig skade på operatøren eller personer i nærheden.
- Betjen produktet med skæreudstyret under bælttestedet.
- Rør ikke vinkelgearet, når motoren stopper.
- Vinkelgearet er varmt, når motoren stopper. Varme områder kan forårsage skader.
- En klinge kan forårsage personskade, når den drejer rundt, efter motoren standses, eller gasreguleringen slippes.
- Hold hænderne væk fra klingens. Det kan give alvorlige personskader, hvis man kommer i kontakt med klingens.
- Stands motoren, inden du foretager arbejde på skæreudstyret. Sørg for, at skæreudstyret helt er holdt op med at rotere. Fjern kablet fra tændrøret.
- Sørg for, at klingens er helt holdt op med at rotere, før der udføres vedligeholdelse.
- Hold klingens skæretænder i god stand og med korrekt skærping.
- En forkert skærpet eller beskadiget klinge øger risikoen for ulykker. Hold klingens skæretænder i god stand og med korrekt skærping. Følg instruktionerne, og brug anbefalet ryttermål.
- Sørg for, at klingebeskyttelsen ikke er beskadiget eller drejet.
- Fastgør transportbeskyttelsen på klingens for transport eller opbevaring af produktet.

Kast

- Et kast er produktets pludselige bevægelse til siden, frem eller tilbage. Et kast opstår, når græsklingen eller savklingen rammer en genstand, der ikke kan skæres. I områder, hvor det ikke er let at se det materiale, der skæres, øges risikoen for kast.
- Når der opstår et kast, er der risiko for, at produktet eller operatøren bevæger sig ud af stilling. En klinge, der bevæger sig, kan ramme omkringstående, og der er risiko for personskader.
- Hvis en klinge er bøjet, har revner, er ødelagt eller beskadiget, skal den skiftes.
- Benyt en skarp klinge. Risikoen for kast øges, når en kniv ikke er skarp.

Sådan ryddes græs med en græsklinge

1. Hold fødderne adskilt under brug af produktet. Sørg for et godt fodfæste mod jorden.
2. Anbring støttekoppen let mod jorden. Dette forhindrer, at klingens er i kontakt med jorden.
3. Brug en sideværts bevægelse fra højre mod venstre for at opnå en et rent rydningslag. Lad klingens

venstre side (mellem klokken 8 og 12) udføre skærearbejdet. (Fig. 27)

4. Drej skiven i en vinkel mod venstre, hvis du rydder græs.

Bemærk: Græsset lægger sig let i en linje.

5. Brug en sideværts bevægelse fra venstre til højre for returslaget.
6. Udfør arbejdet rytmisk.
7. Bevæg dig fremad, og sørg for et godt fodfæste mod jorden.
8. Stop motoren.
9. Fjern produktet fra klemmen på selen.
10. Læg produktet på jorden på siden.
11. Opsaml det afskårne materiale.

Generelle sikkerhedsanvisninger for stangsaven

- Mere beskyttelsesudstyr til hoved, hænder, ben og fødder anbefales. Korrekt beskyttelsestøj reducerer risikoen for personskader forårsaget af omkringflyvende løse dele eller utilsigtet kontakt med savkæden.
- Når du saver med produktet, må du ikke løfte armene op over skuldrene. Stå ikke under de grene, der skæres over.
- Brug altid handsker, når du er i kontakt med kæden.
- Udskift sværdet og kæden med det samme, hvis de er beskadiget, knækket eller taget ud.
- Start ikke motoren med sværdet i et snit. Tag sværdet ud af snittet, inden motoren startes.
- Brug ikke produktet til at fælde træer eller til at save i træstammen.
- Beskær ikke små buske eller unge træer med produktet
- Lad ikke kæden komme i kontakt med genstande, når du starter motoren.
- Vær opmærksom på højspændingsledninger.
- Tryk ikke hårdt ned på produktet, når du gennemfører et snit.
- Når du gennemfører et snit, skal du altid slippe gasreguleringen og lade motoren køre med et omdrejningstal i tomgang.
- Skær kun kviste og grene, der er mindre end 15 cm (6 tommer) i diameter over hovedhøjde.
- Hold produktet godt fast med begge hænder, så produktet er i balance.

(Fig. 28)

- Betjen produktet langsomt, og skær forsigtigt
- Vær opmærksom på den retning, som grenen falder ned i.
- Pas på svirpegrene, når du skærer. Svirpegrene er små kviste, der kan blive fanget i kæden og reducere balancen eller kontrollen.

- Pas på tilbageslag, når spændingen i træet frigøres.
- Betjen produktet i et ryddet område. Fjern hyppigt nedfaldne grene fra området for at undgå skader.
- Skær lange grene i små stykker, når du fjerner dem.
- Stands motoren, tag selen af, og anbring maskinen på jorden, inden du opsamlar det afskårne materiale.
- Monter sværdhylsteret, når du transporter og opbevarer produktet.
- Sørg for, at sværdhylsteret ikke er beskadiget eller vredet.

Savning med stangsaven



ADVARSEL: Skær ikke med produktet bagudvendt eller fremadrettet.

1. Giv produktet fuld gas, og påfør et let tryk.
2. Skær første gang i en afstand på 15 cm (6 tommer) fra stammen. Sav 1/3 gennem grenen fra neden. (Fig. 29)
3. Flyt stangsav 4-5 cm (2-4 tommer) ud på grenen. Skær helt gennem grenen anden gang. (Fig. 29)
4. Skær tredje gang. Skær ikke for tæt på stammen, det kan skade træet.

Bemærk: Når du skærer anden og tredje gang, skal du holde produktet mod kvisten for at holde grenen stabil.

(Fig. 30)

Generelle sikkerhedsanvisninger for den forlængede hækkeklipper

- Hold hænderne væk fra klingens. Det kan give alvorlige personskader, hvis man kommer i kontakt med klingens.
- Hold alle dele af kroppen på afstand af skæreklingen. Fjern ikke afskåret materiale, og hold ikke materiale, der skal beskæres, mens klingerne drejer rundt. Sørg for at standse produktet, før du rengør eller udfører vedligeholdelse på det. Klingerne fortsætter med at bevæge sig i et stykke tid, efter at maskinen er slukket. Et øjeblik opmærksomhed ved betjening af produktet kan forårsage alvorlig personskade.
- Når du saver med produktet, må du ikke løfte armene op over skuldrene. Stå ikke under de grene, der skæres over.
- For korrekt balance skal produktet holdes så tæt ind til kroppen som muligt.

(Fig. 31)

- Flyt produktet nedefra og op, når du skære siderne.

(Fig. 32)

- Skær ikke for hurtigt. Skær langsomt og kontinuerligt, indtil du får en god kvalitet.
- Pas på, at spidsen af klingens ikke berører jorden.

- Vær opmærksom på højspændingsledninger.
- Når du gennemfører et snit, skal du altid slippe gasreguleringen og lade motoren køre med et omdrejningstal i tomgang.
- Hold hækkeklipperen i håndtaget med skæreklingen stoppet. Hold produktet korrekt, når det betjenes, for at reducere skader på skæreklingerne.
- Stands motoren, tag selen af, og anbring maskinen på jorden, inden du opsamlar det afskårne materiale.
- Fastgør beskyttelsesskærmen, når du transporter og opbevarer produktet.
- Sørg for, at klingebeskyttelsen ikke er beskadiget eller drejet.

Sådan justeres vinklen på skæreklingerne

1. Skub håndtaget frem for at låse det op. (Fig. 33)
2. Juster vinklen på klingerne til den korrekte position.
3. Slip håndtaget.

Sikkerhedsinstruktioner for drift

- Sørg for, at produktet er samlet helt, før det betjenes.
- Før du begynder, skal du flytte produkter 3 m væk fra den position, hvor du påfyldte brændstoftanken. Anbring produktet på en plan overflade. Sørg for, at skæreudstyret ikke rører jorden eller andre objekter.
- Produktet kan forårsage, at genstande slynges ud, hvilket kan forårsage skader på øjnene. Anvend altid godkendt øjenværn, når du betjener produktet.
- Vær opmærksom på, at børn kan komme i nærheden af produktet, uden at du ved det, når du betjener produktet.
- Betjen ikke produktet, hvis der er personer i arbejdsområdet. Stop produktet, hvis en person går ind i arbejdsområdet.
- Sørg for, at du altid har kontrol over produktet.
- Brug ikke produktet, hvis du ikke kan få hjælp i tilfælde af en ulykke. Sørg altid for, at andre ved, at du betjener produktet, før du begynder at bruge det.
- Drej ikke med produktet, før du sikrer dig, at ingen mennesker eller dyr er i sikkerhedsområdet.
- Fjern alle uønskede materialer fra arbejdsområdet, før du går i gang. Hvis skæreudstyret rammer en genstand, kan genstanden slynges af sted og forårsage skader. Uønsket materiale kan vikles sig rundt om skæreudstyret og forårsage skader.
- Brug ikke produktet i dårligt vejr, såsom tåge, regn, hård vind, risiko for lynnedslag eller andre vejrforhold. Farlige situationer, f.eks. glatte overflader, kan forekomme som følge af dårligt vejr.
- Sørg for, at du kan bevæge sig frit og arbejde i en stabil stilling
- Sørg for, at du ikke kan falde, når du bruger produktet. Stå ikke skråt, når du bruger produktet.
- Hold altid produktet med to hænder. Hold produktet på højre side af kroppen.

- Betjen produktet med skæreudstyret under bæltstedet.
- Hvis chokerhåndtaget er i chokerpositionen, når motoren starter, begynder skæreudstyret at dreje.
- Rør ikke vinkelgearet, når motoren stopper. Vinkelgearet er varmt, når motoren stopper. Varme områder kan forårsage skader.
- Stop motoren, før du flytter produktet.
- Sæt øse produktet ned, mens motoren er tændt.
- Før du fjerner uønsket materiale fra produktet, skal du stoppe motoren og vente, indtil skæreudstyret standser. Sørg for, at skæreudstyret er stoppet, før du eller en hjælper fjerner det afskårede materiale.

Personligt beskyttelsesudstyr



ADVARSEL: Læs følgende advarselsinstruktioner, inden du bruger produktet.

- Brug altid korrekt personligt beskyttelsesudstyr, når du bruger produktet. Personligt beskyttelsesudstyr fjerner ikke risikoen for skader. Personligt beskyttelsesudstyr mindsker eventuelle skader, hvis der sker et uheld.
- Anvend altid godkendt øjenværn, når du betjener produktet.
- Du må ikke betjene produktet med bare fødder eller åbne sko. Brug altid kraftige, skridsikre støvler.
- Brug kraftige, lange bukser.
- Hvis det er nødvendigt, skal du bruge godkendte beskyttelseshandsker.
- Brug en hjelm, hvis der er risiko for, at genstande kan falde ned på dit hoved.
- Brug altid godkendt høreværn, når du bruger produktet. Støj over længere perioder kan forårsage støjbettinget høretab.
- Sørg for, at du har en førstehjælpskasse i nærheden.

Sikkerhedsanordninger på produktet



ADVARSEL: Læs følgende advarselsinstruktioner, inden du bruger produktet.

- Brug ikke et produkt med defekte sikkerhedsanordninger.
- Kontrollér sikkerhedsanordningerne regelmæssigt. Hvis sikkerhedsanordningerne er defekte, skal du henvende dig til dit McCulloch-serviceværksted.

Gasreguleringslås

Gasreguleringslåsen låser gasreguleringen. Skub gasreguleringslåsen for at frigøre gasreguleringen. Når du slipper håndtaget, går gasreguleringslåsen og gasreguleringen tilbage til deres oprindelige positioner.

1. Sørg for, at gasreguleringen er låst i tomgang, når du slipper gasreguleringslåsen.

2. Skub gasreguleringslåsen, og sørg for, at den går tilbage til dens oprindelige position, når du slipper den.
3. Tryk på gasreguleringen, og sørg for, at den går tilbage til dens oprindelige position, når du slipper den.

Start motoren og giv fuld gas. Slip gasreguleringen, og undersøg, om skæreudstyret stopper. Hvis skæreudstyret roterer, mens gasreguleringen er i tomgang, skal du undersøge tomgangsjusteringsskruen på karburatoren.

Sådan kontrolleres stopkontakten

Stopkontakten standser motoren.

1. Start motoren.
2. Sørg for, at motoren stopper, når stopkontakten sættes i stopposition.

Beskyttelse til skæreudstyr

Beskyttelsen til skæreudstyret forhindrer, at løse genstande slynges ud i retning af brugeren.

Undersøg beskyttelsen til skæreudstyret for skader, og udskift den, hvis den er beskadiget. Brug kun godkendt beskyttelse til skæreudstyret.

Selefrigivelsesfunktion



ADVARSEL: Brug ikke selen, hvis frigivelsesfunktionen er defekt. Sørg for, at selefrigivelsesfunktionen fungerer korrekt, når du justerer produktet.

- Selefrigivelsesfunktionen sidder foran på produktet. (Fig. 34)
- Selestropperne skal altid forblive i den korrekte stilling.
- I nødstilfælde medvirker selefrigivelsesfunktionen til at frigive produktet sikkert.

Lyddæmper

- Brug ikke motoren med en defekt lyddæmper. En defekt lyddæmper øger støjniveauet og risikoen for brand. Hav en brandslukker i nærheden.
- Undersøg regelmæssigt, om lyddæmperen er fastgjort til produktet.
- Rør ikke ved motoren eller lyddæmperen, når motoren er tændt. Rør ikke ved motoren eller lyddæmperen et stykke tid, efter at motoren stopper. Varme overflader kan medføre personskader.
- En varm lyddæmper kan forårsage brand. Vær forsigtig, hvis du bruger produktet i nærheden af brændbare væsker eller gasser.
- Rør ikke delene i lyddæmperen, hvis lyddæmperen er beskadiget. Delene kan indeholde visse kræftfremkaldende kemikalier.

Brændstofsikkerhed

- Start ikke produktet, hvis der er brændstof eller motorolie på produktet. Fjern uønsket brændstof/olie og lad produktet tørre. Fjern uønsket brændstof fra produktet.
- Hvis du får brændstof på dit tøj, skal du skifte tøj med det samme.
- Undgå at få brændstof på kroppen, da det kan forårsage personskader. Hvis du får brændstof på kroppen, skal du bruge sæbe og vand til at fjerne brændstoffet.
- Start ikke motoren, hvis du får olie eller brændstof på produktet eller på din krop.
- Start ikke produktet, hvis motoren lækker. Undersøg regelmæssigt motoren for lækager.
- Vær forsigtig med brændstof. Brændstof er letantændeligt og dampe er eksplosive og kan medføre personskader eller dødsfald.
- Undgå at indånde brændstofdampene, da det kan forårsage personskader. Sørg for, at der er tilstrækkelig luftstrøm.
- Ryg ikke i nærheden af brændstof eller motor.
- Anbring ikke varme genstande i nærheden af brændstof eller motor.
- Fyld ikke brændstof på, når motoren er tændt.
- Sørg for, at motoren er afkølet, inden du fylder brændstof på.
- Før du fylder brændstof på, skal du åbne brændstoftankens dæksel langsomt og forsigtigt udløse trykket.
- Fyld ikke brændstof på motoren i et indendørs område. Utilstrækkelig med luftstrøm kan forårsage personskader eller dødsfald på grund af kvælning eller kulilte.
- Spænd dækslet på brændstoftanken omhyggeligt, ellers kan der opstå brand.
- Flyt produktet minimum 3 m fra det sted, hvor du fyldte tanken, før du starter det.
- Fyld ikke for meget brændstof i brændstoftanken.
- Sørg for, at der ikke er lækager, når du flytter produktet eller brændstofdunken.
- Anbring ikke produktet eller en brændstofdunk på steder med åben ild, gnister eller tændflammer. Sørg for, at der ikke er åben ild i opbevaringsområdet.
- Brug kun godkendte tanke, når du flytter brændstoffet eller sætter det til opbevaring.
- Tøm brændstoftanken før langtidsopbevaring. Overhold lokal lovgivning om bortskaffelse af brændstof.
- Rengør produktet før langtidsopbevaring.
- Fjern kablet fra tændrøret inden opbevaring for at sikre, at motoren ikke starter utilsigtet.

Generelle sikkerhedsanvisninger for vedligeholdelse

- Brugeren af produktet er ansvarlig for, at al den nødvendige vedligeholdelse, der er beskrevet i brugervejledningen, bliver udført. Forkert vedligeholdelse kan medføre personskader eller dødsfald.
- Sørg for, at du regelmæssigt foretager vedligeholdelse af produktet. Levetiden for produktet øges. Risikoen for ulykker mindskes.
- Sørg for, at du overholder vedligeholdelseskemaet. Intervallerne er fastlagt baseret på daglig brug af produktet. Intervallerne er anderledes, hvis du ikke bruger produktet hver dag.
- Udfør kun det vedligeholdelsesarbejde, du kan finde vejledning til i denne vejledning. Et godkendt servicecenter skal udføre alt andet vedligeholdelsesarbejde.
- Alt servicearbejde skal udføres af en godkendt forhandler, dog undtaget opgaver i *VEDLIGEHOLDELSE på side 89*.
- Lad en godkendt forhandler eller et godkendt servicecenter regelmæssigt undersøge produktet og udføre justeringer eller reparationer.
- Sørg for, at produktet er samlet korrekt.
- Brug ikke produktet, hvis det er blevet ændret fra den oprindelige specifikation.
- Du må ikke ændre dele af produktet uden producentens godkendelse.
- Brug kun dele, der er godkendt af producenten.
- Se efter, om der er dele, der er knækket, er ude af justering eller som ikke bevæger sig frit. Se efter andre forhold, der kan have betydning for betjeningen af produktet.
- Brug ikke et beskadiget produkt. Udskift eller reparer beskadigede komponenter.
- Sørg for, at hætter og fastgørelsesanordninger altid er korrekt spændt. Reservedele, der ikke er godkendt, samt fjernelse af sikkerhedsanordninger kan forårsage beskadigelse af produktet. Det kan også forårsage personskade hos brugeren eller andre personer i nærheden.
- Brug kun originalt tilbehør og reservedele som anbefalet. Undlad at ændre produktet.
- Hold håndtagene tørre, rene og frie for olie og fedt. Fedtede, olieindsmurte håndtag er glatte og forårsager tab af kontrollen.
- Følg vejledningen for smøring og udskiftning af tilbehør.
- Fjern kablet fra tændrøret, før du samler produktet, sætter produktet til opbevaring eller foretager vedligeholdelse.
- Hvis du ikke kan justere tomgangshastigheden for at stoppe skæreudstyret, skal du kontakte dit servicecenter. Du må ikke bruge produktet, før produktet er indstillet korrekt eller repareret.

- Sørg for, at produktet er stabilt under transport for at undgå beskadigelse.
- Når produktet ikke bruges, skal det opbevares et tørt, højt eller låst sted, som er utilgængeligt for børn.

MONTERING



ADVARSEL: Læs kapitlet om sikkerhed, før du samler produktet.

Sådan samles styret

1. Fjern skrue(r) (A), skiverne (B), det øverste spændebånd (D), det nederste spændebånd (E) og møtrikkerne (F) fra håndtaget (C). (Fig. 35)
2. Fastgør det øverste spændebånd (A), håndtaget (B), skiverne (C) og skrue(r) (D) øverst på det øverste skaft.
3. Fastgør det nederste spændebånd (E) og møtrikkerne (F) nederst på det øverste skaft. (Fig. 36)
4. Sæt hjælpehåndtaget mellem de to pile på det øverste skaft.
5. Spænd skrue(r) helt.

Bemærk: Sørg for, at håndtaget ikke kan bevæge sig.

Sådan samles trimmertilbehøret

1. Fastgør beskyttelsen til skæreudstyret (A), beslagene (B), skiverne (C), skiverne (D) og skrue(r) (E). Spænd skrue(r) helt. (Fig. 37)
2. Indsæt den sekskantede topnøgle (A) for at undgå, at skaftet drejer rundt.
3. Fjern møtrikken (B), støttekoppen (C) og holderen (D) på trimmer- og buskryddertilbehøret. (Fig. 38)
4. Spænd trimmerhovedet (B) fast på skaftet. (Fig. 39)

Sådan samles buskryddertilbehøret

1. Fastgør beskyttelsen til skæreudstyret (A), beslagene (B), skiverne (C), skiverne (D) og skrue(r) (E). Spænd skrue(r) helt. (Fig. 37)

2. Indsæt den sekskantede topnøgle (A) for at undgå, at skaftet drejer rundt.
3. Fjern møtrikken (B), støttekoppen (C) og holderen (D) på trimmer- og buskryddertilbehøret. (Fig. 40)
4. Fastgør klingens (B), den nederste holder (C), støttekoppen (D) og møtrikken (E). Spænd møtrikken helt. (Fig. 41)

Sådan samles stangsavstilbehøret

Se *Sådan udføres vedligeholdelse på stangsavstilbehøret på side 90* for monteringsanvisninger til stangsavstilbehøret.

Sådan monterer du den todelte aksel

1. Drej grebet for at løsne akselkoblingen. (Fig. 42)
2. Flyt låse-/udløsningsknappen (A) ind i føringsrillen. Skub redskabet ind i koblingen, til låse-/udløserknappen klikker på plads i første hul (B). (Fig. 43)
3. Sæt skaftet i styrestangskoblingen. Knappen skal gå gennem hullet.

Bemærk: Hvis tilbehøret ikke kan komme helt ind i det øverste skaft, skal du bruge kombinationsværktøjet til at skubbe det indvendige af skaftet længere ind i røret. Det kan være nødvendigt at dreje kombinationsværktøjet, mens du skubber.

4. Sørg for at spænde grebet helt, før du betjener produktet. (Fig. 44)

Sådan afmonterer du den todelte aksel

1. Drej grebet for at løsne akselkoblingen. (Fig. 45)
2. Tryk på låse-/udløserknappen (B), og hold den inde. Træk skafterne fra hinanden. (Fig. 46)

DRIFT



ADVARSEL: Læs og forstå kapitlet om sikkerhed, før du betjener produktet.

Brændstof

Sådan bruger du brændstof



BEMÆRK: Dette produkt har en totaktsmotor. Brug en blanding af benzin og totaktsmotorolie. Sørg for at anvende den korrekte mængde olie i blandingen. Forkert forhold mellem benzin og olie kan forårsage beskadigelse af motoren.

Benzin



BEMÆRK: Brug ikke benzin med et oktantal mindre end 90 RON (87 AKI). Det kan forårsage skader på produktet.



BEMÆRK: Brug ikke benzin med en ethanolkoncentration på mere end 10 % (E10). Det kan forårsage skader på produktet.

- Brug altid ny blyfri benzin med et oktantal på minimum 90 RON (87 AKI) og med en ethanolkoncentration på mindre end 10 % (E10).
- Brug aldrig benzin med højere oktantal, hvis du ofte bruger produktet ved et konstant højt motoromdrejningstal.

Totaktsmotorolie

- Brug kun totaktsmotorolie af høj kvalitet. Brug kun luftkølet motorolie.
- Brug ikke andre typer olie.
- Blandingsforhold 50:1 (2 %)

Benzin, liter	Totaktsolie, liter
5	0,10
10	0,20
15	0,30
20	0,40

Sådan laver du brændstofblandingen

Bemærk: Brug altid en ren brændstofdunk, når du blander brændstoffet.

Bemærk: Lav ikke en brændstofblanding til mere end 30 dage.

1. Tilføj halvdelen af benzinen.
2. Tilføj al olien.
3. Ryst brændstofblandingen for at blande indholdet.
4. Hæld resten af benzinen i.
5. Ryst brændstofblandingen for at blande indholdet.
6. Fyld brændstoffranken.

Sådan påfylder du brændstof

- Brug altid en brændstofdunk med overløbsikring.
- Hvis der er brændstof på dunken, skal du fjerne det uønskede brændstof og lade dunken tørre.
- Sørg for, at området i nærheden af brændstofdækslet er rent.
- Ryst brændstofdunken, før du fylder brændstofblandingen i brændstoffranken.

Sådan starter og stopper du

Sådan starter du en kold motor

(Fig. 47)

1. Sæt stopkontakten (A) i startpositionen.
2. Tryk på gasreguleringslåsen (B), og træk derefter i gasreguleringen (C).
3. Mens gasreguleringen er aktiveret, skal du trykke på knappen til hurtig tomgangshastighed (D).
4. Slip gasreguleringslåsen og gasreguleringen.
5. Tryk på brændstofpumpebolden 10 gange. Pumpen behøver ikke at være helt fyldt. (Fig. 48)
6. Sæt chokerhåndtaget i positionen fuld choker. (Fig. 49)
7. Hold hoveddelen af maskinen på jorden med venstre hånd. (Fig. 50)
8. Træk snoren langsomt ud med højre hånd, indtil du mærker modstand.
9. Træk hurtigt og kraftigt i startsnoren. Gentag dette ca. 5 gange, eller indtil motoren forsøger at gå i gang.
10. Sæt chokerhåndtaget i positionen ingen choker.
11. Træk hurtigt og kraftigt i startsnoren, indtil motoren starter.
12. Lad motoren køre i 10 sekunder.
13. Træk i gasreguleringen for at køre med lav omdrejningshastighed i 60 sekunder.

Sådan starter du en varm motor

Bemærk: Følg denne procedure, når du starter et produkt, der har været kørt tør for brændstof og har fået påfyldt brændstof.

(Fig. 47)

1. Sæt stopkontakten (A) i startpositionen.
2. Tryk på gasreguleringslåsen (B), og træk derefter i gasreguleringen (C).
3. Mens gasreguleringen er aktiveret, skal du trykke på knappen til hurtig tomgangshastighed (D).
4. Slip gasreguleringslåsen og gasreguleringen.
5. Tryk på brændstofpumpebolden 10 gange. Pumpen behøver ikke at være helt fyldt. (Fig. 48)
6. Hold hoveddelen af maskinen på jorden med venstre hånd. (Fig. 50)
7. Sæt chokerhåndtaget i positionen ingen choker.
8. Træk snoren langsomt ud med højre hånd, indtil du mærker modstand.
9. Træk hurtigt og kraftigt i startsnoren, indtil motoren starter.

Sådan standses produktet

- Tryk på stopkontakten for at standse motoren.

Sådan startes motoren, når brændstoffet er for varmt

Hvis produktet ikke starter, kan brændstoffet være for varmt.

Bemærk: Brug altid nyt brændstof, og brug produktet i mindre tid i varmt vejr.

1. Sæt produktet et køligt sted i skyggen.
2. Lad det køle af i mindst 20 minutter.
3. Tryk på brændstofpumpen igen og igen i 10-15 sekunder.
4. Følg proceduren for start af kold motor. Se *Sådan starter du en kold motor på side 88*.

VEDLIGEHODELSE



ADVARSEL: Læs og forstå sikkerhedskapitlet, før du rengør, reparerer eller udfører vedligeholdelse på produktet.

Vedligeholdelsesskema

Sørg for, at du overholder vedligeholdelsesskemaet. Intervallerne er fastlagt baseret på daglig brug af produktet. Intervallerne er anderledes, hvis du ikke bruger produktet hver dag. Foretag kun vedligeholdelsesarbejde, som beskrevet i denne vejledning. Snak med et godkendt servicecenter vedrørende yderligere vedligeholdelsesarbejde, som ikke er beskrevet i denne vejledning.

Dagligt eftersyn

- Rengør de udvendige overflader.
- Rens luftfilteret. Udskift om nødvendigt.
- Kontrollér selen.
- Kontrollér gasreguleringsspærren og gasreguleringen.
- Kontrollér håndtaget og styret.
- Kontrollér stopknappen.
- Kontrollér beskyttelsen.
- Kontrollér skæreudstyret med hensyn til skader og revnedannelse.
- Udskift beskadiget skæreudstyr.
- Smør skæreskiverne (forlænget hækkeklippertilbehør).
- Kontrollér trimmerhovedet.
- Undersøg tomgangshastigheden.
- Undersøg, om der er brændstoffølækker.

Ugentligt eftersyn

- Undersøg starthåndtaget og startsnoren.
- Undersøg vinkelgearfedtet.
- Rengør karburatorens udvendige overflader og dens tilstødende områder.
- Rengør tændrøret udvendigt. Afmonter det, og kontrollér elektrodeafstanden. Juster gnistgabet, eller udskift tændrøret. Kontrollér, at tændrøret har såkaldt radiostøjdæmpning.

Månedligt eftersyn

- Rens kølesystemet.
- Undersøg brændstoffilteret.
- Undersøg brændstofslangen for skader.

- Undersøg alle kabler og tilslutninger.
- Undersøg brændstoffilteret.

Sådan justeres karburatoren

Ved tilkøring på fabrikken foretages en grundindstilling af karburatoren. Justering skal udføres af en uddannet fagmand.

Sådan kontrolleres lyddæmperen



ADVARSEL: Brug ikke et produkt med en defekt lyddæmper. Udskift altid en defekt lyddæmper.



ADVARSEL: Lyddæmpere med katalysatorer bliver meget varme under drift. Risiko for forbrændinger eller brand.



ADVARSEL: Lyddæmperen sænker lydniveauet og leder udstødningsgasserne væk fra brugeren. Udstødningsgasserne er varme og kan indeholde gnister. Brandfare.



BEMÆRK: Ved eventuelle skader på gnistfangerskærmen skal den udskiftes. Brug ikke apparatet, hvis gnistfangerskærmen på lyddæmperen mangler eller er defekt.



BEMÆRK: Hvis gnistfangerskærmen er blokeret, bliver produktet for varmt. Dette vil beskadige cylinderen og stemplet.

1. Sørg for, at lyddæmperen er intakt.
2. Sørg for, at lyddæmperen er korrekt monteret på produktet.
3. Nogle lyddæmpere har en særlig gnistfangerskærm. Rengør gnistfangerskærmen mindst en gang om ugen, hvis dit produkt er udstyret med denne type lyddæmper. Brug en stålbørste. (Fig. 51)

Sådan rengøres/vedligeholdes kølesystemet

Dette produkt har et kølesystem. Et snavset eller tilstoppet kølesystem kan medføre overophedning af

produktet med skader på cylinderen og stemplet til følge. Kontrollér og rengør kølesystemet med en børste en gang om ugen eller oftere, hvis forholdene kræver det. Kølesystemet består af køleribberne på cylinderen (1) og luftindtag (2).

(Fig. 52)

Rengøring af luftfilteret

1. Fjern luftfilterdækslet og luftfilteret. (Fig. 53)
2. Rens luftfilteret med varmt sæbevand. Sørg for, at luftfilteret er tørt, før du sætter det i igen.
3. Udskift luftfilteret, hvis det er for beskidt til at rengøres helt. Udskift altid et beskadiget luftfilter.
4. Hvis produktet har et skumluftfilter, skal du påføre luftfilterolie. Anvend kun luftfilterolie til et skumfilter. Anvend ikke olie i et filter.

Brændstoffilter

Hvis motoren kører tør for brændstof, skal du kontrollere, at lufthullet i brændstoffdækslet og brændstoffilteret (A) er rent.

(Fig. 54)

Sådan påfører du fedt på vinkelgearet

Sørg for, at vinkelgearet er fyldt 3/4 op med vinkelgearfedt.

(Fig. 55)

Sådan undersøger du tændrøret



BEMÆRK: Brug altid anbefalet tændrørstype. Forkert tændrørstype kan forårsage skader på produktet.

- Undersøg tændrøret, hvis motoren mangler kraft, ikke starter nemt eller ikke fungerer korrekt i tomgangshastighed.
- Sådan mindsker du risikoen for uønsket materiale på tændrørets elektroder, følg disse instruktioner:
 - a) Sørg for, at omdrejningstallet i tomgang er indstillet korrekt.
 - b) Sørg for, at brændstoffblandingen er korrekt.
 - c) Sørg for, at luftfilteret er rent.
- Hvis tændrøret er beskidt, skal det renses, og samtidig skal det kontrolleres, at elektrodeafstanden er korrekt, se *TEKNISKE DATA på side 92*. (Fig. 56)
- Udskift tændrøret, når det er nødvendigt.

Sådan files græsknive og græsklinger

1. Fil græsknive og græsklinger med en flad fil.
2. Fil alle ægge på græsknive og -klinger lige meget for at bevare balancen. (Fig. 57)

Sådan udskifter du trimmertråden

(Fig. 58)
(Fig. 59)
(Fig. 60)
(Fig. 61)
(Fig. 62)
(Fig. 63)
(Fig. 64)
(Fig. 65)

Sådan udføres vedligeholdelse på stangsavstilbehøret



ADVARSEL: Tag tændrøret ud, før du udfører vedligeholdelse på tilbehøret.

Sådan monteres og udskiftes kæden



ADVARSEL: Når kæden er slidt eller beskadiget, skal den udskiftes med en kæde, der har lavere kasttilbøjelighed. Se *TILBEHØR på side 94*.

Bemærk: Brug altid handsker, når du er i kontakt med kæden.

1. Tag tændhætten af.
2. Brug en skrueøgler til at løsne kædehjulsdækslets møtrik ved at dreje det mod uret. (Fig. 66)
3. Tag kædehjulsdækslets møtrik, skiven (B) og kædehjulsdækslet (C) af. (Fig. 67)
4. Afmonter sværdet og savkæden, hvis de er monteret.
5. Hvis du udskifter en kæde, afmonteres den gamle kæde fra sværdet og kasseres.
6. Fjern eventuelt savsmuld, snavs og andre uønskede materialer fra overfladerne med en blød børste eller en tør klud.
7. Udfør vedligeholdelsen på sværdet. Se *Sådan vedligeholdes sværdet på side 92*.
8. Drej justerskruen mod uret, indtil kædestrammertappene er i den viste stilling. (Fig. 68)
9. Monter den nye kæde på sværdet med tænderne i den rigtige retning. Start øverst på sværdet, og bevæg kæden mod den forreste del af sværdet. (Fig. 69)

Bemærk: Sørg for, at bunden af kæden er i sværdets rille og i indgreb med sværdets forreste kædehjul.

10. Når kæden sidder på sværdet, monteres de på saven, og kæden føres rundt om kædehjulet. Ret kædehjulets tænder op i forhold til kæden.

11. Sørg for, at kædestrammertappen sidder i sværdets taphul. (Fig. 70)

Bemærk: Der anvendes en kædestrammertap og skrue til justering af kædens opstramning. Når du samler sværdet, er det meget vigtigt, at kædestrammertappen er i indgreb med sværdets taphul.

12. Fastgør kædehjulsdækslet (A), skiven (B) og kædehjulsdækslets møtrik (C). Stram møtrikken let med fingrene. (Fig. 71)
13. Juster kædespændingen. Se *Sådan justeres kædespændingen på side 91*.

Bemærk: Undersøg kædespændingen regelmæssigt. En kæde, der er opstrammet korrekt, har bedre funktionsevne og længere levetid.

Sådan justeres kædespændingen



ADVARSEL: Tag handsker på, før du justerer kædespændingen. Kæden er meget skarp og kan forårsage personskade.

Bemærk: Kæden udvider sig, når den tages i brug, specielt når du betjener saven i de første 15 minutter. Du skal efterse og justere kædespændingen jævnligt, når du bruger eller fylder brændstof på produktet.

1. Efterse kæden og sværdet for eventuelle skader. Udsift alle dele, der er beskadiget.
2. Brug en skrueøgle til at løse kædehjulsdækslets møtrik ved at dreje det mod uret. Fjern ikke møtrikken. (Fig. 66)
3. Brug fingrene til at spænde møtrikken ind mod dækslet.
4. Drej justerskruen med uret, indtil savkæden rammer bunden af sværdet, og drej derefter justerskruen med uret ¼ omdrejning mere. (Fig. 72)
5. Brug enden af skruetrækkeren på kombinationsværktøjet til at føre kæden rundt om sværdet. Kæden skal kunne bevæge sig jævnt og frit. (Fig. 73)
6. Hvis kæden ikke bevæger sig, sidder den for stramt. Løsn kædehjulsdækslets møtrik, og drej justerskruen ¼ omgang mod uret. Tilspænd kædehjulsdækslets møtrik.
7. Sørg for, at der ikke er mellemrum mellem kæden og bunden af sværdet. Hvis der er mellemrum, er kæden for løs og skal justeres yderligere. Produktet må ikke betjenes, hvis kæden er løs.
8. Når kæden har den korrekte tilspænding, løftes enden af sværdet, og kædehjulsdækslets møtrik spændes fast i retning med uret vha. kombinationsværktøjet. (Fig. 74) (Fig. 75)

Bemærk: Kæden har den korrekte kædespænding, når den bevæger sig frit rundt om sværdet og ikke hænger ned under sværdet.

Sådan skærpes kæden



ADVARSEL: Tag handsker på, før du skærper kæden. Skærp kæden fra indersiden af skæret og mod ydersiden.



ADVARSEL: Skærp kun i det fremadrettede strøg. Brug 2 eller 3 strøg for hver skærekant. Skærp tilstrækkeligt til at fjerne skader på skærekanterne. Dette gælder også skærenes sideplader og topplader. Sørg for, at alle skær har samme længde.

Skærp kæden, når:

- Træstykkerne bliver mindre i størrelsen.
- Saven saver skævt eller i vinkel.
- Du skal bruge kraft for at presse saven gennem grenene.

1. Tag tændrøret af.
2. Juster kædespændingen, hvis det er nødvendigt *Sådan justeres kædespændingen på side 91*.
3. Anbring filholderen (A) i en vinkel på 90°. (Fig. 76) Sørg for, at filholderen forbliver oven på skærets øverste kanter (B) og dybdemåleren (C).

Bemærk: Kæden har venstrevendt og højrevendt skær.

4. Ret 30° filholderens mærker (A) ind i forhold til sværdet og midten af kæden. (Fig. 77)
5. Skærp skærene (B) på den ene side. (Fig. 77) Drej kæden rundt for at skærpe skærene på den anden side.
6. Undersøg dybdemålerne, og flyt dem ned. Anbring dybdemålerværktøjet på skærene.
7. Få dybdemåleren til at flugte med det øverste af dybdemålerværktøjet vha. fladfilen.
8. Lav det forreste hjørne på dybdemåleren afrundet med fladfilen. Sørg for, at det øverste af dybdemåleren er i vater.

Sådan smøres sværdet og savkæden



ADVARSEL: Brug aldrig spildolie. Det kan være farligt at anvende spildolie, da det kan være skadeligt for dig og ødelægge produktet og miljøet.

Kædeoliesmøreanordningen sørger for konstant smøring af kæden og sværdet. Olie tilførslen overvåges automatisk for at sikre, at der er en tilstrækkelig mængde olie. Hvis der ikke er tilstrækkelig med olie, beskadiges sværdet og kæden, og der dannes for meget varme. For meget varme medfører røgdannelse

fra kæden, og/eller sværdets farve ændrer sig. Fyld altid sværdets olietank, når du fylder brændstoftanken.

Følg disse anvisninger, når du smører sværdet og savkæden:

1. Stop motoren.
2. Tag olietankens dæksel af.
3. Fyld sværdets olietank op.

Sådan vedligeholdes sværdet



ADVARSEL: Udfør vedligeholdelse af sværdet, når:

- Produktet skærer til den ene side.
- Du er nødt til at bruge kraft for at presse ned mod produktet.
- Smøringen af sværdet ikke er tilstrækkelig.

Hver gang du har brugt saven, fjernes alle savspåner fra sværdet og kædehjulshullet.



ADVARSEL: Udskift sværdet, når:

- Rillen er slidt.
- Sværdet bøjer eller har revner.
- Sværdsporene får for meget varme, når du skærer.
- Der opstår grater på sværdsporene.

Det medfører beskadigelse af kæden og bliver ikke nemt at skære, hvis sværdet er slidt.

1. Tag tændrøret af.
2. Løsn klemmemøtrikken, og afmonter kædebremsen.
3. Afmonter sværdet og kæden.
4. Rens olieholderne og rillen.

Bemærk: Det er nødvendigt at rense olieholderne og rillen, hver gang redskabet har været brugt i 5 timer.

5. Fjern grater på sværdsporene med en fladfil.

Bemærk: Grater på sværdsporene opstår normalt, når sværdsporet slides.

6. Brug en fladfil til at gendanne afrundede kanter og sider, hvis det øverste af sværdsporet er ujævnt.
7. Udskift sværdet.

Sådan smøres skæreskiven (forlænget hækkeklippertilbehør)

- Smør klingerne før og efter hver brug for at lette driften og få længere levetid.
- Påfør olie, indtil det løber ind mellem to klinger. Smøremidlerne skal være ugiftige, ufarlige og forhindre korrosion på bevægelige metaldele.

TRANSPORT OG OPBEVARING

- Opbevar udstyr sikkert under transport for at undgå skader og uheld.
- Opbevar produktet og udstyr på et tørt og frostsikkert sted.
- Rengør produktet.
- Udskift eller reparer beskadigede komponenter.
- Brug den korrekte beskyttelsesafdækning til produktet, der ikke bliver fugtigt.
- Opbevar produktet stramt fastspændt under transport.

TEKNISKE DATA

	enhed	B33 PS (B33BCSMC)	B33 PS+ (B33BCSMC)
Motorspecifikationer			
Cylindervolumen	cm ³	33	33
Cylinderboring	mm	36	36
Slaglængde	mm	32	32
Tomgangshastighed	min ⁻¹	2700-3200	2700-3200
Maks. omdrejningstal for udgående aksel	min ⁻¹	8500	8500
Maksimalt omdrejningstal	min ⁻¹	10000	10000
Maksimal motoreffekt	kW/min. ⁻¹	0,9/7000	0,9/7000
Tændrør	-	RCJ6Y	RCJ6Y

Elektrodeafstand	mm	0,65	0,65
Brændstoftankens kapacitet	cm ³	700	700
Støj- og vibrationsoplysninger			
Ækvivalent vibrationsniveau (ahv, eq), udstyret med trimmertilbehør, venstre/højre håndtag – se note 1	m/s ²	5,4/6,7	5,4/6,7
Ækvivalent vibrationsniveau (ahv, eq), udstyret med buskryddertilbehør, venstre/højre håndtag – se note 1	m/s ²	-	6,6/8,1
Ækvivalent vibrationsniveau (ahv, eq), udstyret med stangsavstilbehør, venstre/højre håndtag – se note 1	dB(A)	-	5,4/6,3
Ækvivalent vibrationsniveau (ahv, eq), udstyret med hækkeklippertilbehør, venstre/højre håndtag – se note 1	dB(A)	-	5,4/6,7
Lydeffektniveau, garanteret (LWA), udstyret med trimmertilbehør - se note 2	dB(A)	115	115
Lydeffektniveau, garanteret (LWA), udstyret med buskryddertilbehør - se note 2	dB(A)	-	112
Lydeffektniveau, garanteret (LWA), udstyret med stangsavstilbehør - se note 2	dB(A)	-	113
Lydeffektniveau, garanteret (LWA), udstyret med hækkeklippertilbehør - se note 2	dB(A)	-	112
Lydeffektniveau, målt, udstyret med trimmertilbehør - se note 2	dB(A)	112	112
Lydeffektniveau, målt, udstyret med buskryddertilbehør - se note 2	dB(A)	-	109
Lydeffektniveau, målt, udstyret med stangsavstilbehør - se note 2	dB(A)	-	110
Lydeffektniveau, målt, udstyret med hækkeklippertilbehør - se note 2	dB(A)	-	109
Lydtryksniveau ved operatørens øre, udstyret med trimmertilbehør – se note 3	dB(A)	96,8	96,8
Lydtryksniveau ved operatørens øre, udstyret med buskryddertilbehør – se note 3	dB(A)	-	96,4
Lydtryksniveau ved operatørens øre, udstyret med stangsavstilbehør – se note 3	dB(A)	-	95,0
Lydtryksniveau ved operatørens øre, udstyret med hækkeklippertilbehør – se note 3	dB(A)	-	96,6
Produktmål			
Vægt, motor og den øverste del af skaftet (uden brændstof, skæreudstyr og beskyttelse)	kg	7,7	7,7

Note 1: Rapporterede data for ækvivalent vibrationsniveau har en typisk statistisk spredning (standardafvigelse) på 1,5 m/s².

Note 2: Emission af støj til omgivelserne målt som lydeffekt (L_{WA}) i henhold til EF-direktiv 2000/14/EF. Rapporteret lydeffektniveau for maskinen er målt med det originale skæreudstyr, der giver det højeste niveau. Forskellen mellem garanteret og målt lydeffekt er, at den garanterede lydeffekt også omfatter spredning i måleresultatet og variationerne mellem forskellige maskiner af samme model i henhold til direktivet 2000/14/EF.

Note 3: Rapporterede data for ækvivalent lydtrykniveau for maskinen har en typisk statistisk spredning (standardafvigelse) på 3 dB(A).

TILBEHØR

	enhed	B33 PS, B33 PS+
Trimmertilbehør		
Tilbehørslængde (i alt)	cm (tommer)	84,7 (33,35)
Tilbehørsvægt (med skærehoved og skæreudstyrbeskyttelse)	kg (lb)	1,84 (4,06)
Skaftlængde	cm (tommer)	62,6 (24,65)
Skaftdiameter, mm	mm (tommer)	25,4 (1,0)
Skaft med venstregevind	-	M10
Skærehovedets omdrejningsretning (set fra operatørens side)	-	Mod uret
Drivakselttype	-	Massiv
Maks. skærediameter	cm (tommer)	43 (17)
Trimmertrådens størrelse	mm (tommer)	2,5 (0,095)
Antal trimmertråde	-	2
Skærehovedtype	-	Maks. løftehøjde
Skærehovedets linjekapacitet	-	4 (13,12)
Udførelse af beskyttelse til skæreudstyr, nr.	-	Kombination (trådtrimmer og græsklinge)
Buskryddertilbehør		
Tilbehørslængde (i alt)	cm (tommer)	84,7 (33,35)
Tilbehørsvægt (med græsklinge og skæreudstyrbeskyttelse)	kg (lb)	1,72 (3,79)
Skaftlængde	cm (tommer)	62,6 (24,65)
Skaftdiameter, mm	mm (tommer)	25,4 (1,0)
Skaft med venstregevind	-	M10
Skærehovedets omdrejningsretning (set fra operatørens side)	-	Mod uret

	enhed	B33 PS, B33 PS+
Drivakselsestype	-	Massiv
Græsklingeudførelse	-	3 tænder
Græsklingediameter	mm (tommer)	255 (10)
Diameter på græsklingens midterhul	mm (tommer)	25,4 (1,0)
Udførelse af beskyttelse til skæreudstyr, nr.	-	Kombination (trådtrimmer og græsklinge)
Stangsavstilbehør		
Tilbehørslængde (i alt)	cm (tommer)	105,9 (41,7)
Tilbehørsvægt (tør, med sværd og kæde)	kg (lb)	1,66 (3,66)
Skaftlængde	cm (tommer)	65,8 (25,9)
Skaftdiameter, mm	mm (tommer)	25,4 (1,0)
Sværdlængde	cm (tommer)	25 (10)
Antal tænder på kædehjul	-	7
Antallet tænder på kædedrev	-	7
Maks. skærediameter	cm (tommer)	10 (3,94)
Antal led på kædedrev	-	40
Kædens ryttermål	mm (tommer)	1,3 (0,050)
Kædedeling	mm (tommer)	9,52 (0,375)
Reduktionsforhold	-	0,94
Kædetype/model	91PX040G, UC 81 GS, UC 81 G, H38	91PX040G, UC 81 GS, UC 81 G, H38
Olietankens kapacitet	ml (oz)	130 (4,39)
Forlænger til hækkeklippertilbehør		
Tilbehørslængde (i alt)	cm (tommer)	126,1 (49,64)
Tilbehørsvægt	kg (lb)	2,20 (4,85)
Skaftlængde	cm (tommer)	64,4 (25,35)
Skaftdiameter, mm	mm (tommer)	25,4 (1)
Tandmellemrum (spids til spids)	mm (tommer)	25 (0,98)
Maks. skærediameter	mm (tommer)	15 (0,59)
Klippelængde	mm (tommer)	360 (14,17)
Sværdlængde (gearkasse til spids)	mm (tommer)	438 (17,24)
Antal tænder pr. klinge	-	26
Tandafstand	mm (tommer)	31 (1,22)
Klingebevægelsestype	-	Dobbeltvirkende, frem- og tilbagegående

	enhed	B33 PS, B33 PS+
Vinkeljusteringsområde	°	90° i alt, 45° fra akslens centerlinje

INDHOLD I EF-OVERENSSTEMMELSESERKLÆRING

Vi, Husqvarna AB, SE 561 82 Huskvarna, SVERIGE, erklærer under eget ansvar, at det repræsenterede produkt:

Beskrivelse	Benzingræstrimmer/ buskrydder
Mærke	McCulloch
Platform / type / model	Platform B33BCSMC, re-præsenterer model B33PS, B33PS+
Batch	Serienumre fra 2018 og fremefter

overholder følgende EU-direktiver og bestemmelser:

Direktiv/bestemmelser	Beskrivelse
2006/42/EF	"angående maskiner"
2014/30/EU	"angående elektromagnetisk kompatibilitet"
2000/14/EF	"vedrørende udendørs støj"

Harmoniserede standarder og/eller tekniske specifikationer anvendt er som følger: EN ISO 12100, EN ISO 11806-1, EN ISO 11680-1, EN ISO 10517, CISPR 12, ISO 14982, ISO 3744

I overensstemmelse med direktiv 2000/14/EF, bilag V, er de erklærede lydverdier angivet i afsnittet om tekniske data i denne manual og i den underskrevne EU-overensstemmelseserklæring.

TÜV Rheinland N.A. har udført en frivillig afprøvning på vegne af Husqvarna AB med opnåelse af overensstemmelsesattest iht. Rådets maskindirektiv 2006/42/EF.

Certifikatet, som findes i den underskrevne EF-overensstemmelseserklæring, gælder for alle produktionssteder og oprindelseslande, som angivet på produktet.

Den leverede benzingræstrimmer/buskrydder stemmer overens med det eksemplar, der har gennemgået afprøvningen.

Inhalt

EINLEITUNG	97	TRANSPORT UND LAGERUNG	111
SICHERHEIT	98	TECHNISCHE DATEN	111
MONTAGE	105	WERKZEUGE	113
BETRIEB	105	INHALT DER EU-KONFORMITÄTSERKLÄRUNG ...	114
WARTUNG	107		

EINLEITUNG

Bedienungsanleitung

Die Ausgangssprache dieser Betriebsanleitung ist Englisch. Bedienungsanleitungen in anderen Sprachen sind Übersetzungen aus dem Englischen.

Übersicht

(Abb. 1)

1. Griffrohr
2. Aufhängöse
3. Stoppschalter
4. Führungsrohrverbindung
5. Gashebel
6. Dekompressionsventil
7. Rasentrimmer- und Motorsensenaufsatz
8. Kombinationswerkzeug
9. Schalldämpfer
10. Startseilhandgriff
11. Kraftstofftankdeckel
12. Zündkerze/Zündkappe
13. Choke-Hebel
14. Luftfilterdeckel
15. Inbusschlüssel
16. Kabelbaum
17. Schneidausrüstungsschutz für Trimmer- und Motorsensenaufsatz
18. Heckenscherenklingen
19. Winkeleinstellungshebel
20. Führungsschiene
21. Sägekette
22. Kappe für Kettenöltank
23. Kettenradabdeckung
24. Schraubenschlüssel, 8 mm/10 mm
25. Erweiterter Heckenscherenaufsatz
26. Hochentasteraufsatz
27. Führungsschienenabdeckung für Hochentasteraufsatz
28. Klingenschutz für erweiterten Heckenscherenaufsatz
29. Mutter
30. Stützkappe
31. Untere Halterung

32. Grasklinge
33. Trimmerkopf
34. Transportschutz für Grasklinge
35. Bedienungsanleitung
36. Kraftstoffpumpe
37. Obere Halterung

Symbole auf dem Gerät

- (Abb. 2) Warnung
- (Abb. 3) Lesen Sie diese Bedienungsanleitung
- (Abb. 4) Tragen Sie zugelassenen Kopfschutz, Gehörschutz und Schutzbrille.
- (Abb. 5) Tragen Sie zugelassene Schutzhandschuhe.
- (Abb. 6) Tragen Sie robuste und rutschfeste Schuhe.
- (Abb. 7) Das Gerät kann Objekte umherschleudern und Augenverletzungen verursachen.
- (Abb. 8) Maximale Drehzahl der Abtriebswelle.
- (Abb. 9) Sicherheitsabstand
- (Abb. 10) Sicherheitsabstand
- (Abb. 11) Falls die Schneidausrüstung auf einen Gegenstand trifft, der nicht sofort geschnitten wird, besteht die Gefahr von Klingenstoß. Das Gerät kann Körperteile abtrennen. Halten Sie während des Betriebs des Gerätes einen Mindestabstand von 15 m zu Personen oder Tieren ein.
- (Abb. 12) Achten Sie darauf, langes Haar über den Schultern zusammenzubinden.

- (Abb. 13) Die Pfeile zeigen die Grenzwerte für die Position des Griffs.
- (Abb. 14) Kraftstoffpumpe
- (Abb. 15) Choke-Hebel
- (Abb. 16) Alle Körperteile von heißen Oberflächen fernhalten.
- (Abb. 17) Stellen Sie sicher, dass sich keine Personen im Rückschlagbereich befinden.
- (Abb. 18) GEFAHR – Berühren Sie die Messer nicht mit den Händen.
- (Abb. 19) Schalleistungspegel
- (Abb. 20) Dieses Gerät entspricht den geltenden CE-Richtlinien.
- (Abb. 21) Dieses Gerät entspricht den geltenden EAC-Richtlinien.
- (Abb. 22) Dieses Gerät entspricht den geltenden Richtlinien der Ukraine.

Hinweis: Weitere Symbole/Aufkleber auf dem Gerät beziehen sich auf die Zertifizierungsanforderungen für andere kommerzielle Bereiche.

EU V



WARNUNG: Bei einem Eingriff in den Motor erlischt die EU-Typgenehmigung für dieses Produkt.

Produkthaftung

Im Sinne der Produkthaftungsgesetze übernehmen wir keine Haftung für Schäden, die unser Gerät verursacht, wenn...

- das Gerät nicht ordnungsgemäß repariert wurde.
- das Gerät mit Teilen repariert wurde, die nicht vom Hersteller stammen oder vom Hersteller zugelassen sind.
- ein Zubehörteil mit dem Gerät verwendet wird, das nicht vom Hersteller stammt oder vom Hersteller zugelassen ist.
- das Gerät nicht bei einem autorisierten Service Center oder von einem zugelassenen Fachmann repariert wurde.

SICHERHEIT

Sicherheitsdefinitionen

Die nachstehenden Definitionen geben den Schweregrad für jedes Signalwort an.



WARNUNG: Personenschäden.



ACHTUNG: Schäden am Gerät.

Hinweis: Diese Informationen erleichtern die Verwendung des Geräts.

Vibrationen Sicherheit

Dieses Produkt ist nur für den gelegentlichen Einsatz gedacht. Der kontinuierliche oder regelmäßige Betrieb des Geräts kann „Weißfingerkrankheit“ oder entsprechende gesundheitliche Probleme durch Vibrationen verursachen. Untersuchen Sie den Zustand Ihrer Hände und Finger, wenn Sie das Gerät dauerhaft oder in regelmäßigen Abständen bedienen. Wenn Ihre Hände oder Finger Verfärbungen aufweisen, diese sich taub anfühlen oder Sie Schmerzen oder Kribbeln spüren, unterbrechen Sie die Arbeit, und suchen Sie sofort einen Arzt auf.

Allgemeine Sicherheitshinweise



WARNUNG: Lesen Sie die folgenden Warnhinweise, bevor Sie das Gerät benutzen.

- Verwenden Sie das Gerät ordnungsgemäß. Eine falsche Verwendung kann zu schweren bis tödlichen Verletzungen führen. Verwenden Sie das Gerät nur für die in dieser Betriebsanleitung aufgeführten Arbeiten. Verwenden Sie das Gerät nicht für andere Aufgaben.
- Beachten Sie die Anweisungen in dieser Bedienungsanleitung. Beachten Sie die Symbole und die Sicherheitshinweise. Die Nichtbeachtung der Anweisungen und Symbole kann zu Verletzungen oder zum Tod führen.
- Werfen Sie diese Bedienungsanleitung nicht weg. Verwenden Sie die Anweisungen für das Zusammensetzen und den Betrieb, und halten Sie Ihr Gerät in gutem Zustand. Befolgen Sie die Anweisungen für die korrekte Installation von Anbaugeräten und Zubehörteilen. Verwenden Sie ausschließlich zugelassene Anbaugeräte und Zubehörteile.
- Verwenden Sie das Gerät nicht, wenn es beschädigt ist. Halten Sie sich an den Wartungsplan. Führen Sie nur diejenigen Wartungsarbeiten aus, die Sie in den Anweisungen in dieser Bedienungsanleitung finden.

- Alle sonstigen Wartungsarbeiten müssen von einer autorisierten Servicewerkstatt durchgeführt werden.
- Diese Bedienungsanleitung kann nicht alle Situationen abdecken, die bei der Verwendung des Geräts auftreten können. Seien Sie immer vorsichtig und arbeiten Sie mit gesundem Menschenverstand. Führen Sie keine Arbeiten mit dem Gerät oder Wartungen am Gerät durch, wenn Sie sich in einer Situation unsicher sind. Wenden Sie sich an einen Produktfachmann, Ihren Fachhändler, Ihren Service Vertreter oder das autorisierte Service Center für weitere Informationen.
 - Ziehen Sie den Zündkerzenstecker ab, bevor Sie das Gerät zusammenbauen, einlagern oder warten.
 - Verwenden Sie das Gerät nicht, wenn es nicht mehr der ursprünglichen Spezifikation entspricht. Ändern Sie kein Teil des Geräts ohne Genehmigung des Herstellers. Verwenden Sie nur Teile, die vom Gerätehersteller zugelassen sind. Eine falsche Wartung kann zu schweren bis tödlichen Verletzungen führen.
 - Atmen Sie die Abgase des Motors nicht ein. Das Einatmen der Motorabgase über längere Zeit kann eine Gefahr für die Gesundheit darstellen.
 - Das Gerät sollte nicht im Innenbereich oder in der Nähe von feuergefährlichen Stoffen gestartet werden. Die Abgase sind heiß und können Funken erzeugen, die einen Brand verursachen können. Eine mangelhafte Luftzirkulation kann zu schweren oder tödlichen Verletzungen durch Ersticken oder eine Kohlenmonoxidvergiftung führen.
 - Wenn Sie das Gerät nutzen, erzeugt der Motor ein elektromagnetisches Feld. Das elektromagnetische Feld kann medizinische Implantate beschädigen. Sprechen Sie vor der Inbetriebnahme des Geräts mit Ihrem Arzt und dem Hersteller des medizinischen Implantats.
 - Lassen Sie nicht zu, dass Kinder das Gerät verwenden. Erlauben Sie nicht, dass Personen ohne Kenntnis der Anweisungen das Gerät bedienen.
 - Stellen Sie sicher, dass Personen mit verminderter physischer oder psychischer Leistungsfähigkeit dieses Gerät nicht unbeobachtet verwenden. Es muss immer ein verantwortlicher Erwachsener anwesend sein.
 - Verschließen Sie das Gerät in einem Bereich, zum dem Kinder und nicht autorisierte Personen keinen Zugang haben.
 - Das Gerät kann Objekte auswerfen und Verletzungen verursachen. Beachten Sie die Sicherheitshinweise, um das Risiko von Verletzungen oder Tod zu verringern.
 - Entfernen Sie sich nicht vom Gerät, wenn der Motor eingeschaltet ist.
 - Der Bediener des Geräts trägt bei einem Unfall die Verantwortung.
 - Überprüfen Sie vor dem Gebrauch das Gerät auf schadhafte Teile.
- Achten Sie vor dem Gebrauch des Geräts darauf, einen Mindestabstand von 15 m von anderen Personen oder von Tieren einzuhalten. Stellen Sie sicher, dass Personen im angrenzenden Bereich wissen, dass Sie das Gerät benutzen.
 - Halten Sie sich an nationale und lokale gesetzliche Bestimmungen. Diese können den Betrieb des Geräts unter bestimmten Bedingungen verhindern oder einschränken.
 - Verwenden Sie das Gerät nicht, wenn Sie müde sind oder unter Einfluss von Alkohol, Drogen oder Medikamenten stehen, die Ihre Sehkraft, Aufmerksamkeit, Körperkontrolle oder Ihr Urteilsvermögen beeinträchtigen könnten.

Allgemeine Sicherheitshinweise für den Rasentrimmer

- Verwenden Sie zum Schneiden von Rasen den Trimmerkopf.
- Achten Sie stets darauf, dass der Trimmerfaden fest und gleichmäßig auf die Rolle gewickelt wird, um gesundheitsschädliche Vibrationen zu vermeiden.
- Verwenden Sie nur empfohlene Trimmerköpfe und -fäden.
- Achten Sie darauf, dass das Messer am Trimmerschutz nicht beschädigt ist. Dieses schneidet den Trimmerfaden auf die richtige Länge.
- Betreiben Sie das Gerät mit der Schneidausrüstung unter Hüfthöhe.
- Berühren Sie das Winkelgetriebe nicht direkt nach dem Abstellen des Motors.
- Das Winkelgetriebe ist nach dem Abstellen des Motors noch heiß. Heiße Stellen können zu Verletzungen führen.

So trimmen Sie Gras

1. Halten Sie den Trimmerkopf nah über dem Boden und neigen Sie ihn dabei etwas. Drücken Sie den Trimmerfaden nicht in das Gras. (Abb. 23)
2. Senken Sie die Motordrehzahl, um das Risiko, Pflanzen zu beschädigen, zu verringern.
3. Arbeiten Sie mit 80 % Gas, wenn Sie Gras in der Nähe von Objekten schneiden. (Abb. 24)

So mähen Sie den Rasen

1. Stellen Sie sicher, dass der Rasentrimmerfaden beim Schneiden parallel zum Boden läuft. (Abb. 25)
2. Drücken Sie den Trimmerkopf nicht auf den Boden. Der Boden und das Gerät könnten dadurch beschädigt werden.
3. Der Trimmerkopf sollte nicht durchgängig den Boden berühren, da es sonst zu Schäden am Trimmerkopf kommen kann.
4. Arbeiten Sie mit Vollgas, wenn Sie das Gerät beim Mähen von einer Seite zur anderen bewegen. Stellen Sie sicher, dass der Rasentrimmerfaden beim Schneiden parallel zum Boden läuft. (Abb. 26)

So blasen Sie Gras fort

Der Luftstrom aus dem rotierenden Trimmerfaden kann verwendet werden, um Gras zu entfernen.

1. Halten Sie den Trimmerkopf und seinen Trimmerfaden parallel zum Boden und über dem Boden.
2. Geben Sie Vollgas.
3. Bewegen Sie den Trimmerkopf von einer Seite zur anderen und blasen Sie das Gras fort.



WARNUNG: Reinigen Sie die Trimmerkopfabdeckung jedes Mal, wenn Sie einen neuen Trimmerfaden zusammenbauen, um Unwucht und Vibrationen in den Griffen zu vermeiden. Sie sollten auch die anderen Teile des Trimmerkopfs überprüfen und bei Bedarf reinigen.

Allgemeine Sicherheitshinweise für die Motorsense

- Für alle Arten von hohem oder dichtem Gras wird die Grasklinge benutzt.
- Grasklingen und Grasmesser dürfen nicht für verholzte Stämme verwendet werden.
- Verwenden Sie beim Bedienen eines Geräts mit Klinge einen Kopfschutz.
- Tragen Sie beim Berühren und bei der Wartung der Klinge Schutzhandschuhe.
- Verwenden Sie das Gerät mit einer zugelassenen Klinge. Verwenden Sie eine Klinge nur bei korrekter Installation aller erforderlichen Teile. Stellen Sie sicher, dass die Montage korrekt abgeschlossen ist und die richtigen Teile verwendet wurden. Eine fehlerhafte Montage kann dazu führen, dass sich die Klinge löst und schwere Verletzungen des Bedieners oder umstehender Personen verursacht.
- Betreiben Sie das Gerät mit der Schneidausrüstung unter Hüfthöhe.
- Berühren Sie das Winkelgetriebe nicht direkt nach dem Abstellen des Motors.
- Das Winkelgetriebe ist nach dem Abstellen des Motors noch heiß. Heiße Stellen können zu Verletzungen führen.
- Eine Klinge kann zu Verletzungen führen, wenn sie sich dreht, nachdem der Motor gestoppt oder der Gashebel losgelassen wurde.
- Halten Sie Ihre Hände von der Klinge fern. Das Berühren der Messer kann schwere Verletzungen verursachen.
- Stellen Sie den Motor immer ab, bevor irgendwelche Arbeiten an der Schneidausrüstung ausgeführt werden. Stellen Sie sicher, dass die Schneidausrüstung vollständig zum Stillstand gekommen ist. Ziehen Sie das Zündkerzenkabel von der Zündkerze ab.

- Stellen Sie sicher, dass die Klinge vollständig zum Stillstand gekommen ist, bevor Sie Wartungsarbeiten vornehmen.
- Halten Sie die Schneidzähne der Klinge stets korrekt und gut geschärft!
- Eine falsch geschärfte oder beschädigte Klinge erhöht die Unfallgefahr. Halten Sie die Schneidzähne der Klinge stets korrekt und gut geschärft! Befolgen Sie die Anweisungen und verwenden Sie die empfohlene Schärflöhre.
- Kontrollieren Sie den Klingenschutz auf Schäden und Risse.
- Befestigen Sie für Transport und Lagerung des Geräts den Transportschutz an der Klinge.

Klingenstoß

- Ein Klingenstoß ist eine plötzliche Bewegung des Geräts zur Seite, nach vorn oder nach hinten. Ein Klingenstoß tritt auf, wenn die Grasklinge oder Sägeklinge auf ein Objekt trifft, das nicht geschnitten werden kann. In Bereichen, in denen das zu schneidende Material schwer zu sehen ist, ist das Risiko eines Klingenstoßes erhöht.
- Wenn ein Klingenstoß auftritt, besteht das Risiko, dass das Gerät oder der Bediener ihre Position ändern. Eine sich bewegende Klinge kann umstehende Personen treffen und Verletzungen verursachen.
- Entsorgen Sie verbogene, gerissene oder beschädigte Klingen.
- Arbeiten Sie stets mit einer gut geschärften Klinge. Die Gefahr eines Klingenstoßes nimmt zu, wenn die Klinge nicht scharf ist.

So schneiden Sie Gras mit einer Grasklinge frei

1. Halten Sie Ihre Füße während des Betriebs des Geräts fern. Stellen Sie sicher, dass Sie fest auf dem Boden stehen.
2. Stellen Sie die Stützkappe leicht auf den Boden. Dadurch wird verhindert, dass die Klinge den Boden berührt.
3. Machen Sie seitliche Bewegungen von rechts nach links für einen klaren Schnitt. Verwenden Sie die linke Seite der Klinge zum Schneiden (Klingenbereich zwischen 8 und 12 Uhr). (Abb. 27)
4. Neigen Sie die Klinge nach links, wenn Sie Gras beseitigen.

Hinweis: Das Gras sammelt sich in einer Linie.

5. Für die Rückholbewegung machen Sie eine seitliche Bewegung von links nach rechts.
6. Arbeiten Sie rhythmisch.
7. Bewegen Sie sich nach vorn und halten Sie die Füße fest auf dem Boden.
8. Motor stoppen.

9. Nehmen Sie das Gerät aus der Klammer am Kabelbaum.
10. Stellen Sie das Gerät auf dem Boden ab.
11. Sammeln Sie das Schnittgut auf.

Allgemeine Sicherheitshinweise für den Hochentaster

- Weitere Schutzkleidung für Kopf, Hände, Beine und Füße wird empfohlen. Richtige Schutzkleidung verringert das Verletzungsrisiko durch umherfliegende Bruchstücke oder durch versehentlichen Kontakt mit der Sägekette.
- Wenn Sie mit dem Gerät schneiden, heben Sie nicht die Arme über die Schultern. Halten Sie sich nicht unter Ästen auf, die abgeschnitten werden.
- Tragen Sie beim Berühren der Kette immer Schutzhandschuhe.
- Ersetzen Sie Führungsschiene und/oder Kette sofort, wenn diese beschädigt oder entfernt wurden bzw. defekt sind.
- Starten Sie den Motor nicht, wenn sich die Führungsschiene in einem Schnitt befindet. Entfernen Sie die Führungsschiene aus dem Schnitt vor dem Starten des Motors.
- Verwenden Sie das Gerät nicht zum Fällen von Bäumen oder Absägen von Baumstümpfen.
- Sägen Sie mit dem Gerät kein Buschwerk und keine Schösslinge.
- Achten Sie beim Starten des Motors darauf, dass die Kette keine Gegenstände berührt.
- Achten Sie auf Überlandleitungen.
- Üben Sie keinen Druck auf das Gerät aus, wenn Sie einen Schnitt durchführen.
- Lösen Sie immer erst den Gashebel und lassen Sie den Motor in Leerlaufdrehzahl laufen, wenn Sie einen Schnitt durchführen.
- Schneiden Sie nur Äste und Zweige über Ihrem Kopf, die weniger als 15 cm Durchmesser haben.
- Halten Sie das Gerät mit beiden Händen fest, damit es im Gleichgewicht ist.

(Abb. 28)

- Betreiben Sie das Gerät langsam und schneiden Sie vorsichtig.
- Achten Sie auf die Richtung, in die der Ast fällt.
- Achten Sie beim Schneiden auf die Schösslinge. Schösslinge sind kleine Äste, die sich in der Kette verfangen, und Gleichgewicht oder Steuerung beeinflussen können.
- Achten Sie auf zurückfedernde Äste, wenn sich die Spannung im Holz löst.
- Betreiben Sie das Gerät in einem übersichtlichen Bereich. Entfernen Sie regelmäßig herunter gefallene Äste aus dem Bereich, um Verletzungen zu vermeiden.
- Schneiden Sie lange Äste in Stücke, wenn Sie sie entfernen.

- Stellen Sie den Motor ab, nehmen Sie den Gurt ab und legen Sie das Gerät auf den Boden, bevor Sie das Schnittgut aufsammeln.
- Befestigen Sie den Führungsschienenschutz während des Transports und der Lagerung des Geräts.
- Kontrollieren Sie den Führungsschienenschutz auf Schäden und Risse.

Schneiden mit dem Hochentaster



WARNUNG: Schneiden Sie mit dem Gerät nicht in Rückwärts- oder Vorwärtsbewegung.

1. Stellen Sie das Gerät auf Vollgas und üben Sie leichten Druck aus.
2. Schneiden Sie beim ersten Mal 15 cm vom Stamm entfernt. Sägen Sie die Unterseite des Asts zu 1/3 durch. (Abb. 29)
3. Bewegen Sie den Hochentaster 5-4 cm auf dem Ast nach außen. Sägen Sie das zweite Mal vollständig durch den Ast. (Abb. 29)
4. Sägen Sie ein drittes Mal. Schneiden Sie nicht zu nah, da der Baum verletzt werden kann.

Hinweis: Wenn Sie das zweite und dritte Mal sägen, legen Sie das Gerät an den Ast an, damit der Zweig stabil bleibt.

(Abb. 30)

Allgemeine Sicherheitshinweise für die erweiterte Heckenschere

- Halten Sie Ihre Hände von der Klinge fern. Das Berühren der Messer kann schwere Verletzungen verursachen.
- Halten Sie alle Körperteile von dem Messer fern. Entfernen Sie kein geschnittenes Material und halten Sie zu schneidendes Material nicht fest, wenn sich die Messer bewegen. Stellen Sie sicher, dass Sie das Gerät vor der Reinigung oder Wartung anhalten. Klängen bewegen sich nach dem Ausschalten noch. Unaufmerksamkeit während des Betriebs des Geräts kann schwere Verletzungen verursachen.
- Wenn Sie mit dem Gerät schneiden, heben Sie nicht die Arme über die Schultern. Halten Sie sich nicht unter Ästen auf, die abgeschnitten werden.
- Halten Sie das Gerät für eine bessere Balance so nah wie möglich am Körper.

(Abb. 31)

- Bewegen Sie das Gerät von unten nach oben, wenn Sie die Seiten schneiden.

(Abb. 32)

- Schneiden Sie nicht zu schnell. Schneiden Sie langsam und gleichmäßig, bis Sie einen qualitativ hochwertigen Schnitt erreicht haben.

- Passen Sie auf, dass die Spitze des Messers nicht den Boden berührt.
- Achten Sie auf Überlandleitungen.
- Lösen Sie immer erst den Gashebel und lassen Sie den Motor in Leerlaufdrehzahl laufen, wenn Sie einen Schnitt durchführen.
- Tragen Sie die Heckenschere bei ausgeschaltetem Messer am Griff. Halten Sie das Gerät während des Betriebs ordnungsgemäß zur Verringerung von Verletzungen durch die Klingen.
- Stellen Sie den Motor ab, nehmen Sie den Gurt ab und legen Sie das Gerät auf den Boden, bevor Sie das Schnittgut auf sammeln.
- Befestigen Sie den Klingenschutz während des Transports und der Lagerung des Geräts.
- Kontrollieren Sie den Klingenschutz auf Schäden und Risse.

So stellen Sie den Winkel der Schneidmesser ein

1. Drücken Sie den Hebel zum Entriegeln. (Abb. 33)
2. Passen Sie den Winkel der Messer an die richtige Position an.
3. Lösen Sie den Hebel.

Sicherheitshinweise für den Betrieb

- Stellen Sie sicher, dass das Gerät vor dem Betrieb vollständig montiert ist.
- Stellen Sie das Gerät vor dem Einschalten in einem Abstand von mindestens 3 m von der Stelle ab, wo Sie zuvor den Kraftstofftank gefüllt haben. Stellen Sie das Gerät auf einer ebenen Oberfläche ab. Stellen Sie sicher, dass die Schneidausrüstung nicht den Boden oder ein anderes Objekt berührt.
- Das Gerät kann Objekte umherschleudern und Augenverletzungen verursachen. Tragen Sie immer einen zugelassenen Augenschutz, wenn Sie mit dem Gerät arbeiten.
- Achten Sie darauf, dass sich während der Arbeiten kein Kind unbemerkt dem Gerät nähert.
- Benutzen Sie das Gerät nicht, wenn sich Personen im Arbeitsbereich befinden. Halten Sie das Gerät an, wenn eine Person den Arbeitsbereich betritt.
- Stellen Sie sicher, dass Sie immer die Kontrolle über das Gerät behalten.
- Verwenden Sie das Gerät nicht, wenn Sie bei einem Unfall keine Hilfe holen können. Vergewissern Sie sich immer, dass Dritte von Ihren Arbeiten wissen, bevor Sie das Gerät in Betrieb nehmen.
- Schauen Sie sich immer nach Personen und Tieren im Sicherheitsbereich um, bevor Sie sich mit dem Gerät herumdrehen.
- Entfernen Sie alle unerwünschten Materialien aus dem Arbeitsbereich, bevor Sie beginnen. Wenn die Schneidausrüstung gegen ein Objekt stößt, kann das Objekt umhergeschleudert werden und Verletzungen oder Schäden verursachen. Unerwünschtes Material kann sich um die

Schneidausrüstung wickeln und Schäden verursachen.

- Verwenden Sie das Gerät nicht bei schlechtem Wetter wie Nebel, Regen, starkem Wind, Gewittergefahr oder sonstigen Schlechtwetterbedingungen. Bei schlechtem Wetter könnten sich gefährliche Bedingungen einstellen, z. B. rutschige Bodenflächen.
- Stellen Sie sicher, dass Sie sich beim Arbeiten frei bewegen und stabil stehen können.
- Vermeiden Sie Situationen, in denen Sie fallen könnten, wenn Sie mit dem Gerät arbeiten. Neigen Sie sich nicht bei der Arbeit mit dem Gerät.
- Halten Sie das Gerät immer mit beiden Händen fest. Halten Sie das Gerät auf der rechten Seite des Körpers.
- Betreiben Sie das Gerät mit der Schneidausrüstung unter Hüfthöhe.
- Wenn sich beim Motorstart der Choke in der Choke-Stellung befindet, beginnt sich die Schneidausrüstung zu drehen.
- Berühren Sie das Winkelgetriebe nicht direkt nach dem Abstellen des Motors. Das Winkelgetriebe ist nach dem Abstellen des Motors noch heiß. Heiße Stellen können zu Verletzungen führen.
- Stellen Sie den Motor ab, bevor Sie das Gerät transportieren.
- Legen Sie das Gerät auf keinen Fall ab, solange der Motor läuft.
- Stellen Sie vor dem Entfernen unerwünschter Materialien den Motor ab und warten Sie, bis die Schneidausrüstung stillsteht. Lassen Sie die Schneidausrüstung anhalten, bevor Sie oder ein Helfer das geschnittene Material entfernen.

Persönliche Schutzausrüstung



WARNUNG: Lesen Sie die folgenden Warnhinweise, bevor Sie das Gerät benutzen.

- Verwenden Sie immer geeignete persönliche Schutzausrüstung bei der Benutzung des Geräts. Das Tragen persönlicher Schutzausrüstung schließt das Risiko von Verletzungen nicht aus. Das Tragen persönlicher Schutzausrüstung verringert das Ausmaß der Verletzungen bei einem Unfall.
- Tragen Sie immer einen zugelassenen Augenschutz beim Arbeiten mit dem Gerät.
- Arbeiten Sie mit dem Gerät nicht barfuß oder mit offenen Schuhen. Tragen Sie stets robuste und rutschfeste Schuhe.
- Tragen Sie schwere, lange Hosen.
- Tragen Sie bei Bedarf auch zugelassene Schutzhandschuhe.
- Tragen Sie einen Helm, wenn Ihnen Gegenstände auf den Kopf fallen könnten.
- Tragen Sie immer einen zugelassenen Gehörschutz beim Arbeiten mit dem Gerät. Lärmbelastung über

einen längeren Zeitraum kann zu lärmbedingten Hörschäden führen.

- Vergewissern Sie sich, dass Sie einen Erste-Hilfe-Kasten griffbereit haben.

Sicherheitsvorrichtungen am Gerät



WARNUNG: Lesen Sie die folgenden Warnhinweise, bevor Sie das Gerät benutzen.

- Benutzen Sie kein Gerät mit defekten Sicherheitsvorrichtungen.
- Führen Sie regelmäßig eine Überprüfung der Sicherheitsvorrichtungen durch. Wenn die Sicherheitsvorrichtungen defekt sind, wenden Sie sich an Ihre McCulloch-Servicewerkstatt.

Gashebelsperre

Die Gashebelsperre arretiert den Gashebel. Drücken Sie die Gashebelsperre, um den Gashebel freizugeben. Wenn Sie den Griff loslassen, kehren Gashebelsperre und Gashebel wieder in die Ausgangsstellung zurück.

1. Stellen Sie sicher, dass der Gashebel im Leerlauf arretiert ist, wenn Sie die Gashebelsperre lösen.
2. Drücken Sie die Gashebelsperre und kontrollieren Sie, ob sie beim Loslassen in die Ausgangsstellung zurückkehrt.
3. Drücken Sie den Gashebel und kontrollieren Sie, ob er beim Loslassen in die Ausgangsstellung zurückkehrt.

Starten Sie den Motor, und geben Sie Vollgas. Lassen Sie den Gashebel los und kontrollieren Sie, ob die Schneidausrüstung stehen bleibt. Wenn sich die Schneidausrüstung dreht, während der Gashebel auf Leerlauf steht, überprüfen Sie die Einstellschraube für den Leerlauf am Vergaser.

So prüfen Sie den Start-/Stopp-Schalter

Der Stoppschalter stellt den Motor aus.

1. Starten Sie den Motor.
2. Kontrollieren Sie, dass der Motor anhält, wenn Sie den Schalter auf die Stopp-Position stellen.

Schutz für die Schneidausrüstung

Die Schutzvorrichtung der Schneidausrüstung verhindert, dass ein loser Fremdkörper in Richtung des Fahrers geschleudert wird.

Überprüfen Sie den Schutz der Schneidausrüstung auf Beschädigung und ersetzen Sie ihn gegebenenfalls. Verwenden Sie nur die zugelassene Schutzvorrichtung für die Schneidausrüstung.

Funktion zum Lösen des Tragegurts



WARNUNG: Verwenden Sie den Tragegurt nicht, wenn die Funktion zum Lösen defekt ist. Stellen Sie sicher, dass die Funktion zum

Lösen des Tragegurts korrekt funktioniert, wenn Sie das Gerät einstellen.

- Die Funktion zum Lösen des Tragegurts befindet sich vorn am Gerät.

(Abb. 34)

- Die Riemen des Tragegurts müssen sich stets in der richtigen Position befinden.
- Im Notfall hilft Ihnen die Funktion zum Lösen des Tragegurts dabei, sich sicher von dem Gerät zu lösen.

Schalldämpfer

- Verwenden Sie keinen Motor mit defektem Schalldämpfer. Ein beschädigter Schalldämpfer erhöht den Geräuschpegel und die Brandgefahr. Halten Sie stets einen Feuerlöscher griffbereit.
- Überprüfen Sie regelmäßig, ob der Schalldämpfer mit dem Gerät verbunden ist.
- Berühren Sie den Motor oder den Schalldämpfer nicht, solange der Motor eingeschaltet ist. Warten Sie nach dem Abstellen des Motors eine Weile, bevor Sie den Motor oder den Schalldämpfer berühren. Heiße Oberflächen können zu Verletzungen führen.
- Ein heißer Schalldämpfer kann einen Brand verursachen. Seien Sie vorsichtig, wenn Sie das Gerät in der Nähe von entzündlichen Flüssigkeiten oder Gasen verwenden.
- Berühren Sie keine Teile im Schalldämpfer, wenn der Schalldämpfer beschädigt ist. Diese Teile können krebserregende Stoffe enthalten.

Sicherer Umgang mit Kraftstoff

- Starten Sie das Gerät nicht, wenn sich Kraftstoff oder Öl darauf befindet. Entfernen Sie den unerwünschten Kraftstoff bzw. das Öl, und lassen Sie das Gerät trocknen. Entfernen Sie unerwünschten Kraftstoff aus dem Gerät.
- Wechseln Sie sofort die Kleidung, wenn Sie Kraftstoff darauf verschüttet haben.
- Lassen Sie keinen Kraftstoff auf Ihren Körper gelangen, denn dies kann zu Verletzungen führen. Wenn Kraftstoff auf Ihre Haut gelangt, waschen Sie diesen mit Wasser und Seife ab.
- Starten Sie den Motor niemals, wenn Sie Öl oder Kraftstoff auf das Gerät oder auf Ihren Körper verschüttet haben.
- Starten Sie das Gerät nicht, wenn der Motor undicht ist. Überprüfen Sie den Motor regelmäßig auf Undichtigkeiten.
- Gehen Sie vorsichtig mit Kraftstoff um. Kraftstoff ist feuergefährlich, und die Dämpfe sind explosiv und können zu Verletzungen oder sogar zum Tod führen.
- Atmen Sie die Kraftstoffdämpfe nicht ein, denn sie sind gesundheitsschädigend. Achten Sie auf ausreichende Belüftung.

- Rauchen Sie nicht in der Nähe des Kraftstoffs oder des Motors.
- Stellen Sie keine heißen Gegenstände in der Nähe des Kraftstoffs oder Motors ab.
- Füllen Sie keinen Kraftstoff nach, während der Motor läuft.
- Vergewissern Sie sich, dass der Motor abgekühlt ist, bevor Sie Kraftstoff nachfüllen.
- Öffnen Sie vor dem Nachfüllen den Tankdeckel langsam, und lassen Sie den Druck vorsichtig entweichen.
- Füllen Sie keinen Kraftstoff in den Motor, wenn Sie sich in einem Innenraum befinden. Eine mangelhafte Luftzirkulation kann zu schweren oder tödlichen Verletzungen durch Ersticken oder eine Kohlenmonoxidvergiftung führen.
- Drehen Sie den Tankdeckel sorgfältig zu, da ansonsten Brandgefahr besteht.
- Stellen Sie das Gerät vor dem Einschalten in einem Abstand von mindestens 3 m von der Stelle auf, wo Sie den Tank befüllt haben.
- Überfüllen Sie den Kraftstofftank nicht.
- Stellen Sie sicher, dass kein Kraftstoff austreten kann, wenn Sie das Gerät oder den Kraftstoffbehälter transportieren.
- Bringen Sie weder das Gerät noch einen Kraftstoffbehälter in Bereiche mit offenem Feuer, Funkenbildung oder Zündflammen. Stellen Sie sicher, dass sich im Lagerbereich keine offene Feuerquelle befindet.
- Verwenden Sie nur zugelassene Behälter, wenn Sie den Kraftstoff transportieren oder einlagern.
- Leeren Sie den Kraftstofftank, bevor Sie das Gerät für längere Zeit einlagern. Entsorgen Sie den Kraftstoff an Orten, die durch die lokalen gesetzlichen Bestimmungen dafür vorgesehen sind.
- Reinigen Sie das Gerät, bevor Sie es für längere Zeit einlagern.
- Ziehen Sie das Zündkerzenkabel ab, bevor Sie das Gerät einlagern, um sicherzustellen, dass der Motor nicht unbeabsichtigt starten kann.
- Führen Sie nur diejenigen Wartungsarbeiten aus, die Sie in den Anweisungen in dieser Bedienungsanleitung finden. Alle sonstigen Wartungsarbeiten müssen von einer autorisierten Servicewerkstatt durchgeführt werden.
- Lassen Sie mit Ausnahme der unter *WARTUNG auf Seite 107* aufgeführten Aufgaben alle Wartungsarbeiten von einem autorisierten Händler durchführen.
- Lassen Sie einen Vertragshändler oder ein autorisiertes Service Center das Gerät regelmäßig überprüfen, um Einstellungen oder Reparaturen vorzunehmen.
- Sorgen Sie dafür, dass das Gerät korrekt montiert ist.
- Verwenden Sie das Gerät nicht, wenn es nicht mehr der ursprünglichen Spezifikation entspricht.
- Ändern Sie kein Teil des Geräts ohne Genehmigung des Herstellers.
- Verwenden Sie nur Teile, die vom Gerätehersteller zugelassen sind.
- Untersuchen Sie das Gerät auf defekte oder falsch ausgerichtete Teile sowie auf Teile, die sich nicht frei bewegen. Untersuchen Sie das Gerät auf andere Bedingungen, die den einwandfreien Betrieb beeinträchtigen könnten.
- Verwenden Sie das Gerät nicht, wenn es beschädigt ist. Tauschen oder reparieren Sie beschädigte Komponenten.
- Halten Sie alle Kappen und Befestigungselemente korrekt angezogen. Die Verwendung von nicht zugelassenen Ersatzteilen oder der Ausbau von Sicherheitseinrichtungen kann zu einer Beschädigung des Geräts führen. Außerdem besteht die Gefahr von Verletzungen des Bedieners oder umstehender Personen.
- Verwenden Sie nur empfohlene Zubehör- und Ersatzteile. Modifizieren Sie Ihr Gerät nicht.
- Halten Sie die Griffe trocken, sauber und frei von Öl und Fett. Rutschige, ölige Griffe können zum Kontrollverlust führen.
- Befolgen Sie die Anweisungen für das Schmieren und Auswechseln von Zubehörteilen.
- Ziehen Sie den Zündkerzenstecker ab, bevor Sie das Gerät zusammenbauen, einlagern oder warten.
- Wenden Sie sich an Ihr Service Center, wenn Sie die Schneidausrüstung nicht durch die Einstellung der Leerlaufdrehzahl stoppen können. Sie dürfen das Gerät nicht einsetzen, bis es korrekt eingestellt oder repariert wurde.
- Stellen Sie sicher, dass das Gerät beim Transport stabil ist, um Beschädigungen zu vermeiden.
- Wenn es nicht in Betrieb ist, bewahren Sie das Gerät außerhalb der Reichweite von Kindern an einem trockenen, hochgelegenen oder abgeschlossenen Ort auf.

Allgemeine Sicherheitshinweise für die Wartung

- Der Betreiber des Geräts ist dafür verantwortlich, dass das Gerät entsprechend den Wartungsanweisungen der Bedienungsanleitungen gewartet wird. Eine falsche Wartung kann zu schweren bis tödlichen Verletzungen führen.
- Achten Sie darauf, das Gerät regelmäßig zu warten. Dies erhöht die Lebensdauer des Geräts. Die Gefahr von Unfällen sinkt.
- Achten Sie darauf, den Wartungsplan einzuhalten. Die Wartungsintervalle werden anhand der täglichen Nutzung des Gerätes berechnet. Wenn Sie nicht jeden Tag mit dem Gerät arbeiten, sind die Intervalle anders.

MONTAGE



WARNUNG: Lesen Sie vor dem Zusammensetzen des Geräts das Kapitel über Sicherheit.

Für die Montage des Griffs

1. Entfernen Sie Schrauben (A), Unterlegscheiben (B), obere Schelle (D), untere Schelle (E) und Muttern (F) aus dem Griff (C). (Abb. 35)
2. Befestigen Sie obere Schelle (A), Griff (B), Unterlegscheiben (C) und Schrauben (D) an der Oberseite der oberen Welle.
3. Befestigen Sie untere Schelle (E) und Muttern (F) an der Unterseite der oberen Welle. (Abb. 36)
4. Setzen Sie das Griffrohr zwischen die 2 Pfeile auf der oberen Welle.
5. Ziehen Sie die Schrauben fest an.

Hinweis: Stellen Sie sicher, dass sich der Griff nicht bewegen kann.

So montieren Sie den Trimmeraufsatz

1. Befestigen Sie Schutz der Schneidausrüstung (A), Streben (B), Unterlegscheiben (C), Unterlegscheiben (D) und Schrauben (E). Ziehen Sie die Schrauben fest an. (Abb. 37)
2. Setzen Sie den Inbusschlüssel (A) ein, damit sich die Welle nicht bewegt.
3. Entfernen Sie Mutter (B), Stützkappe (C) und Halter (D) auf Trimmer- und Motorsensen-Anbaugerät. (Abb. 38)
4. Ziehen Sie den Trimmerkopf (B) auf der Welle fest. (Abb. 39)

So montieren Sie den Motorsensenaufsatz

1. Befestigen Sie Schutz der Schneidausrüstung (A), Streben (B), Unterlegscheiben (C), Unterlegscheiben (D) und Schrauben (E). Ziehen Sie die Schrauben fest an. (Abb. 37)
2. Setzen Sie den Inbusschlüssel (A) ein, damit sich die Welle nicht bewegt.

3. Entfernen Sie Mutter (B), Stützkappe (C) und Halter (D) auf Trimmer- und Motorsensen-Anbaugerät. (Abb. 40)
4. Befestigen Sie Klinge (B), unteren Halter (C), Stützkappe (D) und Mutter (E). Ziehen Sie die Mutter fest an. (Abb. 41)

So montieren Sie den Hochentasteraufsatz

Siehe *So warten Sie den Hochentasteraufsatz auf Seite 109* für Montageanleitungen für den Hochentasteraufsatz.

So bauen Sie das zweiteilige Führungsrohr zusammen

1. Drehen Sie den Knopf zum Lösen der Führungsrohrkupplung. (Abb. 42)
2. Bewegen Sie die Entriegelungstaste (A) in die Führungsaussparung. Drücken Sie die Befestigung so lange in die Kupplung, bis die Entriegelungstaste im ersten Loch (B) ist. (Abb. 43)
3. Setzen Sie die Welle in die Wellenkupplung ein. Die Taste muss durch das Loch gehen.

Hinweis: Wenn das Anbaugerät nicht vollständig in die obere Welle hineinragt, verwenden Sie das Kombinationswerkzeug, um die innere Antriebswelle tiefer in das Rohr zu drücken. Es kann erforderlich sein, das Kombinationswerkzeug zu drehen, während Sie drücken.

4. Stellen Sie sicher, dass Sie den Knauf vor dem Gebrauch des Geräts vollständig anziehen. (Abb. 44)

So nehmen Sie das zweiteilige Führungsrohr auseinander

1. Drehen Sie den Knopf zum Lösen der Führungsrohrkupplung. (Abb. 45)
2. Drücken Sie die Entriegelungstaste (B) und halten Sie sie gedrückt. Ziehen Sie die Wellen auseinander. (Abb. 46)

BETRIEB



WARNUNG: Lesen Sie vor der Nutzung des Geräts das Kapitel über Sicherheit, und machen Sie sich damit vertraut.

Kraftstoff

So verwenden Sie den Kraftstoff



ACHTUNG: Dieses Gerät hat einen Zweitaktmotor. Verwenden Sie eine Mischung aus Benzin und Zweitakt-Motoröl. Stellen Sie sicher, dass Sie die korrekte Menge an Öl für das Gemisch verwenden. Ein falsches Verhältnis von Benzin und Öl kann zu Schäden am Motor führen.

Benzin



ACHTUNG: Verwenden Sie kein Benzin mit einer geringeren Oktanzahl als 90 RON (87 AKI). Dies kann das Gerät beschädigen.



ACHTUNG: Verwenden Sie kein Benzin mit einer höheren Ethanolkonzentration als 10 % (E10). Dies kann das Gerät beschädigen.

- Verwenden Sie immer frisches bleifreies Benzin mit einer Oktanzahl von mindestens 90 RON (87 AKI) und einer Ethanolkonzentration unter 10 % (E10).
- Verwenden Sie Benzin mit einer höheren Oktanzahl, wenn Sie das Gerät häufig und bei kontinuierlich hoher Motordrehzahl verwenden.

Öl für Zweitaktmotoren

- Verwenden Sie ausschließlich qualitativ hochwertiges Zweitakt-Motoröl. Verwenden Sie nur ein luftgekühltes Motoröl.
- Verwenden Sie keine anderen Arten von Öl.
- Mischungsverhältnis 50:1 (2 %)

Benzin, Liter	Zweitaktöl, Liter
5	0,10
10	0,20
15	0,30
20	0,40

So stellen Sie das Kraftstoffgemisch her

Hinweis: Verwenden Sie zum Mischen der Kraftstoffs immer einen sauberen Kraftstoffbehälter.

Hinweis: Bereiten Sie keine größere Menge Gemisch zu, als Sie für 30 Tage benötigen.

1. Fügen Sie die Hälfte des Benzins hinzu.
2. Fügen Sie die gesamte Menge Öl hinzu.
3. Schütteln Sie das Kraftstoffgemisch, um die Anteile zu vermengen.

4. Setzen Sie die restliche Menge Benzin hinzu.
5. Schütteln Sie das Kraftstoffgemisch, um die Anteile zu vermengen.
6. Füllen Sie es in den Kraftstofftank.

So füllen Sie Kraftstoff nach

- Verwenden Sie immer einen Kraftstoffbehälter mit einem Überfüllungsschutz.
- Wenn sich noch Kraftstoff auf dem Behälter befindet, entfernen Sie diesen und lassen Sie den Behälter trocknen.
- Stellen Sie sicher, dass der Bereich um den Tankverschluss sauber ist.
- Schütteln Sie den Kraftstoffbehälter, bevor Sie das Kraftstoffgemisch in den Kraftstofftank einfüllen.

Starten und stoppen

So starten Sie bei kaltem Motor

(Abb. 47)

1. Bringen Sie den Stoppschalter (A) in Startposition.
2. Drücken Sie die Gashebelsperre (B) und ziehen Sie dann den Gashebel (C).
3. Während der Gashebel eingeschaltet ist, drücken Sie die Taste für die Leerlaufanhebung (D).
4. Lassen Sie die Gashebelsperre und den Gashebel los.
5. Drücken Sie 10-mal auf die Kraftstoffpumpenblase. Die Blase muss nicht vollständig gefüllt sein. (Abb. 48)
6. Bewegen Sie den Kaltstarthebel in die Position „Full Choke“ (Drosselkappe ganz geöffnet). (Abb. 49)
7. Drücken Sie den Gerätekörper mit der linken Hand gegen den Boden. (Abb. 50)
8. Ziehen Sie den Faden mit der rechten Hand langsam heraus, bis ein Widerstand spürbar wird.
9. Ziehen Sie schnell und kraftvoll am Starterseil. Wiederholen Sie dies ca. 5 Mal bzw. bis der Motor anspringt.
10. Bewegen Sie den Kaltstarthebel in die Position „No Choke“ (Drosselkappe geschlossen).
11. Ziehen Sie das Startseil schnell und kräftig, bis der Motor anspringt.
12. Lassen Sie den Motor 10 Sekunden lang laufen.
13. Ziehen Sie am Gashebel, um den Motor bei niedriger Geschwindigkeit 60 Sekunden laufen zu lassen.

So starten Sie einen warmen Motor

Hinweis: Befolgen Sie diese Vorgehensweise, wenn Sie ein Gerät starten, dem der Kraftstoff ausgegangen war und es betankt wurde.

(Abb. 47)

1. Bringen Sie den Stoppschalter (A) in Startposition.
2. Drücken Sie die Gashebelsperre (B) und ziehen Sie dann den Gashebel (C).
3. Während der Gashebel eingeschaltet ist, drücken Sie die Taste für die Leerlaufanhebung (D).
4. Lassen Sie die Gashebelsperre und den Gashebel los.
5. Drücken Sie 10-mal auf die Kraftstoffpumpenblase. Die Blase muss nicht vollständig gefüllt sein. (Abb. 48)
6. Drücken Sie den Gerätekörper mit der linken Hand gegen den Boden. (Abb. 50)
7. Bewegen Sie den Kaltstarthebel in die Position „No Choke“ (Drosselkappe geschlossen).
8. Ziehen Sie den Faden mit der rechten Hand langsam heraus, bis ein Widerstand spürbar wird.
9. Ziehen Sie das Startseil schnell und kräftig, bis der Motor anspringt.

So stoppen Sie das Gerät

- Drücken Sie den Stoppschalter, um den Motor auszustellen.

So starten Sie den Motor, wenn der Kraftstoff zu heiß ist

Wenn das nicht Gerät startet, kann dies darauf zurückzuführen sein, dass der Kraftstoff zu heiß ist.

Hinweis: Verwenden Sie stets neuen Kraftstoff, und verringern Sie bei warmem Wetter die Betriebszeit.

1. Stellen Sie das Gerät an einem kühlen Ort ab, wo es keiner direkten Sonneneinstrahlung ausgesetzt ist.
2. Lassen Sie das Gerät mindestens 20 Minuten lang abkühlen.
3. Halten Sie die Kraftstoffpumpe wiederholt 10-15 Sekunden lang gedrückt.
4. Gehen Sie wie beim Starten eines kalten Motors vor. Siehe *So starten Sie bei kaltem Motor auf Seite 106*.

WARTUNG



WARNUNG: Lesen Sie vor dem Reinigen, Reparieren oder Warten des Geräts das Kapitel über Sicherheit, und machen Sie sich damit vertraut.

- Schmieren Sie die Trennscheiben (erweiterter Heckenscherenaufsatz).
- Überprüfen Sie den Trimmerkopf.
- Überprüfen Sie die Leerlaufdrehzahl.
- Untersuchen Sie das Gerät auf Undichtigkeiten.

Wartungsplan

Achten Sie darauf, den Wartungsplan einzuhalten. Die Wartungsintervalle werden anhand der täglichen Nutzung des Gerätes berechnet. Wenn Sie nicht jeden Tag mit dem Gerät arbeiten, sind die Intervalle anders. Führen Sie nur diejenigen Wartungsarbeiten aus, die Sie in den Anweisungen in dieser Bedienungsanleitung finden. Wenden Sie sich bezüglich anderer Wartungsarbeiten, die in dieser Betriebsanleitung nicht aufgeführt sind, an ein autorisiertes Service Center.

Tägliche Wartung

- Reinigen Sie die Außenflächen.
- Reinigen Sie den Luftfilter. Tauschen Sie ihn bei Bedarf aus.
- Prüfen Sie den Tragegurt.
- Überprüfen Sie die Funktion von Gashebelsperre und Gashebel.
- Prüfen Sie den Handgriff und den Lenker.
- Überprüfen Sie den Stoppschalter.
- Prüfen Sie die Schutzvorrichtungen.
- Kontrollieren Sie die Schneidaustrüstung auf Beschädigung und Risse.
- Ersetzen Sie die Schneidaustrüstung, wenn sie beschädigt ist.

Wöchentliche Wartung

- Überprüfen Sie den Starthandgriff und das Startseil.
- Überprüfen Sie die Schmierung des Winkeltriebes.
- Reinigen Sie die Außenflächen des Vergasers und die angrenzenden Bereiche.
- Reinigen Sie die Zündkerze äußerlich. Demontieren Sie die Zündkerze und prüfen Sie den Elektrodenabstand. Abstand korrigieren oder andere Zündkerze verwenden. Sorgen Sie dafür, dass die Zündkerze eine sog. Funkentstörung hat.

Monatliche Wartung

- Reinigen Sie das Kühlsystem.
- Überprüfen Sie den Kraftstofffilter.
- Untersuchen Sie den Kraftstoffschlauch auf Beschädigung.
- Kontrollieren Sie alle Kabel und Anschlüsse.
- Überprüfen Sie den Kraftstofffilter.

So stellen Sie den Vergaser ein

Die Grundeinstellung des Vergasers wird beim Probelauf im Werk vorgenommen. Die Einstellung muss von einem Fachmann vorgenommen werden.

So prüfen Sie den Schalldämpfer



WARNUNG: Verwenden Sie kein Produkt mit defektem Schalldämpfer. Wechseln Sie stets den Schalldämpfer aus, wenn er beschädigt ist.



WARNUNG: Schalldämpfer mit Katalysatoren werden während des Betriebs sehr heiß. Es besteht Verbrennungsrisiko oder Brandgefahr.



WARNUNG: Der Schalldämpfer hat die Aufgabe, den Geräuschpegel zu dämpfen und die Abgase vom Anwender wegzuleiten. Die Abgase sind heiß und können Funken schlagen. Es besteht die Gefahr von Brandentwicklungen.



ACHTUNG: Weist das Funkenfängernetz Schäden auf, muss es ausgewechselt werden. Benutzen Sie das Produkt nicht ohne Funkenfängernetz oder mit defektem Funkenfängernetz am Schalldämpfer.



ACHTUNG: Ist das Funkenfängernetz blockiert, wird das Produkt zu heiß. Dies führt zu Schäden an Kolben und Zylinder.

1. Vergewissern Sie sich, dass der Schalldämpfer nicht beschädigt ist.
2. Stellen Sie sicher, dass der Schalldämpfer fest am Produkt montiert ist.
3. Einige Schalldämpfer verfügen über ein spezielles Funkenfängernetz. Reinigen Sie das Funkenfängernetz mindestens einmal pro Woche, wenn Ihr Gerät mit einem derartigen Schalldämpfer ausgerüstet ist. Verwenden Sie eine Drahtbürste. (Abb. 51)

So reinigen/warten Sie das Kühlsystem

Dieses Gerät hat ein Kühlsystem. Eine Verschmutzung oder Verstopfung des Kühlsystems kann zur Überhitzung des Gerätes führen, was Zylinder und Kolben beschädigen kann. Überprüfen und reinigen Sie das Kühlsystem einmal pro Woche mit einer Bürste, bei anspruchsvollen Bedingungen öfter. Das Kühlsystem besteht aus den Kühlrippen des Zylinders (1) und Lufteinlassrohr (2).

(Abb. 52)

Reinigen des Luftfilters

1. Nehmen Sie Luftfilterdeckel und Luftfilter ab. (Abb. 53)

2. Reinigen Sie den Luftfilter mit warmer Seifenlauge. Achten Sie darauf, dass der Luftfilter trocken ist, bevor Sie ihn wieder einbauen.
3. Tauschen Sie den Luftfilter aus, falls er für eine Reinigung zu stark verschmutzt ist. Tauschen Sie einen beschädigten Luftfilter unbedingt aus.
4. Wenn sich in Ihrem Gerät ein Luftfilter aus Schaumstoff befindet, tragen Sie Luftfilteröl auf. Verwenden Sie Luftfilteröl ausschließlich bei Schaumstofffiltern. Tragen Sie auf keinen Fall Öl auf einen Filzfilter auf.

Kraftstofffilter

Wenn der Motor nicht ausreichend mit Kraftstoff versorgt wird, stellen Sie sicher, dass der Luftspalt in Tankdeckel und Kraftstofffilter (A) sauber ist.

(Abb. 54)

So fetten Sie das Winkelgetriebe nach

Stellen Sie sicher, dass das Winkelgetriebe zu 3/4 mit Schmiermittel gefüllt ist.

(Abb. 55)

So überprüfen Sie die Zündkerze



ACHTUNG: Verwenden Sie stets den vom Hersteller empfohlenen Zündkerzentyp! Die Verwendung eines falschen Zündkerzentyps kann zu Schäden am Gerät führen.

- Überprüfen Sie die Zündkerze, wenn der Motor nur schwache Leistung bringt, sich nur schwer starten lässt oder im Leerlauf nicht ordnungsgemäß funktioniert.
- Wenn Sie diese Anweisungen befolgen, verringern Sie die Gefahr von unerwünschtem Material an den Elektroden der Zündkerze:
 - a) Stellen Sie sicher, dass die Leerlaufdrehzahl richtig eingestellt ist.
 - b) Vergewissern Sie sich, dass das Kraftstoffgemisch korrekt ist.
 - c) Vergewissern Sie sich, dass der Luftfilter sauber ist.
- Ist die Zündkerze verschmutzt, so ist sie zu reinigen; gleichzeitig ist zu prüfen, ob der Elektrodenabstand korrekt ist, siehe *TECHNISCHE DATEN auf Seite 111*. (Abb. 56)
- Tauschen Sie die Zündkerze bei Bedarf aus.

So schärfen Sie Grasmesser und Grasklingen

1. Schärfen Sie Grasmesser und Grasklingen mit einer einhiebigen Flachfeile.
2. Schärfen Sie alle Kanten der Grasmesser und -klingen gleichmäßig, um das Gleichgewicht zu erhalten. (Abb. 57)

So tauschen Sie den Trimmerfaden aus

(Abb. 58)
(Abb. 59)
(Abb. 60)
(Abb. 61)
(Abb. 62)
(Abb. 63)
(Abb. 64)
(Abb. 65)

So warten Sie den Hochentasteraufsatz



WARNUNG: Entfernen Sie die Zündkerze, bevor Sie Wartungsarbeiten am Anbaugerät durchführen.

So setzen Sie die Kette ein oder entfernen sie



WARNUNG: Wenn die Kette verschlissen oder beschädigt ist, ersetzen Sie sie durch die Kette mit dem niedrigen Rückschlag. Siehe *WERKZEUGE auf Seite 113*.

Hinweis: Tragen Sie beim Berühren der Kette immer Schutzhandschuhe.

1. Klemmen Sie die Zündkappe ab.
2. Verwenden Sie den Schraubenschlüssel zum Lösen der Mutter der Kettenradabdeckung, indem Sie ihn gegen den Uhrzeigersinn drehen. (Abb. 66)
3. Entfernen Sie die Mutter der Kettenradabdeckung, die Scheibe (B) und die Kettenradabdeckung (C). (Abb. 67)
4. Entfernen Sie Führungsschiene und Sägekette, wenn sie montiert sind.
5. Entfernen Sie beim Austausch einer Kette die alte Kette aus der Führungsschiene und entsorgen Sie sie.
6. Entfernen Sie Späne, Schmutz und anderes unerwünschtes Material mit einer weichen Bürste oder einem trockenen Tuch.
7. Führen Sie die Wartung an der Führungsschiene durch. Siehe *Wartung der Führungsschiene auf Seite 110*.
8. Drehen Sie die Stellschraube gegen den Uhrzeigersinn, bis sich der Einstellstift in der abgebildeten Position befindet. (Abb. 68)
9. Installieren Sie die neue Kette auf der Führungsschiene mit den Messern in der richtigen Richtung. Beginnen Sie oben an der Führungsschiene und gehen Sie weiter zur Vorderseite der Führungsschiene. (Abb. 69)

Hinweis: Stellen Sie sicher, dass sich die Unterseite der Kette in der Nut auf der Führungsschiene befindet und am vorderen Kettenrad der Schiene eingearbeitet ist.

10. Wenn sich die Kette auf der Führungsschiene befindet, montieren Sie sie an der Säge und legen Sie die Kette um das Kettenrad. Richten Sie die Zähne des Kettenrads an der Kette aus.
11. Achten Sie dabei darauf, dass der Einstellstift in der Bohrung der Führungsschiene sitzt. (Abb. 70)

Hinweis: Die Einstellung der Kettenspannung erfolgt mit einem Einstellstift und einer Einstellschraube. Bei der Montage der Führungsschiene ist es sehr wichtig, dass der Einstellstift in der Bohrung auf der Führungsschiene eingearbeitet ist.

12. Befestigen Sie die Kettenradabdeckung (A) die Scheibe (B) und die Mutter der Kettenradabdeckung (C). Ziehen Sie mit den Fingern die Mutter leicht fest. (Abb. 71)
13. Kettenspannung anpassen. Siehe *So stellen Sie die Kettenspannung ein auf Seite 109*.

Hinweis: Kontrollieren Sie die Kettenspannung in regelmäßigen Abständen. Eine Kette, die über die richtige Spannung verfügt, hat eine bessere Leistung und eine längere Lebensdauer.

So stellen Sie die Kettenspannung ein



WARNUNG: Ziehen Sie die Handschuhe an, bevor Sie die Kettenspannung einstellen. Die Kette ist scharf und kann Verletzungen verursachen.

Hinweis: Die Kette dehnt sich während des Betriebs aus, speziell beim Betrieb während der ersten 15 Minuten. Sie müssen die Kettenspannung häufig nach Verwendung oder Tanken überprüfen und einstellen.

1. Prüfen Sie Kette und Führungsschiene auf Beschädigungen. Ersetzen Sie alle Teile, die beschädigt sind.
2. Verwenden Sie den Schraubenschlüssel zum Lösen der Mutter der Kettenradabdeckung, indem Sie ihn gegen den Uhrzeigersinn drehen. Entfernen Sie nicht die Mutter. (Abb. 66)
3. Ziehen Sie mit den Fingern die Mutter an.
4. Drehen Sie die Einstellschraube im Uhrzeigersinn bis die Sägekette den Boden der Führungsschiene berührt. Drehen Sie die Einstellschraube dann im Uhrzeigersinn eine zusätzliche Vierteldrehung. (Abb. 72)
5. Bewegen Sie die Kette mit dem Schraubenzieher des Kombischlüssels um die Führungsschiene. Die Kette muss sich reibungsfrei bewegen. (Abb. 73)

6. Falls sich die Kette nicht bewegen lässt, ist sie zu straff gespannt. Lösen Sie die Mutter der Kettenradabdeckung und drehen Sie die Stellschraube gegen den Uhrzeigersinn um eine Vierteldrehung. Ziehen Sie die Mutter der Kettenradabdeckung an.
7. Stellen Sie sicher, dass es keine Lücke zwischen Kette und Unterkannte der Führungsschiene gibt. Wenn ein Spalt vorhanden ist, ist die Kette zu locker und weitere Einstellungen sind erforderlich. Benutzen Sie das Gerät nicht mit lockerer Kette.
8. Wenn die Kette die richtige Spannung hat, heben Sie das Ende der Führungsschiene an und ziehen die Mutter der Kettenradabdeckung im Uhrzeigersinn mit dem Kombischlüssel fest. (Abb. 74) (Abb. 75)

Hinweis: Die Kette hat die richtige Spannung, wenn sie sich frei um die Führungsschiene bewegen kann. Sie darf jedoch nicht unter der Führungsschiene hängen.

5. Schärfen Sie die Zähne (B) auf einer Seite. (Abb. 77) Drehen Sie die Kette um, um die Schneidezähne auf der anderen Seite zu schärfen.
6. Überprüfen Sie die Tiefenbegrenzer und bewegen Sie sie nach unten. Setzen Sie die Schärflöhe auf die Zähne.
7. Richten Sie mit der Flachfeile den Tiefenbegrenzer zur Oberseite der Schärflöhe aus.
8. Mit Tiefenbegrenzer und Flachfeile erhalten Sie eine abgerundete Vorderseite. Stellen Sie sicher, dass die Oberseite des Tiefenbegrenzers waagrecht ist.

So schmieren Sie Führungsschiene und Kette



WARNUNG: Verwenden Sie kein Altöl. Die Verwendung von Altöl stellt eine Gefahr für den Bediener dar und kann Schäden am Gerät und in der Umwelt verursachen.

Das Kettenöl sorgt für eine ständige Schmierung von Kette und Führungsschiene. Die Ölmenge wird automatisch überwacht, um sicherzustellen, dass ausreichend Öl vorhanden ist. Wenn nicht ausreichend Öl vorhanden ist, kommt es zu Schäden an Führungsschiene und Kette und es wird zu viel Wärme erzeugt. Zu viel Wärme verursacht eine Rauchentwicklung der Kette und/oder eine Veränderung der Farbe der Führungsschiene. Füllen Sie immer zuerst den Schienen-Öltank beim Füllen des Kraftstofftanks.

Folgen Sie diesen Anweisungen zum Schmieren von Führungsschiene und Kette:

1. Den Motor stoppen.
2. Entfernen Sie den Öltankdeckel.
3. Füllen Sie den Öltank der Schiene.

Wartung der Führungsschiene



WARNUNG: Warten Sie die Führungsschiene, wenn:

- Das Gerät nach einer Seite zieht.
- Wenn Sie das Gerät mit Kraft führen müssen.
- Die Schmierung der Führungsschiene nicht ausreichend ist.

Entfernen Sie nach jedem Arbeitsschritt alle Späne aus Führungsschiene und Kettenrad.



WARNUNG: Ersetzen Sie die Führungsschiene, wenn:

- Die Nut abgenutzt ist.
- Die Führungsschiene Krümmungen oder Risse aufweist.
- Die Führungsschiene beim Schneiden zu viel Wärme ausgesetzt ist.
- Grate an der Führungsschiene auftreten.

So schärfen Sie die Kette



WARNUNG: Ziehen Sie die Handschuhe vor dem Schärfen der Kette an. Schärfen Sie die Kette von der Innenseite der Messer zur Außenseite.



WARNUNG: Schärfen Sie nur in Geradeausrichtung nach vorn. Machen Sie 2 oder 3 Hübe pro Schnittkante. Schärfen Sie ausreichend, um Beschädigungen an Klingen, einschließlich Seitenplatten und oberen Platten der Messer, zu entfernen. Halten Sie alle Schneidezähne auf der gleichen Länge.

Schärfen Sie in folgenden Fällen die Kette:

- Wenn die Holzstückchen kleiner werden.
 - Wenn die Säge keinen geraden Schnitt mehr ausführt.
 - Wenn Sie die Säge mit Kraft durch die Äste führen müssen.
1. Ziehen Sie das Zündkerzenkabel ab.
 2. Stellen Sie die Kettenspannung ein, falls dies erforderlich ist *So stellen Sie die Kettenspannung ein auf Seite 109.*
 3. Stellen Sie den Feilenhalter (A) auf 90 ° ein. (Abb. 76) Stellen Sie sicher, dass der Feilenhalter an den oberen Kanten der Zähne (B) und des Tiefenbegrenzers (C) bleibt.

Hinweis: Die Kette hat linke und rechte Schneidmesser.

4. Richten Sie die 30°-Winkelmarkierung des Feilenhalters (A) an der Führungsschiene und der Kettenmitte aus. (Abb. 77)

Wenn die Führungsschiene verschlissen ist, verursacht dies Schaden an der Kette und das Schneiden wird schwerer.

1. Ziehen Sie das Zündkerzenkabel ab.
2. Lösen Sie die Befestigungsmutter und entfernen Sie die Kettenbremse.
3. Entfernen Sie Führungsschiene und Kette.
4. Reinigen Sie Ölbohrungen und Nut.

Hinweis: Ölbohrungen und Nut der Führungsschiene müssen alle 5 Betriebsstunden gereinigt werden.

5. Entfernen Sie die Grate an der Führungsschiene mit einer Flachfeile.

Hinweis: Grate an der Führungsschiene sind eine normale Erscheinung, wenn die Führungsschiene verschleißt.

6. Verwenden Sie eine Flachfeile für die Wiederherstellung der Kanten und Seiten, wenn die Oberseite der Führungsschiene ungleichmäßig ist.
7. Ersetzen Sie die Führungsschiene.

So schmieren Sie die Trennscheiben (erweiterter Heckenscherenaufsatz)

- Für eine einfachere Bedienung und längere Lebensdauer schmieren Sie die Messer vor und nach jedem Gebrauch.
- Tragen Sie Öl auf, bis es zwischen die beiden Klingen läuft. Schmiermittel dürfen nicht giftig und nicht gefährlich sein und müssen die Korrosion für bewegliche Metallteile verhindern.

TRANSPORT UND LAGERUNG

- Verstauen Sie die Ausrüstung sicher während des Transports zur Vermeidung von Schäden und Unfällen.
- Lagern Sie Gerät und Ausrüstung an einem trockenen und frostsicheren Ort.
- Reinigen Sie das Produkt.
- Tauschen oder reparieren Sie beschädigte Komponenten.
- Verwenden Sie die richtige Schutzabdeckung auf dem Gerät, um Feuchtigkeitsstau zu vermeiden.
- Befestigen Sie das Gerät sicher während des Transports.

TECHNISCHE DATEN

	Einheit	B33 PS (B33BCSMC)	B33 PS+ (B33BCSMC)
Technische Daten des Motors			
Hubraum	cm ³	33	33
Zylinderbohrung	mm	36	36
Hub	mm	32	32
Leerlaufdrehzahl	min ⁻¹	2700-3200	2700-3200
Maximale Geschwindigkeit der Abtriebswelle	min ⁻¹	8500	8500
Maximale Motorleistung	min ⁻¹	10000	10000
Maximale Leistung des Motors	kW/min ⁻¹	0,9/7000	0,9/7000
Zündkerze	—	RCJ6Y	RCJ6Y
Elektrodenabstand	mm	0,65	0,65
Volumen des Kraftstofftanks	cm ³	700	700
Lärm- und Vibrationsdaten			
Äquivalenter Vibrationspegel (ahv, eq), ausgestattet mit Trimmeraufsatz, linker/rechter Griff – siehe Hinweis 1	m/s ²	5,4/6,7	5,4/6,7

Äquivalenter Vibrationspegel (ahv, eq), ausgestattet mit Motorsensenaufsatz, linker/rechter Griff – siehe Hinweis 1	m/s ²	—	6,6/8,1
Äquivalenter Vibrationspegel (ahv, eq), ausgestattet mit Hochentaster-Anbaugerät, linker/rechter Griff – siehe Hinweis 1	dB(A)	—	5,4/6,3
Äquivalenter Vibrationspegel (ahv, eq), ausgestattet mit Heckenscherenaufsatz, linker/rechter Griff – siehe Hinweis 1	dB(A)	—	5,4/6,7
Schalleistungspegel, garantiert (LWA), ausgestattet mit Trimmeraufsatz – siehe Hinweis 2	dB(A)	115	115
Schalleistungspegel, garantiert (LWA), ausgestattet mit Motorsensenaufsatz – siehe Hinweis 2	dB(A)	—	112
Schalleistungspegel, garantiert (LWA), ausgestattet mit Hochentasteraufsatz – siehe Hinweis 2	dB(A)	—	113
Schalleistungspegel, garantiert (LWA), ausgestattet mit Heckenscherenaufsatz – siehe Hinweis 2	dB(A)	—	112
Schalleistungspegel, gemessen, ausgestattet mit Trimmeraufsatz – siehe Hinweis 2	dB(A)	112	112
Schalleistungspegel, gemessen, ausgestattet mit Motorsensenaufsatz – siehe Hinweis 2	dB(A)	—	109
Schalleistungspegel, gemessen, ausgestattet mit Hochentasteraufsatz – siehe Hinweis 2	dB(A)	—	110
Schalleistungspegel, gemessen, ausgestattet mit Heckenscherenaufsatz – siehe Hinweis 2	dB(A)	—	109
Schalldruckpegel am Ohr des Bedieners, ausgestattet mit Trimmeraufsatz – siehe Hinweis 3	dB(A)	96,8	96,8
Schalldruckpegel am Ohr des Bedieners, ausgestattet mit Motorsensenaufsatz – siehe Hinweis 3	dB(A)	—	96,4
Schalldruckpegel am Ohr des Bedieners, ausgestattet mit Hochentasteraufsatz – siehe Hinweis 3	dB(A)	—	95,0
Schalldruckpegel am Ohr des Bedieners, ausgestattet mit Heckenscherenaufsatz – siehe Hinweis 3	dB(A)	—	96,6
Produktabmessungen			
Gewicht, Motor und obere Welle (ohne Kraftstoff, Schneidaustrüstung und Schutz)	kg	7,7	7,7
<p>Hinweis 1: Berichten zufolge liegt der äquivalente Vibrationspegel normalerweise bei einer Ausbreitungsklasse (Standardabweichung) von 1,5 m/s².</p> <p>Hinweis 2: Umweltbelastende Geräuschemissionen, gemessen als Schalleistung (L_{WA}) gemäß EG-Richtlinie 2000/14/EG. Der aufgezeichnete Lautstärkepegel für das Gerät wurde unter Verwendung der originalen Schneidaustrüstung mit dem höchsten Pegel gemessen. Die Differenz zwischen garantiertem und gemessenem Schalleistungspegel besteht darin, dass beim garantierten Schalleistungspegel auch eine Streuung im Messergebnis und Variationen zwischen verschiedenen Geräten desselben Modells gemäß der Richtlinie 2000/14/EG berücksichtigt werden.</p> <p>Hinweis 3: Berichten zufolge liegt der Schalldruckpegel für dieses Gerät normalerweise bei einer Ausbreitungsklasse (Standardabweichung) von 3 dB(A).</p>			

WERKZEUGE

	Einheit	B33 PS, B33 PS+
Trimmeraufsatz		
Aufsatzlänge (gesamt)	cm	84,7
Aufsatzgewicht (mit Schneidkopf und Schutz für Schneidrüstung)	kg	1,84
Wellenlänge	cm	62,6
Wellendurchmesser	mm	25,4
Achswellengewinde	—	M10
Schneidkopfrotation (Anwenderansicht)	—	Gegen den Uhrzeigersinn
Antriebswellentyp	—	Massivdraht
Maximaler Schnittdurchmesser	cm	43
Schnittliniengröße	mm	2,5
Anzahl der Schnittlinien	—	2
Schneidkopftyp	—	Stoßfängerkopf
Schneidkopflinien-Kapazität	—	4 (13.12)
Schutzdesign für Schneidrüstung	—	Kombination (Fadentrimmer und Grasklinge)
Motorsense-Anbauwerkzeug		
Aufsatzlänge (gesamt)	cm	84,7
Aufsatzgewicht (mit Grasklinge und Schutz für Schneidrüstung)	kg	1,72 (3,79)
Wellenlänge	cm	62,6
Wellendurchmesser	mm	25,4
Achswellengewinde	—	M10
Schneidkopfrotation (Anwenderansicht)	—	Gegen den Uhrzeigersinn
Antriebswellentyp	—	Massivdraht
Grasklingendesign	—	3 Zähne
Grasklingendurchmesser	mm	255 (10)
Durchmesser der Grasklingen-Mittelbohrung	mm	25,4
Schutzdesign für Schneidrüstung	—	Kombination (Fadentrimmer und Grasklinge)
Hochentasteraufsatz		
Aufsatzlänge (gesamt)	cm	105,9 (41,7)
Aufsatzgewicht (trocken, mit Führungsschiene und Kette)	kg	1,66 (3,66)

	Einheit	B33 PS, B33 PS+
Wellenlänge	cm	65,8 (25,9)
Wellendurchmesser	mm	25,4
Führungsschienenlänge	cm	25 (10)
Anzahl der Kettenradschienenzähne	—	7
Anzahl der Kettenantriebszähne	—	7
Maximaler Schnittdurchmesser	cm	10 (3,94)
Anzahl der Führungszähne der Kette	—	40
Kettenmessgerät	mm	1,3
Kettenteilung	mm	9,52 (0,375)
Untersetzungsverhältnis	—	0,94
Kettentyp/Modell	91PX040G, UC 81 GS, UC 81 G, H38	91PX040G, UC 81 GS, UC 81 G, H38
Öltankkapazität	ml	130 (4,39)
Erweiterter Heckenscherenaufsatz		
Aufsatzlänge (gesamt)	cm	126,1 (49,64)
Aufsatzgewicht	kg	2,20
Wellenlänge	cm	64,4 (25,35)
Wellendurchmesser	mm	25,4 (1)
Zahnabstand (Spitze zu Spitze)	mm	25 (0,98)
Maximaler Schnittdurchmesser	mm	15 (0,59)
Schnittlänge	mm	360 (14,17)
Schienenlänge (Getriebe zu Spitze)	mm	438 (17,24)
Anzahl der Zähne pro Klinge	—	26
Zahnsteigung	mm	31 (1,22)
Klingenaktionstyp	—	Auf- und abbewegende Doppelwirkung
Bereich der Winkeleinstellung	°	90 ° gesamt, 45° von Wellenmittellinie

INHALT DER EU-KONFORMITÄTSERKLÄRUNG

Wir, Husqvarna AB, SE 561 82 Huskvarna, SCHWEDEN, erklären in alleiniger Verantwortung, dass das Gerät Folgendem genügt:

Beschreibung	Benzinbetriebener Rasentrimmer/Motorsense
Marke	McCulloch

Beschreibung	Benzinbetriebener Rasentrimmer/Motorsense
Plattform/Typ/Modell	Plattform B33BCSMC, repräsentiert Modell B33PS, B33PS+

Beschreibung	Benzinbetriebener Rasentrimmer/Motorsense
Charge	Seriennummer ab Baujahr 2018

Es erfüllt die folgenden EU-Vorschriften und -Richtlinien:

Richtlinie/Verordnung	Beschreibung
2006/42/EG	„Über Maschinen“
2014/30/EG	EMV-Richtlinie
2000/14/EG	„über umweltbelastende Geräuschemissionen“

Harmonisierte Normen und/oder technische Spezifikationen gelten wie folgt: EN ISO 12100, EN ISO 11806-1, EN ISO 11680-1, EN ISO 10517, CISPR 12, ISO 14982, ISO 3744

Die in Abschnitt „Technische Daten“ in diesem Handbuch und in der signierten EU-Konformitätserklärung angegebenen Schallwerte entsprechen EU-Richtlinie 2000/14/EG, Anhang V.

Der TÜV Rheinland N.A. führte im Auftrag von Husqvarna AB eine freiwillige Typenprüfung durch, und stellte eine Konformitätsbescheinigung nach EG-Richtlinie 2006/42/EG für Maschinen aus.

Das Zertifikat, wie auf der unterzeichneten EU-Konformitätserklärung angegeben, gilt für alle Fertigungsstandorte und Ursprungsländer, wie auf dem Gerät angegeben.

Der gelieferte benzinbetriebene Trimmer/die Motorsense entspricht dem Exemplar, das der EU-Typenprüfung unterzogen wurde.

Περιεχόμενα

ΕΙΣΑΓΩΓΗ.....	116	ΜΕΤΑΦΟΡΑ ΚΑΙ ΑΠΟΘΗΚΕΥΣΗ.....	130
ΑΣΦΑΛΕΙΑ.....	117	ΤΕΧΝΙΚΑ ΣΤΟΙΧΕΙΑ.....	130
ΣΥΝΑΡΜΟΛΟΓΗΣΗ.....	124	ΠΑΡΕΛΚΟΜΕΝΑ.....	132
ΛΕΙΤΟΥΡΓΙΑ.....	125	ΠΕΡΙΕΧΟΜΕΝΑ ΤΗΣ ΔΗΛΩΣΗΣ	
ΣΥΝΤΗΡΗΣΗ.....	126	ΣΥΜΜΟΡΦΩΣΗΣ ΕΚ.....	134

ΕΙΣΑΓΩΓΗ

Εγχειρίδιο χρήσης

Η αρχική γλώσσα του παρόντος εγχειριδίου χρήσης είναι τα Αγγλικά. Τα εγχειρίδια χρήσης σε άλλες γλώσσες είναι μεταφράσεις από τα Αγγλικά.

Επισκόπηση

(Εικ. 1)

1. Βοηθητική λαβή
2. Δακτύλιος ανάρτησης
3. Διακόπτης τερματισμού λειτουργίας
4. Σύνδεσμος άξονα
5. Σκανδάλη γκαζιού
6. Ασφάλεια γκαζιού
7. Παρελκόμενο χορτοκοπτικού και θαμνοκοπτικού
8. Πολυεργαλείο
9. Εξάτμιση (σιγαστήρας)
10. Λαβή σχοινοίδο συστήματος εκκίνησης
11. Τάπα ντεπόζιτου καυσίμου
12. Μπουζί/καπάκι μπουζί
13. Χειριστήριο τσοκ
14. Κάλυμμα φίλτρου αέρα
15. Εξαγωγικό κλειδί
16. Εξάρτυση
17. Προστατευτικό παρελκόμενου κοπής για παρελκόμενο χορτοκοπτικού και θαμνοκοπτικού
18. Λεπίδες μπροντουροψάλιδου
19. Μοχλός ρύθμισης γωνίας
20. Λάμα οδήγησης
21. Αλυσίδα πριονιού
22. Τάπα για το ντεπόζιτο λαδιού αλυσίδας
23. Κάλυμμα οδοντωτού τροχού
24. Κλειδί, 8 mm/10 mm
25. Μακρύ παρελκόμενο μπροντουροψάλιδου
26. Παρελκόμενο κονταροαλυσοπριονίου
27. Κάλυμμα λάμας οδήγησης για παρελκόμενο κονταροαλυσοπριονίου
28. Προφυλακτήρας λεπίδας για μακρύ παρελκόμενο μπροντουροψάλιδου
29. Παξιμάδι
30. Δοχείο στήριξης

31. Κάτω διάταξη συγκράτησης
32. Λεπίδα χόρτου
33. Κεφαλή χορτοκοπτικού
34. Προστατευτικό μεταφοράς για λεπίδα χόρτου
35. Εγχειρίδιο χρήσης
36. Φούσκα πλήρωσης χειροκίνητης αντλίας καυσίμου (πουάρ)
37. Πάνω διάταξη συγκράτησης

Σύμβολα στο προϊόν

- (Εικ. 2) Προειδοποίηση
- (Εικ. 3) Διαβάστε το παρόν εγχειρίδιο
- (Εικ. 4) Πρέπει να φοράτε εγκεκριμένα προστατευτικά κεφαλής, ακοής και ματιών.
- (Εικ. 5) Πρέπει να φοράτε εγκεκριμένα προστατευτικά γάντια.
- (Εικ. 6) Χρησιμοποιήστε ανπιολισθητικές μπότες βαρέος τύπου.
- (Εικ. 7) Το προϊόν μπορεί να προκαλέσει την εκτίναξη αντικειμένων, το οποίο μπορεί να προκαλέσει τραυματισμό.
- (Εικ. 8) Μέγιστη ταχύτητα του άξονα εξαγωγής.
- (Εικ. 9) Απόσταση ασφαλείας
- (Εικ. 10) Απόσταση ασφαλείας
- (Εικ. 11) Αν ο εξοπλισμός κοπής ακουμπήσει ένα αντικείμενο και δεν μπορέσει να το κόψει αμέσως, υπάρχει κίνδυνος ώσης της λεπίδας. Το προϊόν μπορεί να κόψει μέρη του σώματος. Κατά τη διάρκεια της λειτουργίας του προϊόντος, πρέπει να

διατηρείτε μια ελάχιστη απόσταση 15 m (50 ft) από ανθρώπους και ζώα.

- (Εικ. 12) Βεβαιωθείτε ότι εάν έχετε μακριά μαλλιά, βρίσκονται πάνω από τους ώμους σας.
- (Εικ. 13) Τα βέλη δείχνουν τα όρια για τη θέση της λαβής.
- (Εικ. 14) Φούσκα πλήρωσης
- (Εικ. 15) Χειριστήριο τσοκ
- (Εικ. 16) Διατηρείτε όλα τα μέρη του σώματος σας μακριά από τις καυτές επιφάνειες.
- (Εικ. 17) Βεβαιωθείτε ότι δεν υπάρχει κανένα άτομο εντός της επικίνδυνης περιοχής κλωστήματος.
- (Εικ. 18) ΚΙΝΔΥΝΟΣ – Διατηρήστε τα χέρια σας μακριά από τη λαβίδα.
- (Εικ. 19) Στάθμη ηχητικής ισχύος
- (Εικ. 20) Το προϊόν συμμορφώνεται με τις ισχύουσες οδηγίες ΕΚ.
- (Εικ. 21) Το προϊόν συμμορφώνεται με τις ισχύουσες οδηγίες ΕΑC.
- (Εικ. 22) Το προϊόν συμμορφώνεται με τις ισχύουσες οδηγίες Ουκρανίας.

Περιεχόμενα Άλλα σύμβολα/σήματα που υπάρχουν στο προϊόν αναφέρονται σε απαιτήσεις πιστοποίησης για άλλες εμπορικές περιοχές.

EU V



ΠΡΟΕΙΔΟΠΟΙΗΣΗ: Οποιαδήποτε μη εξουσιοδοτημένη παρέμβαση στον κινητήρα ακυρώνει την έγκριση τύπου ΕΕ αυτού του προϊόντος.

Ευθύνη προϊόντος

Όπως αναφέρεται στη νομοθεσία περί ευθύνης για τα προϊόντα, δεν φέρουμε καμία ευθύνη για ζημιές που οφείλονται στο προϊόν μας εάν:

- Το προϊόν έχει επισκευαστεί λανθασμένα.
- Το προϊόν έχει επισκευαστεί με εξαρτήματα που δεν προέρχονται από τον κατασκευαστή ή που δεν έχουν εγκριθεί από τον κατασκευαστή.
- Το προϊόν διαθέτει ένα αξεσουάρ που δεν προέρχεται από τον κατασκευαστή ή που δεν έχει εγκριθεί από τον κατασκευαστή.
- Το προϊόν δεν έχει επισκευαστεί σε εγκεκριμένο κέντρο σέρβις ή από εγκεκριμένη αρχή.

ΑΣΦΑΛΕΙΑ

Ορισμοί για την ασφάλεια

Οι παρακάτω ορισμοί παρέχουν το βαθμό σοβαρότητας για κάθε προειδοποιητική λέξη.



ΠΡΟΕΙΔΟΠΟΙΗΣΗ: Τραυματισμός ατόμων.



ΠΡΟΣΟΧΗ: Ζημιά του προϊόντος.

Περιεχόμενα Αυτές οι πληροφορίες διευκολύνουν τη χρήση του προϊόντος.

Ασφάλεια δονήσεων

Αυτό το προϊόν προορίζεται μόνο για περιστασιακή χρήση. Η συνεχής ή τακτική χρήση του προϊόντος μπορεί να προκαλέσει σύνδρομο "Ρεϊνό" ή αντίστοιχα προβλήματα υγείας λόγω των δονήσεων. Αν χρησιμοποιείτε το προϊόν συνεχώς ή τακτικά, να εξετάζετε συχνά την κατάσταση των χεριών και των δαχτύλων σας. Αν τα χέρια ή τα δάχτυλά σας έχουν αποχρωματιστεί ή αν παρατηρήσετε πόνο, ταιπήματα ή μούδιασμα, σταματήστε τις εργασίες και απευθυνθείτε αμέσως σε έναν γιατρό.

Γενικές οδηγίες ασφαλείας



ΠΡΟΕΙΔΟΠΟΙΗΣΗ: Προτού χρησιμοποιήσετε το προϊόν, διαβάστε τις παρακάτω προειδοποιητικές οδηγίες.

- Χρησιμοποιήστε σωστά το προϊόν. Λόγω της εσφαλμένης χρήσης μπορεί να προκληθεί τραυματισμός ή θάνατος. Χρησιμοποιήστε το προϊόν μόνο για τις εργασίες που αναφέρονται στο παρόν εγχειρίδιο. Μην χρησιμοποιείτε το προϊόν για άλλες εργασίες.
- Τηρείτε τις οδηγίες του παρόντος εγχειριδίου. Τηρείτε τα σύμβολα ασφαλείας και τις οδηγίες ασφαλείας. Εάν ο χειριστής δεν τηρεί τις οδηγίες και τα σύμβολα, μπορεί να προκληθεί τραυματισμός, ζημιά ή θάνατος.
- Μην απορριψίτε αυτό το εγχειρίδιο. Χρησιμοποιήστε τις οδηγίες για τη συναρμολόγηση, τη χρήση και τη διατήρηση του προϊόντος σε καλή κατάσταση. Χρησιμοποιήστε τις οδηγίες για τη σωστή εγκατάσταση των εξαρτημάτων και των παρελκόμενων. Να χρησιμοποιείτε μόνο εγκεκριμένα εξαρτήματα και παρελκόμενα.
- Δεν πρέπει να χρησιμοποιείτε το προϊόν αν έχετε υποστεί ζημιά. Να τηρείτε το πρόγραμμα συντήρησης. Να εκτελείτε μόνο τις εργασίες συντήρησης που αναφέρονται σε οδηγίες του παρόντος εγχειριδίου. Όλες οι υπόλοιπες εργασίες

συντήρησης πρέπει να εκτελούνται από ένα εγκεκριμένο κέντρο σέρβις.

- Το παρόν εγχειρίδιο δεν περιλαμβάνει όλες τις καταστάσεις που μπορεί να προκύψουν κατά τη χρήση του προϊόντος. Να είστε προσεκτικοί και να χρησιμοποιείτε την κοινή λογική. Μην χρησιμοποιείτε το προϊόν και μην εκτελείτε συντήρηση σε αυτό, εάν δεν είστε σίγουροι για την κατάσταση. Απευθυνθείτε σε έναν ειδικό για το προϊόν, τον αντιπρόσωπό σας, τον αντιπρόσωπο σέρβις ή ένα εγκεκριμένο κέντρο σέρβις για πληροφορίες.
- Αποσυνδέστε το καλώδιο του μουτζι πριν από τη συναρμολόγηση του προϊόντος, την τοποθέτησή του στην περιοχή αποθήκευσης ή την εκτέλεση εργασιών συντήρησης.
- Μην χρησιμοποιείτε το προϊόν εάν τροποποιηθεί από τις αρχικές του προδιαγραφές. Μην αλλάξετε ένα εξάρτημα του προϊόντος χωρίς έγκριση από τον κατασκευαστή. Πρέπει να χρησιμοποιείτε μόνο εξαρτήματα εγκεκριμένα από τον κατασκευαστή. Σε περίπτωση εσφαλμένης συντήρησης, μπορεί να προκληθεί τραυματισμός ή θάνατος.
- Μην αναπνέετε τα καυσαέρια από τον κινητήρα. Η μακροχρόνια εισπνοή των αναθυμιάσεων της εξάτμισης του κινητήρα είναι επικίνδυνη για την υγεία.
- Μην θέτετε το προϊόν σε λειτουργία σε εσωτερικό χώρο ή κοντά σε εύφλεκτα υλικά. Οι αναθυμιάσεις της εξάτμισης είναι καυτές και μπορεί να περιέχουν σπινθήρες που μπορεί να προκαλέσουν πυρκαγιά. Η ανεπαρκής ροή αέρα μπορεί να προκαλέσει τραυματισμό ή θάνατο λόγω ασφυξίας ή μονοξειδίου του άνθρακα.
- Όταν χρησιμοποιείτε αυτό το προϊόν, ο κινητήρας δημιουργεί ηλεκτρομαγνητικό πεδίο. Το ηλεκτρομαγνητικό πεδίο μπορεί να προκαλέσει ζημιά στα ιατρικά εμφυτεύματα. Προτού χρησιμοποιήσετε το προϊόν, συμβουλευθείτε το γιατρό σας ή τον κατασκευαστή του ιατρικού εμφυτεύματος.
- Μην επιτρέψετε σε παιδιά να χρησιμοποιήσουν το προϊόν. Μην αφήνετε να χρησιμοποιήσουν το προϊόν άτομα που δεν γνωρίζουν τις οδηγίες.
- Φροντίστε να παρακολουθείτε πάντα τα άτομα με μειωμένες σωματικές ή διανοητικές ικανότητες που χρησιμοποιούν το προϊόν. Πρέπει να είναι παρών ένας υπεύθυνος ενήλικας ανά πάσα στιγμή.
- Ασφαλίστε το προϊόν σε σημείο στο οποίο δεν έχουν πρόσβαση παιδιά και μη εγκεκριμένα άτομα.
- Το προϊόν μπορεί να εκτινάξει αντικείμενα και να προκληθούν τραυματισμοί. Τηρείτε τις οδηγίες ασφαλείας για να μειώσετε τον κίνδυνο τραυματισμού ή θανάτου.
- Μην απομακρύνετε από το προϊόν όταν ο κινητήρας είναι σε λειτουργία.
- Ο χειριστής του προϊόντος είναι υπεύθυνος σε περίπτωση ατυχήματος.
- Βεβαιωθείτε ότι τα εξαρτήματα δεν έχουν υποστεί ζημιά πριν χρησιμοποιήσετε το προϊόν.

- Προτού χρησιμοποιήσετε το προϊόν, βεβαιωθείτε ότι βρίσκετε σε απόσταση τουλάχιστον 15 m (50 ft) από άλλα άτομα ή ζώα. Βεβαιωθείτε ότι τα άτομα που βρίσκονται κοντά γνωρίζουν ότι θα χρησιμοποιήσετε το προϊόν.
- Ανατρέξτε στην εθνική ή τοπική νομοθεσία. Μπορεί να εμποδίσει ή να μειώσει τη λειτουργία του προϊόντος σε ορισμένες περιπτώσεις.
- Μην χρησιμοποιείτε το προϊόν αν είστε κουρασμένοι ή υπό την επήρεια αλκοόλ, ναρκωτικών ή φαρμάκων. Μπορεί να επηρεάσει αρνητικά η όραση, η εγρήγορση, ο συντονισμός ή η κρίση σας.

Γενικές οδηγίες ασφαλείας για το χορτοκοπτικό

- Χρησιμοποιήστε την κεφαλή χορτοκοπτικού για την κοπή γρασιδιού.
- Πρέπει πάντα να βεβαιώνετε ότι η μεσινέζα του χορτοκοπτικού είναι τυλιγμένη σφικτά και ομοιόμορφα γύρω από το τύμπανο, για να αποφεύγετε επιβλαβείς κραδασμούς.
- Πρέπει να χρησιμοποιείτε μόνο τις συνιστώμενες κεφαλές και μεσινέζες χορτοκοπτικού.
- Βεβαιωθείτε ότι το κοπτικό εργαλείο στον προφυλακτήρα του χορτοκοπτικού δεν έχει υποστεί ζημιά. Αυτό κόβει τη μεσινέζα χορτοκοπτικού στο σωστό μήκος.
- Χρησιμοποιήστε το προϊόν με το παρελκόμενο κοπή κάτω από τη μέση σας.
- Μην αγγίζετε το κωνικό γρανάζι μετά το σβήσιμο του κινητήρα.
- Το κωνικό γρανάζι είναι καυτό μετά το σβήσιμο του κινητήρα. Οι καυτές περιοχές μπορεί να προκαλέσουν τραυματισμό.

Για ξάκρισμα του γρασιδιού

1. Κρατήστε την κεφαλή χορτοκοπτικού ακριβώς πάνω από το έδαφος, υπό γωνία. Μην πιέζετε τη μεσινέζα του χορτοκοπτικού στο γρασίδι. (Εικ. 23)
2. Μειώστε τις στρόφες του κινητήρα για να μειώσετε τον κίνδυνο πρόκλησης ζημιών στα φυτά.
3. Όταν κόβετε γρασίδι κοντά σε αντικείμενα, πρέπει να ρυθμίζετε το γκάζι στο 80%. (Εικ. 24)

Για κοπή του γρασιδιού

1. Βεβαιωθείτε ότι η μεσινέζα χορτοκοπτικού είναι παράλληλη προς το έδαφος κατά τη διάρκεια της κοπής. (Εικ. 25)
2. Μην πιέζετε την κεφαλή χορτοκοπτικού στο έδαφος. Μπορεί να προκληθεί ζημιά στο έδαφος και το προϊόν.
3. Μην αφήνετε την κεφαλή χορτοκοπτικού να έρχεται συνεχώς σε επαφή με το έδαφος, καθώς μπορεί να προκληθεί ζημιά σε αυτήν.
4. Ρυθμίστε τέρμα το γκάζι όταν μετακινείτε το προϊόν από τη μία πλευρά στην άλλη για να κόψετε το

γρασίδι. Βεβαιωθείτε ότι η μεσινέζα χορτοκοπτικού βρίσκεται παράλληλα με το έδαφος. (Εικ. 26)

Για τον καθαρισμό του χόρτου

Η ροή αέρα από την περιστρεφόμενη μεσινέζα χορτοκοπτικού μπορεί να χρησιμοποιηθεί για να αφαιρείτε τα κομμένα χόρτα από μια περιοχή.

1. Κρατήστε την κεφαλή και τη μεσινέζα του χορτοκοπτικού παράλληλα και πάνω από το έδαφος.
2. Ανοίξτε τέρμα το γκάσι.
3. Μετακινήστε την κεφαλή του χορτοκοπτικού από τη μία πλευρά στην άλλη και καθαρίστε το χόρτο.



ΠΡΟΕΙΔΟΠΟΙΗΣΗ: Να καθαρίζετε το κάλυμμα της κεφαλής χορτοκοπτικού κάθε φορά που συναρμολογείτε τη νέα μεσινέζα χορτοκοπτικού, ώστε να αποφεύγετε τυχόν ανισορροπία και κραδασμούς στις λαβές. Επίσης, να ελέγχετε και τα άλλα τμήματα της κεφαλής χορτοκοπτικού και να την καθαρίζετε, εάν είναι απαραίτητο.

Γενικές οδηγίες ασφαλείας για το θαμνοκοπτικό

- Η λεπίδα χόρτου χρησιμοποιείται για όλους τους τύπους ψηλού ή πυκνού χόρτου.
- Οι λεπίδες και τα κοπτικά εργαλεία χόρτου δεν πρέπει να χρησιμοποιούνται ποτέ σε ξυλώδη βλάστηση.
- Πρέπει να χρησιμοποιείτε μέσα προστασίας της κεφαλής όταν χειρίζεστε προϊόντα με λεπίδα.
- Πρέπει να φοράτε προστατευτικά γάντια όταν αγγίζετε τη λεπίδα ή όταν εκτελείτε εργασίες συντήρησης.
- Πρέπει να χρησιμοποιείτε το προϊόν με εγκεκριμένη λεπίδα. Μην χρησιμοποιείτε τη λεπίδα χωρίς να έχετε τοποθετήσει σωστά όλα τα απαραίτητα εξαρτήματα. Βεβαιωθείτε ότι η τοποθέτηση έχει γίνει σωστά και ότι χρησιμοποιούνται τα κατάλληλα εξαρτήματα. Η λανθασμένη τοποθέτηση μπορεί να προκαλέσει εκτίναξη της λεπίδας και σοβαρό τραυματισμό στον χειριστή ή σε παριστάμενα άτομα.
- Χρησιμοποιήστε το προϊόν με το παρελκόμενο κοπής κάτω από τη μέση σας.
- Μην αγγίζετε το κωνικό γρανάζι μετά το σβήσιμο του κινητήρα.
- Το κωνικό γρανάζι είναι καυτό μετά το σβήσιμο του κινητήρα. Οι καυτές περιοχές μπορεί να προκαλέσουν τραυματισμό.
- Η λεπίδα μπορεί να προκαλέσει τραυματισμό, αν συνεχίσει να περιστρέφεται μετά το σβήσιμο του κινητήρα ή όταν απελευθερώνεται η σκανδάλη γκαζιού.
- Διατηρήστε τα χέρια σας μακριά από τη λεπίδα. Αν αγγίξετε τη λεπίδα, μπορεί να προκληθεί σοβαρός τραυματισμός.

- Σβήνετε τον κινητήρα προτού κάνετε οποιαδήποτε εργασία στο παρελκόμενο κοπής. Βεβαιωθείτε ότι το παρελκόμενο κοπής έχει σταματήσει εντελώς. Αποσυνδέστε το καλώδιο από το μπουζί.
- Βεβαιωθείτε ότι η λεπίδα έχει σταματήσει εντελώς να περιστρέφεται προτού εκτελέσετε εργασίες συντήρησης.
- Διατηρείτε τα δόντια της λεπίδας σωστά ακονισμένα.
- Μια ακατάλληλα ακονισμένη λεπίδα ή μια κατεστραμμένη λεπίδα αυξάνει τον κίνδυνο ατυχημάτων. Διατηρείτε τα δόντια της λεπίδας σωστά ακονισμένα. Να ακολουθείτε τις οδηγίες χρήσης και να χρησιμοποιείτε τον οδηγό ακονίσματος που συνιστάται.
- Βεβαιωθείτε ότι ο προφυλακτήρας της λεπίδας δεν έχει υποστεί ζημιά και δεν έχει συστραφεί.
- Πριν τη μεταφορά ή την αποθήκευση του προϊόντος, τοποθετήστε το προστατευτικό μεταφοράς στη λεπίδα.

Ώση λεπίδας

- Η ώση λεπίδας είναι μια ξαφνική κίνηση του προϊόντος προς τα πλάγια, προς τα εμπρός ή προς τα πίσω. Η ώση λεπίδας προκύπτει όταν η λεπίδα χόρτου ή η πριονωτή λεπίδα χτυπήσει σε ένα αντικείμενο που δεν μπορεί να κοπεί. Σε σημεία όπου το υλικό που κόβεται δεν φαίνεται εύκολα, αυξάνεται ο κίνδυνος να προκύψει ώση λεπίδας.
- Όταν προκύπτει ώση λεπίδας, υπάρχει κίνδυνος να ξεφύγει από τη θέση του το προϊόν ή ο χειριστής. Μια κινούμενη λεπίδα μπορεί να χτυπήσει τα παριστάμενα άτομα και υπάρχει κίνδυνος τραυματισμού.
- Εάν η λεπίδα έχει στραβώσει, έχει ρωγμές, έχει σπάσει ή έχει υποστεί ζημιά, θα πρέπει να απορρίπτεται.
- Να χρησιμοποιείτε ακονισμένη λεπίδα. Ο κίνδυνος να προκύψει ώση λεπίδας αυξάνεται όταν η λεπίδα δεν είναι τροχισμένη.

Για να καθαρίσετε το γρασίδι με λεπίδα χόρτου

1. Πρέπει να στέκεστε με τα πόδια ανοικτά καθώς χειρίζεστε το προϊόν. Βεβαιωθείτε ότι τα πέλματά σας ακουμπούν γερά στο έδαφος.
2. Αφήστε το δοχείο στήριξης να ακουμπήσει ελαφρώς στο έδαφος. Με αυτόν τον τρόπο, η λεπίδα δεν έρχεται σε επαφή με το έδαφος.
3. Χρησιμοποιήστε πλευρική κίνηση από δεξιά προς τα αριστερά για τη διαδρομή κοπής. Για την κοπή, χρησιμοποιήστε την αριστερή πλευρά της λεπίδας (μεταξύ των θέσεων "8 η ώρα" και "12 η ώρα"). (Εικ. 27)
4. Πρέπει να στρέψετε τη λεπίδα προς τα αριστερά κατά τον καθαρισμό του γρασιδιού.

Περιεχόμενα Το γρασίδι θα συγκεντρώνεται εύκολα σε μια γραμμή.

5. Χρησιμοποιήστε πλευρική κίνηση από αριστερά προς τα δεξιά για τη διαδρομή επαναφοράς.
6. Εκτελέστε την εργασία ρυθμικά.
7. Κινηθείτε προς τα εμπρός και φροντίστε να πατάτε γερά στο έδαφος.
8. Σβήστε τον κινητήρα.
9. Αφαιρέστε το προϊόν από τα κλιπ της εξάρτησης.
10. Τοποθετήστε το προϊόν στο έδαφος.
11. Συλλέξτε το κομμένο υλικό.

Γενικές οδηγίες ασφαλείας για το κονταροαλυσοπρίο

- Συνιστάται η χρήση πρόσθετου εξοπλισμού προστασίας για την κεφαλή, τα πόδια και τα πέλματα. Ο σωστός ρουχισμός προστασίας μειώνει τον κίνδυνο τραυματισμού από εκπινασσόμενα θραύσματα ή τυχαία επαφή με την αλυσίδα του πριονιού.
- Όταν εκτελείτε κοπή με το προϊόν, μην ανυψώνετε τους βραχιόνες πάνω από τους ώμους σας. Μην στέκεστε κάτω από τα κλαδιά που κόβετε.
- Πρέπει πάντα να φοράτε γάντια όταν αγγίζετε την αλυσίδα.
- Αντικαταστήστε τη λάμα οδήγησης και την αλυσίδα αμέσως, εάν έχουν φθαρεί, κοπεί ή αφαιρεθεί.
- Μην εκκινείτε τον κινητήρα με τη λάμα οδήγησης μέσα σε σημεία όπου έχει γίνει κοπή. Πρέπει να βγάξετε τη λάμα οδήγησης από το σημείο κοπής προτού εκκινήσετε τον κινητήρα.
- Μην χρησιμοποιείτε το προϊόν για να κόψετε δέντρα ή κορμούς.
- Μην κόβετε μικρούς θάμνους και δενδρύλλια με το προϊόν.
- Μην αφήνετε την αλυσίδα να ακουμπά σε αντικείμενα κατά την εκκίνηση του κινητήρα.
- Προσέχετε τις εναέριες γραμμές ρεύματος.
- Μην ασκείτε πίεση στο προϊόν όταν ολοκληρώνετε μια κοπή.
- Όταν ολοκληρώνετε την κοπή, πρέπει να απελευθερώνετε πάντα τη σκανδάλη γκαζιού και να αφήνετε τον κινητήρα να λειτουργήσει στο ρελαντί.
- Όταν κόβετε κλαδιά ψηλότερα από το κεφάλι σας, αυτά πρέπει να έχουν διάμετρο μικρότερη από 15 cm (6").
- Πρέπει να κρατάτε γερά το προϊόν με τα δύο σας χέρια για να το διατηρήσετε σε ισορροπία.

(Εικ. 28)

- Πρέπει να χειρίζεστε το προϊόν αργά και να κόβετε προσεκτικά
- Δώστε προσοχή στην κατεύθυνση στην οποία πέφτουν τα κλαδιά.
- Προσέχετε τα νεαρά κλαδιά κατά την κοπή. Τα νεαρά κλαδιά είναι μικρά κλαδιά που μπορεί να πιαστούν στην αλυσίδα και να προκαλέσουν απώλεια ισορροπίας ή ελέγχου.

- Προσέχετε τα νιάγματα των κλαδιών όταν απελευθερώνεται η τάνυση του ξύλου.
- Πρέπει να χρησιμοποιείτε το προϊόν σε ανοικτό χώρο. Πρέπει να καθαρίζετε συχνά τα πεσμένα κλαδιά από την περιοχή, για να προλαμβάνετε τραυματισμούς.
- Πρέπει να κόβετε τα μακριά κλαδιά σε κομμάτια όταν τα απομακρύνετε.
- Σβήστε τον κινητήρα, αφαιρέστε την εξάρτηση και τοποθετήστε το μηχάνημα στο έδαφος πριν αρχίσετε να συλλέγετε το κομμένο υλικό.
- Προσαρτήστε το κάλυμμα λάμας οδήγησης κατά τη μεταφορά και την αποθήκευση του προϊόντος.
- Βεβαιωθείτε ότι το κάλυμμα της λάμας οδήγησης δεν έχει υποστεί ζημιά και δεν έχει συστραφεί.

Για κοπή με το κονταροαλυσοπρίο



ΠΡΟΕΙΔΟΠΟΙΗΣΗ: Μην κόβετε με το προϊόν με κατεύθυνση προς τα πίσω ή προς τα εμπρός.

1. Ρυθμίστε τέρμα το γκάζι στο προϊόν και εφαρμόστε ελαφριά πίεση.
2. Εκτελέστε την πρώτη κοπή σε απόσταση 15 cm (6") από τον κορμό. Κόψτε μέχρι το 1/3 της διαδρομής έως τη βάση του κλαδιού. (Εικ. 29)
3. Μετακινήστε το κονταροαλυσοπρίο 5-4 cm (2-4") προς τα έξω στο κλαδί. Εκτελέστε το δεύτερο κόψιμο σε όλη την περιφέρεια του κλαδιού. (Εικ. 29)
4. Κόψτε για τρίτη φορά. Μην κόβετε πολύ κοντά στον κορμό, καθώς μπορεί να προκληθεί ζημιά στο δέντρο.

Περιεχόμενα Κατά τη δεύτερη και τρίτη κοπή, πρέπει να τοποθετείτε το προϊόν κόντρα στο κλαδί για να το διατηρήσετε σταθερό.

(Εικ. 30)

Γενικές οδηγίες ασφαλείας για το μακρύ μπροντουροψάλιδο

- Διατηρήστε τα χέρια σας μακριά από τη λεπίδα. Αν αγγίξετε τη λεπίδα, μπορεί να προκληθεί σοβαρός τραυματισμός.
- Διατηρήστε όλα τα μέρη του σώματος μακριά από τη λεπίδα του κοπτικού εργαλείου. Μην απομακρύνετε το κομμένο υλικό και μην πιάνετε το υλικό προς κοπή, όταν οι λεπίδες περιστρέφονται. Βεβαιωθείτε ότι το προϊόν είναι απενεργοποιημένο πριν από τον καθαρισμό ή τις εργασίες συντήρησης. Οι λεπίδες εκτελούν ελεύθερη περιστροφή μετά την απενεργοποίηση. Η έλλειψη προσοχής κατά τον χειρισμό του προϊόντος μπορεί να οδηγήσει σε σοβαρό τραυματισμό.
- Όταν εκτελείτε κοπή με το προϊόν, μην ανυψώνετε τους βραχιόνες πάνω από τους ώμους σας. Μην στέκεστε κάτω από τα κλαδιά που κόβετε.

- Διατηρήστε το προϊόν όσο το δυνατόν πιο κοντά στο σώμα σας, ώστε να έχετε σωστή ισορροπία.

(Εικ. 31)

- Μετακινήστε το προϊόν από κάτω προς τα πάνω όταν κόβετε τις πλευρές.

(Εικ. 32)

- Μην κόβετε πολύ γρήγορα. Να κόβετε αργά και σταθερά μέχρι να πετύχετε κοπή καλής ποιότητας.
- Βεβαιωθείτε ότι το άκρο της λεπίδας δεν αγγίζει το έδαφος.
- Προσέχετε τις εναέριες γραμμές ρεύματος.
- Όταν ολοκληρώνετε την κοπή, πρέπει να απελευθερώνετε πάντα τη σκανδάλη γκαζιού και να αφήνετε τον κινητήρα να λειτουργήσει στο ρελαντί.
- Πρέπει να κρατάτε το μπορντουρομάλιδο από τη λαβή, με τη λεπίδα του κοπτικού εργαλείου σταματημένη. Πρέπει να κρατάτε το προϊόν σωστά κατά τη διάρκεια της λειτουργίας, για να μειώνετε την πιθανότητα τραυματισμού από τις λεπίδες του κοπτικού εργαλείου.
- Σβήστε τον κινητήρα, αφαιρέστε την εξάρτηση και τοποθετήστε το μηχάνημα στο έδαφος πριν αρχίσετε να συλλέγετε το κομμένο υλικό.
- Κατά τη μεταφορά και αποθήκευση του προϊόντος, πρέπει να τοποθετείτε τον προφυλακτήρα της λεπίδας.
- Βεβαιωθείτε ότι ο προφυλακτήρας της λεπίδας δεν έχει υποστεί ζημιά και δεν έχει συστραφεί.

Ρύθμιση της γωνίας των λεπίδων κοπής

1. Πιέστε το μοχλό για ξεκλειδωμά. (Εικ. 33)
2. Ρυθμίστε τη γωνία των λεπίδων στη σωστή θέση.
3. Απελευθερώστε το μοχλό.

Οδηγίες ασφαλείας για τη λειτουργία

- Βεβαιωθείτε ότι το προϊόν είναι πλήρως συναρμολογημένο πριν από τη λειτουργία.
- Προτού εκκινήσετε το προϊόν, μετακινήστε το σε απόσταση 3 m (10 ft) από το σημείο όπου γεμίσατε το ντεπόζιτο καυσίμου. Τοποθετήστε το προϊόν σε επίπεδη επιφάνεια. Βεβαιωθείτε ότι το παρελκόμενο κοπής δεν έρχεται σε επαφή με το έδαφος ή με άλλα αντικείμενα.
- Το προϊόν μπορεί να προκαλέσει την εκτίναξη αντικειμένων, τα οποία μπορούν να προκαλέσουν ζημιά στα μάτια. Χρησιμοποιήστε πάντα συγκεκριμένη προστασία των ματιών κατά τη χρήση του προϊόντος.
- Να είστε προσεκτικοί! Ένα παιδί μπορεί να πλησιάσει στο προϊόν εν αγνοία σας κατά τη διάρκεια της λειτουργίας.
- Μην χρησιμοποιείτε το προϊόν εάν υπάρχουν άτομα στο χώρο εργασίας. Σταματήστε τη λειτουργία του προϊόντος εάν ένα άτομο μπει στο χώρο εργασίας.
- Βεβαιωθείτε ότι έχετε πάντα τον έλεγχο του προϊόντος.
- Μην χρησιμοποιείτε το προϊόν εάν δεν μπορείτε να λάβετε βοήθεια σε περίπτωση ατυχήματος.

Διασφαλίστε πάντα ότι τα υπόλοιπα άτομα γνωρίζουν ότι θα χρησιμοποιήσετε το προϊόν πριν ξεκινήσετε να το χρησιμοποιείτε.

- Μην γυρίζετε με το προϊόν πριν να βεβαιωθείτε ότι δεν υπάρχουν άτομα ή ζώα στην περιοχή ασφαλείας.
- Απομακρύνετε όλα τα ανεπιθύμητα υλικά από την περιοχή εργασίας πριν ξεκινήσετε. Εάν το παρελκόμενο κοπής χτυπήσει κάποιο αντικείμενο, το αντικείμενο μπορεί να εκτιναχθεί και να προκληθεί τραυματισμός ή ζημιά. Γύρω από το παρελκόμενο κοπής μπορεί να τυλιχθεί ανεπιθύμητο υλικό και να προκαλέσει ζημιά.
- Να μην χρησιμοποιείτε το προϊόν σε κακές καιρικές συνθήκες, όπως ομίχλη, βροχή, ισχυρούς ανέμους, κίνδυνο κεραυνού ή άλλες καιρικές συνθήκες. Μπορεί να προκύψουν επικίνδυνες συνθήκες, όπως ολισθηρές επιφάνειες, λόγω κακοκαιρίας.
- Φροντίστε να είστε σε θέση να μετακινήσετε ελεύθερα και να εργάζεστε σε σταθερή θέση.
- Βεβαιωθείτε ότι δεν μπορείτε να πέσετε όταν χρησιμοποιείτε το προϊόν. Μην γέρνετε όταν χρησιμοποιείτε το προϊόν.
- Κρατάτε πάντα το προϊόν και με τα δύο σας χέρια. Να κρατάτε το προϊόν στη δεξιά πλευρά του σώματός σας.
- Χρησιμοποιήστε το προϊόν με το παρελκόμενο κοπής κάτω από τη μέση σας.
- Εάν το χειριστήριο τσοκ βρίσκεται στη θέση του τσοκ κατά την εκκίνηση του κινητήρα, το παρελκόμενο κοπής αρχίζει να περιστρέφεται.
- Μην αγγίζετε το κωνικό γρανάζι μετά το σβήσιμο του κινητήρα. Το κωνικό γρανάζι είναι καυτό μετά το σβήσιμο του κινητήρα. Οι καυτές περιοχές μπορεί να προκαλέσουν τραυματισμό.
- Σβήστε τον κινητήρα πριν μετακινήσετε το προϊόν.
- Μην ακουμπάτε το προϊόν με τον κινητήρα σε λειτουργία.
- Πριν απομακρύνετε τα ανεπιθύμητα υλικά από το προϊόν, σβήστε τον κινητήρα και περιμένετε μέχρι να σταματήσει το παρελκόμενο κοπής. Αφήστε το παρελκόμενο κοπής να σταματήσει προτού το κομμένο υλικό να απομακρυνθεί από εσάς ή ένα βοηθό.

Προσωπικός εξοπλισμός προστασίας



ΠΡΟΕΙΔΟΠΟΙΗΣΗ: Προτού χρησιμοποιήσετε το προϊόν, διαβάστε τις παρακάτω προειδοποιητικές οδηγίες.

- Χρησιμοποιείτε πάντα σωστό προσωπικό εξοπλισμό προστασίας κατά τη χρήση του προϊόντος. Ο προσωπικός εξοπλισμός προστασίας δεν εξαιρεί τον κίνδυνο τραυματισμού. Ο προσωπικός εξοπλισμός προστασίας μειώνει το βαθμό τραυματισμού σε περίπτωση ατυχήματος.
- Μην χρησιμοποιήστε πάντα συγκεκριμένη προστασία των ματιών κατά τη χρήση του προϊόντος.

- Μην χρησιμοποιείτε το προϊόν με γυμνά πόδια ή με ανοικτά παπούτσια. Χρησιμοποιήστε πάντοτε αντιολισθητικές μπότες βαρέος τύπου.
- Χρησιμοποιήστε χοντρά, μακριά παντελόνια.
- Εάν είναι απαραίτητο, χρησιμοποιήστε εγκεκριμένα προστατευτικά γάντια.
- Χρησιμοποιήστε κράνος εάν υπάρχει πιθανότητα να πέσουν αντικείμενα στο κεφάλι σας.
- Χρησιμοποιήστε πάντα εγκεκριμένη προστασία αυτιών κατά τη χρήση του προϊόντος. Τυχόν θόρυβος για μεγάλο χρονικό διάστημα μπορεί να προκαλέσει θορυβογενή απώλεια ακοής.
- Βεβαιωθείτε ότι υπάρχει ένα κιτ πρώτων βοηθειών σε μικρή απόσταση.

Συσκευές ασφαλείας στο προϊόν



ΠΡΟΕΙΔΟΠΟΙΗΣΗ: Προτού χρησιμοποιήσετε το προϊόν, διαβάστε τις παρακάτω προειδοποιητικές οδηγίες.

- Μην χρησιμοποιείτε ποτέ το προϊόν, αν υπάρχουν ελαττωματικές συσκευές ασφαλείας.
- Πρέπει να κάνετε τακτικά έλεγχο των συσκευών ασφαλείας. Αν οι συσκευές ασφαλείας είναι ελαττωματικές, απευθυνθείτε στον αντιπρόσωπο σέρβις της McCulloch.

Ασφάλεια σκανδάλης γκαζιού

Η ασφάλεια της σκανδάλης γκαζιού κλειδώνει τη σκανδάλη γκαζιού. Πιέστε την ασφάλεια της σκανδάλης του γκαζιού για να απασφαλίσετε τη σκανδάλη. Όταν αφήσετε τη λαβή, η ασφάλεια της σκανδάλης γκαζιού και η σκανδάλη γκαζιού επανέρχονται στις αρχικές τους θέσεις.

1. Όταν απελευθερώνετε την ασφάλεια της σκανδάλης γκαζιού, πρέπει να βεβαιώνετε ότι η σκανδάλη του γκαζιού είναι ασφαλισμένη στη θέση του ρελαντί.
2. Πιέστε την ασφάλεια της σκανδάλης γκαζιού και βεβαιωθείτε ότι επανέρχεται στην αρχική της θέση όταν την απελευθερώνετε.
3. Πιέστε τη σκανδάλη γκαζιού και βεβαιωθείτε ότι επανέρχεται στην αρχική της θέση όταν την απελευθερώνετε.

Βάλτε μπροστά τον κινητήρα και κατόπιν ανοίξτε τέρμα το γκάζι. Αφήστε τη σκανδάλη γκαζιού και ελέγξτε εάν σταματά το παρελκόμενο κοπής. Εάν το παρελκόμενο κοπής περιστρέφεται με το γκάζι στη θέση ρελαντί, εξετάστε τη βίδα ρύθμισης ρελαντί του καρμπυρατέρ.

Για έλεγχο του διακόπτη τερματισμού λειτουργίας

Ο διακόπτης τερματισμού λειτουργίας σβήνει τον κινητήρα.

1. Εκκινήστε τον κινητήρα.
2. Βεβαιωθείτε ότι ο κινητήρας σβήνει όταν μετακινήτε το διακόπτη τερματισμού λειτουργίας στη θέση τερματισμού λειτουργίας.

Προστατευτικό εξαρτήματος κοπής

Το προστατευτικό παρελκόμενου κοπής εμποδίζει την εκτίναξη σκόρπιων αντικειμένων προς την κατεύθυνση του χειριστή.

Εξετάστε το προστατευτικό παρελκόμενου κοπής για ζημιά και αντικαταστήστε το, εάν έχει υποστεί ζημιά. Χρησιμοποιήστε μόνο το εγκεκριμένο προστατευτικό για το παρελκόμενο κοπής.

Λειτουργία απασφάλισης εξάρτησης



ΠΡΟΕΙΔΟΠΟΙΗΣΗ: Μην χρησιμοποιείτε την εξάρτηση, αν υπάρχει ελάττωμα στη λειτουργία απασφάλισης. Βεβαιωθείτε ότι η λειτουργία απασφάλισης της εξάρτησης ανταποκρίνεται σωστά όταν ρυθμίζετε το προϊόν.

- Η λειτουργία απασφάλισης της εξάρτησης εκτελείται στο μπροστινό μέρος του προϊόντος.

(Εικ. 34)

- Οι μνάντες της εξάρτησης πρέπει πάντα να παραμένουν στη σωστή θέση.
- Σε περίπτωση έκτακτης ανάγκης, η λειτουργία απασφάλισης της εξάρτησης σας βοηθά να απελευθερώσετε με ασφάλεια από το προϊόν.

Εξάτμιση (σιγαστήρας)

- Μην χρησιμοποιείτε κινητήρα με κατεστραμμένη εξάτμιση (σιγαστήρας). Η κατεστραμμένη εξάτμιση (σιγαστήρας) αυξάνει το επίπεδο θορύβου και τον κίνδυνο φωτιάς. Πρέπει να υπάρχει σε μικρή απόσταση πυροσβεστήρας.
- Εξετάζετε τακτικά ότι η εξάτμιση (σιγαστήρας) είναι προσαρτημένη στο προϊόν.
- Μην αγγίζετε τον κινητήρα ή την εξάτμιση (σιγαστήρας) όταν ο κινητήρας είναι σε λειτουργία. Μην αγγίζετε τον κινητήρα ή την εξάτμιση (σιγαστήρας) για ένα διάστημα μετά το σβήσιμο του κινητήρα. Οι καυτές επιφάνειες μπορεί να προκαλέσουν τραυματισμούς.
- Η καυτή εξάτμιση (σιγαστήρας) μπορεί να προκαλέσει πυρκαγιά. Να είστε προσεκτικοί εάν χρησιμοποιείτε το προϊόν κοντά σε εύφλεκτα υγρά ή αέρια.
- Μην αγγίζετε τα εξαρτήματα στην εξάτμιση (σιγαστήρας), εάν η εξάτμιση έχει υποστεί ζημιά. Τα εξαρτήματα μπορεί να περιέχουν μερικές καρκινογόνες χημικές ουσίες.

Ασφάλεια καυσίμου

- Μην θέτετε το προϊόν σε λειτουργία, εάν υπάρχει καύσιμο ή λάδι κινητήρα στο προϊόν. Αφαιρέστε το ανεπιθύμητο καύσιμο/λάδι και αφήστε το προϊόν να στεγνώσει. Αφαιρέστε το ανεπιθύμητο καύσιμο από το προϊόν.
- Εάν χύσετε καύσιμο στα ρούχα σας, αλλάξτε τα αμέσως.

- Μην χύσετε καύσιμο στο σώμα σας, καθώς μπορεί να προκληθεί τραυματισμός. Εάν χύσετε καύσιμο στο σώμα σας, χρησιμοποιήστε σαπουνόνερο για να αφαιρέσετε το καύσιμο.
- Μην βάλετε μπροστά τον κινητήρα εάν χύσετε λάδι ή καύσιμο στο προϊόν ή στο σώμα σας.
- Μην θέσετε το προϊόν σε λειτουργία, εάν ο κινητήρας έχει διαρροή. Εξετάζετε τακτικά τον κινητήρα για διαρροές.
- Να είστε προσεκτικοί με το καύσιμο. Το καύσιμο είναι εύφλεκτο και οι αναθυμιάσεις είναι εκρηκτικές και μπορούν να προκαλέσουν τραυματισμό ή θάνατο.
- Μην εισπνέετε τις αναθυμιάσεις καυσίμου, καθώς μπορεί να προκληθεί τραυματισμός. Βεβαιωθείτε ότι υπάρχει επαρκής ροή αέρα.
- Μην καπνίζετε κοντά στο καύσιμο ή τον κινητήρα.
- Μην τοποθετείτε ζεστά αντικείμενα κοντά στο καύσιμο ή τον κινητήρα.
- Μην προσθέτετε καύσιμο όταν λειτουργεί ο κινητήρας.
- Βεβαιωθείτε ότι ο κινητήρας έχει κρυώσει πριν από τον ανεφοδιασμό.
- Πριν από τον ανεφοδιασμό, ανοίξτε αργά την τάπα του νεπετόζιτου καυσίμου και εκτονώστε προσεκτικά την πίεση.
- Μην προσθέτετε καύσιμο στον κινητήρα σε εσωτερικό χώρο. Η ανεπαρκής ροή αέρα μπορεί να προκαλέσει τραυματισμό ή θάνατο λόγω ασφυξίας ή μονοξειδίου του άνθρακα.
- Σφίξτε προσεκτικά την τάπα του νεπετόζιτου καυσίμου, διαφορετικά μπορεί να προκληθεί πυρκαγιά.
- Πριν από την εκκίνηση, μετακινήστε το προϊόν σε απόσταση τουλάχιστον 3 m (10 ft) από το σημείο όπου γεμίσατε το νεπετόζιτο.
- Μην προσθέτετε υπερβολική ποσότητα καυσίμου στο νεπετόζιτο καυσίμου.
- Βεβαιωθείτε ότι δεν μπορεί να προκληθεί διαρροή όταν μετακινείτε το προϊόν ή το δοχείο καυσίμου.
- Μην τοποθετείτε το προϊόν ή ένα δοχείο καυσίμου όπου υπάρχουν ακάλυπτες φλόγες, σπινθήρες ή φλόγιστρα. Βεβαιωθείτε ότι στην περιοχή αποθήκευσης δεν υπάρχουν ακάλυπτες φλόγες.
- Χρησιμοποιήστε μόνο εγκεκριμένα δοχεία όταν μετακινείτε το καύσιμο ή προσθέτετε το καύσιμο στην περιοχή αποθήκευσης.
- Αδειάζετε το νεπετόζιτο καυσίμου πριν από μακροχρόνια αποθήκευση. Τηρείτε την τοπική νομοθεσία σχετικά με την περιοχή απόρριψης καυσίμων.
- Καθαρίζετε το προϊόν πριν από μακροχρόνια αποθήκευση.
- Αφαιρέστε το καλώδιο του μπουζί πριν να τοποθετήσετε το προϊόν στην περιοχή αποθήκευσης, για να βεβαιωθείτε ότι ο κινητήρας δεν θα εκκινηθεί ακούσια.

Γενικές οδηγίες ασφαλείας για τη συντήρηση

- Ο χειριστής του προϊόντος είναι υπεύθυνος για την εκτέλεση όλων των απαιτούμενων εργασιών συντήρησης, οι οποίες καθορίζονται στο εγχειρίδιο χρήσης. Σε περίπτωση εσφαλμένης συντήρησης, μπορεί να προκληθεί τραυματισμός ή θάνατος.
- Βεβαιωθείτε ότι εκτελείτε τακτικά συντήρηση στο προϊόν. Αυξάνεται η διάρκεια ζωής του προϊόντος. Μειώνεται ο κίνδυνος ατυχημάτων.
- Βεβαιωθείτε ότι μπορείτε να τηρείτε το πρόγραμμα συντήρησης. Τα διαστήματα υπολογίζονται με βάση την καθημερινή χρήση του προϊόντος. Τα διαστήματα είναι διαφορετικά εάν δεν χρησιμοποιείτε το προϊόν καθημερινά.
- Να εκτελείτε μόνο τις εργασίες συντήρησης που αναφέρονται σε οδηγίες του παρόντος εγχειριδίου. Όλες οι υπόλοιπες εργασίες συντήρησης πρέπει να εκτελούνται από ένα εγκεκριμένο κέντρο σέρβις.
- Αναθέστε όλες τις εργασίες συντήρησης των προϊόντων σε εγκεκριμένο αντιπρόσωπο, χωρίς να συμπεριλάβετε τις εργασίες του *ΣΥΝΤΗΡΗΣΗ στη σελίδα 126*.
- Ένας εγκεκριμένος αντιπρόσωπος ή ένα εγκεκριμένο κέντρο σέρβις πρέπει να εξετάζει τακτικά το προϊόν και να εκτελεί ρυθμίσεις ή επισκευές.
- Βεβαιωθείτε ότι το προϊόν είναι σωστά συναρμολογημένο.
- Μην χρησιμοποιείτε το προϊόν εάν τροποποιηθεί από τις αρχικές του προδιαγραφές.
- Μην αλλάξετε ένα εξάρτημα του προϊόντος χωρίς έγκριση από τον κατασκευαστή.
- Πρέπει να χρησιμοποιείτε μόνο εξαρτήματα εγκεκριμένα από τον κατασκευαστή.
- Ελέγξτε για στασμένα ή λάθος ευθυγραμμισμένα μέρη, και για μέρη που δεν κινούνται ελεύθερα. Ελέγξτε για άλλες καταστάσεις που μπορεί να έχουν επιπτώσεις στη λειτουργία του προϊόντος.
- Δεν πρέπει να χρησιμοποιείτε το προϊόν αν έχει υποστεί ζημιά. Αντικαταστήστε ή επισκευάστε τα εξαρτήματα που έχουν υποστεί ζημιά.
- Να σφίγγετε σωστά τις τάπες και τις διατάξεις κλεισίματος. Τυχόν ανταλλακτικά εξαρτημάτων που δεν είναι εγκεκριμένα, ή η κατάργηση των συσκευών ασφαλείας, μπορεί να προκαλέσουν ζημιά στο προϊόν. Αυτό μπορεί επίσης να προκαλέσει ενδεχόμενο τραυματισμού του χειριστή ή των παρευρισκομένων.
- Να χρησιμοποιείτε μόνο συνιστώμενα ανταλλακτικά και αξεσουάρ. Να μην πραγματοποιείτε μετατροπές στο προϊόν σας.
- Διατηρήστε τις λαβές στεγνές, καθαρές και χωρίς λάδια και γράσο. Οι λαβές που έχουν πάνω τους γράσο ή λάδια είναι ολισθηρές και μπορεί να προκαλέσουν απώλεια ελέγχου.
- Πρέπει να τηρείτε τις οδηγίες για τη λίπανση και την αλλαγή των αξεσουάρ.

- Αποσυνδέστε το καλώδιο του μπουζί πριν από τη συναρμολόγηση του προϊόντος, την τοποθέτησή του στην περιοχή αποθήκευσης ή την εκτέλεση εργασιών συντήρησης.
- Εάν δεν μπορείτε να ρυθμίσετε τις στροφές ανά λεπτό ρεβαντί για να σταματήσει το παρελκόμενο κοπής, απευθυνθείτε στο κέντρο σέρβις. Μην

χρησιμοποιείτε το προϊόν μέχρι να ρυθμιστεί σωστά ή να επισκευαστεί.

- Βεβαιωθείτε ότι το προϊόν είναι σταθερό κατά τη μεταφορά, για να μην προκληθεί ζημιά.
- Όταν το προϊόν δεν βρίσκεται σε λειτουργία, διατηρήστε το σε ξηρό χώρο που βρίσκεται ψηλά ή κλειδώνει, μακριά από τα παιδιά.

ΣΥΝΑΡΜΟΛΟΓΗΣΗ



ΠΡΟΕΙΔΟΠΟΙΗΣΗ: Διαβάστε το κεφάλαιο που αφορά την ασφάλεια πριν από τη συναρμολόγηση του προϊόντος.

Για να συναρμολογήσετε την λαβή

1. Αφαιρέστε τις βίδες (A), τις ροδέλες (B), τον πάνω σφικτήρα (D), τον κάτω σφικτήρα (E) και τα παξιμάδια (F) από τη λαβή (C). (Εικ. 35)
2. Προσαρτήστε τον πάνω σφικτήρα (A), τη λαβή (B), τις ροδέλες (C) και τις βίδες (D) στο πάνω μέρος του επάνω άξονα.
3. Προσαρτήστε τον κάτω σφικτήρα (E) και τα παξιμάδια (F) στο κάτω μέρος του επάνω άξονα. (Εικ. 36)
4. Τοποθετήστε τη βοηθητική λαβή ανάμεσα στα 2 βέλη στον επάνω άξονα.
5. Σφίξτε πλήρως τις βίδες.

Περιεχόμενα Βεβαιωθείτε ότι η λαβή δεν κινείται.

Για τη συναρμολόγηση του παρελκόμενου χορτοκοπτικού

1. Προσαρτήστε το προστατευτικό παρελκόμενο κοπής (A), τα στηρίγματα (B), τις ροδέλες (C), τις ροδέλες (D) και τις βίδες (E). Σφίξτε πλήρως τις βίδες. (Εικ. 37)
2. Τοποθετήστε το εξαγωνικό κλειδί (A) για να εμποδίσετε την περιστροφή του άξονα.
3. Αφαιρέστε το παξιμάδι (B), το δοχείο στήριξης (C) και τη διάταξη συγκράτησης (D) από το παρελκόμενο χορτοκοπτικού και θαμνοκοπτικού. (Εικ. 38)
4. Σφίξτε την κεφαλή του χορτοκοπτικού (B) επάνω στον άξονα. (Εικ. 39)

Για τη συναρμολόγηση του παρελκόμενου θαμνοκοπτικού

1. Προσαρτήστε το προστατευτικό παρελκόμενο κοπής (A), τα στηρίγματα (B), τις ροδέλες (C), τις ροδέλες (D) και τις βίδες (E). Σφίξτε πλήρως τις βίδες. (Εικ. 37)
2. Τοποθετήστε το εξαγωνικό κλειδί (A) για να εμποδίσετε την περιστροφή του άξονα.

3. Αφαιρέστε το παξιμάδι (B), το δοχείο στήριξης (C) και τη διάταξη συγκράτησης (D) από το παρελκόμενο χορτοκοπτικού και θαμνοκοπτικού. (Εικ. 40)
4. Προσαρτήστε τη λεπίδα (B), την κάτω διάταξη συγκράτησης (C), το δοχείο στήριξης (D) και το παξιμάδι (E). Σφίξτε πλήρως το παξιμάδι. (Εικ. 41)

Για τη συναρμολόγηση του παρελκόμενου κονταροαλυσοπρίονου

Για τις οδηγίες συναρμολόγησης του παρελκόμενου κονταροαλυσοπρίονου, ανατρέξτε στην ενότητα *Για την εκτέλεση εργασιών συντήρησης στο παρελκόμενο κονταροαλυσοπρίονου στη σελίδα 128.*

Για να συναρμολογήσετε τον άξονα δύο τμημάτων

1. Γυρίστε τη χειρόβιδα για να χαλαρώσετε το σύνδεσμο του άξονα. (Εικ. 42)
2. Μετακινήστε το κουμπί ασφάλισης/απελευθέρωσης (A) μέσα στην εγκοπή-οδηγό. Σπρώξτε το παρελκόμενο μέσα στον σύνδεσμο μέχρι το κουμπί ασφάλισης/απελευθέρωσης να κουμπώσει μέσα στην κύρια οπή (B). (Εικ. 43)
3. Τοποθετήστε τον άξονα μέσα στον σύνδεσμο του. Το κουμπί πρέπει να περάσει μέσα από την οπή.

Περιεχόμενα Αν το παρελκόμενο δεν εισέρχεται πλήρως στον επάνω άξονα, χρησιμοποιήστε το πολυεργαλείο για να σπρώξετε τον εσωτερικό άξονα μετάδοσης κίνησης βαθύτερα μέσα στον σωλήνα. Μπορεί να χρειαστεί να περιστρέψετε το πολυεργαλείο ενώ ασκείτε πίεση.

4. Βεβαιωθείτε ότι έχετε σφίξει πλήρως τη χειρόβιδα προτού θέσετε το προϊόν σε λειτουργία. (Εικ. 44)

Για να αποσυναρμολογήσετε τον άξονα δύο τμημάτων

1. Γυρίστε τη χειρόβιδα για να χαλαρώσετε το σύνδεσμο του άξονα. (Εικ. 45)
2. Κρατήστε πατημένο το κουμπί ασφάλισης/απελευθέρωσης (B). Τραβήξτε και διαχωρίστε τους άξονες. (Εικ. 46)

ΛΕΙΤΟΥΡΓΙΑ



ΠΡΟΕΙΔΟΠΟΙΗΣΗ: Προτού χρησιμοποιήσετε το προϊόν, διαβάστε και κατανοήστε το κεφάλαιο για την ασφάλεια.

Καύσιμο

Για να χρησιμοποιήσετε καύσιμο



ΠΡΟΣΟΧΗ: Αυτό το προϊόν έχει ένα δίχρονο κινητήρα. Χρησιμοποιήστε ένα μείγμα βενζίνης και λάδι δίχρονου κινητήρα. Βεβαιωθείτε ότι χρησιμοποιείτε τη σωστή ποσότητα λαδιού στο μείγμα. Τυχόν εσφαλμένη αναλογία βενζίνης και λαδιού μπορεί να προκαλέσει ζημιά στον κινητήρα.

Βενζίνη



ΠΡΟΣΟΧΗ: Μην χρησιμοποιείτε βενζίνη με αριθμό οκτανίων κάτω από 90 RON (87 AKI). Μπορεί να προκληθεί ζημιά στο προϊόν.



ΠΡΟΣΟΧΗ: Μην χρησιμοποιείτε βενζίνη με συγκέντρωση αιθανόλης πάνω από 10% (E10). Μπορεί να προκληθεί ζημιά στο προϊόν.

- Χρησιμοποιήστε πάντα καινούργια αμόλυβδη βενζίνη με ελάχιστο αριθμό οκτανίων 90 RON (87 AKI) και με συγκέντρωση αιθανόλης κάτω από 10% (E10).
- Χρησιμοποιήστε βενζίνη με υψηλότερο αριθμό οκτανίων εάν χρησιμοποιείτε συχνά το προϊόν συνεχώς σε υψηλές στροφές ανά λεπτό (σ.α.λ) του κινητήρα.

Λάδι δίχρονου κινητήρα

- Χρησιμοποιήστε μόνο υψηλής ποιότητας λάδι δίχρονου κινητήρα. Χρησιμοποιήστε μόνο λάδι αερόψυκτου κινητήρα.
- Μην χρησιμοποιείτε άλλους τύπους λαδιού.
- Αναλογία μίγματος 50:1 (2%)

Βενζίνη, λίτρα	Λάδι για δίχρονους κινητήρες, λίτρα
5	0,10
10	0,20
15	0,30
20	0,40

Για να δημιουργήσετε το μείγμα καυσίμου

Περιεχόμενα Χρησιμοποιήστε πάντα ένα καθαρό δοχείο καυσίμου όταν αναμιγνύετε το καύσιμο.

Περιεχόμενα Μην δημιουργείτε ποσότητα μείγματος καυσίμου για περισσότερες από 30 ημέρες.

- Προσθέστε το μισό της ποσότητας βενζίνης.
- Προσθέστε ολόκληρη την ποσότητα λαδιού.
- Ανακινήστε το μείγμα καυσίμου για να αναμίξετε τα περιεχόμενα.
- Προσθέστε την υπόλοιπη ποσότητα βενζίνης.
- Ανακινήστε το μείγμα καυσίμου για να αναμίξετε τα περιεχόμενα.
- Γεμίστε το ντεπόζιτο καυσίμου.

Για να προσθέσετε καύσιμο

- Χρησιμοποιήστε πάντοτε δοχείο καυσίμου με βαλβίδα προστασίας από διαρροές.
- Εάν υπάρχει καύσιμο στο δοχείο, αφαιρέστε το ανεπιθύμητο καύσιμο και αφήστε το δοχείο να στεγνώσει.
- Βεβαιωθείτε ότι η περιοχή κοντά στην τάπα του ντεπόζιτου καυσίμου είναι καθαρή.
- Ανακινήστε καλά το δοχείο καυσίμου πριν προσθέσετε το μείγμα καυσίμου στο ντεπόζιτο καυσίμου.

Για εκκίνηση και σταμάτημα

Εκκίνηση με κρύο κινητήρα

(Εικ. 47)

- Τοποθετήστε το διακόπτη τερματισμού λειτουργίας (A) στη θέση εκκίνησης.
- Πιέστε την ασφάλεια γκαζιού (B) και τραβήξτε τη σκανδάλη γκαζιού (C).
- Με τη σκανδάλη γκαζιού ενεργοποιημένη, πατήστε το κουμπί γρήγορου ρελαντί (D).
- Απελευθερώστε την ασφάλεια του γκαζιού και τη σκανδάλη γκαζιού.
- Πιέστε τη φούσκα της χειροκίνητης αντλίας καυσίμου (πουάρ) 10 φορές. Δεν χρειάζεται να γεμίσει πλήρως η φούσκα. (Εικ. 48)
- Μετακινήστε το χειριστήριο του τσοκ στη θέση "πλήρες τσοκ". (Εικ. 49)
- Κρατήστε το σώμα του μηχανήματος στο έδαφος με το αριστερό σας χέρι. (Εικ. 50)
- Τραβήξτε αργά το σχαινί προς τα έξω με το δεξιό χέρι σας, μέχρι να αισθανθείτε κάποια αντίσταση.

9. Τραβήξτε το σχοινί της τροχαλίας του συστήματος εκκίνησης γρήγορα και με δύναμη. Επαναλάβετε περίπου 5 φορές ή μέχρι να επιχειρηθεί εκκίνηση του κινητήρα.
10. Μετακινήστε το χειριστήριο του τσοκ στη θέση "χωρίς τσοκ".
11. Τραβήξτε το σχοινί της τροχαλίας του συστήματος εκκίνησης γρήγορα και με δύναμη, μέχρι να εκκινήθει ο κινητήρας.
12. Αφήστε τον κινητήρα να λειτουργήσει για 10 δευτερόλεπτα.
13. Τραβήξτε τη σκανδάλη γκαζιού για να λειτουργήσει σε χαμηλή ταχύτητα για 60 δευτερόλεπτα.

Εκκίνηση με ζεστό κινητήρα

Περιεχόμενα Πρέπει να ακολουθείτε αυτήν τη διαδικασία για την εκκίνηση ενός προϊόντος που ανεφοδιάστηκε αφού πρώτα εξαντλήθηκε το καύσιμο του.

(Εικ. 47)

1. Τοποθετήστε το διακόπτη τερματισμού λειτουργίας (A) στη θέση εκκίνησης.
2. Πιέστε την ασφάλεια γκαζιού (B) και τραβήξτε τη σκανδάλη γκαζιού (C).
3. Με τη σκανδάλη γκαζιού ενεργοποιημένη, πατήστε το κουμπί γρήγορου ρελαντί (D).
4. Απελευθερώστε την ασφάλεια του γκαζιού και τη σκανδάλη γκαζιού.
5. Πιέστε τη φούσκα της χειροκίνητης αντλίας καυσίμου (πουάρ) 10 φορές. Δεν χρειάζεται να γεμίσει πλήρως η φούσκα. (Εικ. 48)

6. Κρατήστε το σώμα του μηχανήματος στο έδαφος με το αριστερό σας χέρι. (Εικ. 50)
7. Μετακινήστε το χειριστήριο του τσοκ στη θέση "χωρίς τσοκ".
8. Τραβήξτε αργά το σχοινί προς τα έξω με το δεξιό χέρι σας, μέχρι να αισθανθείτε κάποια αντίσταση.
9. Τραβήξτε το σχοινί της τροχαλίας του συστήματος εκκίνησης γρήγορα και με δύναμη, μέχρι να εκκινήθει ο κινητήρας.

Τερματισμός λειτουργίας του προϊόντος

- Πιέστε τον διακόπτη τερματισμού λειτουργίας για να σβήσετε τον κινητήρα.

Εκκίνηση του κινητήρα όταν το καύσιμο είναι υπερβολικά ζεστό

Εάν το προϊόν δεν ξεκινάει, το καύσιμο μπορεί να είναι υπερβολικά ζεστό.

Περιεχόμενα Να χρησιμοποιείτε πάντα νέα καύσιμα και μειώνετε το χρόνο λειτουργίας όταν ο καιρός είναι ζεστός.

1. Τοποθετήστε το προϊόν σε δροσερό χώρο μακριά από την ηλικιακή ακτινοβολία.
2. Αφήστε το προϊόν να κρυώσει για 20 λεπτά τουλάχιστον.
3. Πιέστε την φούσκα πλήρωσης ξανά και ξανά για 10-15 δευτερόλεπτα.
4. Ακολουθήστε τη διαδικασία εκκίνησης με κρύο κινητήρα. Ανατρέξτε στην ενότητα *Εκκίνηση με κρύο κινητήρα στη σελίδα 125*.

ΣΥΝΤΗΡΗΣΗ



ΠΡΟΕΙΔΟΠΟΙΗΣΗ: Διαβάστε και κατανοήστε το κεφάλαιο για την ασφάλεια προτού εκτελέσετε εργασίες καθαρισμού, επισκευής ή συντήρησης στο προϊόν.

Πρόγραμμα συντήρησης

Βεβαιωθείτε ότι μπορείτε να τηρείτε το πρόγραμμα συντήρησης. Τα διαστήματα υπολογίζονται με βάση την καθημερινή χρήση του προϊόντος. Τα διαστήματα είναι διαφορετικά εάν δεν χρησιμοποιείτε το προϊόν καθημερινά. Εκτελείτε μόνο τις εργασίες συντήρησης που αναφέρονται στο παρόν εγχειρίδιο. Απευθυνθείτε σε ένα εγκεκριμένο κέντρο σέρβις σχετικά με τις υπόλοιπες εργασίες συντήρησης που δεν αναφέρονται στο παρόν εγχειρίδιο.

Καθημερινή συντήρηση

- Καθαρίστε τις εξωτερικές επιφάνειες.
- Καθαρίστε το φίλτρο αέρα. Αντικαταστήστε, αν χρειάζεται.

- Ελέγξτε την εξάρτηση.
- Ελέγξτε την ασφάλεια της σκανδάλης γκαζιού και τη λειτουργία γκαζιού.
- Ελέγξτε τη λαβή και τη χειρολαβή.
- Ελέγξτε το διακόπτη τερματισμού λειτουργίας.
- Ελέγξτε τους προφυλακτικές.
- Ελέγχετε το παρελκόμενο κοπής για τυχόν ζημιές ή ρωγμές.
- Αντικαταστήστε το παρελκόμενο κοπής που έχει υποστεί ζημιά.
- Λιπάνετε τις λεπίδες κοπής (μακρύ παρελκόμενο μορποντουροψάλιδου).
- Ελέγξτε την κεφαλή του χορτοκοπτικού.
- Ελέγξτε τις στροφές ανά λεπτό στο ρελαντί.
- Ελέγξτε για διαρροές καυσίμου.

Εβδομαδιαία συντήρηση

- Εξετάστε τη λαβή του σχοινιού εκκίνησης και το σχοινί εκκίνησης.
- Ελέγξτε το γράσο στο κωνικό γρανάζι.

- Καθαρίστε το εξωτερικό μέρος του καρμπυρατέρ και την περιοχή γύρω του.
- Καθαρίστε το εξωτερικό του μπουζί. Αφαιρέστε το και ελέγξτε το διάκενο ηλεκτροδίου. Ρυθμίστε το διάκενο ή αντικαταστήστε το μπουζί. Βεβαιωθείτε ότι στο μπουζί έχει τοποθετηθεί διάταξη καταστολής φλόγας.

Μηνιαία συντήρηση

- Καθαρίστε το σύστημα ψύξης.
- Εξετάστε το φίλτρο καυσίμου.
- Εξετάστε το σωλήνα καυσίμου για ζημιές.
- Εξετάστε όλα τα καλώδια και τις συνδέσεις.
- Εξετάστε το φίλτρο καυσίμου.

Για να ρυθμίσετε το καρμπυρατέρ

Οι βασικές ρυθμίσεις του καρμπυρατέρ γίνονται κατά τη διάρκεια των δοκιμών στο εργοστάσιο. Η ρύθμιση πρέπει να εκτελείται από εκπαιδευμένο τεχνικό.

Για τον έλεγχο της εξάτμισης (σιγαστήρα)



ΠΡΟΕΙΔΟΠΟΙΗΣΗ: Να μην χρησιμοποιείτε προϊόντα με ελαττωματική εξάτμιση (σιγαστήρα). Να αντικαθιστάτε πάντα τις ελαττωματικές εξάτμισεις (σιγαστήρες).



ΠΡΟΕΙΔΟΠΟΙΗΣΗ: Οι εξάτμισεις (σιγαστήρες) με καταλυτικό μετατροπέα υπερθερμαίνονται κατά τη διάρκεια λειτουργίας τους. Κίνδυνος εγκαύματος ή φωτιάς.



ΠΡΟΕΙΔΟΠΟΙΗΣΗ: Η εξάτμιση (σιγαστήρας) μειώνει το επίπεδο θορύβου και απομακρύνει τα καυσαέρια της εξάτμισης από τον χειριστή. Τα καυσαέρια της εξάτμισης είναι καυτά και μπορεί να περιέχουν σπινθήρες. Κίνδυνος πυρκαγιάς.



ΠΡΟΣΟΧΗ: Αν η σίτα συγκράτησης των σπινθήρων υποστεί ζημιά, πρέπει να αντικατασταθεί. Να μην χρησιμοποιείτε ένα προϊόν αν η σίτα συγκράτησης των σπινθήρων που βρίσκεται στην εξάτμιση (σιγαστήρας) λείπει ή είναι ελαττωματική.



ΠΡΟΣΟΧΗ: Αν η σίτα συγκράτησης των σπινθήρων έχει μπλοκάρει, το προϊόν θα υπερθερμανθεί. Αυτό θα προκαλέσει ζημιά στον κύλινδρο και στο έμβολο.

1. Βεβαιωθείτε ότι η εξάτμιση (σιγαστήρας) δεν έχει υποστεί ζημιά.
2. Βεβαιωθείτε ότι η εξάτμιση (σιγαστήρας) έχει προσαρτηθεί σωστά στη προϊόν.

3. Ορισμένες εξάτμισεις έχουν ειδική σίτα συγκράτησης των σπινθήρων. Αν το προϊόν που διαθέτετε έχει αυτόν τον τύπο εξάτμισης (σιγαστήρα), να καθαρίζετε τη σίτα συγκράτησης των σπινθήρων τουλάχιστον μία φορά την εβδομάδα. Χρησιμοποιήστε συρματόβουρτσα. (Εικ. 51)

Για τον καθαρισμό/τη συντήρηση του συστήματος ψύξης

Αυτό το προϊόν διαθέτει σύστημα ψύξης. Τυχόν βρώμικο ή φραγμένο σύστημα ψύξης μπορεί να οδηγήσει σε υπερθέρμανση του προϊόντος, η οποία μπορεί να προκαλέσει ζημιά στο έμβολο και στον κύλινδρο. Να ελέγχετε και να καθαρίζετε το σύστημα ψύξης με μια βούρτσα μία φορά την εβδομάδα ή συχνότερα σε απαιτητικές συνθήκες. Το σύστημα ψύξης αποτελείται από πτερύγια φερωτής (ανεμιστήρα) ψύξης στον κύλινδρο (1) και στην εισαγωγή αέρα (2).

(Εικ. 52)

Για να καθαρίσετε το φίλτρο αέρα

1. Αφαιρέστε το κάλυμμα του φίλτρου αέρα και το φίλτρο αέρα. (Εικ. 53)
2. Καθαρίστε το φίλτρο αέρα με ζεστό σαπουνόνερο. Βεβαιωθείτε ότι το φίλτρο αέρα είναι στεγνό πριν να το εγκαταστήσετε.
3. Αντικαταστήστε το φίλτρο αέρα εάν είναι πολύ βρώμικο για να καθαριστεί πλήρως. Πρέπει πάντα να αντικαθιστάτε το φίλτρο αέρα, εάν έχει υποστεί ζημιά.
4. Εάν το προϊόν σας διαθέτει αφρώδες φίλτρο αέρα, εφαρμόστε λάδι φίλτρου αέρα. Εφαρμόστε λάδι φίλτρου αέρα μόνο σε αφρώδες φίλτρο. Μην εφαρμόζετε λάδι σε φίλτρο κετσέ.

Φίλτρο καυσίμου

Εάν εξαντληθεί το καύσιμο του κινητήρα, βεβαιωθείτε ότι η οπή αέρα στην τάπα του νεπόζιου καυσίμου και το φίλτρο καυσίμου (Α) είναι καθαρά.

(Εικ. 54)

Για να προσθέσετε γράσο στο κωνικό γρανάζι

Βεβαιωθείτε ότι το κωνικό γρανάζι είναι γεμάτο κατά 3/4 με γράσο κωνικού γραναζιού.

(Εικ. 55)

Για να εξετάσετε το μπουζί



ΠΡΟΣΟΧΗ: Χρησιμοποιείτε πάντα τον συνιστώμενο τύπο μπουζί. Η χρήση λάθος τύπου μπουζί μπορεί να προκαλέσει ζημιά στο προϊόν.

- Αν ο κινητήρας έχει χαμηλή ισχύ, δεν εκκινείται εύκολα ή δεν λειτουργεί σωστά στο ρελατί, ελέγξτε το μπουζί.

- Για να μειώσετε τον κίνδυνο συσσώρευσης ανεπιθύμητων υλικών στα ηλεκτρόδια του μπουζι, ακολουθήστε τις παρακάτω οδηγίες:
 - a) Βεβαιωθείτε ότι οι στροφές ανά λεπτό ρελαντί έχουν ρυθμιστεί σωστά.
 - b) Βεβαιωθείτε ότι το μίγμα καυσίμου είναι σωστό.
 - c) Βεβαιωθείτε ότι το φίλτρο αέρα είναι καθαρό.
- Αν το μπουζι είναι βρόμικο, καθαρίστε το και βεβαιωθείτε ότι το διάκενο του ηλεκτροδίου είναι σωστό, ανατρέξτε στην ενότητα **ΤΕΧΝΙΚΑ ΣΤΟΙΧΕΙΑ στη σελίδα 130**. (Εικ. 56)
- Αν χρειάζεται, αντικαταστήστε το μπουζι.

Ακόνισμα κοπτικών εργαλείων και λεπίδων χόρτου

1. Ακονίστε τα κοπτικά εργαλεία και τις λεπίδες χόρτου με μια μονοκόμματη πλακέ λίμα.
2. Ακονίστε ισοδύναμα όλες τις άκρες των κοπτικών εργαλείων και των λεπίδων, ώστε να διατηρηθεί η ισορροπία. (Εικ. 57)

Για να αντικαταστήσετε τη μεσινέζα του χορτοκοπτικού

- (Εικ. 58)
(Εικ. 59)
(Εικ. 60)
(Εικ. 61)
(Εικ. 62)
(Εικ. 63)
(Εικ. 64)
(Εικ. 65)

Για την εκτέλεση εργασιών συντήρησης στο παρελκόμενο κονταροαλυσοπριόνου



ΠΡΟΕΙΔΟΠΟΙΗΣΗ: Αφαιρέστε το μπουζι πριν εκτελέσετε εργασίες συντήρησης στο παρελκόμενο.

Για την τοποθέτηση ή την αντικατάσταση της αλυσίδας



ΠΡΟΕΙΔΟΠΟΙΗΣΗ: Εάν η αλυσίδα φθαρεί ή υποστεί ζημιά, αντικαταστήστε την με την αλυσίδα χαμηλού κλωστήματος. Ανατρέξτε στην ενότητα **ΠΑΡΕΛΚΟΜΕΝΑ στη σελίδα 132**.

Περιεχόμενα Πρέπει πάντα να φοράτε γάντια όταν αγγίζετε την αλυσίδα.

1. Αποσυνδέστε το καπάκι του μπουζι.
2. Χρησιμοποιήστε το κλειδί για να ξεσφίξετε το παξιμάδι του καλύμματος του οδοντωτού τροχού περιστρέφοντάς το προς τα αριστερά. (Εικ. 66)

3. Αφαιρέστε το παξιμάδι του καλύμματος του οδοντωτού τροχού, τη ροδέλα (B) και το κάλυμμα του οδοντωτού τροχού (C). (Εικ. 67)
4. Αφαιρέστε τη λάμα οδήγησης και την αλυσίδα πριονιού, αν έχουν τοποθετηθεί.
5. Αν πρόκειται να αντικαταστήσετε μια αλυσίδα, αφαιρέστε την παλιά αλυσίδα από τη λάμα οδήγησης και απορρίψτε την.
6. Αφαιρέστε όλο το πριονίδι, τα χρώματα και οποιοδήποτε άλλο ανεπιθύμητο υλικό από τις επιφάνειες χρησιμοποιώντας μαλακή βούρτσα ή στεγνό πανί.
7. Εκτελέστε τις εργασίες συντήρησης στη λάμα οδήγησης. Ανατρέξτε στην ενότητα **Για την εκτέλεση εργασιών συντήρησης στη λάμα οδήγησης στη σελίδα 130**.
8. Γυρίστε τη βίδα ρύθμισης προς τα αριστερά, μέχρι ο πείρος ρύθμισης βρεθεί στη θέση που φαίνεται στην εικόνα. (Εικ. 68)
9. Τοποθετήστε τη νέα αλυσίδα στη λάμα οδήγησης με τα κοπτικά εργαλεία προς τη σωστή κατεύθυνση. Ξεκινήστε από το επάνω μέρος της λάμας οδήγησης και προχωρήστε στο μπροστινό μέρος της λάμας οδήγησης. (Εικ. 69)

Περιεχόμενα Βεβαιωθείτε ότι το κάτω μέρος της αλυσίδας βρίσκεται μέσα στην εγκοπή της λάμας οδήγησης και ότι έχει ασφαλίσει στον μπροστινό οδοντωτό τροχό της λάμας οδήγησης.

10. Όταν η αλυσίδα μπει πάνω στη λάμα οδήγησης, τοποθετήστε τις στο πριόνι και περάστε την αλυσίδα γύρω από τον οδοντωτό τροχό. Ευθυγραμμίστε τα δόντια του οδοντωτού τροχού με την αλυσίδα.
11. Βεβαιωθείτε ότι ο πείρος ρύθμισης βρίσκεται στην οπή του πείρου ρύθμισης της λάμας οδήγησης. (Εικ. 70)

Περιεχόμενα Για τη ρύθμιση του τέντωματος της αλυσίδας, χρησιμοποιούνται ένας πείρος και μια βίδα ρύθμισης. Όταν συναρμολογείτε τη λάμα οδήγησης, είναι πολύ σημαντικό να ασφαλίσει ο πείρος ρύθμισης στην αντίστοιχη οπή του στη λάμα οδήγησης.

12. Τοποθετήστε το κάλυμμα του οδοντωτού τροχού (A), τη ροδέλα (B) και το παξιμάδι του καλύμματος οδοντωτού τροχού (C). Σφίξτε ελαφρώς το παξιμάδι με τα δαχτυλά σας. (Εικ. 71)
13. Ρυθμίστε το τέντωμα της αλυσίδας. Ανατρέξτε στην ενότητα **Για τη ρύθμιση του τέντωματος της αλυσίδας στη σελίδα 129**.

Περιεχόμενα Πρέπει να ελέγχετε τακτικά το τέντωμα της αλυσίδας. Μια αλυσίδα με σωστό τέντωμα έχει καλύτερη απόδοση και μεγαλύτερη διάρκεια ζωής.

Για τη ρύθμιση του τέντωματος της αλυσίδας



ΠΡΟΕΙΔΟΠΟΙΗΣΗ: Φορέστε γάντια προτού ρυθμίσετε το τέντωμα της αλυσίδας. Η αλυσίδα είναι κοφτερή και μπορεί να σας τραυματίσει.

Περιεχόμενα Η αλυσίδα επιμηκύνεται κατά τη διάρκεια της λειτουργίας, ειδικά κατά τα πρώτα 15 λεπτά. Πρέπει να ελέγχετε και να ρυθμίζετε συχνά το τέντωμα της αλυσίδας μετά τη χρήση ή τον ανεφοδιασμό του προϊόντος.

1. Εξετάστε την αλυσίδα και τη λάμα οδήγησης για τυχόν ζημιές. Αντικαταστήστε οποιοδήποτε εξάρτημα έχει υποστεί ζημιά.
2. Χρησιμοποιήστε το κλειδί για να ξεσφίξετε το παξιμάδι του καλύμματος του οδοντωτού τροχού περιστρέφοντάς το προς τα αριστερά. Μην αφαιρείτε το παξιμάδι. (Εικ. 66)
3. Σφίξτε το παξιμάδι στο κάλυμμα με τα δάχτυλά σας.
4. Γυρίστε τη βίδα ρύθμισης προς τα δεξιά μέχρι η αλυσίδα του πριονιού να ακουμπήσει στο κάτω μέρος της λάμας οδήγησης και, στη συνέχεια, γυρίστε τη βίδα ρύθμισης προς τα δεξιά κατά $\frac{1}{4}$ επιπλέον. (Εικ. 72)
5. Χρησιμοποιήστε το κατσαβίδι του πολυεργαλείου για να μετακινήσετε την αλυσίδα γύρω από τη λάμα οδήγησης. Η αλυσίδα πρέπει να κινείται ομαλά και ελεύθερα. (Εικ. 73)
6. Αν η αλυσίδα δεν κινείται, είναι πολύ σφικτή. Χαλαρώστε το παξιμάδι του καλύμματος του οδοντωτού τροχού και γυρίστε τη βίδα ρύθμισης προς τα αριστερά κατά $\frac{1}{4}$ της στροφής. Σφίξτε το παξιμάδι του καλύμματος του οδοντωτού τροχού.
7. Βεβαιωθείτε ότι δεν υπάρχει διάκενο ανάμεσα στην αλυσίδα και το κάτω μέρος της λάμας οδήγησης. Αν υπάρχει διάκενο, η αλυσίδα είναι πολύ χαλαρή και απαιτείται περαιτέρω ρύθμιση. Μην χρησιμοποιείτε το προϊόν αν η αλυσίδα είναι χαλαρή.
8. Όταν η αλυσίδα αποκτήσει το σωστό τέντωμα, ανασκεύστε το άκρο της λάμας οδήγησης και σφίξτε καλά το παξιμάδι του καλύμματος του οδοντωτού τροχού προς τα δεξιά με το πολυεργαλείο. (Εικ. 74) (Εικ. 75)

Περιεχόμενα Η αλυσίδα έχει το σωστό τέντωμα όταν κινείται ελεύθερα γύρω από τη λάμα οδήγησης χωρίς να κρέμεται χαμηλότερα από τη λάμα οδήγησης.

Για το ακόνισμα της αλυσίδας



ΠΡΟΕΙΔΟΠΟΙΗΣΗ: Φορέστε γάντια πριν ακονίσετε την αλυσίδα. Ακονίστε την αλυσίδα από την εσωτερική πλευρά του κοπτικού εργαλείου προς την εξωτερική πλευρά.



ΠΡΟΕΙΔΟΠΟΙΗΣΗ: Πρέπει να ακονίζετε μόνο με κίνηση προς τα εμπρός. Ακονίστε κάθε κοπτική ακμή 2 ή 3 φορές. Ακονίστε αρκετά για να αποκαταστήσετε τυχόν ζημιές στις κοπτικές ακμές, οι οποίες περιλαμβάνουν τα πλευρικά και τα πάνω τμήματα των κοπτικών εργαλείων. Διατηρείτε όλα τα κοπτικά εργαλεία στο ίδιο μήκος.

Ακονίστε την αλυσίδα όταν:

- Τα κομμάτια ξύλου μειώνονται σε μέγεθος.
 - Το πριόνι κόβει προς τη μία πλευρά ή υπό γωνία.
 - Πρέπει να πιέσετε το πριόνι στα κλαδιά με δύναμη.
1. Αποσυνδέστε το μπουξί.
 2. Ρυθμίστε το τέντωμα της αλυσίδας, αν χρειάζεται *Για τη ρύθμιση του τέντωματος της αλυσίδας στη σελίδα 129.*
 3. Ρυθμίστε τη βάση της λίμας (A) στις 90°. (Εικ. 76) Βεβαιωθείτε ότι η βάση της λίμας παραμένει στα πάνω άκρα του κοπτικού εργαλείου (B) και του μετρητή βάθους (C).

Περιεχόμενα Η αλυσίδα έχει αριστερά και δεξιά κοπτικά εργαλεία.

4. Ευθυγραμμίστε τις ενδείξεις 30° της βάσης της λίμας (A) με τη λάμα οδήγησης και προς το κέντρο της αλυσίδας. (Εικ. 77)
5. Ακονίστε τα κοπτικά εργαλεία (B) στη μία πλευρά. (Εικ. 77) Γυρίστε την αλυσίδα για να ακονίσετε τα κοπτικά εργαλεία στην άλλη πλευρά.
6. Ελέγξτε τους μετρητές βάθους και μετακινήστε τους προς τα κάτω. Τοποθετήστε το όργανο μέτρησης βάθους πάνω στα κοπτικά εργαλεία.
7. Λιμάρετε το μετρητή βάθους με επίπεδη λίμα, έτσι ώστε να φτάσει στο ίδιο επίπεδο με το επάνω μέρος του οργάνου μέτρησης βάθους.
8. Λιμάρετε με επίπεδη λίμα έτσι ώστε η μπροστινή γωνία του μετρητή βάθους να γίνει στρογγυλή. Βεβαιωθείτε ότι το επάνω μέρος του μετρητή βάθους είναι επίπεδο.

Για τη λίπανση της λάμας οδήγησης και της αλυσίδας



ΠΡΟΕΙΔΟΠΟΙΗΣΗ: Δεν πρέπει να χρησιμοποιείτε απόβλητα λαδιού. Η χρήση αποβλήτων λαδιού μπορεί να είναι επικίνδυνη για εσάς και να προκαλέσει ζημιά στο προϊόν και το περιβάλλον.

Το λάδι αλυσίδας παρέχει συνεχή λίπανση στην αλυσίδα και τη λάμα οδήγησης. Η έξοδος λαδιού παρακολουθείται αυτόματα για να διασφαλίζεται ότι υπάρχει αρκετό λάδι. Αν δεν υπάρχει αρκετό λάδι, θα προκληθεί ζημιά στη λάμα οδήγησης και στην αλυσίδα, και θα αναπτυχθεί υπερβολική θερμότητα. Η υπερβολική θερμότητα προκαλεί την έκλυση καπνών από την

αλυσίδα ή/και την αλλαγή χρώματος στη λάμα οδήγησης. Πρέπει πάντα να γεμίζετε το νεπόζιτο λαδιού της λάμας όταν γεμίζετε το νεπόζιτο καυσίμου.

Τηρείτε τις παρακάτω οδηγίες για τη λίπανση της λάμας οδήγησης και της αλυσίδας:

1. Σβήστε τον κινητήρα.
2. Αφαιρέστε την τάπα λαδιού.
3. Γεμίστε το νεπόζιτο λαδιού της λάμας.

Για την εκτέλεση εργασιών συντήρησης στη λάμα οδήγησης



ΠΡΟΕΙΔΟΠΟΙΗΣΗ: Εκτελέστε τις εργασίες συντήρησης στη λάμα οδήγησης όταν:

- Το προϊόν κόβει προς τη μία πλευρά.
- Πρέπει να πιέξετε το προϊόν με δύναμη για να κάνει την κοπή.
- Η λίπανση της λάμας οδήγησης δεν είναι επαρκής.

Μετά από κάθε εργασία, πρέπει να καθαρίζετε όλο το πριονίδι από τη λάμα οδήγησης και την οπή του οδοντωτού τροχού.



ΠΡΟΕΙΔΟΠΟΙΗΣΗ: Αντικαταστήστε τη λάμα οδήγησης όταν:

- Η εγκοπή έχει φθαρεί.
- Η λάμα οδήγησης λυγίζει ή έχει ρωγμές.
- Στις άκρες της λάμας οδήγησης αναπτύσσεται υπερβολική θερμότητα κατά την κοπή.
- Υπάρχουν ρινίσματα στις άκρες της λάμας οδήγησης.

Αυτό προκαλεί ζημιά στην αλυσίδα και η κοπή γίνεται δύσκολη αν η λάμα οδήγησης έχει φθαρεί.

1. Αποσυνδέστε το μπουζί.
2. Ξεσφίξτε το παξιμάδι του σφιγκτήρα και αφαιρέστε το φρένο αλυσίδας.
3. Αφαιρέστε τη λάμα οδήγησης και την αλυσίδα.
4. Καθαρίστε τις σπές λαδιού και την εγκοπή.

Περιεχόμενα Πρέπει να καθαρίζετε τις σπές λαδιού και την εγκοπή μετά από κάθε 5 ώρες λειτουργίας.

5. Αφαιρέστε τα ρινίσματα στις άκρες της λάμας οδήγησης με μια επίπεδη λίμα.

Περιεχόμενα Η εμφάνιση ρινισμάτων στις ράγες της λάμας οδήγησης προκύπτει συνήθως όταν φθείρονται οι ράγες τη λάμας.

6. Χρησιμοποιήστε μια επίπεδη λίμα για να εξομαλύνετε τις ακμές και των πλευρές, αν το επάνω μέρος της ράγας της λάμας οδήγησης είναι τραχύ.
7. Αντικαταστήστε τη λάμα οδήγησης.

Για τη λίπανση της λεπίδας κοπής (μακρύ παρελκόμενο μπورντουροψάλιδου)

- Για ευκολότερη εργασία και μεγαλύτερη διάρκεια ζωής, πρέπει να λιπαίνετε τις λεπίδες των κοπτικών εργαλείων πριν και μετά από κάθε χρήση.
- Εφαρμόστε το λάδι έτσι ώστε να περάσει ανάμεσα στις δύο λεπίδες. Τα λιπαντικά πρέπει να είναι μη τοξικά, μη επικίνδυνα και να εμποδίζουν τη διάβρωση των κινούμενων μεταλλικών εξαρτημάτων.

ΜΕΤΑΦΟΡΑ ΚΑΙ ΑΠΟΘΗΚΕΥΣΗ

- Να διατηρείτε τον εξοπλισμό ασφαλή κατά τη μεταφορά, ώστε να αποφύγετε ζημιές και ατυχήματα.
- Να διατηρείτε το προϊόν και τον εξοπλισμό σε μια περιοχή στεγνή και ανθεκτική στο ψύχος.
- Καθαρίστε το προϊόν.
- Αντικαταστήστε ή επισκευάστε τα εξαρτήματα που έχουν υποστεί ζημιά.
- Χρησιμοποιήστε για το προϊόν το σωστό προστατευτικό κάλυμμα που δεν συγκρατεί την υγρασία.
- Να διατηρείτε το προϊόν καλά ασφαλισμένο κατά τη μεταφορά.

ΤΕΧΝΙΚΑ ΣΤΟΙΧΕΙΑ

	μονάδα	B33 PS (B33BCSMC)	B33 PS+ (B33BCSMC)
Προδιαγραφές κινητήρα			
Κυβισμός κυλίνδρου	cm ³	33	33
Εσωτερική διάμετρος κυλίνδρου	mm	36	36

Διαδρομή	mm	32	32
Στροφές ανά λεπτό ρελαντί	min ⁻¹	2700-3200	2700-3200
Μέγιστη ταχύτητα του άξονα εξόδου	min ⁻¹	8500	8500
Στροφές, στη μέγιστη ισχύ	min ⁻¹	10000	10000
Μέγιστη ισχύς κινητήρα	kW/min ⁻¹	0,9/7000	0,9/7000
Μπουζί	—	RCJ6Y	RCJ6Y
Διάκενο ηλεκτροδίου	mm	0,65	0,65
Χωρητικότητα ντεπόζιτου καυσίμου	cm ³	700	700
Δεδομένα θορύβου και κραδασμών			
Ισοδύναμη στάθμη κραδασμών (ahv, eq), με παρελκόμενο χορτοκοπτικού, αριστερά/δεξιά λαβή - βλ. σημείωση 1	m/s ²	5,4/6,7	5,4/6,7
Ισοδύναμη στάθμη κραδασμών (ahv, eq), με παρελκόμενο θαμνοκοπτικού, αριστερά/δεξιά λαβή - βλ. σημείωση 1	m/s ²	—	6,6/8,1
Ισοδύναμη στάθμη κραδασμών (ahv, eq), με παρελκόμενο κονταροαλυσσοπριονίου, αριστερά/δεξιά λαβή - βλ. σημείωση 1	dB(A)	—	5,4/6,3
Ισοδύναμη στάθμη κραδασμών (ahv, eq), με παρελκόμενο μπορντουροψάλιδου, αριστερά/δεξιά λαβή - βλ. σημείωση 1	dB(A)	—	5,4/6,7
Στάθμη ηχητικής ισχύος, εγγυημένη (LWA), με παρελκόμενο χορτοκοπτικού - βλ. σημείωση 2	dB(A)	115	115
Στάθμη ηχητικής ισχύος, εγγυημένη (LWA), με παρελκόμενο θαμνοκοπτικού - βλ. σημείωση 2	dB(A)	—	112
Στάθμη ηχητικής ισχύος, εγγυημένη (LWA), με παρελκόμενο κονταροαλυσσοπριονίου - βλ. σημείωση 2	dB(A)	—	113
Στάθμη ηχητικής ισχύος, εγγυημένη (LWA), με παρελκόμενο μπορντουροψάλιδου - βλ. σημείωση 2	dB(A)	—	112
Στάθμη ηχητικής ισχύος, μετρημένη, με παρελκόμενο χορτοκοπτικού - βλ. σημείωση 2	dB(A)	112	112
Στάθμη ηχητικής ισχύος, μετρημένη, με παρελκόμενο θαμνοκοπτικού - βλ. σημείωση 2	dB(A)	—	109
Στάθμη ηχητικής ισχύος, μετρημένη, με παρελκόμενο κονταροαλυσσοπριονίου - βλ. σημείωση 2	dB(A)	—	110
Στάθμη ηχητικής ισχύος, μετρημένη, με παρελκόμενο μπορντουροψάλιδου - βλ. σημείωση 2	dB(A)	—	109
Στάθμη ηχητικής πίεσης στο αυτί του χειριστή, με παρελκόμενο χορτοκοπτικού - βλ. σημείωση 3	dB(A)	96,8	96,8
Στάθμη ηχητικής πίεσης στο αυτί του χειριστή, με παρελκόμενο θαμνοκοπτικού - βλ. σημείωση 3	dB(A)	—	96,4
Στάθμη ηχητικής πίεσης στο αυτί του χειριστή, με παρελκόμενο κονταροαλυσσοπριονίου - βλ. σημείωση 3	dB(A)	—	95,0

Στάθμη ηχητικής πίεσης στο αυτί του χειριστή, με παρελκόμενο μπρονττουροψάλιδου - βλ. σημείωση 3	dB(A)	—	96,6
Διαστάσεις προϊόντος			
Βάρος, κινητήρας και επάνω άξονας (χωρίς καύσιμο, παρελκόμενο κοπής και προστατευτικό)	kg	7,7	7,7
<p>Σημείωση 1: Τα καταγεγραμμένα στοιχεία για την ισοδύναμη στάθμη δονήσεων έχουν τυπική στατιστική διασπορά (τυπική απόκλιση) ίση με 1,5 m/s².</p> <p>Σημείωση 2: Οι εκπομπές θορύβου στο περιβάλλον, οι οποίες μετρούνται ως ηχητική ισχύς (L_{WA}), σε συμμόρφωση με την Οδηγία 2000/14/ΕΚ. Η καταγεγραμμένη στάθμη ηχητικής ισχύος για το μηχάνημα έχει μετρηθεί με το αυθεντικό παρελκόμενο κοπής, που δίνει την υψηλότερη στάθμη. Η διαφορά μεταξύ της εγγυημένης και της μετρούμενης ηχητικής ισχύος είναι ότι η εγγυημένη ηχητική ισχύς περιλαμβάνει επίσης τη διασπορά στο αποτέλεσμα της μέτρησης και τις αποκλίσεις μεταξύ των διαφορετικών μηχανημάτων του ίδιου μοντέλου σύμφωνα με την Οδηγία 2000/14/ΕΚ.</p> <p>Σημείωση 3: Τα καταγεγραμμένα στοιχεία για την αντίστοιχη στάθμη ηχητικής πίεσης για το μηχάνημα έχουν μια τυπική στατιστική διασπορά (τυπική απόκλιση) της τάξης του 3 dB (A).</p>			

ΠΑΡΕΛΚΟΜΕΝΑ

	μονάδα	B33 PS, B33 PS+
Εξάρτημα χορτοκοπτικού		
Μήκος παρελκόμενου (συνολικά)	cm (ίντσες)	84,7 (33,35)
Βάρος παρελκόμενου (με κεφαλή κοπής και προστατευτικό παρελκόμενου κοπής)	kg (λίβρες)	1,84 (4,06)
Μήκος άξονα	cm (ίντσες)	62,6 (24,65)
Διάμετρος άξονα	mm (ίντσες)	25,4 (1,0)
Άξονας με σπειρώμα	—	M10
Περιστροφή κεφαλής κοπής (όπως τη βλέπει ο χειριστής)	—	Προς τα αριστερά
Τύπος άξονα μετάδοσης κίνησης	—	Συμπαγής
Μέγιστη διάμετρος κοπής	cm (ίντσες)	43 (17)
Μέγεθος μεσινέζας κοπής	mm (ίντσες)	2,5 (0,095)
Αριθμός μεσινέζων κοπής	—	2
Τύπος κεφαλής κοπής	—	Κεφαλή πρόσκρουσης
Χωρητικότητα κεφαλής μεσινέζας	—	4 (13,12)
Σχεδίαση προστατευτικού παρελκόμενου κοπής	—	Συνδυασμός (χορτοκοπτικό με μεσινέζα και λεπίδα χόρτου)
Παρελκόμενο θαμνοκοπτικού		
Μήκος παρελκόμενου (συνολικά)	cm (ίντσες)	84,7 (33,35)
Βάρος παρελκόμενου (με λεπίδα χόρτου και προστατευτικό παρελκόμενου κοπής)	kg (λίβρες)	1,72 (3,79)

	μονάδα	B33 PS, B33 PS+
Μήκος άξονα	cm (ίντσες)	62,6 (24,65)
Διάμετρος άξονα	mm (ίντσες)	25,4 (1,0)
Άξονας με σπείρωμα	—	M10
Περιστροφή κεφαλής κοπής (όπως τη βλέπει ο χειριστής)	—	Προς τα αριστερά
Τύπος άξονα μετάδοσης κίνησης	—	Συμπαγής
Σχεδίαση λεπίδας χόρτου	—	3 δόντια
Διάμετρος λεπίδας χόρτου	mm (ίντσες)	255 (10)
Διάμετρος κεντρικής οπής λεπίδας χόρτου	mm (ίντσες)	25,4 (1,0)
Σχεδίαση προστατευτικού παρελκόμενου κοπής	—	Συνδυασμός (χορτοκοπτικό με μεσινέζα και λεπίδα χόρτου)
Παρελκόμενο κονταροαλυσοπρίονου		
Μήκος παρελκόμενου (συνολικά)	cm (ίντσες)	105,9 (41,7)
Βάρος παρελκόμενου (χωρίς υγρά, με λάμα οδήγησης και αλυσίδα)	kg (λίβρες)	1,66 (3,66)
Μήκος άξονα	cm (ίντσες)	65,8 (25,9)
Διάμετρος άξονα	mm (ίντσες)	25,4 (1,0)
Μήκος λάμας οδήγησης	cm (ίντσες)	25 (10)
Αριθμός δοντιών οδοντωτού τροχού λάμας οδήγησης	—	7
Αριθμός δοντιών συστήματος μετάδοσης κίνησης αλυσίδας	—	7
Μέγιστη διάμετρος κοπής	cm (ίντσες)	10 (3,94)
Αριθμός συνδέσμων συστήματος μετάδοσης κίνησης αλυσίδας	—	40
Ονομαστικό μέγεθος κρίκων αλυσίδας	mm (ίντσες)	1,3 (0,050)
Βήμα αλυσίδας	mm (ίντσες)	9,52 (0,375)
Σχέση μείωσης στροφών	—	0,94
Τύπος αλυσίδας/μοντέλο	91PX040G, UC 81 GS, UC 81 G, H38	91PX040G, UC 81 GS, UC 81 G, H38
Χωρητικότητα ντεπόζιτου λαδιού	ml (oz)	130 (4,39)
Μακρύ παρελκόμενο μπορντουροψάλιδου		
Μήκος παρελκόμενου (συνολικά)	cm (ίντσες)	126,1 (49,64)
Βάρος παρελκόμενου	kg (λίβρες)	2,20 (4,85)
Μήκος άξονα	cm (ίντσες)	64,4 (25,35)
Διάμετρος άξονα	mm (ίντσες)	25,4 (1)
Απόσταση δοντιών (από άκρο σε άκρο)	mm (ίντσες)	25 (0,98)
Μέγιστη διάμετρος κοπής	mm (ίντσες)	15 (0,59)

	μονάδα	B33 PS, B33 PS+
Μήκος κοπής	mm (ίντσες)	360 (14,17)
Μήκος λάμας (από το κιβώτιο ταχυτήτων έως το άκρο)	mm (ίντσες)	438 (17,24)
Αριθμός δοντιών ανά λεπίδα	—	26
Βήμα δοντιών	mm (ίντσες)	31 (1,22)
Τύπος δράσης λεπίδας	—	Παλινδρομική κοπή διπλής δράσης
Εύρος γωνιακής ρύθμισης	°	90° συνολικά, 45° από την κεντρική γραμμή του άξονα

ΠΕΡΙΧΟΜΕΝΑ ΤΗΣ ΔΗΛΩΣΗΣ ΣΥΜΜΟΡΦΩΣΗΣ ΕΚ

Εμείς, η Husqvarna AB, SE 561 82 Huskvarna, Σουηδία, δηλώνουμε με αποκλειστική μας ευθύνη ότι το απεικονιζόμενο προϊόν:

Περιγραφή	Βενζινοκίνητο χορτοκοπτικό / θαμνοκοπτικό
Επωνυμία	McCulloch
Πλατφόρμα / Τύπος / Μοντέλο	Πλατφόρμα B33BCSMC, που αντιπροσωπεύει το μοντέλο B33PS, B33PS+
Παρτίδα	Αριθμός σειράς με ημερομηνία 2018 και μεταγενέστερη

Η TÜV Rheinland N.A. εκτέλεσε εθελοντικά έλεγχο για λογαριασμό της Husqvarna AB και εξέδωσε πιστοποιητικό συμμόρφωσης με την Οδηγία του Συμβουλίου ΕΚ 2006/42/ΕΚ για τα μηχανήματα.

Το πιστοποιητικό, όπως παρέχεται στην υπογεγραμμένη Δήλωση συμμόρφωσης ΕΚ, ισχύει για όλες τις εγκαταστάσεις παραγωγής και τις χώρες προέλευσης, όπως αναφέρονται στο προϊόν.

Το παρεχόμενο βενζινοκίνητο χορτοκοπτικό / θαμνοκοπτικό συμμορφώνεται με το δείγμα που υποβλήθηκε σε εξέταση.

συμμορφώνεται πλήρως με τις ακόλουθες οδηγίες και τους κανονισμούς της ΕΕ:

Οδηγία/Κανονισμός	Περιγραφή
2006/42/ΕΚ	"σχετικά με τα μηχανήματα"
2014/30 /ΕΕ	"σχετικά με την ηλεκτρομαγνητική συμβατότητα"
2000/14/ΕΚ	"σχετικά με το θόρυβο σε εξωτερικούς χώρους"

Εφαρμοζόμενα εναρμονισμένα πρότυπα ή/και τεχνικές προδιαγραφές: EN ISO 12100, EN ISO 11806-1, EN ISO 11680-1, EN ISO 10517, CISPR 12, ISO 14982, ISO 3744

Σύμφωνα με την οδηγία 2000/14/ΕΚ, Παράρτημα V, οι δηλωθείσες τιμές για τον ήχο αναφέρονται στο κεφάλαιο Τεχνικά στοιχεία αυτού του εγχειριδίου και στην υπογεγραμμένη Δήλωση Συμμόρφωσης ΕΕ.

Contenido

INTRODUCCIÓN.....	135	TRANSPORTE Y ALMACENAMIENTO.....	148
SEGURIDAD.....	136	DATOS TÉCNICOS.....	148
MONTAJE.....	142	ACCESORIOS.....	150
FUNCIONAMIENTO.....	143	CONTENIDO DE LA DECLARACIÓN DE	
MANTENIMIENTO.....	145	CONFORMIDAD CE.....	152

INTRODUCCIÓN

Manual de usuario

El idioma original de este manual de instrucciones es el inglés. Los manuales de usuario en otros idiomas son traducciones del inglés.

Revisar

(Fig. 1)

1. Empuñadura auxiliar
2. Argolla de suspensión
3. Botón de parada
4. Acoplamiento del tubo
5. Acelerador
6. Válvula de descompresión
7. Accesorio para recortadora de césped y desbrozadora
8. Herramienta combinada
9. Silenciador
10. Empuñadura de la cuerda de arranque
11. Tapón del depósito de combustible
12. Bujía/sombbrero de bujía
13. Control del estrangulador
14. Tapa del filtro de aire
15. Llave Allen
16. Mazo de cables
17. Protección de equipo de corte para recortadora y desbrozadora
18. Cuchillas de cortasetos
19. Palanca de ajuste de ángulo
20. Espada
21. Cadena de sierra
22. Tapa del depósito de aceite de la cadena.
23. Cubierta del piñón
24. Llave, 8 mm / 10 mm
25. Accesorio de cortasetos extendido
26. Accesorio de sierra de barra
27. Cubierta de la espada para el accesorio de sierra de barra
28. Protector de cuchilla para accesorio de cortasetos extendido
29. Tuerca

30. Cazoleta de apoyo
31. Soporte inferior
32. Hoja de hierba
33. Cabezal de corte
34. Protección de transporte de hoja de hierba
35. Manual de usuario
36. Perilla de la bomba de combustible
37. Soporte superior

Símbolos que aparecen en el producto

- (Fig. 2) Advertencia
- (Fig. 3) Lea este manual
- (Fig. 4) Lleve protección para la cabeza, protectores auriculares y protección ocular homologados
- (Fig. 5) Lleve guantes protectores homologados.
- (Fig. 6) Utilice botas de trabajo antideslizantes.
- (Fig. 7) El producto puede provocar que los objetos salgan despedidos y esto puede causar lesiones.
- (Fig. 8) Velocidad máxima del eje de salida.
- (Fig. 9) Distancia de seguridad
- (Fig. 10) Distancia de seguridad
- (Fig. 11) Existe riesgo de lanzada de hoja si el equipo de corte entra en contacto con un objeto que no pueda cortar inmediatamente. El producto puede cortar partes del cuerpo. Mantenga siempre a las personas y animales a una distancia mínima de 15 m

(50 pies) durante el funcionamiento del producto.

(Fig. 12) Si lleva el pelo largo, asegúrese de sujetárselo por encima de los hombros.

(Fig. 13) Las flechas muestran los límites establecidos para la posición de la empuñadura.

(Fig. 14) Bomba de combustible

(Fig. 15) Control del estrangulador

(Fig. 16) Mantenga todas las partes del cuerpo lejos de las superficies calientes.

(Fig. 17) Asegúrese de que nadie se encuentre dentro de la zona de peligro de reculada.

(Fig. 18) PELIGRO: Mantenga las manos alejadas de la cuchilla.

(Fig. 19) Nivel de potencia acústica

(Fig. 20) El producto cumple con las directivas CE vigentes.

(Fig. 21) El producto cumple con las directivas EAC vigentes.

(Fig. 22) El producto cumple con las directivas ucranianas vigentes.

Nota: Los demás símbolos/etiquetas que aparecen en el producto corresponden a requisitos de homologación específicos en otras zonas comerciales.

UE V



ADVERTENCIA: La manipulación del motor anula la homologación de la UE de este producto.

Responsabilidad sobre el producto

Como se estipula en las leyes de responsabilidad del producto, no nos hacemos responsables de los daños y perjuicios causados por nuestro producto si:

- El producto se ha reparado incorrectamente.
- El producto se ha reparado con piezas que no eran del fabricante o no autorizadas por el fabricante.
- El producto tiene un accesorio que no es del fabricante o no está autorizado por este.
- El producto no se ha reparado en un centro de servicio autorizado o por un organismo homologado.

SEGURIDAD

Definiciones de seguridad

Las definiciones siguientes indican el nivel de gravedad para cada palabra de señalización de riesgo.



ADVERTENCIA: Lesiones a personas.



PRECAUCIÓN: Daños en el producto.

Nota: Esta información hace que el producto sea más fácil de usar.

Seguridad respecto a las vibraciones

Este producto está diseñado para uso ocasional exclusivamente. El uso frecuente o continuo del producto puede provocar casos de enfermedad de Raynaud o problemas médicos similares debido a las vibraciones. Observe el estado de sus manos y dedos si usa el producto de forma frecuente o continua. Si sus manos o dedos presentan decoloración, dolor, hormigueo o entumecimiento, deje de trabajar y acuda a un médico de inmediato.

Instrucciones generales de seguridad



ADVERTENCIA: Lea las siguientes instrucciones de advertencia antes de utilizar el producto.

- Use el producto correctamente. Las lesiones o la muerte son un posible resultado de un uso incorrecto. Utilice el producto solo para las tareas indicadas en este manual. No utilice el producto para otras tareas.
- Respete las instrucciones de este manual. Respete los símbolos de seguridad y las instrucciones de seguridad. Si el operador no respeta las instrucciones y los símbolos, pueden producirse lesiones, daños materiales o la muerte.
- No se deshaga de este manual. Utilice las instrucciones para montar su producto, utilizarlo y mantenerlo en buen estado. Utilice las instrucciones para la correcta instalación de los complementos y accesorios. Utilice únicamente complementos y accesorios autorizados.
- No utilice un producto dañado. Respete el programa de mantenimiento. Realice solamente el trabajo de mantenimiento indicado en las instrucciones de este manual. Todos los demás trabajos de

mantenimiento debe hacerlos un centro de servicio autorizado.

- Este manual no puede incluir todas las situaciones que pueden producirse cuando utilice el producto. Proceda con cuidado y utilice el sentido común. No utilice el producto ni realice el mantenimiento del producto si no está seguro de cuál es la situación. Hable con un experto en el producto, su distribuidor, un taller de servicio o centro de servicio autorizado para obtener información.
- Desconecte el cable de la bujía antes de montar el producto, almacenarlo o realizar tareas de mantenimiento.
- No utilice el producto si se ha modificado respecto de sus especificaciones iniciales. No cambie una parte del producto sin la autorización del fabricante. Utilice únicamente piezas recomendadas por el fabricante. Las lesiones o la muerte son un posible resultado de un mantenimiento incorrecto.
- No inhale los vapores del motor. La inhalación los gases de escape del motor durante un tiempo prolongado supone un riesgo para la salud.
- Nunca arranque el producto en interiores ni cerca de material inflamable. Los gases de escape están calientes y pueden contener una chispa que puede iniciar un incendio. Una circulación de aire insuficiente puede causar lesiones o la muerte por asfixia o inhalación de monóxido de carbono.
- Al utilizar este producto, el motor emite un campo electromagnético. El campo electromagnético puede provocar daños en implantes médicos. Consulte a su médico y al fabricante del implante médico antes de usar el producto.
- No deje que un niño maneje el producto. No permita que nadie maneje el producto sin conocer las instrucciones.
- Si una persona con discapacidad física o mental usa el producto, asegúrese de supervisarla en todo momento. Debe haber presente en todo momento una persona mayor de edad responsable.
- Cierre con llave el producto en un área a la que no puedan acceder las personas no autorizadas ni los niños.
- El producto puede proyectar objetos con fuerza y causar lesiones. Respete las instrucciones de seguridad para reducir el riesgo de lesiones o muerte.
- No deje desatendido el producto con el motor encendido.
- El operador del producto es el responsable si se produce un accidente.
- Asegúrese de que las piezas no estén dañadas antes de utilizar el producto.
- Asegúrese de que se encuentra a una distancia mínima de 15 m (50 pies) de otras personas o animales antes de utilizar el producto. Asegúrese de que las personas que pueda haber en el área circundante sepan que va a usar el producto.

- Consulte las leyes nacionales o locales. Pueden prohibir o limitar el funcionamiento del producto en circunstancias determinadas.
- No utilice el producto si está cansado o se encuentra bajo los efectos de alcohol, drogas o medicamentos, que pueden tener efectos sobre su visión, capacidad de reacción, coordinación o criterio.

Instrucciones generales de seguridad para la recortadora de césped

- Utilice el cabezal de corte para recortar césped.
- Asegúrese siempre de que el hilo de corte esté enrollado de forma firme y uniforme en el rodillo, para evitar vibraciones perjudiciales para la salud.
- Utilice únicamente los cabezales e hilos de corte recomendados.
- Asegúrese de que la cuchilla que hay en la protección de la recortadora no esté dañada. Se encarga de cortar el hilo de corte a la longitud correcta.
- Utilice el producto con el equipo de corte por debajo de la cadera.
- No toque el engranaje angulado después de parar el motor.
- El engranaje angulado está caliente después de parar el motor. Las zonas calientes pueden causar lesiones.

Para recortar la hierba

1. Mantenga el cabezal de corte inclinado justo por encima del suelo. No empuje el hilo de corte contra la hierba. (Fig. 23)
2. Reduzca el régimen del motor para disminuir el riesgo de daños a las plantas.
3. Utilice un 80 % de aceleración para cortar hierba cerca de objetos. (Fig. 24)

Para cortar la hierba

1. Asegúrese de que el hilo de corte de la recortadora de césped esté paralelo al suelo cuando corte. (Fig. 25)
2. No empuje el cabezal de corte contra el suelo. El suelo y el producto pueden resultar dañados.
3. No deje que el cabezal de corte toque el suelo continuamente; puede dañarse el cabezal de corte.
4. Utilice la aceleración máxima cuando mueva el producto de lado a lado para cortar hierba. Asegúrese de que el hilo de corte de la recortadora de césped esté paralelo al suelo. (Fig. 26)

Barrer la hierba

El flujo de aire que genera el hilo de corte al girar puede usarse para retirar la hierba cortada de una zona.

1. Mantenga el cabezal de corte y el hilo de corte paralelos al suelo sin llegar a tocarlo.

2. Acelere al máximo.
3. Mueva el cabezal de corte de lado a lado para barrer la hierba.



ADVERTENCIA: Limpie la cubierta del cabezal de corte cada vez que coloque hilo de corte nuevo para evitar que las empuñaduras pierdan equilibrio y generen vibraciones. Revise también el resto de componentes del cabezal de corte y límpielos si es necesario.

Instrucciones generales de seguridad para la desbrozadora

- Para todo tipo de hierba alta o gruesa se utiliza la hoja para hierba.
- Las hojas y cuchillas para hierba no deben utilizarse para tallos leñosos.
- Utilice casco cuando opere un producto con una cuchilla.
- Use guantes protectores cuando tenga que tocar la cuchilla o realice tareas de mantenimiento.
- Utilice el producto con una cuchilla homologada. No utilice una cuchilla sin instalar correctamente todas las piezas necesarias. Asegúrese de que ha realizado la instalación correctamente y de que ha utilizado las piezas adecuadas. Una instalación incorrecta puede hacer que la cuchilla salga despedida y provocar lesiones graves al operario o a los transeúntes.
- Utilice el producto con el equipo de corte por debajo de la cadera.
- No toque el engranaje angulado después de parar el motor.
- El engranaje angulado está caliente después de parar el motor. Las zonas calientes pueden causar lesiones.
- Una cuchilla puede causar lesiones mientras sigue moviéndose después de parar el motor o de soltar el gatillo del acelerador.
- Mantenga las manos alejadas de la cuchilla. Tocar la cuchilla puede causar lesiones graves.
- Detenga el motor antes de trabajar en el equipo de corte. Asegúrese de que el equipo de corte se detiene completamente. Desconecte el cable de encendido de la bujía.
- Asegúrese de que la cuchilla se ha detenido completamente antes de realizar cualquier tipo de mantenimiento.
- Mantenga los dientes de corte de la hoja afilados y en buen estado.
- Una hoja mal afilada o dañada aumenta el peligro de accidentes. Mantenga los dientes de corte de la hoja afilados y en buen estado. Siga las instrucciones y utilice el calibrador de afilado recomendado.
- Asegúrese de que la protección de la hoja no esté dañada ni torcida.

- Coloque la protección para transporte de la cuchilla cuando vaya a transportar o guardar el producto.

Lanzada de hoja

- Una lanzada de hoja es un movimiento repentino del producto hacia un lado, hacia delante o hacia atrás. Una lanzada de hoja se produce cuando la hoja de hierba o la hoja de sierra golpea contra un objeto que no puede cortar. En áreas en las que no resulta fácil ver el material que se está cortando el riesgo de lanzadas de hoja aumenta.
- Cuando se produce una lanzada de hoja, hay riesgo de que el producto o el operario se desplace de su posición. Una hoja en movimiento pueden golpear a los transeúntes y existe el riesgo de accidentes.
- Si la hoja está doblada, tiene grietas, está rota o dañada, deséchela.
- Utilice una hoja afilada. El riesgo de lanzada de hoja aumenta cuando la hoja no está bien afilada.

Para desbrozar hierba con una hoja para hierba

1. Mantenga los pies separados durante el manejo del producto. Asegúrese de que los pies estén firmemente apoyados en el suelo.
2. Apoye ligeramente la cazoleta de apoyo en el suelo. Esto evita que la hoja toque el suelo.
3. Utilice un movimiento lateral de derecha a izquierda para un corte limpio. Utilice la parte izquierda del disco (entre las 8 y las 12 del reloj) para cortar. (Fig. 27)
4. Incline el disco hacia la izquierda cuando desbroce hierba.

Nota: La hierba se deposita con facilidad en una hilera.

5. Utilice un movimiento lateral de izquierda a derecha para el movimiento de retorno.
6. Mantenga un ritmo constante durante el trabajo.
7. Muévase hacia delante y mantenga los pies firmemente apoyados en el suelo.
8. Pare el motor.
9. Suelte el producto del clip del arnés.
10. Coloque el producto en el suelo.
11. Recoja el material cortado.

Instrucciones generales de seguridad de la sierra de barra

- Se recomienda utilizar equipos de protección adicionales para la cabeza, manos, piernas y pies. El uso de ropa de protección adecuada puede reducir los daños personales a causa de fragmentos desprendidos o de un contacto accidental con la cadena de sierra.

- Cuando corte con el producto, no levante los brazos por encima de los hombros. No permanezca debajo de las ramas que va a cortar.
- Use siempre guantes protectores cuando toque la cadena.
- Cambie la espada y la cadena de inmediato si están dañadas, rotas o desmontadas.
- No arranque el motor con la espada introducida en un corte. Retire la espada del corte antes de arrancar el motor.
- No utilice el producto para talar árboles o cortar troncos
- No corte arbustos ni árboles jóvenes con la podadora
- No permita que la cadena toque objetos al arrancar el motor.
- Tenga cuidado con las líneas eléctricas aéreas.
- No aplique presión en el producto cuando complete un corte.
- Cuando complete un corte, suelte el gatillo del acelerador y deje que el motor funcione al ralentí.
- Corte por encima de la cabeza solo las ramas de menos de 15 cm (6 pulg.) de diámetro.
- Sujete el producto firmemente con ambas manos para mantenerlo equilibrado.

(Fig. 28)

- Utilice el producto despacio y corte cuidadosamente
- Tenga cuidado y tenga en cuenta la dirección en que caerá la rama.
- Tenga cuidado con las ramas finas cuando corte. Las ramas finas pueden enredarse en la cadena y reducir el equilibrio o el control.
- Tenga cuidado con la recuperación elástica del material cuando se libere la tensión de la madera.
- Utilice el producto en un área despejada. Despeje frecuentemente la zona de ramas caídas para evitar lesiones.
- Corte las ramas largas en trozos al quitarlas.
- Pare el motor, quite el arnés y ponga la máquina en el suelo antes de recoger la vegetación cortada.
- Fije la cubierta de la espada durante el transporte y almacenamiento del producto.
- Asegúrese de que la cubierta de la espada no esté dañada ni torcida.

Para cortar con la sierra de barra



ADVERTENCIA: No corte con el producto en dirección hacia atrás ni hacia delante.

1. Ajuste el producto a aceleración máxima y aplique una ligera presión.
2. Haga el primer corte a 15 cm (6 pulg.) de distancia del tronco. Corte 1/3 del fondo de la rama (Fig. 29)

3. Mueva la sierra de barra 5-4 cm (2-4 pulg.) hacia fuera sobre la rama. Corte por segunda vez la rama completamente. (Fig. 29)
4. Corte por tercera vez. No corte demasiado cerca o podría dañar el árbol.

Nota: Cuando corte por segunda y tercera vez, coloque el producto contra la rama para mantener la rama estable.

(Fig. 30)

Instrucciones generales de seguridad para el cortasetos extendido

- Mantenga las manos alejadas de la cuchilla. Tocar la cuchilla puede causar lesiones graves.
- Mantenga todas las partes del cuerpo lejos de la cuchilla de la cortadora. No retire el material cortado ni sujete el material que va a cortar mientras las cuchillas están en movimiento. Asegúrese de detener el producto antes de limpiarlo o realizar tareas de mantenimiento. Las cuchillas se ponen en punto muerto después de apagar la máquina. La falta de atención durante el funcionamiento del producto puede causar lesiones graves.
- Cuando corte con el producto, no levante los brazos por encima de los hombros. No permanezca debajo de las ramas que va a cortar.
- Para lograr un buen equilibrio, mantenga siempre el producto lo más cerca posible del cuerpo.

(Fig. 31)

- Mueva el producto desde abajo hacia arriba al cortar los laterales.

(Fig. 32)

- No corte demasiado rápido. Corte de forma lenta y continua hasta que obtenga un corte de buena calidad.
- Tenga cuidado de que la hoja no toque el suelo.
- Tenga cuidado con las líneas eléctricas aéreas.
- Cuando complete un corte, suelte el gatillo del acelerador y deje que el motor funcione al ralentí.
- Sujete el cortasetos por el mango con la cuchilla de corte parada. Sujete el producto correctamente durante el funcionamiento para reducir la posibilidad de lesiones por las cuchillas de corte.
- Pare el motor, quite el arnés y ponga la máquina en el suelo antes de recoger la vegetación cortada.
- Fije la protección de la hoja durante el transporte y almacenamiento del producto.
- Asegúrese de que la protección de la hoja no esté dañada ni torcida.

Ajuste del ángulo de las cuchillas de corte

1. Empuje la palanca para desbloquear. (Fig. 33)

2. Ajuste el ángulo de las cuchillas a la posición correcta.
3. Suelte la palanca.

Instrucciones de seguridad para el funcionamiento

- Asegúrese de que el producto esté totalmente montado antes de ponerlo en funcionamiento.
- Antes de arrancar, aleje el producto 3 m (10 pies) del punto en el que llenó el depósito de combustible. Ponga el producto sobre una superficie plana. Asegúrese de que el equipo de corte no entre en contacto con el suelo u otros objetos.
- El producto puede causar proyección de objetos, lo que puede provocar daños en los ojos. Utilice siempre una protección ocular homologada cuando utilice el producto.
- Tenga cuidado: mientras está trabajando, un niño puede acercarse al producto sin que usted se dé cuenta.
- No utilice el producto si hay otra persona en la zona de trabajo. Detenga el producto si alguien entra en la zona de trabajo.
- Asegúrese de tener siempre el control del producto.
- No utilice el producto si no puede recibir ayuda en caso de accidente. Antes de comenzar a utilizar el producto, asegúrese siempre de que otros saben que va a empezar a usarlo.
- No se gire con el producto sin asegurarse primero de que no hay personas ni animales en la zona de seguridad.
- Retire todos los materiales no deseados de la zona de trabajo antes de empezar. Si el equipo de corte choca contra un objeto, el objeto puede salir despedido y provocar daños o lesiones. El material no deseado puede enrollarse en el equipo de corte y provocar daños.
- No utilice el producto en condiciones climáticas desfavorables (como niebla, lluvia, viento fuerte, riesgo de rayos u otras condiciones climáticas peligrosas). Las condiciones climáticas desfavorables pueden provocar condiciones peligrosas (como superficies resbaladizas).
- Asegúrese de que puede moverse libremente y trabajar en una postura estable.
- Asegúrese de que no corre riesgo de caerse mientras utiliza el producto. No se incline mientras utiliza el producto.
- Sujete siempre el producto con ambas manos. Mantenga el producto en el lado derecho del cuerpo.
- Utilice el producto con el equipo de corte por debajo de la cadera.
- Si el mando del estrangulador está en la posición de estrangulamiento cuando arranque el motor, el equipo de corte comienza a girar.
- No toque el engranaje angulado después de parar el motor. El engranaje angulado está caliente después

de parar el motor. Las zonas calientes pueden causar lesiones.

- Pare el motor antes de mover el producto.
- No deje el producto en el suelo con el motor encendido.
- Antes de retirar los materiales no deseados del producto, detenga el motor y espere hasta que el equipo de corte se detenga. Deje que el equipo de corte se detenga antes de que usted o un ayudante retire el material cortado.

Equipo de protección personal



ADVERTENCIA: Lea las siguientes instrucciones de advertencia antes de utilizar el producto.

- Utilice siempre el equipo de protección personal adecuado cuando utilice el producto. El equipo de protección personal no elimina el riesgo de lesiones. El equipo de protección personal reduce la gravedad de las lesiones en caso de accidente.
- Utilice siempre una protección ocular homologada mientras utiliza el producto.
- No utilice el producto con los pies descalzos o con calzado abierto. Utilice siempre botas de trabajo antideslizantes.
- Utilice pantalones largos gruesos.
- Si es necesario, utilice guantes protectores homologados.
- Utilice un casco si existe la posibilidad de caída de objetos sobre la cabeza.
- Utilice siempre protección auditiva homologada mientras utiliza el producto. La exposición al ruido durante un periodo de tiempo prolongado puede causar pérdida de audición.
- Asegúrese de que tiene cerca un botiquín de primeros auxilios.

Dispositivos de seguridad en el producto



ADVERTENCIA: Lea las siguientes instrucciones de advertencia antes de utilizar el producto.

- No utilice un producto que tenga dispositivos de seguridad defectuosos.
- Realice una comprobación de los dispositivos de seguridad con frecuencia. Si los dispositivos de seguridad están defectuosos, hable con su taller de servicio McCulloch.

Bloqueo del acelerador

El bloqueo del gatillo del acelerador bloquea el acelerador. Empuje el bloqueo del acelerador para soltar el acelerador. Al soltar el mango, el bloqueo del acelerador y el acelerador vuelven a sus posiciones iniciales.

1. Asegúrese de que el acelerador esté bloqueado en ralentí cuando suelte el bloqueo del acelerador.
2. Presione el bloqueo del acelerador y asegúrese de que vuelva a su posición inicial al soltarlo.
3. Empuje el gatillo y asegúrese de que vuelva a su posición inicial al soltarlo.

Arranque el motor y, a continuación, aplique la aceleración máxima. Suelte el acelerador y examine si el equipo de corte se detiene. Si el equipo de corte gira con el acelerador en la posición de ralentí, examine el tornillo de ajuste de ralentí del carburador.

Comprobación del interruptor de parada

El botón de parada detiene el motor.

1. Arranque el motor.
2. Asegúrese de que el motor se detiene al poner el botón de parada en la posición de parada.

Protección del equipo de corte

La protección del equipo de corte impide que los objetos sueltos salgan despedidos hacia el operador.

Examine la protección del equipo de corte para comprobar que no hay daños y sustitúyala si está dañada. Utilice únicamente la protección autorizada para el equipo de corte.

Mecanismo de apertura del arnés



ADVERTENCIA: No utilice el arnés si el mecanismo de apertura está defectuoso. Asegúrese de que el mecanismo de apertura del arnés funciona correctamente al ajustarse el producto.

- El mecanismo del arnés se encuentra en la parte delantera del producto.
- (Fig. 34)
- Las correas del arnés deben estar siempre en la posición correcta.
 - En caso de emergencia, el mecanismo del arnés le ayuda a liberarse de forma segura del producto.

Silenciador

- No utilice un motor con un silenciador defectuoso. Un silenciador defectuoso aumenta el nivel de ruido y el riesgo de incendio. Tenga siempre a mano un extintor de incendios.
- Examine regularmente que el silenciador esté conectado al producto.
- No toque el motor ni el silenciador cuando el motor está encendido. No toque el motor ni el silenciador durante un tiempo después de parar el motor. Las superficies calientes pueden causar lesiones.
- Un silenciador caliente puede provocar un incendio. Tenga cuidado si utiliza el producto cerca de líquidos o vapores inflamables.

- No toque las piezas del silenciador si este está dañado. Las piezas pueden contener productos químicos cancerígenos.

Seguridad en el uso del combustible

- No arranque el producto si está manchado con combustible o aceite del motor. Retire el combustible/aceite no deseado y deje secar el producto. Retire el combustible no deseado del producto.
- Si derrama combustible sobre la ropa, cámbiese inmediatamente.
- Evite el contacto con el combustible; puede provocarle lesiones. Si entra en contacto con el combustible, utilice jabón y agua para eliminar el combustible.
- No arranque el motor si derrama aceite o combustible sobre el producto o sobre su cuerpo.
- No arranque el motor si el producto tiene una fuga. Examine frecuentemente si hay fugas en el motor.
- Tenga cuidado con el combustible. El combustible es inflamable, sus vapores son explosivos y puede provocar lesiones o la muerte.
- No inhale los vapores de combustible, ya que pueden causar lesiones. Asegúrese de que hay ventilación suficiente.
- No fume cerca del combustible o el motor.
- No coloque objetos calientes cerca del combustible o el motor.
- No agregue el combustible con el motor encendido.
- Asegúrese de que el motor esté frío antes de repostar.
- Antes de repostar, abra la tapa del depósito de combustible lentamente y deje salir el exceso de presión con cuidado.
- No añada combustible al motor en interiores. Una circulación de aire insuficiente puede causar lesiones o la muerte por asfixia o inhalación de monóxido de carbono.
- Apriete la tapa del depósito de combustible con cuidado o puede producirse un incendio.
- Antes de arrancarlo, lleve el producto a 3 m (10 pies) de distancia como mínimo del punto en el que llenó el depósito.
- No ponga demasiado combustible en el depósito de combustible.
- Asegúrese de que no pueda producirse una fuga al mover el producto o recipiente de combustible.
- No coloque el producto o un recipiente de combustible cerca de una llama descubierta, chispa o llama piloto. Asegúrese de que la zona de almacenamiento no contiene una llama descubierta.
- Utilice únicamente recipientes homologados para transportar o almacenar el combustible.
- Vacíe el depósito de combustible antes de almacenarlo por un tiempo prolongado. Respete la legislación local sobre lugares aptos para desechar combustible.

- Limpie el producto antes de almacenarlo por un tiempo prolongado.
- Desconecte el cable de la bujía antes de almacenar el producto para asegurarse de que el motor no arranque accidentalmente.

- Utilice únicamente piezas recomendadas por el fabricante.
- Examine si hay piezas rotas o incorrectamente alineadas y piezas que no se mueven libremente. Examine otras condiciones que pueden afectar al funcionamiento del producto.
- No utilice un producto dañado. Sustituya o repare los componentes dañados.
- Mantenga los tapones y fiadores bien apretados. Los componentes de recambio no homologados o la eliminación de los dispositivos de seguridad pueden causar daños en el producto. Esto puede provocar lesiones al usuario y a otras personas.
- Utilice únicamente accesorios y piezas de repuesto originales, tal como se recomienda. No cambie el producto.
- Mantenga los mangos secos, limpios y sin aceite ni grasa. Un mango grasiento resulta resbaladizo y puede provocar que se pierda el control de la herramienta.
- Respete las instrucciones correspondientes para la lubricación y el cambio de accesorios.
- Desconecte el cable de la bujía antes de montar el producto, almacenarlo o realizar tareas de mantenimiento.
- Si no puede ajustar el régimen de ralentí para que el equipo de corte se detenga, hable con su centro de servicio. No utilice el producto hasta que esté correctamente ajustado o reparado.
- Asegúrese de que el producto permanece estable durante el transporte para evitar daños.
- Cuando no esté en funcionamiento, mantenga el producto en un lugar seco, alto o en una zona bloqueada alejada de niños.

Instrucciones de seguridad generales para el mantenimiento

- El operador del producto es responsable de llevar a cabo el mantenimiento que se indica en el manual de usuario. Las lesiones o la muerte son un posible resultado de un mantenimiento incorrecto.
- Asegúrese de efectuar regularmente el mantenimiento del producto. La vida útil del producto aumenta. El riesgo de accidentes disminuye.
- Asegúrese de que se respete el programa de mantenimiento. Los intervalos se calculan a partir de uso diario del producto. Los intervalos son diferentes si no utiliza el producto cada día.
- Realice solamente el trabajo de mantenimiento indicado en las instrucciones de este manual. Todos los demás trabajos de mantenimiento debe hacerlos un centro de servicio autorizado.
- Todas las tareas de mantenimiento del producto las debe realizar un concesionario autorizado, salvo las tareas de *MANTENIMIENTO en la página 145*.
- Deje que un concesionario autorizado o un centro de servicio autorizado examine regularmente el producto para realizar ajustes o reparaciones.
- Asegúrese de el producto está correctamente montado.
- No utilice el producto si se ha modificado respecto de sus especificaciones iniciales.
- No cambie una parte del producto sin la autorización del fabricante.

MONTAJE



ADVERTENCIA: Lea el capítulo de seguridad antes de montar el producto.

Nota: Asegúrese de que el mango no se mueve.

Para montar el manillar

1. Retire los tornillos (A), las arandelas (B), la abrazadera superior (D), la abrazadera inferior (E) y las tuercas (F) del mango (C). (Fig. 35)
2. Fije la abrazadera superior (A), el mango (B), las arandelas (C) y los tornillos (D) a la parte superior del eje superior.
3. Fije la abrazadera inferior (E) y las tuercas (F) a la parte inferior del eje superior. (Fig. 36)
4. Coloque el mango de ayuda entre las dos flechas del eje superior.
5. Apriete completamente los tornillos.

Para montar el accesorio de recortadora

1. Acople la protección del equipo de corte (A), los tirantes (B), las arandelas (C), las arandelas (D) y los tornillos (E). Apriete completamente los tornillos. (Fig. 37)
2. Introduzca la llave hexagonal (A) para evitar la rotación del eje.
3. Quite la tuerca (B), la cazoleta de apoyo (C) y el soporte (D) del accesorio de recortadora y desbrozadora. (Fig. 38)
4. Apriete el cabezal de corte (B) al tubo (Fig. 39)

Para montar el accesorio de desbrozadora

1. Acople la protección del equipo de corte (A), los tirantes (B), las arandelas (C), las arandelas (D) y los tornillos (E). Apriete completamente los tornillos. (Fig. 37)
2. Introduzca la llave hexagonal (A) para evitar la rotación del eje.
3. Quite la tuerca (B), la cazoleta de apoyo (C) y el soporte (D) del accesorio de recortadora y desbrozadora. (Fig. 40)
4. Fije la cuchilla (B), el soporte inferior (C), la cazoleta de apoyo (D) y la tuerca (E). Apriete la tuerca completamente. (Fig. 41)

Para montar el accesorio de sierra de barra

Consulte en *Mantenimiento del accesorio de sierra de barra en la página 146* las instrucciones de montaje del accesorio de sierra de barra.

Para montar el eje de dos piezas

1. Gire la perilla para aflojar el acoplamiento del eje. (Fig. 42)

2. Mueva el botón de bloqueo/desconexión (A) al hueco de la guía. Empuje el accesorio hacia el interior del acoplador hasta que el botón de bloqueo/liberación encaje en el orificio principal. (Fig. 43)
3. Inserte el eje en el acoplamiento de eje. El botón debe pasar a través del orificio.

Nota: Si el accesorio no entra completamente en el eje superior, utilice la herramienta combinada para empujar el eje propulsor interno más adentro del tubo. Puede ser necesario girar la herramienta combinada mientras empuja.

4. Asegúrese de apretar a fondo la perilla antes de poner en marcha el producto. (Fig. 44)

Para desmontar el eje de dos piezas

1. Gire la perilla para aflojar el acoplamiento del eje. (Fig. 45)
2. Empuje y mantenga presionado el botón de cierre/apertura (B) Separe los ejes tirando de ellos. (Fig. 46)

FUNCIONAMIENTO



ADVERTENCIA: Asegúrese de leer y comprender el capítulo sobre seguridad antes de utilizar el producto.

Carburante

Para usar combustible



PRECAUCIÓN: Este producto tiene un motor de dos tiempos. Utilice una mezcla de gasolina y aceite de motor de dos tiempos. Asegúrese de que utiliza la cantidad correcta de aceite en la mezcla. Una mezcla de gasolina y aceite en proporción incorrecta puede causar daños en el motor.

Gasolina



PRECAUCIÓN: No utilice gasolina con un octanaje inferior a 90 octanos RON (87 AKI). Esto puede provocar daños en el producto.



PRECAUCIÓN: No utilice gasolina con una concentración de etanol de más del 10 % (E10). Esto puede provocar daños en el producto.

- Utilice siempre gasolina sin plomo nueva con un octanaje mínimo de 90 RON (87 AKI) y con una concentración de etanol de menos de 10 % (E10).
- Utilice gasolina con un mayor octanaje si utiliza con frecuencia el producto a un régimen del motor alto de manera continua.

Aceite de motor de dos tiempos

- Utilice únicamente aceite de motor de dos tiempos de alta calidad. Utilice únicamente aceite de motor refrigerado por aire.
- No utilice otros tipos de aceite.
- Proporción de mezcla 50:1 (2 %)

Gasolina, litros	Aceite para motores de dos tiempos, litros
5	0,10
10	0,20
15	0,30
20	0,40

Para hacer la mezcla de combustible

Nota: Utilice siempre un contenedor de combustible limpio cuando mezcle el combustible.

Nota: No prepare cantidad de mezcla de combustible para más de 30 días.

1. Añada la mitad de la cantidad de gasolina.
2. Añada la cantidad total de aceite.
3. Agite bien la mezcla de combustible para mezclar el contenido.
4. Agregue la cantidad restante de gasolina.
5. Agite bien la mezcla de combustible para mezclar el contenido.
6. Llene el depósito de combustible.

Para añadir combustible

- Utilice un recipiente de combustible con válvula antirreboso.
- Si hay algo de combustible en el recipiente, retire el combustible no deseado y deje secar el recipiente.
- Asegúrese de que la zona cercana a la tapa del depósito de combustible está limpia.
- Sacuda el contenedor de combustible antes de agregar la mezcla de combustible al depósito de combustible.

Para arrancar y parar

Para arrancar el motor en frío

(Fig. 47)

1. Coloque el interruptor de parada (A) en posición de arranque.
2. Empuje el fiador del acelerador (B) y luego tire del acelerador (C).
3. Mientras el acelerador está activado, pulse el botón de ralentí rápido (D).
4. Suelte el fiador del acelerador y el acelerador.
5. Presione la perilla de la bomba de combustible 10 veces. La perilla de cebado no necesita llenarse totalmente. (Fig. 48)
6. Ponga el mando del estrangulador en la posición de estrangulamiento total. (Fig. 49)
7. Sujete el cuerpo de la máquina contra el suelo con la mano izquierda. (Fig. 50)
8. Tire despacio de la cuerda con la mano derecha hasta sentir resistencia.
9. Tire del cordón de arranque rápido y con fuerza. Repita la operación aproximadamente 5 veces o hasta que el motor intente arrancar.
10. Ponga el mando del estrangulador en la posición de no estrangulamiento.
11. Tire rápido y con fuerza del cordón de arranque hasta que el motor se ponga en marcha.

12. Deje que el motor funcione durante 10 segundos.
13. Tire del acelerador para que el motor funcione a baja velocidad durante 60 segundos.

Para arrancar el motor en caliente

Nota: Siga este procedimiento cuando arranque un producto que ha quedado sin combustible y cuyo depósito se ha vuelto a llenar.

(Fig. 47)

1. Coloque el interruptor de parada (A) en posición de arranque.
2. Empuje el fiador del acelerador (B) y luego tire del acelerador (C).
3. Mientras el acelerador está activado, pulse el botón de ralentí rápido (D).
4. Suelte el fiador del acelerador y el acelerador.
5. Presione la perilla de la bomba de combustible 10 veces. La perilla de cebado no necesita llenarse totalmente. (Fig. 48)
6. Sujete el cuerpo de la máquina contra el suelo con la mano izquierda. (Fig. 50)
7. Ponga el mando del estrangulador en la posición de no estrangulamiento.
8. Tire despacio de la cuerda con la mano derecha hasta sentir resistencia.
9. Tire rápido y con fuerza del cordón de arranque hasta que el motor se ponga en marcha.

Para detener el producto

- Presione el botón de parada para detener el motor.

Para arrancar el motor cuando el combustible está demasiado caliente

Si el producto no arranca, puede que el combustible esté muy caliente.

Nota: Utilice siempre combustible nuevo y reduzca el tiempo de funcionamiento cuando haga demasiado calor.

1. Coloque el producto en un área fresca alejada de la luz solar directa.
2. Deje que el producto se enfríe durante 20 minutos como mínimo.
3. Presione la perilla una y otra vez durante 10-15 segundos.
4. Siga el procedimiento para arrancar un motor frío. Consulte la sección *Para arrancar el motor en frío en la página 144*.

MANTENIMIENTO



ADVERTENCIA: Asegúrese de leer y comprender el capítulo sobre seguridad antes de limpiar, reparar o realizar tareas de mantenimiento en el producto.

Programa de mantenimiento

Asegúrese de que se respete el programa de mantenimiento. Los intervalos se calculan a partir de uso diario del producto. Los intervalos son diferentes si no utiliza el producto cada día. Realice solamente el trabajo de mantenimiento indicado en este manual. Hable con un centro de servicio autorizado acerca de otros trabajos de mantenimiento que no aparezcan en este manual.

Mantenimiento diario

- Limpie las superficies externas.
- Limpie el filtro de aire. Cámbielos si es necesario.
- Compruebe el arnés.
- Compruebe que el bloqueador del acelerador y el acelerador funcionan.
- Compruebe las empuñaduras y el manillar.
- Compruebe el botón de parada.
- Compruebe las protecciones.
- Revise el equipo de corte para ver si está dañado o agrietado.
- Sustituya un equipo de corte dañado.
- Lubrique las cuchillas de corte (accesorio de cortasetos extendido).
- Compruebe el cabezal de corte.
- Examine el régimen de ralentí.
- Examine si hay fugas de combustible.

Mantenimiento semanal

- Examine la empuñadura de la cuerda de arranque y la cuerda de arranque.
- Examine la grasa del engranaje angulado.
- Limpie el exterior del carburador y las zonas adyacentes.
- Limpie la bujía por fuera. Quitela y controle la distancia entre los electrodos. Ajuste la distancia o sustituya la bujía. Asegúrese de que la bujía tenga supresión de perturbaciones radioeléctricas.

Mantenimiento mensual

- Limpie el sistema de refrigeración.
- Examine el filtro de combustible.
- Examine la manguera de combustible en busca de daños.
- Examine todos los cables y conexiones.
- Examine el filtro de combustible.

Ajuste del carburador

El reglaje básico del carburador se lleva a cabo en las pruebas que se hacen en fábrica. El reglaje debe ser realizado por un técnico especializado.

Comprobación del silenciador



ADVERTENCIA: Nunca utilice un producto con un silenciador defectuoso. Sustituya siempre un silenciador defectuoso.



ADVERTENCIA: Los silenciadores con catalizadores se calientan mucho durante el funcionamiento. Riesgo de incendio o de quemaduras.



ADVERTENCIA: El silenciador amortigua el nivel de ruido y aparta del usuario los gases de escape. Los gases de escape están calientes y pueden contener chispas. Riesgo de incendio.



PRECAUCIÓN: Si el apagachispas sufre desperfectos, se debe sustituir. No utilice un producto sin el apagachispas del silenciador o con uno que esté defectuoso.



PRECAUCIÓN: Si el apagachispas se bloquea, el producto se sobrecalentará. Esto causará daños en el cilindro y el pistón.

1. Asegúrese de que el silenciador no esté dañado.
2. Compruebe que el silenciador esté firmemente montado en el producto.
3. Algunos silenciadores disponen de un apagachispas especial. Limpie el apagachispas al menos una vez a la semana si el producto cuenta con este tipo de silenciador. Utilice un cepillo de alambre. (Fig. 51)

Limpieza/mantenimiento del sistema refrigerante

Este producto cuenta con un sistema refrigerante. Un sistema refrigerante sucio u obturado puede producir el sobrecalentamiento del producto, con las consiguientes averías del cilindro y el pistón. Revise y limpie el sistema refrigerante con un cepillo una vez a la semana o con más frecuencia si el producto se usa en condiciones difíciles. El sistema refrigerante consta de aletas de refrigeración en el cilindro (1) y la toma de aire (2).

(Fig. 52)

Para limpiar el filtro de aire

1. Saque la cubierta del filtro de aire y extraiga el filtro de aire. (Fig. 53)
2. Limpie el filtro de aire con agua jabonosa tibia. Asegúrese de que el filtro de aire esté seco antes de instalarlo.
3. Sustituya el filtro de aire si está demasiado sucio para poder limpiarlo completamente. Sustituya siempre el filtro de aire si se avería.
4. Si su producto tiene un filtro de aire de espuma, aplique aceite para filtro de aire. Solo aplique aceite para filtro de aire a los filtros de espuma. No aplique aceite a un filtro de fieltro.

Filtro de combustible

Cuando el motor se quede sin combustible, asegúrese de que orificio de aire del tapón del depósito de combustible y el filtro de combustible (A) estén limpios. (Fig. 54)

Para engrasar el engranaje angulado

Asegúrese de que 3/4 del engranaje estén llenas de grasa para engranaje angular.

(Fig. 55)

Para examinar la bujía



PRECAUCIÓN: Utilice siempre el tipo de bujía recomendado. El uso de un tipo de bujía incorrecto puede causar averías en el producto.

- Examine la bujía si el motor tiene baja potencia, no es fácil de arrancar o no funciona correctamente al régimen de ralentí.
- Para reducir el riesgo de material no deseado en los electrodos de la bujía, siga estas instrucciones:
 - a) Asegúrese de que el régimen de ralentí está bien ajustado.
 - b) Asegúrese de que la mezcla de combustible sea correcta.
 - c) Asegúrese de que el filtro de aire esté limpio.
- Si la bujía está sucia, límpiela y asegúrese de que la distancia entre los electrodos sea la correcta, consulte *DATOS TÉCNICOS* en la página 148. (Fig. 56)
- Sustituya la bujía si fuese necesario.

Para afilar cuchillas de hierba y hojas para hierba

1. Afile las cuchillas de hierba y hojas para hierba con una lima plana con dentado recto.
2. Afile todos los bordes de las cuchillas de hierba y hojas para hierba por igual para mantener el equilibrio. (Fig. 57)

Para sustituir el hilo de corte

(Fig. 58)
(Fig. 59)
(Fig. 60)
(Fig. 61)
(Fig. 62)
(Fig. 63)
(Fig. 64)
(Fig. 65)

Mantenimiento del accesorio de sierra de barra



ADVERTENCIA: Retire la bujía antes de realizar tareas de mantenimiento en el producto.

Extracción o sustitución de la cadena



ADVERTENCIA: Cuando la cadena esté desgastada o dañada, sustitúyala por la cadena de reculada limitada. Consulte *ACCESORIOS* en la página 150.

Nota: Use siempre guantes protectores cuando toque la cadena.

1. Desconecte el sombrerete de la bujía.
2. Utilice la llave para aflojar la tuerca de la cubierta del piñón girando hacia la izquierda. (Fig. 66)
3. Retire la tuerca de la cubierta del piñón, la arandela (B) y la cubierta del piñón (C). (Fig. 67)
4. Retire la espada y la cadena de sierra si están instaladas.
5. Si va a sustituir la cadena, quite la cadena usada de la espada y deséchela.
6. Retire por completo el polvo de serrín, la suciedad y otros materiales extraños de las superficies con un cepillo suave o con un trapo seco y limpio.
7. Efectúe el mantenimiento de la espada. Consulte *Para efectuar el mantenimiento de la espada* en la página 148.
8. Gire el tornillo de ajuste hacia la izquierda hasta que el pasador de ajuste esté en la posición indicada. (Fig. 68)
9. Instale la nueva cadena en la espada con las cuchillas en la dirección correcta. Empiece por la parte superior de la espada y continúe hasta la parte frontal de la espada. (Fig. 69)

Nota: Asegúrese de que la parte inferior de la cadena está en la ranura de la espada y acoplado en el piñón frontal de la espada.

10. Cuando la cadena esté sobre la espada, instálela en la sierra y ponga la cadena alrededor del piñón. Alinee los dientes del piñón con la cadena.

11. Asegúrese de que el pasador de ajuste esté en el orificio del pasador de ajuste de la espada. (Fig. 70)

Nota: Para ajustar la tensión de la cadena se utiliza un pasador y tornillo de ajuste. Es muy importante al montar la espada que el pasador de ajuste esté encajado en el orificio del perno de ajuste de la espada.

12. Fije la tuerca de la cubierta del piñón, la arandela (B) y la tuerca de la cubierta del piñón (C). Apriete ligeramente la tuerca con los dedos. (Fig. 71)
13. Ajuste la tensión de la cadena. Consulte *Ajuste de la tensión de la cadena en la página 147*.

Nota: Examine la tensión de la cadena regularmente. Una cadena con la tensión correcta tiene mejor rendimiento y mayor vida útil.

Ajuste de la tensión de la cadena



ADVERTENCIA: Póngase los guantes antes de ajustar la tensión de la cadena. La cadena está afilada y puede causarle lesiones.

Nota: La cadena se extiende durante la operación, especialmente durante los primeros 15 minutos de funcionamiento. Debe examinar y ajustar la tensión de la cadena con frecuencia después de utilizar o repostar el producto.

1. Examine la cadena y la espada en busca de daños. Sustituya cualquier pieza dañada.
2. Utilice la llave para aflojar la tuerca de la cubierta del piñón girando hacia la izquierda. No quite la tuerca. (Fig. 66)
3. Utilice los dedos para apretar la tuerca contra la cubierta.
4. Gire el tornillo de ajuste hacia la derecha hasta que la cadena de sierra toque la parte inferior de la espada; a continuación, gire el tornillo de ajuste $\frac{1}{4}$ de vuelta adicional. (Fig. 72)
5. Utilice el extremo con forma de destornillador de la herramienta combinada para mover la cadena alrededor de la espada. La cadena debe moverse libre y suavemente. (Fig. 73)
6. Si la cadena no gira, está demasiado tensa. Afloje la tuerca de la cubierta del piñón y gire el tornillo de ajuste hacia la izquierda $\frac{1}{4}$ de vuelta. Apriete la tuerca de la cubierta del piñón.
7. Asegúrese de que no haya una distancia entre la cadena y la parte inferior de la espada. Si hay una separación, la cadena está demasiado suelta y es preciso ajustarla. No ponga en marcha el producto si la cadena está floja.
8. Cuando la cadena tenga la tensión correcta, levante el extremo de la espada y apriete firmemente la

tuerca de la cubierta del piñón hacia la derecha con la herramienta combinada. (Fig. 74) (Fig. 75)

Nota: La cadena tiene la tensión correcta cuando se mueve libremente alrededor de la espada, pero sin colgar por debajo de la espada.

Para afilar la cadena



ADVERTENCIA: Póngase los guantes antes de afilar la cadena. Afile la cadena desde el lado interior de la cortadora hacia el lado exterior.



ADVERTENCIA: Afile solo en el movimiento de avance. Use 2 ó 3 pasadas por cada borde cortante. Afile lo suficiente para eliminar los daños en los bordes cortantes, lo que incluye las placas laterales y las placas superiores de las cuchillas. Mantenga todas las cuchillas a la misma longitud.

Afile la cadena cuando:

- Los trozos de madera disminuyan de tamaño.
 - La sierra corte hacia un lado o en ángulo.
 - Debe presionar la sierra a través de las ramas con fuerza.
1. Desconecte la bujía.
 2. Ajuste la tensión de la cadena si es necesario *Ajuste de la tensión de la cadena en la página 147*.
 3. Coloque el portalima (A) a 90° . (Fig. 76) Asegúrese de que el portalima quede en los bordes superiores del cortador (B) y el calibre de profundidad (C).
- Nota:** La cadena tiene cortadores a izquierda y a derecha
4. Alinee las marcas del portalima a 30° (A) en paralelo con la espada y con el centro de la cadena (Fig. 77)
 5. Afile las cuchillas (B) por un lado. (Fig. 77) Dele la vuelta a la cadena para afilar las cuchillas por el otro lado.
 6. Examine los calibres de profundidad y muévalos hacia abajo. Ponga el calibrador de profundidad sobre los cortadores.
 7. Utilice la lima plana para poner el calibre de profundidad a nivel con la parte superior del calibrador de profundidad.
 8. Utilice la lima plana para redondear la esquina delantera del calibrador de profundidad Asegúrese de que la parte superior del calibrador de profundidad esté nivelada.

Para lubricar la espada y la cadena



ADVERTENCIA: No utilice aceite residual. Utilizar aceite residual puede ser peligroso para usted y puede causar daños en el producto y el medio ambiente.

El aceite de cadena mantiene la cadena y la espada continuamente lubricadas. La cantidad de aceite se supervisa automáticamente para asegurarse de que hay suficiente aceite. Si no hay suficiente aceite, causará daños a la espada y la cadena, y un calentamiento excesivo. Un calentamiento excesivo hace humear la cadena y/o puede cambiar el color de la espada. Llene siempre el depósito de aceite de la espada cuando llene el depósito de combustible.

Siga estas instrucciones para lubricar la espada y la cadena:

1. Pare el motor.
2. Retire el tapón del aceite.
3. Llene el depósito de aceite de la espada.

Para efectuar el mantenimiento de la espada



ADVERTENCIA: Efectúe el mantenimiento de la espada cuando:

- El producto corta hacia un lado.
- Tiene que empujar con fuerza el producto.
- La lubricación de la espada no es suficiente.

Después de cada uso, limpie todo el polvo de serrín de la espada y el orificio del piñón.



ADVERTENCIA: Cambie la espada cuando:

- La ranura está desgastada.

- La espada se dobla o tiene grietas.
- Las ranuras guía de la espada se calientan demasiado al cortar.
- Se producen rebabas en las ranuras guía de la espada.

Si la espada está gastada, la cadena se daña y cortar resulta difícil.

1. Desconecte la bujía.
2. Afloje la tuerca de la abrazadera y retire el freno de cadena.
3. Desmonte la espada y la cadena.
4. Limpie los orificios del aceite y la ranura.

Nota: Es necesario limpiar los orificios del aceite y la ranura después de cada 5 horas de funcionamiento.

5. Elimine las rebabas de las ranuras guía de la espada con una lima plana.

Nota: Las rebabas de las ranuras guía de la espada se producen de forma habitual cuando las ranuras guía de la espada se desgastan.

6. Utilice una lima plana para alisar los bordes y los lados si la parte superior de la ranura guía de la espada es irregular.
7. Sustituya la espada.

Para lubricar la cuchilla de corte (accesorio de cortasetos extendido)

- Para facilitar el uso y prolongar la vida útil, lubrique las cuchillas de corte antes y después de cada uso.
- Aplique el aceite hasta que fluya entre las dos cuchillas. Los lubricantes deben ser no tóxicos, no peligrosos y evitar la corrosión de las piezas metálicas móviles.

TRANSPORTE Y ALMACENAMIENTO

- Proteja el equipo durante el transporte para evitar daños y accidentes.
- Guarde el producto y el equipo en un lugar seco y resistente a las heladas.
- Limpie el producto.
- Sustituya o repare los componentes dañados.
- Utilice una cubierta protectora correcta sobre el producto que no retenga la humedad.
- Mantenga el producto fijado firmemente durante el transporte.

DATOS TÉCNICOS

	unidad	B33 PS (B33BCSMC)	B33 PS+ (B33BCSMC)
Especificaciones del motor			
Cilindrada	cm ³	33	33

Diámetro del cilindro	mm	36	36
Carrera	mm	32	32
Velocidad en ralentí	min ⁻¹	2700-3200	2700-3200
Régimen máximo del eje de salida	min ⁻¹	8500	8500
Velocidad de potencia máxima	min ⁻¹	10000	10000
Potencia máxima del motor	kW/min ⁻¹	0,9/7000	0,9/7000
Bujía	—	RCJ6Y	RCJ6Y
Distancia entre los electrodos	mm	0,65	0,65
Capacidad del depósito de combustible	cm ³	700	700
Datos de vibración y ruido			
Nivel de vibraciones equivalente (ahv, eq) equipado con accesorio, empuñadura a la izquierda/derecha - ver la nota 1	m/s ²	5,4/6,7	5,4/6,7
Nivel de vibraciones equivalente (ahv, eq) equipado con accesorio de desbrozadora, empuñadura a la izquierda/derecha - ver la nota 1	m/s ²	—	6,6/8,1
Nivel de vibraciones equivalente (ahv, eq) equipado con accesorio de sierra de barra, empuñadura a la izquierda/derecha - ver la nota 1	dB(A)	—	5,4/6,3
Nivel de vibraciones equivalente (ahv, eq) equipado con accesorio de cortasetos, empuñadura a la izquierda/derecha - ver la nota 1	dB(A)	—	5,4/6,7
Nivel de potencia sonora, garantizado (LWA), equipado con accesorio de recortadora - ver la nota 2	dB(A)	115	115
Nivel de potencia sonora, garantizado (LWA), equipado con accesorio de desbrozadora - ver la nota 2	dB(A)	—	112
Nivel de potencia sonora, garantizado (LWA), equipado con accesorio de sierra de barra- ver la nota 2	dB(A)	—	113
Nivel de potencia sonora, garantizado (LWA), equipado con accesorio de cortasetos - ver la nota 2	dB(A)	—	112
Nivel de potencia sonora, medido, equipado con accesorio de recortadora - ver la nota 2	dB(A)	112	112
Nivel de potencia sonora, medido, equipado con accesorio de desbrozadora - ver la nota 2	dB(A)	—	109
Nivel de potencia sonora, medido, equipado con accesorio de sierra de barra- ver la nota 2	dB(A)	—	110
Nivel de potencia sonora, medido, equipado con accesorio de cortasetos - ver la nota 2	dB(A)	—	109
Nivel de presión sonora en el oído del operador, equipado con accesorio de recortadora - ver la nota 3	dB(A)	96,8	96,8
Nivel de presión sonora en el oído del operador, equipado con accesorio de desbrozadora - ver la nota 3	dB(A)	—	96,4
Nivel de presión sonora en el oído del operador, equipado con accesorio de sierra de barra - ver la nota 3	dB(A)	—	95,0

Nivel de presión sonora en el oído del operador, equipado con accesorio de cortasetos - ver la nota 3	dB(A)	—	96,6
Dimensiones del producto			
Peso, motor y eje superior (sin combustible, equipo de corte ni protección)	kg	7,7	7,7
<p>Nota 1: Los datos referidos al nivel de vibración tienen una dispersión estadística habitual (desviación estándar) de 1,5 m/s².</p> <p>Nota 2: Emisiones sonoras en el entorno medidas como potencia acústica (L_{WA}) según la directiva 2000/14/CE. El nivel referido de potencia sonora de la máquina se ha medido con el equipo de corte original que produce el nivel más elevado. La diferencia entre la potencia sonora garantizada y medida es que la potencia sonora garantizada también incluye la dispersión en el resultado de la medición y las variaciones entre diferentes máquinas del mismo modelo, según la directiva 2000/14/CE.</p> <p>Nota 3: Los datos referidos al nivel de presión sonora equivalente de la máquina tienen una dispersión estadística típica (desviación estándar) de 3 dB(A).</p>			

ACCESORIOS

	unidad	B33 PS, B33 PS+
Accesorio de recortadora		
Longitud del accesorio (general)	cm (in)	84,7 (33,35)
Peso del accesorio (con cabezal de corte y protección del equipo de corte)	kg (lb)	1,84 (4,06)
Longitud del eje	cm (in)	62,6 (24,65)
Diámetro del eje	mm (in)	25,4 (1,0)
Rosca del eje de mandril	—	M10
Giro del cabezal de corte (vista del operador).	—	Hacia la izquierda
Tipo de eje propulsor	—	Sólido
Diámetro máximo de corte	cm (in)	43 (17)
Tamaño de la línea de corte	mm (in)	2,5 (0,095)
Número de líneas de corte	—	2
Tipo de cabezal de corte	—	Cabezal de impacto
Capacidad de línea del cabezal de corte	—	4 (13,12)
Diseño de protección para el equipo de corte	—	Combinación (recortadora de hilo y disco de hierba)
Accesorio quita arbustos		
Longitud del accesorio (general)	cm (in)	84,7 (33,35)
Peso del accesorio (con disco de hierba y protección del equipo de corte)	kg (lb)	1,72 (3,79)
Longitud del eje	cm (in)	62,6 (24,65)

	unidad	B33 PS, B33 PS+
Diámetro del eje	mm (in)	25,4 (1,0)
Rosca del eje de mandril	—	M10
Giro del cabezal de corte (vista del operador).	—	Hacia la izquierda
Tipo de eje propulsor	—	Sólido
Diseño del disco de hierba	—	3 dientes
Diámetro del disco de hierba	mm (in)	255 (10)
Diámetro del orificio central del disco de hierba	mm (in)	25,4 (1,0)
Diseño de protección para el equipo de corte	—	Combinación (recortadora de hilo y disco de hierba)
Accesorio de sierra de barra		
Longitud del accesorio (general)	cm (in)	105,9 (41,7)
Peso del accesorio (en seco, con la espada y la cadena).	kg (lb)	1,66 (3,66)
Longitud del eje	cm (in)	65,8 (25,9)
Diámetro del eje	mm (in)	25,4 (1,0)
Longitud de la espada	cm (in)	25 (10)
Número de dientes del piñón de la espada	—	7
Número de dientes de arrastre de la cadena	—	7
Diámetro máximo de corte	cm (in)	10 (3,94)
Número de eslabones de arrastre de la cadena	—	40
Calibrado de cadena	mm (in)	1,3 (0,050)
Paso de cadena	mm (in)	9,52 (0,375)
Relación de reducción	—	0,94
Tipo/modelo de cadena	91PX040G, UC 81 GS, UC 81 G, H38	91PX040G, UC 81 GS, UC 81 G, H38
Capacidad del depósito de aceite	ml (oz)	130 (4,39)
Accesorio de cortasetos extendido		
Longitud del accesorio (general)	cm (in)	126,1 (49,64)
Peso del accesorio	kg (lb)	2,20 (4,85)
Longitud del eje	cm (in)	64,4 (25,35)
Diámetro del eje	mm (in)	25,4 (1)
Espaciado de los dientes (de punta a punta)	mm (in)	25 (0,98)
Diámetro máximo de corte	mm (in)	15 (0,59)
Longitud de corte	mm (in)	360 (14,17)
Longitud de la espada (caja de engranajes a la punta)	mm (in)	438 (17,24)

	unidad	B33 PS, B33 PS+
Número de dientes por cuchilla	—	26
Paso de los dientes	mm (in)	31 (1,22)
Tipo de acción de la cuchilla	—	Acción doble alternativa
Gama de ajuste angular	°	90° en total, 45° desde la línea central del eje

CONTENIDO DE LA DECLARACIÓN DE CONFORMIDAD CE

Nosotros, Husqvarna AB, SE 561 82 Huskvarna, SUECIA, declaramos bajo nuestra exclusiva responsabilidad que el producto representado:

Descripción	Recortadora de césped/ desbrozadora de gasolina
Marca	McCulloch
Plataforma/tipo/modelo	Plataforma B33BCSMC, que representa los modelos B33PS y B33PS+
Lote	Número de serie a partir del año 2018 y en adelante

plantas de fabricación y países de origen, tal y como se indica en el producto.

La recortadora de césped / desbrozadora de gasolina suministrada concuerda con el ejemplar sometido a examen.

Cumple las siguientes directivas y normas de la UE:

Directiva/Norma	Descripción
2006/42/CE	"relativa a las máquinas"
2014/30/UE	"relativa a la compatibilidad electromagnética"
2000/14/CE	"relativa al ruido en exteriores"

Las normas armonizadas o especificaciones técnicas aplicadas son las siguientes: EN ISO 12100, EN ISO 11806-1, EN ISO 11680-1, EN ISO 10517, CISPR 12, ISO 14982, ISO 3744

De acuerdo con la directiva 2000/14/CE, Anexo V, los valores de sonido declarados se indican en el capítulo Datos técnicos de este manual y en la declaración de conformidad de la UE firmada.

TÜV Rheinland N.A. ha efectuado un examen voluntario para Husqvarna AB, que proporciona el certificado de conformidad con la directiva del Consejo Europeo 2006/42/CE referente a máquinas.

El certificado, como se indica en la declaración de conformidad CE firmada, es aplicable a todas las

Sisukord

SISSEJUHATUS.....	153	TRANSPORTIMINE JA HOIULEPANEK.....	165
OHUTUS.....	154	TEHNILISED ANDMED.....	165
KOKKUPANEK.....	159	TARVIKUD.....	166
Kasutamine.....	160	EL-I VASTAVUSDEKLARATSIOONI SISU.....	168
HOOLDUS.....	161		

SISSEJUHATUS

Kasutusjuhend

Selle kasutusjuhendi originaal on koostatud inglise keeles. Teistes keeltes kasutusjuhendid on tõlgitud inglise keelest.

Ülevaade

(Joon. 1)

1. Lisakäepide
2. Riputuskonks
3. Seiskamislüliti
4. Varre kinnitus
5. Gaasihoovastiku nupp
6. Gaasihoovastiku sulgur
7. Murutrimmerite ja võsalõikurite tarvik
8. Kombitööriist
9. Summuti
10. Käivitusnööri käepide
11. Kütusepaagi kork
12. Süüteküünal / süüteküünla kork
13. Õhuklapp
14. Õhufiltri kaas
15. Kuuskantvõti
16. Rakmed
17. Murutrimmerite ja võsalõikurite tarviku lõikeosa kaitse
18. Hekilõikuri lõikekettad
19. Kaldenurga reguleerimishoob
20. Juhtplaat
21. Saekett
22. Ketitõli paagi kork
23. Veotähiku kate
24. Mutrivõti, 8 mm / 10 mm
25. Pikendatud hekilõikurseade
26. Oksasaagimisseade
27. Oksasaagimisseadme juhtplaadi kate
28. Pikendatud hekilõikurseadme lõikeketta kaitse
29. Mutter
30. Tugikuppel
31. Alumine hoidik

32. Rohutera
33. Trimmeripea
34. Rohutera transportkaitse
35. Kasutusjuhend
36. Kütusepump
37. Ülemine hoidik

Sümbolid tootel

- (Joon. 2) Hoiatus
- (Joon. 3) Lugege läbi käesolev kasutusjuhend
- (Joon. 4) Kandke heakskiidetud peakaitset, kõrvaklappe ja silmade kaitset.
- (Joon. 5) Kandke heakskiidetud kaitsekindaid.
- (Joon. 6) Kandke vastupidavaid libisemiskindlaid jalanõusid.
- (Joon. 7) Seade võib esemeid õhku paisata ja see võib põhjustada vigastuse.
- (Joon. 8) Väljuva võlli suurim kiirus.
- (Joon. 9) Ohutsoon
- (Joon. 10) Ohutsoon
- (Joon. 11) Tagasilöögi oht juhul, kui lõikeosa puudutab objekti, mida see kohe läbi ei löika. Seade võib löigata küljest kehaosi. Hoidke seadme kasutamise ajal inimestest ja loomadest vähemalt 15 m kaugusele.
- (Joon. 12) Jälgige, et pikad juuksed ei ulatuks õlgadest allapoole.
- (Joon. 13) Noolded tähistavad käepideme piirsideid.
- (Joon. 14) Kütusepump

- (Joon. 15) Õhuklapp
- (Joon. 16) Hoidke kõik kehaosad kuumadest pindadest eemal.
- (Joon. 17) Veenduge, et tagasivikumise ohupiirkonnas ei viibiks inimesi.
- (Joon. 18) OHT! Hoidke käsi terast eemal.
- (Joon. 19) Helitugevuse tase
- (Joon. 20) See seade vastab kehtivatele EÜ direktiividele.
- (Joon. 21) See seade vastab kehtivatele EAC direktiividele.
- (Joon. 22) See seade vastab kehtivatele Ukraina direktiividele.

Märkus: Seadmel toodud ülejäänud sümbolid/tähised vastavad muude kommertsvaldkondade sertifitseerimisnõuetele.

EL V



HOIATUS: Mootori igasugune modifitseerimine, muutmine või rikkumine tühistab toote EL-i tüübikinnituse.

Tootevastutus

Tootevastutusseaduste alusel ei vastuta me tootest tingitud kahjustuste eest, kui:

- toodet on valesti parandatud;
- toote parandamisel on kasutatud osi, mis ei ole tootja poolt valmistatud või heaks kiidetud;
- tootel on kasutatud tarvikut, mis ei ole tootja poolt valmistatud või heaks kiidetud;
- toodet ei ole parandatud volitatud hoolduskeskuses või volitatud isiku poolt.

OHUTUS

Ohutuse määratlused

Järgnevad määratlused näitavad märgusõnade raskusastet.



HOIATUS: Kehavigastused.



ETTEVAATUST: Toote kahjustus.

Märkus: See teave hõlbustab toote kasutamist.

Vibratsiooniohutus

See toode on ette nähtud üksnes aeg-ajalt kasutamiseks. Toote pidev või regulaarne kasutamine võib põhjustada nn valgete sõrmede sündroomi või muid sarnaseid vibratsioonist tingitud meditsiinilisi probleeme. Kui kasutate toodet pidevalt või regulaarselt, kontrollige aeg-ajalt oma käte ja sõrmede seisundit. Kui teie kätel või sõrmedel muutub värv, tunnete valu või surinat või käed või sõrmed muutuvad tuimaks, lõpetage töötamine ja pöörduge kohe arsti poole.

Üldised ohutuseeskirjad



HOIATUS: Enne seadme kasutamist lugege läbi järgnevad hoiatused.

- Kasutage toodet õigesti. Valesti kasutamise tagajärjeks võib olla kehavigastus või surm.

Kasutage toodet ainult käesolevas kasutusjuhendis kirjeldatud tööde tegemiseks. Ärge kasutage toodet muude tööde tegemiseks.

- Järgige käesolevas kasutusjuhendis toodud juhiseid. Järgige hoiatussümboleid ja ohutuseeskirju. Kui operaator ei järgi juhiseid, eeskirju ja sümboleid, võib selle tagajärjeks olla kahjustus, kehavigastus või surm.
- Hoidke see kasutusjuhend alles. Tarvitage kasutusjuhendit toote kokkupanemisel, kasutamisel ja heas töökorras hoidmisel. Tarvitage kasutusjuhendit tarvikute ja lisavarustuse õigeks paigaldamiseks. Kasutage ainult heakskiidetud tarvikuid ja lisavarustust.
- Ärge kasutage kahjustatud toodet. Järgige hooldusskeemi. Tehke ainult neid hooldustöid, mille juhised on toodud selles kasutusjuhendis. Kõik ülejäänud hooldustööd peab tegema volitatud hoolduskeskus.
- Selles kasutusjuhendis ei saa kirjeldada kõiki olukordi, mis võivad toote kasutamise käigus ette tulla. Olge ettevaatlik ja kasutage tervet mõistust. Ärge kasutage toodet ega tehke hooldustöid, kui te pole antud olukorras kindel. Vestelge lisateabe saamiseks toote asjatundja, edasimüüja, hooldustöökoja või volitatud hoolduskeskuse esindajaga.
- Enne toote kokkupanemist, hoiule asetamist või hooldustööde tegemist lahutage süüteküünla juhe.
- Ärge kasutage toodet, kui selle algseid tehnilisi näitajaid on muudetud. Ärge muutke toote ühtegi osa ilma tootja heakskiiduta. Kasutage ainult tootja heakskiidetud osi. Vale hooldamise tagajärjeks võib olla kehavigastus või surm.

- Ärge hingake sisse mootori heitgaase. Mootori heitgaaside pikaajaline sissehingamine on tervisele ohtlik.
- Ärge käivitage toodet siseruumis ega tuleohtlike materjalide ligidal. Heitgaasid on tulised ja võivad sisaldada sädemeid, mis võivad põhjustada tulekahju. Ebapiisav õhuvahetus võib põhjustada lämbumist või vingugaasimürgistusest tingitud kehavigastuse või surma.
- Toote mootor tekitab kasutamise ajal elektromagnetvälja. Elektromagnetväli võib kahjustada meditsiinilisi implantaate. Enne toote kasutamist pidage nõu oma arsti ja implantaadi valmistajaga.
- Ärge lubage lastel toodet käsitseda. Ärge lubage kasutusjuhistega mitte tutvunud isikul toodet käsitseda.
- Kui toodet kasutab piiratud füüsiliste või vaimsete võimeteга isik, peab ta olema kogu aeg järelevalve all. Vastutusvõimeline täiskasvanu peab kogu aeg kasutaja juures viibima.
- Kasutusel mitte olev toode lukustage kohta, kus lapsed ja volitamata isikud selle juurde ei pääse.
- Toodet võib esemeid õhku paisata ja põhjustada kehavigastusi. Vigastus- ja surmaohu vähendamiseks järgige ohutuseeskirju.
- Ärge lahkuge töötava mootoriga toote juurest.
- Õnnetusjuhtumite eest toote kasutamisel vastutab toote operaator.
- Enne toote kasutamist veenduge, et kõik osad oleksid terved.
- Enne toote kasutamise alustamist veenduge, et teised inimesed ja loomad asuksid teist vähemalt 15 m (50 jala) kaugusel. Veenduge, et läheduses teadlikud inimesed oleksid toote kasutamisest teadlikud.
- Tutvuge riiklike või kohalike eeskirjadega. Need võivad toote kasutamist teatud asjaoludel piirata või selle keelata.
- Ärge kasutage seadet, kui olete väsinud või tarvitanud alkoholi, narkootikume või ravimeid. See võib mõjutada teie nägemist, tähelepanelikkust, koordinatsiooni või hinnangut.

Murutrimmeri üldised ohutuseeskirjad

- Muru pügamiseks kasutage trimmeripead.
- Kahjuliku vibratsiooni ärahoidmiseks veenduge alati, et trimmeri jõhv oleks keritud trumliile ühtlaselt ja tugevalt.
- Kasutage ainult soovitatud trimmipäid ja -jõhve.
- Kontrollige, et trimmerikaitse peal asetsev lõikur ei oleks kahjustatud. Nuga lõikab trimmijõhvi, et selle pikkus oleks õige.
- Tootet kasutamise ajal peab lõikeosa asuma vöökohast allpool.
- Pärast mootori seiskumist ärge puudutage nurkreduktorit.

- Nurkreduktor on pärast mootori seiskumist tuline. Tulised pinnad võivad põhjustada kehavigastusi.

Muru pügamine

1. Hoidke trimmipead nurga all maapinna kohal. Ärge vajutage trimmerijõhvi rohu sisse. (Joon. 23)
2. Taimede kahjustamise ohu vähendamiseks vähendage mootori kiirust.
3. Esemete või rajatiste lähedal asuva muru pügamisel rakendage 80% gaasi. (Joon. 24)

Rohu lõikamine

1. Lõikamisel jälgige, et trimmijõhv asuks maapinnaga paralleelselt. (Joon. 25)
2. Ärge vajutage trimmeripead vastu maapinda. See võib kahjustada maapinda ja toodet.
3. Jälgige, et trimmeripea ei puutuks pidevalt vastu maapinda, sest see võib trimmeripead kahjustada.
4. Kui liigutate muru lõigates toodet küljelt-küljele, rakendage täisgaasi. Veenduge, et trimmerijõhv asuks maapinnaga paralleelselt. (Joon. 26)

Muru eemalpäühkimine

Pöörleva trimmerijõhvi ümber tekkivat õhuvoolu saab kasutada lõigatud muru alalt eemaldamiseks.

1. Hoidke trimmeripead ja jõhvi maapinna kohal maapinnaga paralleelselt.
2. Rakendage täisgaasi.
3. Liigutage trimmipead küljelt küljele ja pühkige muru.



HOIATUS: Uue trimmerijõhvi paigaldamisel puhastage trimmeripea katet, et vältida tasakaaluhäireid ja käepidemete vibreerimist. Kontrollige ja vajaduse korral puhastage ka trimmipea muid osi.

Võsalõikuri üldised ohutuseeskirjad

- Igasuguse kõrge või jämeda rohu puhul kasutatakse rohuterat.
- Jämedamate tüvede lõikamiseks ei tohi kasutada rohunuga või rohuterat.
- Teraga toote kasutamisel kandke kiivrit.
- Kandke tera puudutamisel või hooldustööde ajal kaitsekindaid.
- Kasutage toodet heakskiidetud teraga. Ärge kasutage tera enne, kui kõik vajalikud osad on õigesti paigaldatud. Veenduge et kõik vajalikud osad oleksid õigesti paigaldatud. Vale paigaldamise korral võib tera õhku paiskuda ning tekitada seadme kasutajale või kõrvalseisjatele ohtlikke kehavigastusi.
- Tootet kasutamise ajal peab lõikeosa asuma vöökohast allpool.
- Pärast mootori seiskumist ärge puudutage nurkreduktorit.
- Nurkreduktor on pärast mootori seiskumist tuline. Tulised pinnad võivad põhjustada kehavigastusi.

- Kuna tera pöörleb pärast mootori seiskumist ja gaasihoovastiku nupu vabastamist edasi, võib see vigastusi põhjustada.
- Hoidke käed lõiketerast eemal. Tera puudutamise võib põhjustada ohtlikke kehavigastusi.
- Enne kui hakkate lõikeosa kallal töötama, lülitage mootor välja. Veenduge et lõikeosa oleks täielikult peatunud. Ühendage süütejuhe süüteküünlale küljest lahti.
- Enne hooldustööde tegemist veenduge, et tera oleks täielikult peatunud.
- Jälgige, et lõiketera hambad oleksid teritatud.
- Valesti teritatud või vigastatud lõiketera on ohtlik kasutada. Jälgige, et lõiketera hambad oleksid teritatud. Järgige juhiseid ja kasutage soovitud teritusmali.
- Veenduge, et lõiketera kaitse ei oleks kahjustatud ega väändunud.
- Enne toote transportimist ja hoiustamist kinnitage terale transportkaitse.

Tagasilöökk

- Tagasilöökk on toote järsk liikumine kül-, edasi- või tagasisuunas. Tagasilöökk ilmneb siis, kui rohu- või saetera puutub vastu eset, mida ei saa lõigata. Tagasilöögi oht on suurem aladel, kus lõigatavast materjalist pole head ülevaadet.
- Tagasilöögi korral tekib võib toote või seadmekasutaja asend muutuda. Tekib oht, et liikuv tera puutub vastu kõrvalseisjaid ja keegi saab vigastada.
- Paindunud, möranenud, katkised ja kahjustunud terad visake ära.
- Kasutage vahedaid terasid. Kui tera on nüri, on tagasilöögi oht suurem.

Rohu niitmine rohteraga

1. Toote kasutamise ajal hoidke jalad sobivas harkasendis. Veenduge, et jalad toetuksid kindlalt maapinnale.
2. Pange tugikuppel kergelt vastu maad. Nii ei puuduta tera maapinda.
3. Puhastuskäigu tegemiseks liigutage seadet külgsuunas paremalt vasakule. Lõigake tera vasaku küljega (kella numbrilauda aluseks võttes vahemikus kell 8–12). (Joon 27)
4. Rohu eemaldamisel kallutage tera vasakule.

Märkus: Rohi koguneb hõlsalt ritta.

5. Tagasikäigu tegemiseks liigutage seadet külgsuunas vasakult paremale.
6. Töötage rütmiliselt.
7. Astuge ettepoole ja asetage jalad uuesti kindlalt vastu maad.
8. Seisake mootor.
9. Võtke seade rakmete klambri küljest lahti.

10. Pange seade maapinnale.

11. Koguge lõigatud rohi kokku.

Oksasae üldised ohutuseeskirjad

- Soovitame kasutada täiendavaid pea, käte, jalgede ja jalalabade kaitsevahendeid. Õige kaitserietus aitab vähendada võimalikke kehavigastusi, mille põhjuseks on lendav praht või tahtmatu kontakt saeketiga.
- Seadmega lõikamise ajal ärge tõstke käsi kunagi õlgadest kõrgemale. Ärge seiske otse lõigatava oksa all.
- Puudutage ketti alati kinnastega.
- Vahetage juhtplaat ja kett kohe, kui need saavad kahjustada, purunevad või eemaldatakse seadme küljest.
- Ärge käivitage mootorit, kui juhtplaat asub lõikes. Enne mootori käivitamist võtke juhtplaat lõikest välja.
- Ärge kasutage seadet puude langetamiseks ega puutüvede lõikamiseks.
- Ärge lõigake seadmega noort võsa ja võrseid.
- Jälgige hoolikalt, et mootori käivitamise ajal ei puudutaks saekett esemeid ega objekte.
- Olge väga ettevaatlik ülal asuvate elektriliinidega.
- Lõike lõpetamisel ärge avaldage seadmele survet.
- Lõike lõpetamisel vabastage alati gaasihoovastiku nupp ja laske mootoril töötada tühikäigul.
- Lõigake ainult selliseid oksa, mille läbimõõt teie peast kõrgemal on alla 15 cm (6 tolli).
- Seadme tasakaalu säilitamiseks hoidke seda kindlalt mõlema käega.

(Joon. 28)

- Käsitsege seadet aeglaselt ja lõigake ettevaatlikult.
- Jälgige hoolikalt, millises suunas oks langeb.
- Lõikamisel pidage hoolikalt silmas pinge all olevaid oksa. Pinge all olevad väiksemad oksad võivad vabanemisel tabada saeketti ja viia seadme tasakaalust või kasutaja kontrolli alt välja.
- Arvestage lõigatava puu pingest vabanemisel tekkinud võiva tagasiviskumisega.
- Kasutage seadet takistusteta piirkonnas. Kehavigastuste vältimiseks puhastage sageli tööala lõigatud okstest.
- Pikemad oksad lõigake enne eemaldamist väiksemateks tükkideks.
- Enne lõigatud materjali kokkukogumist seisake mootor, eemaldage rakmed ja asetage seade maha.
- Seadme transpordi ja hoiulepaneku ajaks paigaldage juhtplaadi kaitse.
- Veenduge, et juhtplaadi kaitse ei oleks kahjustatud ega väändunud.

Oksasaega lõikamine



HOIATUS: Ärge lõigake seadmega tahasuunas ega ettesuunas.

1. Rakendage täisgaas ja avaldage seadmele kerget survet.
2. Tehke esimene löige tüvest 15 cm (6 tolli) kaugusel. Lõigake 1/3 läbi oksa alumise osa. (Joon. 29)
3. Liigutage oksasaag oksal 5–4 cm (2–4 tolli) välja. Tehke teine löige täielikult läbi oksa. (Joon. 29)
4. Tehke kolmas löige. Ärge lõigake liiga lähedal, see võib puud vigastada.

Märkus: Teise ja kolmanda löike tegemisel asetage seade oksa vastu, et hoida oksa stabiilsena.

(Joon. 30)

Pikendatud hekilõikuri üldised ohutuseeskirjad

- Hoidke käed lõiketerast eemal. Tera puudutamine võib põhjustada ohtlikke kehavigastusi.
- Hoidke kõik kehaosad lõiketerast eemal. Ärge eemaldage lõigatud materjali või hoidke lõigatavat materjali sel ajal, kui terad pöörlevad. Enne puhastus- või hooldustööde alustamist peatage kindlasti seade. Pärast väljalülitamist liiguvad terad mõnda aega vabakäigul. Tähelepanematus seadme kasutamise ajal võib põhjustada raskeid kehavigastusi.
- Seadmega lõikamise ajal ärge tõstke käsi kunagi õlgadest kõrgemale. Ärge seiske otse lõigatava oksa all.
- Parima tasakaalu saavutamiseks hoidke toodet võimalikult keha lähedal.

(Joon. 31)

- Külgedelt lõigates liigutage toodet alt üles.

(Joon. 32)

- Ärge lõigake liiga kiiresti. Lõigake aeglaselt ja püsivalt, kuni saavutate kvaliteetse lõikuse.
- Jälgige, et teraots ei puudutaks maad.
- Olge väga ettevaatlik ülal asuvate elektriliinidega.
- Lõike lõpetamisel vabastage alati gaasihoovastiku nupp ja laske mootoril töötada tühikäigul.
- Kandke hekilõikurit käepidemest ning enne kandmist veenduge, et lõikur oleks peatunud. Töötamise ajal hoidke seadet korrektselt, et vähendada lõikuri teradest tingitud kehavigastuste ohtu.
- Enne lõigatud materjali kokkukogumist seisake mootor, eemaldage rakmed ja asetage seade maha.
- Kinnitage lõiketera kaitse toote transpordi ja hoiulepaneku ajaks.
- Veenduge, et lõiketera kaitse ei oleks kahjustatud ega väändunud.

Lõiketerade kaldenurga reguleerimine

1. Lukust avamiseks lükake hooba. (Joon. 33)
2. Reguleerige lõiketerade kaldenurk sobivasse asendisse
3. Vabastage hoob.

Ohutusjuhised kasutamisel

- Enne töö alustamist veenduge, et toode on täielikult kokku pandud.
- Enne käivitamist viige toode vähemalt 3 m (10 jala) kaugusele kohast, kus toimus kütusepaagi täitmine. Asetage toode tasasele pinnale. Veenduge, et lõikeosa ei puutuks vastu maad või muid esemeid.
- Toode võib esemeid õhku paisata ja see võib kahjustada silmi. Toote kasutamisel kandke alati heakskiidetud kaitseprille.
- Olge tähelepanelik, sest näiteks laps võib toote kasutamise ajal ootamatult teie lähedale tulla.
- Ärge kasutage toodet, kui tööpiirkonnas on inimesi. Peatage toode, kui tööpiirkonda siseneb inimene.
- Veenduge, et toode oleks alati teie kontrolli all.
- Ärge kasutage toodet, kui te ei saa võimaliku õnnetusjuhtumi korral kedagi appi kutsuda. Enne toote kasutamise alustamist veenduge alati, et teised oleksid toote kasutamisest teadlikud.
- Ärge pöörake end koos tootega enne, kui olete veendunud, et ohuualas ei viibiks ühtegi inimest ega looma.
- Enne töö alustamist eemaldage tööpiirkonnast kõik sobimatud esemed. Kui lõikeosa pörkab vastu eset, võib ese õhku paiskuda ja põhjustada kehavigastuse või surma. Sobimatud esemed võivad lõikeosa külge takerduda ja põhjustada kahjustusi.
- Ärge kasutage toodet halva ilma (nt udu, vihma, tugev tuule, äikesoehu vms ilmaolude) korral. Halva ilmaga võivad tekkida ohtlikud tingimused (näiteks libedad pinnad).
- Veenduge et saaksite liikuda vabalt ja töötada stabiilses asendis.
- Kindlustage, et te ei saaks toote kasutamise ajal kukkuda. Ärge kallutage toote kasutamise ajal.
- Hoidke toodet alati kahe käega. Hoidke toodet endast paremal.
- Toote kasutamise ajal peab lõikeosa asuma vöökohast allpool.
- Kui õhuklapp on mootori käivitamisel õhuklapi asendis, hakkab lõikeosa pöörlema.
- Pärast mootori seiskumist ärge puudutage nurkreduktorit. Nurkreduktor on pärast mootori seiskumist tuline. Tulised pinnad võivad põhjustada kehavigastusi.
- Enne toote liigutamist seisake mootor.
- Ärge asetage töötava mootoriga toodet maha.
- Enne toote külge jäänud kõrvaliste esemete eemaldamist seisake mootor ja oodake, kuni lõikeosa on peatunud. Enne kui teie ise või abiline asub kõrvalisi esemeid eemaldama, laske lõikeosal täielikult peatuda.

Isikukaitsevahendid



HOIATUS: Enne seadme kasutamist lugege läbi järgnevad hoiatused.

- Toote kasutamise ajal kandke alati kohast isiklikku kaitsevarustust. Isiklik kaitsevarustus ei kõrvalda täielikult kehavigastuste ohtu. Isiklik kaitsevarustus vähendab õnnetuse korral kehavigastuse raskusastet.
- Toote kasutamisel kandke alati heakskiidetud kaitseprille.
- Ärge käsitage toodet paljajalu või lahtiste jalatsitega. Kandke alati vastupidavaid libisemiskindlaid jalanõusid.
- Kandke tugevaid pikki pükse.
- Vajaduse korral kandke heakskiidetud kaitsekindaid.
- Kui valitseb kõrgel asuvate esemete allakukkumise oht, kandke kiivrit.
- Toote kasutamisel kandke alati heakskiidetud kõrvaklappe. Pikaajaline mürakeskkonnas viibimine võib põhjustada müraest tingitud kuulmiskadu.
- Veenduge, et läheduses asuks esmaabikomplekt.

Toote ohutusseadised



HOIATUS: Enne seadme kasutamist lugege läbi järgnevad hoiatused.

- Ärge kunagi kasutage seadet, kui selle ohutusseadised on defektsed.
- Kontrollige ohutusseadiseid regulaarselt. Kui ohutusseadised on defektsed, pöörduge McCulloch hooldustöökotta.

Gaasihoovastiku nupu sulgur

Gaasihoovastiku nupu sulgur lukustab gaasihoovastiku nupu. Gaasihoovastiku nupu vabastamiseks vajutage gaasihoovastiku nupu sulgurit. Kui lasete käepidemest lahti, naasevad gaasihoovastiku nupu sulgur ja gaasihoovastiku nupp tagasi algasendisse.

1. Gaasihoovastiku nupu sulguri vabastamisel veenduge, et gaasihoovastiku nupp oleks lukustatud tühikäigule.
2. Vajutage gaasihoovastiku nupu sulgurit ja veenduge, et vabastamisel liiguks see tagasi algasendisse.
3. Vajutage gaasihoovastiku nuppu ja veenduge, et vabastamisel liiguks see tagasi algasendisse.

Käivitage mootor ja rakendage täisgaas. Vabastage gaasihoovastiku nupp ja kontrollige, kas löikeosa peatub. Kui gaasihoovastiku tühikäigu asendis olemise ajal löikeosa pöörleb, kontrollige karburaatori tühikäigu reguleerimiskruvi.

Seiskamislüliti kontrollimine

Seiskamislüliti seiskab mootori.

1. Käivitage mootor.
2. Veenduge, et seiskamislüliti seadmisel seiskamisasendisse mootor seisuks.

Löikeosa kaitse

Löikeosa kaitse takistab lahtiste esemete paiskumist seadmekasutaja suunas.

Kontrollige, kas löikeosa kaitse on terve; kahjustuse korral asendage löikeosa. Kasutage löikeosal üksnes heakskiidetud kaitset.

Rakmevabasti



HOIATUS: Kui rakmevabasti on vigane, siis ärge rakmeid kasutage. Toote reguleerimisel kontrollige kindlasti, kas rakmevabasti töötab korralikult.

- Rakmevabasti (Joon. 34)
- Rakmerihmad peavad alati õiges asendis olema.
- Hädaolukorras võimaldab rakmevabasti toote ohutult vabastada.

Summuti

- Ärge kasutage mootorit, kui summuti on kahjustatud. Kahjustatud summuti tõstab mürataset ja suurendab tulekahju ohtu. Hoidke tulekustuti käepärast.
- Kontrollige regulaarselt, kas summuti on toote küljes alles.
- Ärge puudutage mootorit ega summutit, kui mootor on tuline. Ärge puudutage mootorit ega summutit mõnda aega pärast mootori seiskamist. Tulised pinnad võivad põhjustada kehavigastusi.
- Tuline summuti võib põhjustada tulekahju. Olge väga ettevaatlik, kui kasutate toodet tuleohtlike vedelike või aurude läheduses.
- Kui summuti on kahjustatud, ärge puudutage summuti osi. Osad võivad sisaldada kantserogeenseid aineid.

Ohutuse nõuded kütuse käsitlemisel

- Ärge käivitage toodet, kui toote pinnale on sattunud kütust või mootoriõli. Eemaldage kütus/õli toote pinnalt ja laske tootel kuivada. Eemaldage kütus toote pinnalt.
- Kui kütus satub rõivastele, siis vahetage kohe riideid.
- Vältige kütuse sattumist nahale, see võib põhjustada kehavigastusi. Kui kütus satub nahale, puhastage piirkond seebi ja veega.
- Ärge käivitage mootorit, kui kütus või õli satub toote pinnale või teie nahale.
- Ärge käivitage toodet, kui mootor lekib. Kontrollige regulaarselt mootori lekkekindlust.
- Olge kütuse käsitlemisel ettevaatlik. Kütus on tuleohtlik ja kütuse aarud on plahvatusohtlikud ning võivad põhjustada kehavigastusi või surma.
- Ärge hingake sisse kütuseaure, see võib põhjustada kehavigastuse. Tagage piisav õhuvahetus.
- Ärge suitsetage kütuse ega mootori läheduses.

- Ärge asetage kuumi esemeid kütuse ega mootori lähedusse.
- Ärge tankige kütust, kui mootor töötab.
- Enne tankimise alustamist veenduge, et mootor oleks külm.
- Enne tankimise alustamist avage aeglaselt kütusepaagi kork ja laske survel alaneda.
- Ärge tankige mootorit siseruumis. Ebapiisav õhuvahetus võib põhjustada lämbumisesest või vingugaasimürgistusest tingitud kehavigastuse või surma.
- Keerake kütusepaagi kork hoolikalt kinni, et vältida tulekahju.
- Enne käivitamist viige toode vähemalt 3 m (10 jala) kaugusele kohast, kus toimus kütusepaagi täitmine.
- Ärge tankige paaki liiga palju kütust.
- Veenduge, et toote või kütusenõu liigutamisel ei tekiks lekete.
- Ärge asetage toodet või kütusenõu kohta, kus on lahtine leek, sädemed või süüteleek. Veenduge, et hoiukohas ei oleks lahtist leeki.
- Kütuse kandmiseks või hoidmiseks kasutage üksnes heakskiidetud mahuteid.
- Enne pikaajalisele hoiule jätmist tühjendage kütusepaak. Järgige kütuse kasutustel kõrvaldamist reguleerivaid kohalikke eeskirju.
- Enne pikaajalisele hoiule jätmist puhastage toode.
- Enne toote hoiule jätmist eemaldage süüteküünla juhe, et vältida mootori tahtmatu käivitamise võimalust.
- Tehke ainult neid hooldustöid, mille juhised on toodud selles kasutusjuhendis. Kõik ülejäänud hooldustööd peab tegema volitatud hoolduskeskus.
- Laske toodet hooldada üksnes volitatud edasimüüjal (v.a jaotises *HOOLDUS lk 161* kirjeldatud toimingute korral).
- Laske toode edasimüüja juures või volitatud hoolduskeskuses regulaarselt läbi vaadata ja teha vajalikud reguleerimis- või parandustööd.
- Veenduge, et toode oleks korralikult kokku pandud.
- Ärge kasutage toodet, kui selle algeid tehnilisi näitajaid on muudetud.
- Ärge muutke toote ühtegi osa ilma tootja heakskiiduta.
- Kasutage ainult tootja heakskiidetud osi.
- Kontrollige, kas esineb osi, mis on vales asendis ega liigu. Kontrollige, kas esineb muid toote kasutamist mõjutavaid asjaolusid.
- Ärge kasutage kahjustatud seadet. Vahetage kahjustatud osad välja või remontige neid.
- Veenduge, et korgid ja kinnitused oleksid korralikult kinnitatud. Heakskiitmata asendusosade kasutamine ja kaitseseadiste eemaldamine võib toodet kahjustada. See võib kahjustada ka kasutajat või kõrvalseisjaid.
- Kasutage ainult soovitatud asendusosi ja tarvikuid. Ärge muutke toodet.
- Hoidke käepidemed kuivad, puhtad ning õli- ja määrdevabad. Rasvased ja õlised käepidemed on libedad ning võivad põhjustada kontrolli kaotamist ketsae üle.
- Määrimise ja tarvikute vahetamise korral järgige juhendeid.
- Enne toote kokkupanemist, hoiule asetamist või hooldustööde tegemist lahutage süüteküünla juhe.
- Kui te ei saa lõikeosa peatamiseks reguleerida tühikäigu pöörete arvu, pöörduge hoolduskeskusesse. Ärge kasutage toodet enne, kui see on korralikult reguleeritud või parandatud.
- Kahjustuste vältimiseks veenduge, et toode oleks transportimise ajal stabiilses asendis.
- Kui toodet ei kasutata, hoidke seda kuivas kõrges või lukustatud kohas, kus lapsed sellele juurde ei pääse.

Üldised ohutusekirjad hooldamisel

- Toote kasutaja vastutab kõigi kasutusjuhendis loetletud vajalike hooldustööde läbiviimise eest Vale hooldamise tagajärjeks võib olla kehavigastus või surm.
- Tehke regulaarselt toote ettenähtud hooldustöid. Toote kasutamisega pikeneb. Õnnetuste oht väheneb.
- Järgige kindlasti hooldusskeemi. Intervallide arvutamisel on aluseks võetud toote igapäevane kasutamine. Kui toodet ei kasutata igapäevaselt, on intervallid erinevad.

KOKKUPANEK



HOIATUS: Enne toote kokkupanemise alustamist lugege läbi ohutuspeatükk.

Käepideme kokkupanek

1. Eemaldage käepideme (C) küljest poldid (A), seibid (B), ülemine klamber (D), alumine klamber (E) ja mutrid (F). (Joon. 35)
2. Paigaldage ülemine klamber (A), käepide (B), seibid (C) ja poldid (D) ülemise varre ülaosa külge.

3. Paigaldage alumine klamber (E) ja mutrid (F) ülemise varre alaosa külge. (Joon. 36)
4. Pange abikäepide ülemisel varrel oleva kahe noole vahele.
5. Keerake poldid täiesti kinni.

Märkus: Veenduge, et käepide ei liiguks.

Hekilõikurseadme paigaldamine

1. Paigaldage lõikeosa kaitse (A), klambrid (B), seibid (C), seibid (D) ja poldid (E). Keerake poldid täiesti kinni. (Joon. 37)
2. Varre pöörlemise takistamiseks sisestage kuuskantvõti (A).
3. Eemaldage trimmeri ja võsalõikuri lõikurseadmelt mutter (B), tugikuppel (C) ja hoidik (D). (Joon. 38)
4. Kinnitage trimmeripea (B) varrele. (Joon. 39)

Võsalõikuri lõikurseadme paigaldamine

1. Paigaldage lõikeosa kaitse (A), klambrid (B), seibid (C), seibid (D) ja poldid (E). Keerake poldid täiesti kinni. (Joon. 37)
2. Varre pöörlemise takistamiseks sisestage kuuskantvõti (A).
3. Eemaldage trimmeri ja võsalõikuri lõikurseadmelt mutter (B), tugikuppel (C) ja hoidik (D). (Joon. 40)
4. Paigaldage tera (B), alumine hoidik (C), tugikuppel (D) ja mutter (E). Keerake mutter täiesti kinni. (Joon. 41)

Oksasae lõikurseadme paigaldamine

Oksasae lõikurseadme paigaldamise juhiseid vt *Oksasae lõikurseadme hooldamine lk 163.*

Lahtivõetava varre paigaldamine

1. Keerake nuppu, et avada varre liitmik. (Joon. 42)
2. Liigutage lukustus-/vabastusnupp (A) juhtsüvendisse. Lükake lõikurseade liitmikku kuni lukustus-/vabastusnupp asetub primaaravasse (B). (Joon. 43)
3. Sisestage vars varre liitmikku. Nupp peab minema läbi ava.

Märkus: Kui lõikurseade ei lähe täielikult ülemise varre sisse, lükake kombitööriista abil sisemine veovõll sügavamale toru sisse. Lükkamise ajal peate võib-olla kombitööriista pöörata.

4. Enne toote kasutama hakkamist keerake nupp kindlasti täiesti kinni. (Joon. 44)

Lahtivõetava varre eemaldamine

1. Keerake nuppu, et avada varre liitmik. (Joon. 45)
2. Vajutage lukustus-/vabastusnupp (B) alla ja hoidke all. Tõmmake võllid üksteisest lahku. (Joon. 46)

Kasutamine



HOIATUS: Enne toote kasutamist lugege ohutuspeatükki ja tehke selles olev teave endale arusaadavaks.

Kütus

Kütuse kasutamine



ETTEVAATUST: Tootel on kahetaktiline mootor. Kasutage bensiini ja kahetaktiliste mootorite mootoriõli segu. Jälgige, et õli kogus segus oleks õige. Vale bensiini ja õli suhe võib mootorit kahjustada.

Bensiin



ETTEVAATUST: Ärge kasutage bensiini, mille oktaaniarv on alla 90 RON (87 AKI). See võib toodet kahjustada.



ETTEVAATUST: Ärge kasutage bensiini, mille etanoolisisaldus (E10) on üle 10%. See võib toodet kahjustada.

- Kasutage alati värsket pliivaba bensiini, mille oktaaniarv on vähemalt 90 RON (87 AKI) ja etanoolisisaldus (E10) alla 10%.
- Kui toode töötab sageli püsivalt kõrge mootori kiirusega, kasutage suurema oktaaniarvuga bensiini.

Kahetaktiliste mootorite mootoriõli

- Kasutage üksnes kõrge kvaliteediga kahetaktiliste mootorite mootoriõli. Kasutage üksnes õhkjahutusega mootorite mootoriõli.
- Ärge kasutage teist tüüpi õlisid.
- Segusuhe 50:1 (2%)

Bensiin, liitrit	Kahetaktiõli, liitrit
5	0,10
10	0,20
15	0,30
20	0,40

Kütusesegu valmistamine

Märkus: Kütuse segamiseks kasutage alati puhast kütusenõu.

Märkus: Ärge valmistage rohkem kütusesegu, kui kulub umbes 30 päeva jooksul.

1. Valage nõusse pool vajaminevast bensiinikogusest.
2. Valage nõusse kogu vajaminev õlikogus.
3. Loksutage kütusesegu, et koostisosad seguneksid.
4. Valage nõusse teine pool vajaminevast bensiinikogusest.
5. Loksutage kütusesegu, et koostisosad seguneksid.
6. Täitke kütusepaak.

Kütuse tankimine

- Kasutage alati ülevoolukaitsega kütusenõu.
- Kui nõus on kütust, eemaldage ebavajalik kütus ja laske nõul kuivada.
- Veenduge, et kütusepaagi korgi ümbrus oleks puhas.
- Enne kütusesegu lisamist kütusepaaki loksutage kütusenõud.

Käivitamine ja seiskamine

Külma mootori käivitamine

(Joon. 47)

1. Seadke seiskamislüliti (A) käivitusasendisse.
2. Vajutage gaasihoovastiku sulgurit (B) ja seejärel tõmmake gaasihoovastiku nuppu (C).
3. Kui gaasihoovastiku nupp on rakendatud, vajutage kiire tühikäigu nuppu (D).
4. Vabastage gaasihoovastiku sulgur ja gaasihoovastiku nupp.
5. Vajutage kütusepumpa 10 korda. Pump ei pea täielikult kütusega täituma. (Joon. 48)
6. Viige õhuklapp õhuklapi täisasendisse. (Joon. 49)
7. Hoidke masina korpus vasaku käega vastu maad. (Joon. 50)
8. Tõmmake nõõri parema käega aeglaselt välja, kuni tunnete vastujõudu.
9. Tõmmake käivitusnõõri kiiresti ja tugevalt. Korrake umbes viis korda, kuni mootor püüab käivituda.
10. Viige õhuklapp õhuklapi nullasendisse.
11. Tõmmake käivitusnõõri kiiresti ja jõuga, kuni mootor käivitub.

12. Laske 10 sekundit töötada.
13. Tõmmake gaasihoovastiku nuppu, et mootor töötaks 60 sekundit aeglasel kiirusel.

Sooja mootori käivitamine

Märkus: Tehke see toiming siis, kui seadmel lõppes kütus ja te käivitate seadet pärast tankimist.

(Joon. 47)

1. Seadke seiskamislüliti (A) käivitusasendisse.
2. Vajutage gaasihoovastiku sulgurit (B) ja seejärel tõmmake gaasihoovastiku nuppu (C).
3. Kui gaasihoovastiku nupp on rakendatud, vajutage kiire tühikäigu nuppu (D).
4. Vabastage gaasihoovastiku sulgur ja gaasihoovastiku nupp.
5. Vajutage kütusepumpa 10 korda. Pump ei pea täielikult kütusega täituma. (Joon. 48)
6. Hoidke masina korpus vasaku käega vastu maad. (Joon. 50)
7. Viige õhuklapp õhuklapi nullasendisse.
8. Tõmmake nõõri parema käega aeglaselt välja, kuni tunnete vastujõudu.
9. Tõmmake käivitusnõõri kiiresti ja jõuga, kuni mootor käivitub.

Seadme seiskamine

- Mootori seiskamiseks vajutage seiskamislüliti.

Mootori käivitamine ülekuumenenud kütusega

Kui toode ei käivitu, võib kütus olla ülekuumenenud.

Märkus: Kasutage värsket kütust ja vähendage soojade ilmade korral tööaega.

1. Asetage toode jahedasse kohta, mis on varjatud otsese päikesevalguse eest.
2. Laske tootel vähemalt 20 minutit jahtuda.
3. Vajutage kütusepumpa 10–15 sekundit.
4. Järgige külma mootori käivitamise juhiseid. Vt jaotist *Külma mootori käivitamine lk 161*.

HOOLDUS



HOIATUS: Enne toote puhastamist, remontimist või hooldamist lugege ohutuspeatükki ja tehke selles olev teave endale arusaadavaks.

Hooldusskeem

Järgige kindlasti hooldusskeemi. Intervallide arvutamisel on aluseks võetud toote igapäevane kasutamine. Kui toodet ei kasutata igapäevaselt, on intervallid erinevad. Tehke ainult neid hooldustöid, mida on selles kasutusjuhendis kirjeldatud. Hooldustööde osas, mida

selles kasutusjuhendis kirjeldatud ei ole, pöörduge volitatud hoolduskeskuse poole.

Igapäevane hooldus

- Puhastage välispinnad.
- Puhastage õhufilter. Vajaduse korral vahetage see välja.
- Kontrollige rakmeid.
- Kontrollige gaasihoovastiku lukku ja gaasihoovastiku tööd.
- Kontrollige käepidet ja juhtrauda.
- Kontrollige seiskamislülitit.
- Kontrollige kaitsmeid.
- Kontrollige lõikeosa kahjustuste ja mõrade suhtes.
- Kahjustatud lõikeosa vahetage välja.
- Määrige lõikekettaid (pikendatud hekilõikurseade).
- Kontrollige trimmeripead.
- Kontrollige tühikäigu kiirust.
- Veenduge, et ei leiduks kütuselekked.

Iganädalane hooldus

- Kontrollige käivitusnööri käepidet ja käivitusnööri.
- Kontrollige nurkredukti määrdetaset.
- Puhastage karburaatori välispind ja ümbrus.
- Puhastage süüteküünal väljaspoolt. Võtke küünal maha ja kontrollige elektroodide vahekaugust. Reguleerige vahekaugus või vahetage süüteküünal välja. Veenduge, et küünaladel oleks raadiohäirete kaitse.

Igakuine hooldus

- Puhastage jahutussüsteemi.
- Kontrollige kütusefiltrit.
- Veenduge, et kütusevoolikul poleks kahjustusi.
- Kontrollige kõiki juhtmeid ja ühendusi.
- Kontrollige kütusefiltrit.

Karburaatori reguleerimine

Karburaatori algeadistus tehakse tehases testimise käigus. Reguleerida tohib vastava väljaõppega tehnik.

Summuti kontrollimine



HOIATUS: Ärge kasutage vigase summutiga toodet. Vahetage vigane summuti välja.



HOIATUS: Katalüsaatoriga summutid lähevad töö ajal väga kuumaks. Esineb põletus- ja tuleoht.



HOIATUS: Summuti vähendab müra ja suunab mootori heitgaasid kasutajast eemale. Heitgaasid on kuumad ja neis võib olla sädemeid. Tuleoht.



ETTEVAATUST: Kahjustatud sädemepüüdur tuleb välja vahetada. Ärge kasutage toodet, kui summuti sädemepüüdur puudub või on vigane.



ETTEVAATUST: Blokeeritud sädemepüüduri korral läheb toode liiga kuumaks. See kahjustab silindrit ja kolbi.

1. Veenduge, et summuti ei oleks kahjustatud.
2. Veenduge, et summuti oleks õigesti seadme külge kinnitatud.
3. Mõnedel summutitel on spetsiaalne sädemepüüduri võrk. Kui teie tootel on seda tüüpi summuti, puhastage sädemepüüduri võrku vähemalt kord nädalas. Kasutage traatharja. (Joon. 51)

Jahutussüsteem puhastamine/hooldamine

Tootel on jahutussüsteem. Määratud või ummistunud jahutussüsteemi korral kuumeneb toode üle ning silinder ja kolb võivad kahjustada saada. Puhastage jahutussüsteemi harjaga kord nädalas või nõudlike tingimuste korral sagedamini. Jahutussüsteem koosneb silindri (1) ja õhuvõtuava (2) jahutusribidest.

(Joon. 52)

Õhufiltri puhastamine

1. Eemaldage õhufiltri kate ja õhufilter. (Joon. 53)
2. Puhastage õhufilter sooja seebiveega. Enne tagasi paigaldamist veenduge, et õhufilter oleks kuiv.
3. Kui õhufilter on puhastamiseks liiga määratud, asendage see. Kahjustatud õhufilter tuleb alati välja vahetada.
4. Kui tootel on vahtplastist õhufilter, kandke sellele õhufiltri õli. Kandke õhufiltri õli ainult vahtplastist filtrile. Ärge kandke õli viidist filtrile.

Kütusefilter

Kui mootoril lõpeb kütus, veenduge, et kütusepaagi korgi õhuava ja kütusefilter (A) poleks ummistunud. (Joon. 54)

Nurkredukti määrimine

Veenduge, et nurkreduktor oleks 3/4 ulatuses reduktoormäärdega täidetud.

(Joon. 55)

Süüteküünla kontrollimine



ETTEVAATUST: Kasutage alati soovitatud tüüpi süüteküünalt. Vale tüüpi süüteküünal võib toodet kahjustada.

- Kontrollige süüteküünalt, kui mootori võimsus on madal, mootor ei käivitu kergesti või ei tööta tühikäigul korralikult.
- Süüteküünla elektrootidetele võorainete kogunemise ohu vähendamiseks täitke järgmisi juhiseid.
 - a) Veenduge, et tühikäigu pöörete arv on õigesti seadistatud.
 - b) Veenduge, et kütusesegu oleks õige.
 - c) Veenduge, et õhufilter oleks puhas.
- Kui süüteküünal on määratud, puhastage see ja kontrollige, kas elektrootidete vahe on õige, vt jaotist *TEHNILISED ANDMED lk 165*. (Joon. 56)
- Vajaduse korral vahetage süüteküünal välja.

Rohulõikurite ja roheterade teritamine

1. Kasutage rohelõikuri ja rohetera teritamiseks lihtlameviili.
2. Tasakaalu säilitamiseks teritage ühtlaselt kõiki rohelõikuri ja lõiketera külgi. (Joon. 57)

Trimmerijõhvi vahetamine

- (Joon. 58)
(Joon. 59)
(Joon. 60)
(Joon. 61)
(Joon. 62)
(Joon. 63)
(Joon. 64)
(Joon. 65)

Oksasae lõikurseadme hooldamine



HOIATUS: Enne lõikurseadme hooldustööde alustamist eemaldage süüteküünal.

Keti paigaldamine või vahetamine



HOIATUS: Kui kett on kulunud või kahjustatud, asendage see uue, vähese tagasiviskumisega ketiga. Vt jaotist *TARVIKUD lk 166*.

Märkus: Puudutage ketti alati kinnastega.

1. Lahutage süüteküünla kate.
2. Keerake mutrivõtme abi vastupäeva lahti veotähiku katte mutter. (Joon. 66)
3. Eemaldage veotähiku katte mutter, seib (B) ja veotähiku kate (C). (Joon. 67)
4. Eemaldage juhtplaat ja saekett, kui need on paigaldatud.
5. Kui vahetate ketti, eemaldage vana kett juhtplaadilt ja visake ära.

6. Eemaldage pehme harja või kuiva riidelapi abil pindadelt saepuru, mustus jms.
7. Tehke juhtplaadi hooldustoimingud. Vt jaotist *Juhtplaadi hooldamine lk 164*.
8. Keerake reguleerimiskruvi vastupäeva, kuni reguleerimistihvt on näidatud asendis. (Joon. 68)
9. Paigaldage uus kett juhtplaadile nii, et lõikurid oleksid õiges suunas. Alustage juhtplaadi ülaosast ja liikuge juhtplaadi esiossa. (Joon. 69)

Märkus: Veenduge, et keti allosa asuks juhtplaadi soones ja rakenduks juhtplaadi eesmise veotähiku külge.

10. Kui kett on juhtplaadil, paigaldage need saele ja asetage kett ümber veotähiku. Seadke veotähiku hambad ketiga kokakuti.
11. Veenduge, et reguleerimistihvt asuks juhtplaadi reguleerimistihvti avas. (Joon. 70)

Märkus: Reguleerimistihvti ja -kruvi kasutatakse keti pinge reguleerimiseks. Juhtplaadi paigaldamisel on väga oluline jälgida, et reguleerimistihvt rakenduks kindlasti juhtplaadi reguleerimistihvti avasse.

12. Paigaldage veotähiku kate (A), seib (B) ja veotähiku katte mutter (C). Keerake mutter käega kergelt kinni. (Joon. 71)
13. Reguleerige keti pingsust. Vt jaotist *Keti pingsuse reguleerimine lk 163*.

Märkus: Kontrollige regulaarselt keti pingsust. Õige pingsusega keti jõudlus ja tööiga on pikemad.

Keti pingsuse reguleerimine



HOIATUS: Enne keti pingsuse reguleerimist pange kindad kätte. Kett on terav ja võib tekitada kehavigastusi.

Märkus: Töötamise ajal kett pikeneb, eriti esimese 15 tööminuti jooksul. Toote kasutamise käigus ja pärast tankimist tuleb keti pingsust sageli kontrollida ja reguleerida.

1. Veenduge, et ketil ja juhtplaadil poleks kahjustusi. Kõik kahjustatud osad tuleb kohe välja vahetada.
2. Keerake mutrivõtme abi vastupäeva lahti veotähiku katte mutter. Ärge eemaldage mutrit. (Joon. 66)
3. Keerake mutter käega vastu katet kinni.
4. Keerake reguleerimiskruvi päripäeva, kuni saekett puutub vastu juhtplaadi allosa, seejärel keerake reguleerimiskruvi veel ¼ pöörde võrra päripäeva. (Joon. 72)
5. Keti liigutamiseks ümber juhtplaadil kasutage kombinööriista kruvikeerajaotsa. Kett peab liikuma sujuvalt ja vabalt. (Joon. 73)

6. Kui kett ei liigu, on see liiga pingul. Keerake veotähiku katte mutter lahti ja keerake reguleerimiskruvi ¼ pöörde võrra vastupäeva. Keerake veotähiku katte mutter kinni.
7. Veenduge, et keti ja juhtplaadi allosa vahel poleks tühimikku. Tühimiku korral on kett liiga lõtv ja seda tuleb veel reguleerida. Ärge töötage tootega, kui kett on lõtv.
8. Kui kett on saavutanud õige pingsuse, tõstke juhtplaadi ots üles ja keerake veotähiku katte mutter kombinööriastiga päripäeva tugevalt kinni. (Joon. 74) (Joon. 75)

Märkus: Ketil on õige pingsus siis, kui see liigub vabalt ümber juhtplaadi, kuid ei lange juhtplaadi all rippu.

Keti teritamine



HOIATUS: Enne keti teritamist pange kindad kätte. Teritage ketti lõikuri siseküljelt väliskülje suunas.



HOIATUS: Teritage ainult ettepoole suunatud liigutustega. Tehke iga lõikuriserva teritamiseks kaks-kolm liigutust. Teritage piisavalt, et eemaldada lõikuriservade, sh lõikurite küljplaatide ja ülapiilatide kahjustused. Hoidke kõik lõikurid ühepikkusena.

Teritage ketti, kui:

- puidutükkide suurus väheneb;
 - saag lõikab ühele poole või nurga all;
 - saagi on vaja jõuga läbi oksa suruda.
1. Võtke süüteküünalt juhe ära.
 2. Reguleerige keti pingsust vastavalt vajadusele *Keti pingsuse reguleerimine lk 163*.
 3. Seadke teritusmall (A) 90° nurga alla. (Joon. 76) Jälgige, et teritusmall püsiks lõikuri (B) ja sügavusmõõturi (C) ülaserivadel.

Märkus: Ketil on vasak- ja paremlõikurid.

4. Seadke 30° teritusmalli märgid (A) kohakuti juhtplaadiga ja keti keskele. (Joon. 77)
5. Teritage lõikurid (B) ühelt küljelt. (Joon. 77) Pöörake kett ümber ja teritage lõikurid teiselt küljelt.
6. Kontrollige sügavusmõõtureid ja liigutage need alla. Pange teritusmall lõikuritele.
7. Viilige sügavusmõõtur lameviili abil tasaseks teritusmalli ülaosaga.
8. Viilige lameviiliga sügavusmõõturile ümar eesnurk. Veenduge, et sügavusmõõturi ülaosa oleks tasane.

Juhtplaadi ja keti määrimine



HOIATUS: Ärge kasutage läbitöötatud õli. Läbitöötatud õli võib olla ohtlik teile ning kahjulik tootele ja keskkonnale.

Ketiõli määrib pidevalt keti ja juhtplaati. Õli väljavoolu jälgitakse pidevalt, et tagada piisava õlikoguse olemasolu. Kui õli pole piisavalt, kahjustab see juhtplaati ja keti ning põhjustab liigset kuumust. Liigne kuumus tekitab keti ümber suitsu ja/või võib põhjustada juhtplaadi värvi muutumist. Kütust tankides lisage alati ka õli juhtplaadi õlipaaki.

Juhtplaadi ja keti määrimiseks täitke järgmisi juhiseid.

1. Seisake mootor.
2. Eemaldage õlipaagi kork.
3. Lisage juhtplaadi õlipaaki õli.

Juhtplaadi hooldamine



HOIATUS: Tehke juhtplaadi hooldustoimingud, kui:

- seade lõikab ühele küljele kaldu;
- seadet on vaja jõuga läbi suruda;
- juhtplaadi määrimine pole piisav.

Pärast töötamist puhastage alati juhtplaati ja veotähiku ava saepurust.



HOIATUS: Vahetage juhtplaat välja, kui:

- soon on kulunud;
- juhtplaat on paindunud või selles on pragusid;
- lõikamisel lähevad juhtplaadi siinid liiga kuumaks;
- juhtplaadi siinidele tekivad kraadid.

Kulunud juhtplaadiga lõikamine kahjustab ketti ja muudab töötamise raskemaks.

1. Lahutage süüteküünal.
2. Keerake lahti klambri mutter ja eemaldage ketipidur.
3. Eemaldage juhtplaat ja kett.
4. Puhastage õliavad ja soon.

Märkus: Õliavad ja soon tuleb puhastada iga viie töötunni järel.

5. Eemaldage kraadid juhtplaadi siinidelt lameviili abil.

Märkus: Kraatide tekkimine juhtplaadile on juhtplaadi kulumisega kaasnev loomulik protsess.

6. Kui juhtplaadi siini ülaosa on kare, viilige lameviili abil servad ja küljed uuesti siledaks.
7. Paigaldage juhtplaat tagasi.

Lõikeketta määrimine (pikendatud hekilõikurseade).

- Töötamise hõlbustamiseks ja kasutusea pikendamiseks määrige lõikuri terasid enne ja pärast iga kasutamist,

- Määrige õli nii, et see jookseks kahe lõiketera vahele. Määrdeõli peab olema mittemürgine, ohutu ja liikuvatel metallosadel korrosiooni teket vältiva toimega.

TRANSPORTIMINE JA HOIULEPANEK

- Kahju ja õnnetuste ärahoidmiseks hoidke seadme osi transportimisel ohutus kohas.
- Hoidke toodet ja selle osi kuivas ning külmakindlas kohas.
- Puhastage toode.
- Vahetage kahjustatud osad välja või remontige neid.
- Katke toode õige kaitsekattega, mis hoiab tootest eemal niiskuse.
- Transportimisel kinnitage toode kindlalt.

TEHNILISED ANDMED

	Ühik	B33 PS (B33BCSMC)	B33 PS+ (B33BCSMC)
Mootori andmed			
Silindri maht	cm ³	33	33
Silindri õõs	mm	36	36
Käik	mm	32	32
Tühikäigukiirus	min ⁻¹	2700–3200	2700–3200
Väljuva võlli maksimaalne kiirus	min ⁻¹	8500	8500
Maksimumvõimsuse kiirus	min ⁻¹	10 000	10 000
Mootori maksimaalne nimivõimsus	kW/min ⁻¹	0,9/7000	0,9/7000
Süüteküünel	—	RCJ6Y	RCJ6Y
Elektroodi vahe	mm	0,65	0,65
Kütusepaagi maht	cm ³	700	700
Müra- ja vibratsioonandmed			
Vibratsioonitaseme ekvivalent (ahv, eq), trimmeri lõikurseadmega, vasak/parem käepide – vt märkust 1	m/s ²	5,4/6,7	5,4/6,7
Vibratsioonitaseme ekvivalent (ahv, eq), võsalõikuri lõikurseadmega, vasak/parem käepide – vt märkust 1	m/s ²	—	6,6/8,1
Vibratsioonitaseme ekvivalent (ahv, eq), oksasae lõikurseadmega, vasak/parem käepide – vt märkust 1	dB (A)	—	5,4/6,3
Vibratsioonitaseme ekvivalent (ahv, eq), hekilõikuri lõikurseadmega, vasak/parem käepide – vt märkust 1	dB (A)	—	5,4/6,7
Helivõimsuse tase, garanteeritud (LWA), trimmeri lõikurseadmega – vt märkust 2	dB (A)	115	115
Helivõimsuse tase, garanteeritud (LWA), võsalõikuri lõikurseadmega – vt märkust 2	dB (A)	—	112
Helivõimsuse tase, garanteeritud (LWA), oksasae lõikurseadmega – vt märkust 2	dB (A)	—	113

Helivõimsuse tase, garanteeritud (LWA), hekilõikuri lõikurseadmega – vt märkust 2	dB (A)	—	112
Helivõimsuse tase, mõõdetud, trimmeri lõikurseadmega – vt märkust 2	dB (A)	112	112
Helivõimsuse tase, mõõdetud, võsalõikuri lõikurseadmega – vt märkust 2	dB (A)	—	109
Helivõimsuse tase, mõõdetud, oksasae lõikurseadmega – vt märkust 2	dB (A)	—	110
Helivõimsuse tase, mõõdetud, hekilõikuri lõikurseadmega – vt märkust 2	dB (A)	—	109
Helirõhu tase kasutaja kõrvade juures, trimmeri lõikurseadmega – vt märkust 3	dB (A)	96,8	96,8
Helirõhu tase kasutaja kõrvade juures, võsalõikuri lõikurseadmega – vt märkust 3	dB (A)	—	96,4
Helirõhu tase kasutaja kõrvade juures, oksasae lõikurseadmega – vt märkust 3	dB (A)	—	95,0
Helirõhu tase kasutaja kõrvade juures, hekilõikuri lõikurseadmega – vt märkust 3	dB (A)	—	96,6
Toote mõõtmised			
Kaal, mootor ja ülemine vars (ilma kütuse, lõikeosa ja kaitseta)	kg	7,7	7,7
<p>1. märkus. Ekvivalentse vibratsioonitaseme kohta toodud andmete tüüpiline statistiline dispersioon (standardhälve) on $1,5 \text{ m/s}^2$.</p> <p>2. märkus. Müraremissioon ümbritsevasse keskkonda, mõõdetud helivõimsuse tasemenähtajana (L_{WA}) vastavalt EÜ direktiivile 2000/14/EÜ. Seadme antud müratase mõõdeti enim müra tekitava originaalsaagimisseadme kasutamisel. Erinevus garanteeritud ja mõõdetud helivõimsustaseme vahel seisneb selles, et direktiivi 2000/14/EÜ alusel hõlmab garanteeritud helivõimsustase ka mõõtmistulemuste dispersiooni ja kõrvalekaldeid sama mudeli erinevate seadmete vahel.</p> <p>3. märkus. Antud andmetel seadme helitugevuse taseme ekvivalendi kohta on statistiline tüüplevi 3 dB(A) (standardne kõrvalekalle).</p>			

TARVIKUD

	Ühik	B33 PS, B33 PS+
Trimmeri lõikurseade		
Lõikurseadme kogupikkus	cm (tolli)	84,7 (33,35)
Lõikurseadme kaal (lõikepea ja lõikeosa kaitsega)	kg (naela)	1,84 (4,06)
Varre pikkus	cm (tolli)	62,6 (24,65)
Varre läbimõõt	mm (tolli)	25,4 (1,0)
Võlli varre keere	—	M10

	Ühik	B33 PS, B33 PS+
Lõikepea pööreline (kasutaja poolt vaadatuna)	—	Vastupäeva
Veovõlli tüüp	—	Jäik
Maksimaalne lõikeläbimõõt	cm (tolli)	43 (17)
Lõikejõhvi suurus	mm (tolli)	2,5 (0,095)
Lõikejõhvide arv	—	2
Lõikepea tüüp	—	Kuppelpea
Lõikepea jõhvi maht	—	4 (13,12)
Lõikeosa kaitse konstruktsioon	—	Kombinatsioon (jõhvtrimmer ja rohuter)
Võsalõikuri lõikurseade		
Lõikurseadme kogupikkus	cm (tolli)	84,7 (33,35)
Lõikurseadme kaal (rohutera ja lõikeosa kaitsega)	kg (naela)	1,72 (3,79)
Varre pikkus	cm (tolli)	62,6 (24,65)
Varre läbimõõt	mm (tolli)	25,4 (1,0)
Võlli varre keere	—	M10
Lõikepea pööreline (kasutaja poolt vaadatuna)	—	Vastupäeva
Veovõlli tüüp	—	Jäik
Rohutera konstruktsioon	—	3-hambaline
Rohutera läbimõõt	mm (tolli)	255 (10)
Rohutera keskava läbimõõt	mm (tolli)	25,4 (1,0)
Lõikeosa kaitse konstruktsioon	—	Kombinatsioon (jõhvtrimmer ja rohuter)
Oksasae lõikurseade		
Lõikurseadme kogupikkus	cm (tolli)	105,9 (41,7)
Lõikurseadme kaal (kuival, juhtplaadi ja ketiga)	kg (naela)	1,66 (3,66)
Varre pikkus	cm (tolli)	65,8 (25,9)
Varre läbimõõt	mm (tolli)	25,4 (1,0)
Juhtplaadi pikkus	cm (tolli)	25 (10)
Juhtplaadi veotähiku hammaste arv	—	7
Keti veohammaste arv	—	7
Maksimaalne lõikeläbimõõt	cm (tolli)	10 (3,94)
Keti veolülide arv	—	40
Keti teritusmall	mm (tolli)	1,3 (0,050)
Keti samm	mm (tolli)	9,52 (0,375)
Ülekandearv	—	0,94

	Ühik	B33 PS, B33 PS+
Keti tüüp/mudel	91PX040G, UC 81 GS, UC 81 G, H38	91PX040G, UC 81 GS, UC 81 G, H38
Õlipaagi maht	ml (untsi)	130 (4,39)
Pikendatud hekilõikurseade		
Lõikurseadme kogupikkus	cm (tolli)	126,1 (49,64)
Lõikurseadme kaal	kg (naela)	2,20 (4,85)
Varre pikkus	cm (tolli)	64,4 (25,35)
Varre läbimõõt	mm (tolli)	25,4 (1)
Hammaste vahesamm (tipust tipuni)	mm (tolli)	25 (0,98)
Maksimaalne lõikeläbimõõt	mm (tolli)	15 (0,59)
Lõikepikkus	mm (tolli)	360 (14,17)
Juhtplaadi pikkus (käigukastist tipuni)	mm (tolli)	438 (17,24)
Hammaste arv lõiketera kohta	—	26
Hammaste samm	mm (tolli)	31 (1,22)
Lõiketera toimetüüp	—	Kahepoolised erisuunalised
Nurkreguleerimise vahemik	°	90° kokku, 45° varre keskjoonest

EL-I VASTAVUSDEKLARATSIOONI SISU

Meie, Husqvarna AB, SE 561 82 Huskvarna, ROOTSI, deklareerime ainuvastutusel, et kirjeldatud toode

Kirjeldus	Bensiinimootoriga murutrimmer/võsalõikur
Kaubamärk	McCulloch
Platvorm/tüüp/mudel	Platvorm B33BCSMC, mudel B33PS, B33PS+
Partii	Seerianumber alates 2018. aastast

vastab täielikult järgmistele EÜ direktiividele ja eeskirjadele:

Direktiiv/eeskiri	Kirjeldus
2006/42/EÜ	„masinadirektiiv“
2014/30/EL	„elektromagnetilise ühilduvuse direktiiv“
2000/14/EÜ	„välitingimustes kasutatavate seadmete müra direktiiv“

Kohalduvad järgmised ühtlustatud standardid ja/või tehnilised spetsifikatsioonid: EN ISO 12100, EN ISO 11806-1, EN ISO 11680-1, EN ISO 10517, CISPR 12, ISO 14982, ISO 3744

Vastavalt direktiivi 2000/14/EÜ lisale V on deklareeritud helitaseme väärtused toodud tehniliste andmete jaotises ja allkirjastatud EL-i vastavusdeklaratsioonis.

TÜV Rheinland N.A. on teostanud Husqvarna AB tellimisel vabatahtliku ekspertiisi ja väljastanud vastavusertifikaadi vastavalt EÜ Nõukogu masinadirektiivile 2006/42/EÜ.

Allkirjastatud EÜ vastavusdeklaratsioonil toodud sertifikaat kehtib kõikidele tootel viidatud tootmiskohtadele ja päritoluriikidele.

Tarnitud bensiinimootoriga murutrimmer/võsalõikur vastab näidisele, mis läbis ekspertiisi.

Sisältö

JOHDANTO.....	169	KULJETUS JA SÄILYTYS.....	181
TURVALLISUUS.....	170	TEKNISET TIEDOT.....	181
ASENNUS.....	175	LISÄLAITTEET.....	182
KÄYTTÖ.....	176	EU:N VAATIMUSTENMUKAISUUSVAKUUTUS.....	184
KUNNOSSAPITO.....	177		

JOHDANTO

Käyttöohjekirja

Tämän käyttöohjekirjan alkuperäiskieli on englanti. Muunkieliset käyttöohjekirjat ovat käännöksiä englannista.

Yleiskatsaus

(Kuva 1)

1. Apukahva
2. Ripustussilmukka
3. Pysäytin
4. Runkopotken liitin
5. Turvaliipaisin
6. Puristuksenalennusventtiili
7. Ruohotrimmeri- ja -raivurilisävaruste
8. Yhdistelmätyökalu
9. Äänenvaimennin
10. Käynnistysnarun kahva
11. Polttoainesäiliön korkki
12. Sytytystulppa / sytytystulpan suojus
13. Rikastimen ohjain
14. Ilmansuodattimen kansi
15. Kuusiokoloavain
16. Valjaat
17. Ruohotrimmeri- ja -raivurilisävarusteen terälaitteen suojus
18. Pensasleikkurin terät
19. Kulmansäätövipu
20. Terälevy
21. Teräketju
22. Teräketjuöljysäiliön korkki
23. Kärkipyörän suojus
24. Avain, 8 mm / 10 mm
25. Pidennetty pensasleikkurilisälaite
26. Oksasahasarja
27. Oksasahasarjan terälevyn suojus
28. Pidennetty pensasleikkurilisälaite teränsuojus
29. Mutteri
30. Tukikuppi
31. Alapidike

32. Ruohoterä
33. Siimapää
34. Ruohoterän kuljetussuojus
35. Käyttöohjekirja
36. Polttoaineen ilmauspumppu
37. Yläpidike

Laitteen symbolit

(Kuva 2) Varoitus

(Kuva 3) Lue tämä käyttöohjekirja.

(Kuva 4) Käytä hyväksyttyä kypärää, kuulonsuojaimia ja silmäsuojaimia.

(Kuva 5) Käytä hyväksyttyjä suojakäsineitä.

(Kuva 6) Käytä kestäviä luistamattomia jalkineita.

(Kuva 7) Laitte voi saada esineitä sinkoutumaan, mikä voi aiheuttaa vammoja.

(Kuva 8) Käyttöakselin enimmäisnopeus.

(Kuva 9) Turvaetäisyys.

(Kuva 10) Turvaetäisyys.

(Kuva 11) Takapotkun vaara, jos terävarustus osuu esineeseen, jota se ei välittömästi leikkaa. Laitte voi katkaista ruumiinosia. Pysy vähintään 15 metrin etäisyydellä ihmisistä ja eläimistä laitteen käytön aikana.

(Kuva 12) Sido pitkät hiukset olkapäiden yläpuolelle.

(Kuva 13) Nuolet osoittavat kahvan asennon rajat.

(Kuva 14) Polttoainepumppu

(Kuva 15) Rikastimen ohjain

- (Kuva 16) Pidä kaikki kehon osat poissa kuumilta pinoilta.
- (Kuva 17) Varmista, että takapotkun vaaravyöhykkeellä ei ole ketään.
- (Kuva 18) VAARA – Pidä kädet poissa terän ulottuvilta.
- (Kuva 19) Äänitehotaso.
- (Kuva 20) Laite täyttää voimassa olevien EY-direktiivien vaatimukset.
- (Kuva 21) Laite täyttää voimassa olevien EAC-direktiivien vaatimukset.
- (Kuva 22) Laite täyttää voimassa olevien Ukrainan direktiivien vaatimukset.

Huomautus: Muita laitteen symboleita/tarroja tarvitaan muilla markkina-alueilla ilmaisemaan sertifiointivaatimuksia.

EU V



VAROITUS: Moottorin muokkaaminen mitätöi tuotteen EU-tyyppihyväksynnän.

Tuotevastuu

Tuotevastuulain mukaisesti emme ole vastuussa tuotteen aiheuttamasta vaurioista, jos

- tuote on korjattu virheellisesti
- tuotteen korjaamiseen on käytetty muita kuin valmistajan omia tai sen hyväksymiä osia
- tuotteessa on muu kuin valmistajan oma tai sen hyväksymä lisävaruste
- tuotetta ei ole korjattu valtuutetussa huoltopisteessä tai hyväksytyllä asiantuntijalla.

TURVALLISUUS

Turvallisuusmääritelmät

Oheiset määritelmät kertovat huomiosanojen vakavuustason.



VAROITUS: Henkilövahinko.



HUOMAUTUS: Laitevaurio.

Huomautus: Nämä tiedot helpottavat laitteen käyttöä.

Tärinäturvallisuus

Tämä laite on tarkoitettu vain tilapäiseen käyttöön. Laitteen jatkuva tai säännöllinen käyttö voi aiheuttaa valkosormisuutta tai vastaavia tärinän aiheuttamia terveydellisiä ongelmia. Tutki käsiesi ja sormiesi kunto, jos käytät laitetta jatkuvasti tai säännöllisesti. Käänny välittömästi lääkärin puoleen, jos käsissäsi tai sormissasi esiintyy värinmuutoksia, kipua, kihelmöintiä tai ne puuttuvat tai eivät toimi.

Yleiset turvaohjeet



VAROITUS: Lue seuraavat varoitusohjeet ennen koneen käyttämistä.

- Käytä laitetta oikein. Virheellinen käyttö voi aiheuttaa tapaturman tai kuoleman. Käytä laitetta vain tässä käyttöohjekirjassa esitettyihin tehtäviin. Älä käytä laitetta muihin tehtäviin.

- Noudata tämän käyttöohjekirjan ohjeita. Noudata turvallisuussymboleita ja turvaohjeita. Jos käyttäjä ei noudata ohjeita ja symboleita, seurauksena voi olla vamma, vaurio tai kuolema.
- Älä hävitä tätä käyttöohjekirjaa. Noudata laitteen asennusta, käyttöä ja kunnossapitoa koskevia ohjeita. Asenna lisälaitteet ja lisävarusteet oikein ohjeiden mukaisesti. Käytä vain hyväksytyjä lisälaitteita ja lisävarusteita.
- Älä käytä vaurioitunutta laitetta. Noudata huoltokaaviota. Tee vain sellaisia huoltotoimia, joita koskevat ohjeet löytyvät tästä käyttöohjekirjasta. Valtuutetun huoltopisteen on tehtävä kaikki muut huoltotyöt.
- Tämä käyttöohjekirja ei voi sisältää kaikkia laitteen käyttöön liittyviä tilanteita. Ole varovainen ja käytä tervettä järkeä. Älä käytä laitetta tai huolla sitä, jos et ole varma tilanteesta. Kysy ohjeita laitteen asiantuntijalta, jälleenmyyjältä, huoltoilikkeestä tai valtuutetusta huoltopisteestä.
- Irrota syytystulpan johto ennen laitteen asentamista, siirtoykseen siirtämistä tai huoltoa.
- Älä käytä laitetta, jos sen alkuperäisiä ominaisuuksia on muutettu. Älä muuta edes osaa laitteesta ilman valmistajan lupaa. Käytä ainoastaan valmistajan hyväksymiä osia. Virheellinen huolto voi aiheuttaa tapaturman tai kuoleman.
- Älä hengitä moottorin kaasuja. Moottorin pakokaasujen pitkäaikainen hengittäminen on terveydelle vaarallista.
- Älä käynnistä laitetta sisätiloissa tai lähellä herkästi syttyvää materiaalia. Pakokaasut ovat kuumia ja voivat sisältää kipinöitä, jotka voivat aiheuttaa tulipalon. Jos ilmanvirtaus ei ole riittävä, tukehtuminen tai hiilimonoksidin hengittäminen voi aiheuttaa vamman tai kuoleman.

- Kun laitetta käytetään, moottori muodostaa sähkömagneettisen kentän. Sähkömagneettinen kenttä voi vaurioittaa lääketieteellisiä implanteja. Neuvottele lääkärin ja lääketieteellisen implantin valmistajan kanssa, ennen kuin käytät laitetta.
- Älä anna lasten käyttää laitetta. Konetta saavat käyttää vain henkilöt, jotka ovat lukeneet ohjeet.
- Muista aina valvoa laitetta käyttävää henkilöä, jonka fyysiset tai psyykkiset taidot ovat heikentyneet. Vastuullisen aikuisen on oltava aina paikalla.
- Lukitse laite paikkaan, johon lapset ja asiattomat henkilöt eivät pääse.
- Laite voi saada esineitä sinkoutumaan ja aiheuttaa näin vammoja. Noudata turvaohjeita tapaturmien tai kuoleman vaaran ehkäisemiseksi.
- Älä poistu laitteen luota, kun moottori on käynnissä.
- Laitteen käyttäjä on vastuussa, jos tapahtuu onnettomuus.
- Varmista ennen laitteen käyttämistä, ettei osissa ole vaurioita.
- Varmista ennen laitteen käyttämistä, että olet vähintään 15 m:n etäisyydellä muista ihmisistä tai eläimistä. Varmista, että lähistöllä olevat henkilöt tietävät sinun aikovan käyttää laitetta.
- Noudata kansallisia ja paikallisia lakeja. Ne voivat estää laitteen käytön tai rajoittaa sitä joissakin olosuhteissa.
- Älä käytä laitetta ollessasi väsynyt tai jos olet alkoholin, huumaavien aineiden tai lääkkeiden vaikutuksen alaisena. Ne voivat vaikuttaa näkökykyyn, vireyteen, harkintakykyyn tai kehon hallintaan.

Ruohotrimmerin yleiset turvaohjeet

- Käytä siimapäätä ruohon leikkaamiseen.
- Varmista aina, että trimmerin siima kelautuu tiukalle ja tasaisesti puolalle. Muussa tapauksessa laite aiheuttaa terveydelle haitallista tärinää.
- Käytä vain suositeltuja siimapäitä ja trimmerin siimoja.
- Varmista, että siimapään suojuksessa oleva leikkain on ehjä. Trimmerin siima katkaistaan sillä oikeanpituiseksi.
- Käytä laitetta siten, että terälaite on vyötärön alapuolella.
- Älä koske kulmavaihteeseen moottorin sammuttamisen jälkeen.
- Kulmavaihte on kuuma moottorin sammuttua. Kuumat kohdat voivat aiheuttaa vammaa.

Ruohon siistiminen

1. Pidä siimapää aivan maanpinnan yläpuolella ja kallista sitä. Älä paina siimaa ruohon. (Kuva 23)
2. Pienennä moottorin käyntinopeutta, jotta kasvit eivät vahingoitu.
3. Käytä 80 % täydestä kaasusta, kun leikkaat ruohoa esineiden läheltä. (Kuva 24)

Ruohon leikkaaminen

1. Varmista, että siima on maanpinnan suuntaisena, kun leikkaat. (Kuva 25)
2. Älä paina siimapäätä maahan. Maanpinta ja laite voivat vaurioitua.
3. Älä anna siimapään osua maahan jatkuvasti, sillä se voi vaurioittaa siimapäätä.
4. Käytä täyttä kaasua, kun leikkaat ruohoa liikuttamalla laitetta sivulta sivulle. Varmista, että siima on maanpinnan suuntaisena. (Kuva 26)

Ruohon lakaiseminen

Leikatun ruohon voi poistaa alueelta pyörivän trimmerin siiman aiheuttaman ilmapirran avulla.

1. Pidä siimapäätä ja siimaa maan suuntaisesti maan yläpuolella.
2. Anna täyskaasu.
3. Lakaise ruoho liikuttamalla siimapäätä puolelta toiselle.



VAROITUS: Puhdista siimapään kansi aina, kun asennat uuden siiman, epätasapainon ja kahvojen tärinän estämiseksi. Tarkista myös muut siimapään osat ja puhdista tarvittaessa.

Ruohoraivurin yleiset turvaohjeet

- Ruohoterää käytetään kaiken tyypisen pitkän tai paksun ruohon raivaukseen.
- Ruohoteriä ja ruohoveitsiä ei saa käyttää puumaisten runkojen raivaukseen.
- Käytä kypärää, kun käytät terällä varustettua laitetta.
- Käytä suojakäsineitä, kun kosket terään tai huollat laitetta.
- Käytä laitteessa hyväksytyä terää. Älä käytä terää ilman, että kaikki tarvittavat osat on asennettu oikein. Varmista, että asennus tehdään oikein ja että kaikkia oikeita osia käytetään. Väärin tehty asennus voi aiheuttaa terän irtoamisen ja vahingoittaa vakavasti laitteen käyttäjää tai sivullisia.
- Käytä laitetta siten, että terälaite on vyötärön alapuolella.
- Älä koske kulmavaihteeseen moottorin sammuttamisen jälkeen.
- Kulmavaihte on kuuma moottorin sammuttua. Kuumat kohdat voivat aiheuttaa vammaa.
- Terä voi aiheuttaa loukkaantumisen, kun se pyörii moottorin sammuttamisen tai turvallipaisimen vapauttamisen jälkeen.
- Pidä kädet poissa terän ulottuvilta. Terän koskettaminen voi aiheuttaa vakavia vammoja.
- Sammuta moottori ennen kuin käsittelet terälaitetta. Varmista, että terälaite pysähtyy kokonaan. Irrota johto syytystulpastasta.
- Varmista, että terä on lakannut kokonaan pyörimästä, ennen kuin teet mitään huoltotöitä.

- Pidä terän leikkuuhampaat hyvin ja oikein teroitettuina.
- Väärin teroitettu tai vaurioitunut terä lisää onnettomuuksien vaaraa. Pidä terän leikkuuhampaat hyvin ja oikein teroitettuina. Noudata ohjeita ja käytä suositeltua viilausohjainta.
- Varmista, että teränsuojus on ehjä ja ettei se ole vaurioitunut tai vääntynyt.
- Kiinnitä kuljetussuojus terään ennen laitteen kuljetusta tai varastointia.

Takapotku

- Takapotku tarkoittaa laitteen äkillistä liikahtamista sivulle, eteen tai taakse. Takapotku tapahtuu, kun ruohoterä tai sahanterä osuu esteeseen, jota ei voi leikata. Takapotkun riski on suurempi alueilla, joilla leikattavan materiaalin näkeminen on hankalaa.
- Kun takapotku tapahtuu, vaarana on laitteen tai käyttäjän siirtyminen pois paikaltaan. Liikkuva terä voi osua sivullisiin ja aiheuttaa loukkaantumisen.
- Hävitä terä, jos se on taipunut, rikkoutunut tai vaurioitunut tai siinä on halkeamia.
- Käytä terävää terää. Tylsä terä lisää takapotkun riskiä.

Ruohon raivaaminen ruohoterällä

1. Seiso haara-asennossa laitteen käytön aikana. Seiso tukevasti.
2. Anna tukikupin nojata kevyesti maata vasten. Se suojaa terää maakosketukselta.
3. Niitä ruoho oikealta vasemmalle suuntautuvalla sivuttaisella liikkeellä. Käytä leikkaamiseen terän vasenta puolta (kello 8:n ja 12:n välinen teräsektori). (Kuva 27)
4. Kallista terää vasemmalle, kun raivaat ruohoa.

Huomautus: Ruoho jää aumaksi.

5. Paluuliike on sivuttainen liike vasemmalta oikealle.
6. Työskentele rytmikkäästi.
7. Siirry eteenpäin ja pidä asentosi tukevana.
8. Pysäytä moottori.
9. Irrota laite valjaiden kiinnikkeestä.
10. Laske laite maahan.
11. Kerää leikkuujäte.

Oksasahan yleiset turvaohjeet

- Lisäsuojausta päälle, käsille ja jaloille suositellaan. Oikea turva-asu voi pienentää lentävistä roskista tai teräketjun tahattomasta koskettamisesta aiheutuvien henkilövahinkojen riskiä.
- Kun leikkaat laitteella, älä nosta käsivarsia olkapäiden yläpuolella. Älä ole leikattavien oksien alapuolella.
- Teräketjua käsiteltäessä on aina käytettävä käsineitä.

- Vaihda terälevy ja teräketju heti, jos ne vaurioituvat tai katkeavat tai ne on irrotettu.
- Älä käynnistä moottoria, kun terälevy on leikkaukskohdassa. Irrota terälevy leikkaukskohdasta ennen kuin käynnistät moottorin.
- Älä käytä laitetta puiden kaatamiseen tai puun rungon katkaisemiseen
- Älä leikkaa laitteella pensaikkoo ja hentoja puunrunkoja.
- Älä anna terän koskettaa mitään esineitä, kun käynnistät moottorin.
- Varo voimalinjoja.
- Älä paina laitetta, kun saat kohteen sahattua.
- Kun saat kohteen sahattua, vapauta turvaliipaisin aina ja anna moottorin käydä joutokäynnillä.
- Sahaa pään yläpuolella vain alle 15 cm:n paksuisia oksia tai puunhaaroja.
- Ota luja ote laitteesta molemmin käsin, jotta se pysyy tasapainossa.

(Kuva 28)

- Käytä laitetta hitaasti ja sahaa varovasti.
- Harkitse tarkkaan suunta, johon oksa putoaa.
- Varo nuoria oksia sahatessasi. Ne voivat tarttua teräketjuun ja horjuttaa tasapainoa tai hallintaa.
- Varo takaisin ponnahtavia oksia, kun puun jännite laukeaa.
- Käytä laitetta esteettömällä alueella. Estä vammat viemällä pudonneet oksat pois alueelta mahdollisimman usein.
- Sahaa pitkät oksat lyhyemmiksi ennen niiden siirtämistä.
- Pysäytä moottori, irrota valjaat ja aseta laite maahan, ennen kuin alat kasata raivattua materiaalia.
- Kiinnitä terälevyn suojus paikalleen laitteen kuljetuksen ja säilytyksen ajaksi.
- Varmista, että terälevyn suojus on ehjä ja ettei se ole vaurioitunut tai vääntynyt.

Sahaaminen oksasahalla



VAROITUS: Älä sahaa laitteella taakse- tai eteenpäin.

1. Kiihdytä laite täydelle kaasulle ja paina laitetta kevyesti.
2. Sahaa ensimmäinen sahausviilto 15 cm:n päähän rungosta. Sahaa alhaalta päin 1/3 oksan halkaisijasta. (Kuva 29)
3. Siirrä oksasaha 5–10 cm pois päin rungosta. Sahaa kokonaan läpi oksan. (Kuva 29)
4. Sahaa kolmannen kerran. Älä sahaa liian läheltä runkoa, koska se voi vahingoittaa puuta.

Huomautus: Laita toisella ja kolmannella sahauskerralla laite oksaa vasten, jotta oksa pysyy vakana.

(Kuva 30)

Pidennetyn pensasleikkurilislaitteen yleiset turvaohjeet

- Pidä kädet poissa terän ulottuvilta. Terän koskettaminen voi aiheuttaa vakavia vammoja.
- Pidä kaikki kehon osat poissa leikkuuterän ulottuvilta. Älä yritä raivata leikkuujätettä tai pitää leikattavaa materiaalia kädessäsi, kun terät liikkuvat. Varmista, että laite pysähtyy ennen kuin alat puhdistaa tai huoltaa sitä. Terät liukuvat virran sammuttamisen jälkeen. Huolimattomuus laitteen käytön aikana voi aiheuttaa vakavan vahingon.
- Kun leikkaat laitteella, älä nosta käsivarsia olkapäiden yläpuolella. Älä ole leikattavien oksien alapuolella.
- Pidä laite mahdollisimman lähellä kehoasi, jotta voit työskennellä tasapainoisessa asennossa.

(Kuva 31)

- Liikuta laitetta alhaalta ylöspäin, kun leikkaat pensaas reunvoja.

(Kuva 32)

- Älä leikkaa liian nopeasti. Leikkaa rauhallisesti ja tasaisesti, kunnes leikkuujälki on siisti.
- Pidä huolta, ettei terän kärki kosketa maahan.
- Varo voimainvoja.
- Kun saat kohteen sahattua, vapauta turvaliipaisin aina ja anna moottorin käydä joutokäynnillä.
- Pidä pensasleikkuria sen kahvasta ja varmista, ettei leikkuuterä pyöri. Pidä laitetta oikein käytön aikana. Se vähentää leikkuuterien aiheuttamia vahinkoja.
- Pysäytä moottori, irrota valjaat ja aseta laite maahan, ennen kuin alat kasata raivattua materiaalia.
- Kiinnitä teränsuojus paikalleen laitteen kuljetuksen ja säilytyksen ajaksi.
- Varmista, että teränsuojus on ehjä ja ettei se ole vaurioitunut tai vääntynyt.

Leikkuuterien kulman säätäminen

1. Avaa vipu painamalla. (Kuva 33)
2. Säädä terien kulma oikeaan asentoon.
3. Vapauta vipu.

Turvallisuusohjeet käyttöä varten

- Varmista, että laite on koottu kokonaan ennen käyttöä.
- Siirrä laite ennen käynnistämistä 3 metrin päähän paikasta, jossa täytit polttoainesäiliön. Aseta laite

tasaiselle alustalle. Varmista, ettei terälaitte pääse osumaan maahan tai mihinkään esineeseen.

- Laitte voi saada esineitä sinkoutumaan, mikä voi vahingoittaa silmiä. Käytä aina hyväksytyjä silmäsuojaimia, kun käytät laitetta.
- Ole varovainen laitetta käyttäessäsi, sillä lapsi voi tulla laitteen lähelle huomaamattasi.
- Älä käytä laitetta, jos työskentelyalueella on ihmisiä. Sammuta laite, jos työskentelyalueelle tulee ihminen.
- Varmista, että laite on aina hallinnassasi.
- Älä käytä laitetta, jos et voi saada apua onnettomuuden sattuesssa. Varmista aina ennen käytön aloittamista, että muut tietävät sinun käyttävän laitetta.
- Älä käänny laitteen kanssa, ennen kuin olet varmistanut, ettei turva-alueella ole ihmisiä tai eläimiä.
- Poista kaikki ylimääräiset materiaalit työskentelyalueelta ennen aloittamista. Jos terälaitte osuu esineeseen, esine voi sinkoutua ja aiheuttaa vamman tai vaurion. Terälaitteen ympärille voi kiertyä ei-toivottua materiaalia, mikä voi aiheuttaa vaurion.
- Älä käytä laitetta huonolla säällä (kuten sumussa, sateessa, kovassa tuulessa, ukkosella tai muissa sääolosuhteissa). Huono sää voi aiheuttaa vaaratilanteita kuten liukastumisvaaran.
- Varmista, että pystyt liikkumaan vapaasti ja työskentelemään tukevassa asennossa.
- Varmista, ettet voi kaatua, kun käytät laitetta. Älä kallistu, kun käytät laitetta.
- Pidä laitetta aina molemmin käsin. Pidä laitetta kehon oikealla puolella.
- Käytä laitetta siten, että terälaitte on vyötärön alapuolella.
- Jos rikastinvipu on rikastusasennossa, kun moottori käynnistyy, terälaitte alkaa pyöriä.
- Älä koske kulmavaihteeseen moottorin sammuttamisen jälkeen. Kulmavaihte on kuuma moottorin sammuttua. Kuumat kohdat voivat aiheuttaa vamman.
- Sammuta moottori ennen laitteen siirtämistä.
- Älä laske laitetta maahan, kun moottori on käynnissä.
- Ennen kuin poistat ei-toivotut materiaalit laitteesta, sammuta moottori ja odota, että terälaitte pysähtyy. Anna terälaitteen pysähtyä ennen leikkuujätteen poistamista.

Henkilökohtainen suojavarustus



VAROITUS: Lue seuraavat varoitushjeet ennen koneen käyttämistä.

- Käytä aina oikeanlaista henkilökohtaista suojavarustusta, kun käytät laitetta. Henkilökohtainen suojavarustus ei poista

tapaturmien vaaraa. Henkilökohtainen suojavarustus lieventää vammaa, jos sattuu onnettomuus.

- Käytä aina hyväksytyjä silmäsuojaimia, kun käytät laitetta.
- Älä käytä laitetta paljain jaloin tai avonaisissa jalkineissa. Käytä aina kestäviä luistamattomia jalkineita.
- Käytä vahvakankaisia, pitkiä housuja.
- Käytä suojakäsineitä tarvittaessa.
- Käytä kypärää, jos on mahdollista, että päähän putoaa esineitä.
- Käytä aina hyväksytyjä kuulonsuojaimia, kun käytät laitetta. Pitkäkestoinen melulle altistuminen voi aiheuttaa kuulovaurioita.
- Varmista, että lähistöllä on ensiapupakkaus.

Tuotteen turvalaitteet



VAROITUS: Lue seuraavat varoitusohjeet ennen koneen käyttämistä.

- Älä käytä konetta, jos jokin sen turvalaitteista on rikki.
- Tarkasta turvalaitteet säännöllisesti. Jos turvalaitteissa on vikoja, ota yhteyttä McCulloch-huoltoiliikkeeseen.

Turvaliipaisimen varmistin

Turvaliipaisimen varmistin lukitsee turvaliipaisimen. Vapauta turvaliipaisin painamalla sen varmistinta. Kun vapautat kahvan, turvaliipaisimen varmistin ja turvaliipaisin palaavat lähtöasentoihinsa.

1. Varmista, että turvaliipaisin on lukittu joutokäynnillä, kun vapautat turvaliipaisimen varmistimen.
2. Paina turvaliipaisimen varmistinta ja varmista, että se palautuu lähtöasentoonsa, kun se vapautetaan.
3. Paina turvaliipaisinta ja varmista, että se palautuu lähtöasentoonsa, kun se vapautetaan.

Käynnistä moottori ja käytä täyttää kaasua. Vapauta turvaliipaisin ja tarkista, pysähtyykö terälaite. Jos terälaite pyörii, kun kaasuliipaisin on joutokäyntiasennossa, tarkista kaasuttimen joutokäyntiruuvi.

Pysäyttimen tarkistaminen

Pysäytin sammuttaa moottorin.

1. Käynnistä moottori.
2. Varmista, että moottori sammuu, kun siirrä pysäytyskytkimen pysäytysasentoon.

Terälaitteen suojus

Terälaitteen suojus estää irrallisten esineiden sinkoutumisen käyttäjää kohti.

Tarkista terälaitteen suojus vaurioiden varalta ja vaihda, jos se on vaurioitunut. Käytä vain hyväksytyjä terälaitteen suojusta.

Valjaiden vapautustoiminto



VAROITUS: Älä käytä valjaita, jos vapautustoiminto ei toimi oikein. Varmista, että valjaiden vapautustoiminto toimii oikein, kun säädät laitteen.

- Valjaiden vapautustoiminto sijaitsee laitteen etupuolella.

(Kuva 34)

- Valjaiden hihnojen tulee aina pysyä oikeassa asennossa.
- Hätätilanteessa käyttäjä pystyy vapautumaan laitteesta valjaiden vapautustoiminnolla.

Äänenvaimennin

- Älä käytä moottoria, jos äänenvaimennin on vaurioitunut. Vaurioitunut äänenvaimennin nostaa äänitasoa ja lisää tulipalon vaaraa. Pidä palonsammutin lähistöllä.
- Tarkista säännöllisesti, että äänenvaimennin on kiinni laitteessa.
- Älä kosketa moottoria tai äänenvaimenninta, kun moottori on käynnissä. Älä kosketa moottoria tai äänenvaimenninta hetken moottorin sammuttamisen jälkeen. Kuumat pinnat voivat aiheuttaa vammoja.
- Kuuma äänenvaimennin voi aiheuttaa tulipalon. Ole varovainen, jos käytät laitetta palavien nesteiden tai kaasujen läheisyydessä.
- Älä kosketa äänenvaimentimen osia, jos äänenvaimennin on vaurioitunut. Osat voivat sisältää syöpää aiheuttavia kemikaaleja.

Polttoaineturvallisuus

- Älä käynnistä laitetta, jos sen päällä on polttoainetta tai moottoriöljyä. Poista ylimääräinen polttoaine tai öljy ja anna laiteen kuivua. Poista ylimääräinen polttoaine laitteesta.
- Jos olet läikyttänyt polttoainetta vaatteillesi, vaihda vaatteet heti.
- Varo, ettei iholle pääse polttoainetta, sillä se voi aiheuttaa vamman. Jos ihollesi joutuu polttoainetta, pese se pois vedellä ja saippualla.
- Älä käynnistä moottoria, jos läikytät öljyä tai polttoainetta laitteen päälle tai yllesi.
- Älä käynnistä laitetta, jos moottori vuotaa. Tarkista moottori säännöllisesti vuotojen varalta.
- Käsittele polttoainetta varoen. Polttoaine on syttyvää ja kaasut ovat räjähdysherkkiä, mikä voi aiheuttaa tapaturman tai kuoleman.
- Älä hengitä polttoainehöyryjä, sillä ne voivat aiheuttaa vamman. Varmista, että ilmanvirtaus on riittävä.
- Älä tupakoi polttoaineen tai moottorin lähistöllä.
- Älä sijoita lämpimiä esineitä polttoaineen tai moottorin lähelle.
- Älä lisää polttoainetta, kun moottori on käynnissä.

- Varmista ennen polttoaineen lisäämistä, että moottori on jäähtynyt.
- Ennen kuin lisäät polttoainetta, avaa polttoainesäiliön korkki hitaasti ja vapauta paine varovasti.
- Älä lisää polttoainetta moottoriin sisätilassa. Jos ilmanvirtaus ei ole riittävä, tukehtuminen tai hiilimonoksidin hengittäminen voi aiheuttaa vamman tai kuoleman.
- Kiristä polttoainesäiliön korkki varovasti tulipalon vaaran vuoksi.
- Siirrä laite ennen käynnistämistä vähintään 3 metrin (10 ft) päähän paikasta, jossa täytit säiliön.
- Älä lisää säiliöön liikaa polttoainetta.
- Varmista, ettei polttoainetta pääse vuotamaan, kun liikutat laitetta tai polttoainekannua.
- Älä sijoita laitetta tai polttoainekannua paikkaan, jossa on avotulta, kipinöitä tai sytytysliekkejä. Varmista, ettei säilytyspaikassa ole avotulta.
- Käytä vain hyväksytyjä kannuja polttoaineen siirtämiseen tai säilyttämiseen.
- Tyhjennä polttoainesäiliö ennen pitkäaikaista säilytystä. Noudata paikallista polttoaineen hävittämistä koskevaa lakia.
- Puhdista laite ennen pitkäaikaista säilytystä.
- Irrota sytytystulpan johto ennen laitteen siirtämistä säilytykseen moottorin tahattoman käynnistymisen estämiseksi.
- Anna valtuutetun jälleenmyyjän tai huoltopisteen tarkastaa laite säännöllisesti säätöjen tai korjausten varalta.
- Varmista, että laite on koottu oikein.
- Älä käytä laitetta, jos sen alkuperäisiä ominaisuuksia on muutettu.
- Älä muuta edes osaa laitteesta ilman valmistajan lupaa.
- Käytä ainoastaan valmistajan hyväksymiä osia.
- Tutki laite rikkinaisten tai väärin kohdistettujen osien varalta sekä tarkista, että kaikki osat pääsevät liikkumaan vapaasti. Tutki laite kaikkien muiden sen toimintaan mahdollisesti vaikuttavien olosuhteiden osalta.
- Älä käytä vaurioitunutta laitetta. Vaihda tai korjaa vaurioituneet komponentit.
- Pidä huoli, että korkit ja muut kiinnittimet on kunnolla kiristetty. Muiden kuin valmistajan hyväksymien varaosien käyttö tai turvalaitteiden poisto saattaa vaurioittaa tuotetta. Se saattaa myös aiheuttaa vammoja käyttäjälle ja sivullisille.
- Käytä ainoastaan suositeltuja lisävarusteita ja varaosia. Älä tee laitteeseen muunnoksia.
- Pidä kahvat kuivina, puhtaina ja öljyttöminä sekä puhtaana vaseliinista. Rasvaiset ja öljyiset kahvat ovat liukkaita, mikä voi aiheuttaa hallinnan menettämisen.
- Noudata voitelua ja lisävarusteiden vaihtoa koskevia ohjeita.
- Irrota sytytystulpan johto ennen laitteen asentamista, säilytykseen siirtämistä tai huoltoa.
- Jos et voi säätää joutokäyntinopeutta terälaitteen pysäyttämiseksi, ota yhteyttä huoltopisteeseen. Älä käytä laitetta, ennen kuin se on säädetty oikein tai korjattu.
- Estä vahingot varmistamalla, että laite on tasapainossa kuljetuksen aikana.
- Kun laitetta ei käytetä, säilytä sitä kuivassa ja korkeassa tai lukitussa tilassa poissa lasten ulottuvilta.

Yleiset turvaohjeet huoltoa varten

- Laitteen käyttäjän velvollisuus on suorittaa kaikki tämän käyttöohjeen mukaiset huoltotoimenpiteet. Virheellinen huolto voi aiheuttaa tapaturman tai kuoleman.
- Muista huoltaa laite säännöllisesti. Laitteen käyttöikä pitenee. Onnettomuusvaara pienenee.
- Muista noudattaa huoltokaaviota. Väliä on laskettu laitteen päivittäisen käytön perusteella. Ne ovat erilaiset, jos et käytä laitetta joka päivä.
- Tee vain sellaisia huoltotyöitä, joita koskevat ohjeet löytyvät tästä käyttöohjekirjasta. Valtuutetun huoltopisteen on tehtävä kaikki muut huoltotyöt.
- Teetä kaikki huollot valtuutetulla jälleenmyyjällä, paitsi toimenpiteet, jotka on mainittu kohdassa *KUNNOSSAPITO sivulla 177*.

ASENNUS



VAROITUS: Lue turvallisuutta käsittelevä luku ennen laitteen asentamista.

Kahvan asentaminen

1. Irrota ruuvit (A), aluslevyt (B), yläkiinnike (D), alakiinnike (E) ja mutterit (F) kahvasta (C). (Kuva 35)

2. Kiinnitä yläkiinnike (A), kahva (B), aluslevyt (C) ja ruuvit (D) ylemmän runkoputken yläpuolelle.
3. Kiinnitä alakiinnike (E) ja mutterit (F) ylemmän runkoputken alapuolelle. (Kuva 36)
4. Asenna apukahva runkoputken merkittyjen nuolien väliin.
5. Kiristä ruuvit.

Huomautus: Varmista, että kahva ei liiku.

Trimmerilislaitteen asennus

1. Kiinnitä terälaitteen suojuus (A), kannattimet (B), aluslevyt (C), aluslevyt (D) ja ruuvit (E). Kiristä ruuvit. (Kuva 37)
2. Estä runkoputken kiertyminen kuusiokoloavaimella (A).
3. Irrota trimmerin ja ruohoraivurilislävarusteen mutteri (B), tukikuppi (C) ja pidike (D). (Kuva 38)
4. Kiristä trimmeripää (B) runkoputkeen. (Kuva 39)

Ruohoraivurilislaitteen asennus

1. Kiinnitä terälaitteen suojuus (A), kannattimet (B), aluslevyt (C), aluslevyt (D) ja ruuvit (E). Kiristä ruuvit. (Kuva 37)
2. Estä runkoputken kiertyminen kuusiokoloavaimella (A).
3. Irrota trimmerin ja ruohoraivurilislävarusteen mutteri (B), tukikuppi (C) ja pidike (D). (Kuva 40)
4. Kiinnitä terä (B), alapidike (C), tukikuppi (D) ja mutteri (E). Kiristä mutteri. (Kuva 41)

Oksasahasarjan asennus

Oksasahasarjan asennusohjeet ovat kohdassa *Oksasahasarjan huoltaminen sivulla 179.*

Kaksiosaisen runkoputken asennus

1. Avaa runkoputken liitäntä kääntämällä nuppia. (Kuva 42)
2. Kohdista lukitus-/vapautuspainike (A) ohjausuraan. Työnnä kiinnitettävää laitetta liitoskappaleen sisään, kunnes lukitus-/vapautuspainike napsahtaa ensisijaiseen reikään (B). (Kuva 43)
3. Työnnä runkoputki runkoputken liittimeen. Painikkeen on tultava ulos reiästä.

Huomautus: Jos lisävaruste ei mene kokonaan ylempään runkoputkeen, työnnä sisäinen vetoakseli syvemmälle putkeen yhdistelmätyökalulla. Yhdistelmätyökalu voi olla tarpeen kiertää työntämisen aikana.

4. Muista kiristää nuppi ennen laitteen käyttämistä. (Kuva 44)

Kaksiosaisen runkoputken purku

1. Avaa runkoputken liitäntä kääntämällä nuppia. (Kuva 45)
2. Paina ja pidä alhaalla lukitus/vapautuspainiketta (A) Vedä runkovarret erilleen. (Kuva 46)

KÄYTTÖ



VAROITUS: Lue ja sisäistä turvallisuutta käsittelevä luku ennen laitteen käyttämistä.

Polttoaine

Polttoaineen käyttö



HUOMAUTUS: Tässä laitteessa on kaksitahtimoottori. Käytä bensiinin ja kaksitahtimoottoriöljyn seosta. Varmista, että seoksessa on oikea määrä öljyä. Bensiinin ja öljyn väärä suhde voi aiheuttaa moottorivaurion.

Bensiini



HUOMAUTUS: Älä käytä bensiiniä, jonka oktaaniluku on pienempi kuin 90 RON (87 AKI). Se voi vaurioittaa laitetta.



HUOMAUTUS: Älä käytä bensiiniä, jonka etanolipitoisuus (E10) on yli 10 prosenttia. Se voi vaurioittaa laitetta.

- Käytä aina uutta liijytöntä bensiiniä, jonka oktaaniluku on vähintään 90 RON (87 AKI) ja etanolipitoisuus (E10) alle 10 prosenttia.

- Käytä bensiiniä, jonka oktaaniluku on suurempi, jos käytät laitetta usein jatkuvasti suurella moottorin käyntinopeudella.

Kaksitahtimoottoriöljy

- Käytä vain laadukasta kaksitahtimoottoriöljyä. Käytä vain ilmajähdytteistä moottoriöljyä.
- Älä käytä muita öljytyyppejä.
- Sekoitussuhde 50:1 (2 %)

Bensiini, litraa	Kaksitahtiöljy, litraa
5	0,10
10	0,20
15	0,30
20	0,40

Polttoaineseoksen valmistus

Huomautus: Käytä aina puhdasta polttoainekannua, kun sekoitat polttoainetta.

Huomautus: Tee polttoaineseosta vain 30 päiväksi kerrallaan.

1. Lisää puolet bensiinin määrästä.

2. Lisää koko öljymäärä.
3. Sekoita polttoaineseos ravistamalla.
4. Lisää loput bensiinistä.
5. Sekoita polttoaineseos ravistamalla.
6. Täytä polttoainesäiliö.

Polttoaineen lisäys

- Käytä ylitäyttösuojalla varustettua polttoainekannua.
- Jos kannussa on polttoainetta, poista se ja anna kannun kuivua.
- Varmista, että polttoainesäiliön korkin alue on puhdas.
- Ravista polttoainekannua, ennen kuin lisäät polttoainesesta polttoainesäiliöön.

Käynnistys ja sammutus

Kylmän moottorin käynnistys

(Kuva 47)

1. Aseta pysäytin (A) käynnistysasentoon.
2. Paina turvaliipaisimen varmistinta (B) ja vedä turvaliipaisinta (C).
3. Kun turvaliipaisimen varmistin on kytketty, paina nopean joutokäynnin painiketta (D).
4. Vapauta turvaliipaisimen varmistin ja turvaliipaisin.
5. Paina polttoaineen ilmauspumppua 10 kertaa. Kuvun ei tarvitse täytyä polttoaineella kokonaan. (Kuva 48)
6. Siirrä rikastinvipu täysin suljettuun asentoon. (Kuva 49)
7. Paina koneen runkoa maata vasten vasemmalla kädellä. (Kuva 50)
8. Vedä käynnistysnarusta hitaasti oikealla kädellä, kunnes tunnet vastuksen.
9. Vedä käynnistysnarua nopeasti ja voimakkaasti. Toista noin viisi kertaa tai kunnes moottori yrittää käynnistyä.
10. Siirrä rikastinvipu ei rikastusta -asentoon.
11. Vedä käynnistysnarusta nopein ja voimakkain vedoin, kunnes moottori käynnistyy.
12. Anna moottorin käydä 10 sekuntia.
13. Vedä turvaliipaisinta ja anna moottorin käydä hitaalla nopeudella 60 sekunnin ajan.

Lämpimän moottorin käynnistys

Huomautus: Noudata tätä menettelyä, kun käynnistät laitteen, josta on loppunut polttoaine ja sitä on lisätty.

(Kuva 47)

1. Aseta pysäytin (A) käynnistysasentoon.
2. Paina turvaliipaisimen varmistinta (B) ja vedä turvaliipaisinta (C).
3. Kun turvaliipaisimen varmistin on kytketty, paina nopean joutokäynnin painiketta (D).
4. Vapauta turvaliipaisimen varmistin ja turvaliipaisin.
5. Paina polttoaineen ilmauspumppua 10 kertaa. Kuvun ei tarvitse täytyä polttoaineella kokonaan. (Kuva 48)
6. Paina koneen runkoa maata vasten vasemmalla kädellä. (Kuva 50)
7. Siirrä rikastinvipu ei rikastusta -asentoon.
8. Vedä käynnistysnarusta hitaasti oikealla kädellä, kunnes tunnet vastuksen.
9. Vedä käynnistysnarusta nopein ja voimakkain vedoin, kunnes moottori käynnistyy.

Laitteen pysäyttäminen

- Sammuta moottori painamalla pysäytintä.

Moottorin käynnistäminen polttoaineen ollessa liian kuumaa

Jos laite ei käynnisty, polttoaine saattaa olla liian kuumaa.

Huomautus: Käytä aina uutta polttoainetta ja vähennä työskentelyaikaa lämpimällä säällä.

1. Aseta laite viileään paikkaan pois suorasta auringonvalosta.
2. Anna laitteen jäähtyä vähintään 20 minuutin ajan.
3. Paina polttoainepumppua jatkuvasti 10–15 sekunnin ajan.
4. Noudata kylmän moottorin käynnistysmenettelyä. Katso *Kylmän moottorin käynnistys sivulla 177*.

KUNNOSSAPITO



VAROITUS: Lue ja sisäistä turvallisuutta käsittelevä luku ennen laitteen puhdistamista, korjaamista tai huoltamista.

Huoltokaavio

Muista noudattaa huoltokaaviota. Välit on laskettu laitteen päivittäisen käytön perusteella. Ne ovat erilaiset,

jos et käytä laitetta joka päivä. Tee vain tästä käyttöohjekirjasta löytyvät huoltotyöt. Ota yhteyttä valtuutettuun huoltopisteeseen muiden, tästä käyttöohjekirjasta puuttuvien huoltotöiden osalta.

Päivittävät toimenpiteet

- Puhdista ulkopinnat.
- Puhdista ilmansuodatin. Vaihda tarvittaessa.
- Tarkista valjaat.

- Tarkista turvaliipaisimen varmistin ja turvaliipaisimen toiminta.
- Tarkista kahva ja kahvasto.
- Tarkista pysäytin.
- Tarkista teränsuojukset.
- Tarkasta terälaite vaurioiden ja halkeamien varalta.
- Vaihda vaurioitunut terälaite.
- Voitele leikkuuterät (pidennetty pensasleikkuriliisälaite).
- Tarkista siimapää.
- Tarkista joutokäyntinopeus.
- Tarkista, ettei polttoainetta vuoda.

Viikoittaiset toimenpiteet

- Tarkista käynnistysnarun kahva ja käynnistysnaru.
- Tarkista kulmavaihterasva.
- Puhdista kaasuttimen ulkopinta ja ympäristö.
- Puhdista sytytystulpan ulkopuoli. Irrota tulppa ja tarkasta kärkiväli. Säädä kärkiväli tai vaihda sytytystulppa. Varmista, että sytytystulppa on varustettu nk. radiohäiriöiden poistolla.

Kuukausittaiset toimenpiteet

- Puhdista jäähdytysjärjestelmä.
- Tarkista polttoainesuodatin.
- Tarkista polttoaineletku vaurioiden varalta.
- Tarkista kaikki kaapelit ja liitännät.
- Tarkista polttoainesuodatin.

Kaasuttimen säätäminen

Kaasuttimelle tehdään perussäätö tehtäällä koekäytön yhteydessä. Laitteen säätäminen on annettava pätevän henkilön suorittavaksi.

Äänenvaimentimen tarkistaminen



VAROITUS: Älä käytä laitetta, jonka äänenvaimennin on viallinen. Vaihda aina viallinen äänenvaimennin.



VAROITUS: Katalyysaattorilla varustetut äänenvaimentimet kuumentuvat käytön aikana. Palovamman tai tulipalon vaara.



VAROITUS: Äänenvaimennin vaimentaa äänitasoa ja ohjaa pakokaasut käyttäjästä pois päin. Pakokaasut ovat kuumia ja voivat sisältää kipinöitä. Tulipalon vaara.



HUOMAUTUS: Jos kipinänsammutusverkko on vioittunut, se on vaihdettava. Älä käytä laitetta, jos äänenvaimentimen kipinänsammutusverkko puuttuu tai on viallinen.



HUOMAUTUS: Jos kipinänsammutusverkko on tukossa, laite kuumenee liikaa. Tämä vaurioittaa sylinteriä ja mäntää.

1. Varmista, ettei äänenvaimennin ole vaurioitunut.
2. Varmista, että äänenvaimennin on kiinnitetty oikein laitteeseen.
3. Joissakin äänenvaimentimissa on erityinen kipinänsammutusverkko. Puhdista kipinänsammutusverkko vähintään kerran viikossa, jos laitteessa on tällainen äänenvaimennin. Käytä teräsharjaa. (Kuva 51)

Jäähdytysjärjestelmän puhdistaminen/huolto

Tässä laitteessa on jäähdytysjärjestelmä. Likainen tai tukkeutunut jäähdytysjärjestelmä voi aiheuttaa laitteen ylikuumenemisen, mikä voi aiheuttaa sylinteri- ja mäntävaurioita. Tarkista ja puhdista jäähdytysjärjestelmä harjalla vähintään kerran viikossa tai useammin haastavissa olosuhteissa. Jäähdytysjärjestelmä koostuu sylinterin jäähdytysriivoista (1) ja ilmanottoaukosta (2).

(Kuva 52)

Ilmansuodattimen puhdistaminen

1. Irrota ilmansuodattimen kansi ja ilmansuodatin. (Kuva 53)
2. Pese ilmansuodatin lämpimällä saippuvedellä. Varmista ennen asentamista, että ilmansuodatin on kuiva.
3. Vaihda ilmansuodatin, jos se on liian likainen, eikä sitä saa täysin puhtaaksi. Vaurioitunut ilmansuodatin on aina vaihdettava.
4. Jos laitteessa on vaahtokumi-ilmansuodatin, levitä ilmansuodatinöljyä. Levitä ilmansuodatinöljyä vain vaahtokumisuodattimeen. Älä levitä öljyä huopasuodattimeen.

Polttoainesuodatin

Kun moottori ei saa tarpeeksi polttoainetta, varmista, että polttoainesäiliön korkin ilmareikä ja polttoainesuodatin (A) ovat puhtaita.

(Kuva 54)

Rasvan levitys kulmavaihteeseen

Varmista, että 3/4 kulmavaihteesta on täytetty rasvalla.

(Kuva 55)

Sytytystulpan tarkistus



HUOMAUTUS: Käytä aina suositeltua sytytystulppaa. Väärä sytytystulpan typpi voi aiheuttaa laitteen vaurioitumisen.

- Tarkista syytystulppa, jos moottorin teho on heikko, moottoria on vaikea saada käyntiin tai se ei toimi oikein joutokäyntinopeudella.
- Ehkäise ylimääräisen materiaalin joutuminen syytystulpan elektrodeihin noudattamalla seuraavia ohjeita:
 - a) Varmista, että joutokäyntinopeus on säädetty oikein.
 - b) Varmista, että polttoaineseos on oikea.
 - c) Varmista, että ilmansuodatin on puhdas.
- Jos syytystulppa on karstoittunut, puhdista se ja tarkista samalla, että kärkiväli on oikea, katso *TEKNISET TIEDOT sivulla 181*. (Kuva 56)
- Vaihda syytystulppa tarvittaessa.
- 6. Poista sahanpuru, lika ja muu ylimääräinen materiaali pinnoilta pehmeällä harjalla tai kuivalla liinalla.
- 7. Huolla terälevy. Katso *Terälevyn huoltaminen sivulla 180*.
- 8. Käännä säätöruuvia vastapäivään, kunnes säätötappi on näytetyssä asennossa. (Kuva 68)
- 9. Asenna uusi teräketju terälevylle niin, että leikkaimet ovat oikeaan suuntaan. Aloita terälevyn yläladasta ja siirry kohti levyn etulaitaa. (Kuva 69)

Huomautus: Varmista, että teräketjun alalaita on terälevyn urassa ja kiinni terälevyn etummaisessa ketjupyörässä.

10. Kun teräketju on terälevyllä, asenna ne sahaan ja laita teräketju kärkipyörän ympäri. Kohdista kärkipyörän hampaat teräketjun kanssa.
11. Tarkista, että säätötappi on terälaipan säätötapin aukossa. (Kuva 70)

Huomautus: Teräketjun kireyttä säädetään säätötapilla ja ruuvilla. Terälevyn kokoamisen yhteydessä on tärkeää, että säätötappi on terälevyssä olevassa reiässä.

12. Kiinnitä ketjupyörän suojus (A), aluslevy (B) ja ketjupyörän suojuksen mutteri (C). Kiristä mutteria sormin. (Kuva 71)
13. Säädä ketjun kireyttä. Katso *Teräketjun kireyden säätäminen sivulla 179*.

Huomautus: Tarkasta ketjun kireys säännöllisesti. Terä, jonka kireys on säädetty oikein, toimii paremmin ja pidempään.

Teräketjun kireyden säätäminen



VAROITUS: Käytä käsineitä säätäessäsi teräketjun kireyttä. Ketju on terävä ja voi aiheuttaa vammoja.

Huomautus: Teräketju pitenee käytössä, varsinkin ensimmäisten 15 minuutin aikana. Tarkista ja säädä ketjun kireys säännöllisesti käytön jälkeen tai kun tankkaat laitetta.

1. Tarkista, ovatko teräketju tai terälevy vaurioituneet. Vaihda vaurioituneet osat.
2. Avaa ketjupyörän suojuksen mutteri kiertämällä sitä avaimella vastapäivään. Älä poista mutteria. (Kuva 66)
3. Kiristä mutteri sormin suojusta vasten.
4. Kierrä säätöruuvia myötäpäivään, kunnes teräketju koskettaa terälevyn alapintaa, ja kierrä sitten ruuvia vielä ¼ kierrosta myötäpäivään. (Kuva 72)
5. Liikuta teräketjua terälevyn ympäri käyttäen apuna yhdistelmätyökalan ruuvimeisselipäätä. Teräketjun on liikuttava vaivatta ja vapaasti. (Kuva 73)

Ruohoveitsen ja ruohoterän viilaaminen

1. Ruohoveitset ja -terät viilataan yksihakkuisella lattaviilalla.
2. Viilaa tasaisesti ruohoveitsien ja -terien kaikki reunat, jotta tasapaino säilyy. (Kuva 57)

Siiman vaihto

- (Kuva 58)
(Kuva 59)
(Kuva 60)
(Kuva 61)
(Kuva 62)
(Kuva 63)
(Kuva 64)
(Kuva 65)

Oksasahasarjan huoltaminen



VAROITUS: Irrota syytystulppa ennen huoltotöitä.

Teräketjun irrottaminen ja vaihtaminen



VAROITUS: Kun teräketju on kulunut tai vaurioitunut, vaihda se takapotkua vähentävään teräketjuun. Katso *LISÄLAITTEET sivulla 182*.

Huomautus: Teräketjua käsiteltäessä on aina käytettävä käsineitä.

1. Irrota syytystulpan suojus.
2. Avaa ketjupyörän suojuksen mutteri kiertämällä sitä avaimella vastapäivään. (Kuva 66)
3. Irrota ketjupyörän suojuksen mutteri, aluslevy (B) ja ketjupyörän suojus (C). (Kuva 67)
4. Irrota terälevy ja teräketju, jos ne on asennettu.
5. Jos olet vaihtamassa teräketjua, irrota vanha ketju terälevystä ja hävitä se.

6. Jos teräketju ei liiku, se on liian kireällä. Löysää kärkipyörän suojuksen mutteria ja käännä säätöruuvia vastapäivään ¼ kierrosta. Kiristä kärkipyörän suojuksen mutteri.
7. Varmista, että terän ja terälevyn alapinnan välissä ei ole rakoa. Jos siinä on rako, teräketju on liian löysällä ja sitä on säädettävä vielä. Älä käytä laitetta, jos teräketju on löysällä.
8. Kun teräketjun kireys on oikea, nosta terälevyn päätä ja kiristä kärkipyörän suojuksen mutteria myötäpäivään yhdistelmätyökälulla. (Kuva 74) (Kuva 75)

Huomautus: Ketju on oikein kiristetty, kun se liikkuu vapaasti terälevyn päällä, mutta ei roiku levyn alapuolella.

Teräketjun teroittaminen



VAROITUS: Käytä käsineitä teroittaessasi teräketjua. Teroita ketju leikkaimen sisäpinnasta ulospäin.



VAROITUS: Teroita vain eteenpäin. Tee 2–3 viilausta kutakin leikkuukulmaa kohti. Teroita riittävästi, jotta leikkaimien sivu- ja ylälevyjen leikkuukulmista häviävät vauriot. Viilaa kaikki leikkaimet samanpituisiksi.

Teroita ketju seuraavissa tilanteissa.

- Puunpalojen koko pienenee.
 - Saha leikkaa vinosti tai kulmassa.
 - Saha on painettava voimalla sahattaessa oksia.
1. Irrota sytytystulppa.
 2. Säädä teräketjun kireyttä tarvittaessa. Katso kohta *Teräketjun kireyden säätäminen sivulla 179*.
 3. Aseta viilan pidike (A) 90 asteen kulmaan (Kuva 76) Varmista, että viilan pidike pysyy leikkaimen (B) ja syvyydensäätöhampaan © yläreunojen päällä.

Huomautus: Ketjussa on sekä vasen- että oikeakätisiä leikkaimia.

4. Kohdista viilan pidikkeen 30°:n merkit (A) laipan kanssa ja ketjun keskikohtaan. (Kuva 77)
5. Teroita leikkaimet (B) yhdeltä puolelta. (Kuva 77) Käännä teräketju toisinpäin ja teroita leikkaimien toinen puoli.
6. Tarkista syvyydensäätöhampaat ja siirrä niitä alas. Aseta syvyydensäätötyökälu leikkaimien päälle.
7. Viilaa syvyydensäätöhampmas syvyydensäätötyökälu ylälaidan tasolle lattaviilalla.
8. Pyöristä säätöhampaan etukulma lattaviilan avulla. Varmista, että syvyydensäätöhampaan yläreuna on tasainen.

Terälevyn ja teräketjun voitelu



VAROITUS: Älä käytä jäteöljyä. Jäteöljy on vahingollista ja se voi vahingoittaa sinua, laitetta ja ympäristöä.

Teräketjun öljy voitelee jatkuvasti teräketjua ja terälevyä Öljynsyöttöä mitataan automaattisesti, jotta öljyä on riittävästi. Jos öljyä ei ole riittävästi, terälevy ja teräketju voivat vaurioitua ja kuumeta. Liika kuumuus aiheuttaa teräketjun savuamista ja/tai terälevyn värjäytymistä. Täytä terälevyn polttoainesäiliö aina samalla, kun lisää polttoainetta.

Noudata näitä ohjeita terälevyn ja teräketjun voitelussa

1. Pysäytä moottori.
2. Irrota öljysäiliön korkki.
3. Täytä terälevyn öljysäiliö.

Terälevyn huoltaminen



VAROITUS: Huolla terälevy seuraavissa tilanteissa.

- Laite sahaa toispuolisesti.
- Laitetta on painettava voimalla.
- Terälevyn voitelu on riittämätöntä.

Puhdista kunkin toimenpiteen jälkeen kaikki sahanpurut terälevystä ja kärkipyörän reiästä.



VAROITUS: Vaihda terälevy seuraavissa tilanteissa.

- Ura on kulunut.
- Terälevy taipuu tai siinä on murtumia.
- Terälevyn kiskot kuumenevat liikaa sahattaessa.
- Terälevyn kiskoilla on jäysteitä.

Kulunut terälevy vahingoittaa teräketjua ja vaikeuttaa sahaamista.

1. Irrota sytytystulppa.
2. Avaa terälevyn mutteri ja irrota ketjujarru.
3. Irrota terälevy ja teräketju.
4. Puhdista öljyreivät ja ura.

Huomautus: Öljyreivät ja terälaipan ura on puhdistettava 5 käyttötunnin välein.

5. Poista terälevyn kiskojen jäysteet lattaviilalla.

Huomautus: Terälevyn kiskojen jäysteet ovat normaali ilmiö terälevyn kiskon kuluessa.

6. Viilaa lattaviilalla reunat ja sivut sileiksi, jos terälevyn kiskon ylälaita on rosainen.
7. Vaihda terälevy.

Leikkuuterän (pidennetyn pensasleikkuriläilaitteen) voitelu

- Jotta käyttö on helpompaa ja käyttöikä pidempi, voitele leikkuuterät ennen jokaista käyttökertaa ja jokaisen käyttökerran jälkeen.

- Levitä öljy niin, että se kulkee kahden terän välistä. Voiteluaineiden on oltava myrkyttömiä ja vaarattomia ruostetta estäviä voiteluaineita, jotka on tarkoitettu liikkuvien metalliosien voiteluun.

KULJETUS JA SÄILYTYS

- Suojaa varusteet kuljetuksen ajaksi vaurioiden ja onnettomuuksien estämiseksi.
- Säilytä laitetta ja varusteita kuivassa paikassa, jossa lämpötila ei laske pakkasen puolelle.
- Puhdista tuote.
- Vaihda tai korjaa vaurioituneet komponentit.
- Käytä laitteessa oikeanlaista suojusta, joka ei kerää kosteutta.
- Pidä laite kiinnitettynä kuljetuksen aikana.

TEKNISET TIEDOT

	Yksikkö	B33 PS (B33BCSMC)	B33 PS+ (B33BCSMC)
Moottorin tiedot			
Sylinteritilavuus	cm ³	33	33
Sylinteri	mm	36	36
Iskunpituus	mm	32	32
Joutokäyntinopeus	min ⁻¹	2 700–3 200	2 700–3 200
Käyttöakselin suurin pyörimisnopeus	min ⁻¹	8 500	8 500
Moottorin enimmäiskäyntinopeus	min ⁻¹	10 000	10 000
Moottorin enimmäisteho	kW/min ⁻¹	0,9/7 000	0,9/7 000
Sytytystulppa	—	RCJ6Y	RCJ6Y
Kärkiväli	mm	0,65	0,65
Polttoainesäiliön tilavuus	cm ³	700	700
Ääni- ja värinäätiedot			
Vastaava värinäätaso (ahv, eq), trimmeriläiläite varusteena, vasen/oikea kahva – ks. huomautus 1	m/s ²	5,4/6,7	5,4/6,7
Vastaava värinäätaso (ahv, eq), ruohoraivuriläiläite varusteena, vasen/oikea kahva – ks. huomautus 1	m/s ²	—	6,6/8,1
Vastaava värinäätaso (ahv, eq), oksasahasarja varusteena, vasen/oikea kahva – ks. huomautus 1	dB(A)	—	5,4/6,3
Vastaava värinäätaso (ahv, eq), pensasleikkuriläiläite varusteena, vasen/oikea kahva – ks. huomautus 1	dB(A)	—	5,4/6,7
Äänentehotaso, taattu (LWA), trimmeriläiläite varusteena – ks. huomautus 2	dB(A)	115	115
Äänentehotaso, taattu (LWA), ruohoraivuriläiläite varusteena – ks. huomautus 2	dB(A)	—	112
Äänentehotaso, taattu (LWA), oksasahasarja varusteena – ks. huomautus 2	dB(A)	—	113

Äänentehotaso, taattu (LWA), pensasleikkurilisälaite varusteena – ks. huomautus 2	dB(A)	—	112
Äänentehotaso, mitattu, trimmerilisälaite käytössä – ks. huomautus 2	dB(A)	112	112
Äänentehotaso, mitattu, ruohoraivurilisälaite käytössä – ks. huomautus 2	dB(A)	—	109
Äänentehotaso, mitattu, oksasahasarja käytössä – ks. huomautus 2	dB(A)	—	110
Äänentehotaso, mitattu, pensasleikkurilisälaite käytössä – ks. huomautus 2	dB(A)	—	109
Äänenpainetaso käyttäjän korvan tasalla, trimmerilisälaite varusteena, – ks. huomautus 3	dB(A)	96,8	96,8
Äänenpainetaso käyttäjän korvan tasalla, ruohoraivurilisälaite varusteena, – ks. huomautus 3	dB(A)	—	96,4
Äänenpainetaso käyttäjän korvan tasalla, oksasahasarja varusteena, – ks. huomautus 3	dB(A)	—	95,0
Äänenpainetaso käyttäjän korvan tasalla, pensasleikkurilisälaite varusteena, – ks. huomautus 3	dB(A)	—	96,6
Tuotteen mitat			
Paino, moottori ja ylempi runkoputki (ilman polttoainetta, terälaitetta ja suojusta)	kg	7,7	7,7
<p>Huomautus 1: Ilmoitetuilla tiedoilla vastaavasta tärinätasosta tyypillinen tilastollinen hajonta (vakiopoikkeama) on 1,5 m/s².</p> <p>Huomautus 2: Melupäästö ympäristöön äänentehona (L_{WA}) EY-direktiivin 2000/14/EY mukaisesti mitattuna. Koneen ilmoitettu äänentehotaso on mitattu käyttäen alkuperäistä terälaitetta, joka antaa suurimman äänentehotason. Taatun ja mitatun äänitehon erona on se, että taattu ääniteho sisältää myös mitatun tuloksen hajonnan ja vaihtelun saman mallin eri koneiden välillä direktiivin 2000/14/EY mukaisesti.</p> <p>Huomautus 3: Ilmoitetuilla tiedoilla vastaavasta koneen äänenpainetasosta tyypillinen tilastollinen hajonta (vakio- poikkeama) on 3 dB(A).</p>			

LISÄLAITTEET

	Yksikkö	B33 PS, B33 PS+
Trimmerilisälaite		
Lisälaitteen pituus (kokonaispituus)	cm	84,7
Lisälaitteen paino (ilman leikkuupäätä ja terälaitteen suojusta)	kg	1,84
Runkoputken pituus	cm	62,6
Akselin läpimitta	mm	25,4
Akselivarsikierre	—	M10

	Yksikkö	B33 PS, B33 PS+
Leikkuupään pyörimissuunta (käyttäjän näkökulma)	—	Vastapäivään
Vetoakselin tyyppi	—	Kiinteä
Sahattavan kohteen enimmäispaksuus	cm	43
Leikkuusiiman koko	mm	2,5
Leikkuusiimojen määrä	—	2
Leikkuupään tyyppi	—	Napautuspää
Leikkuupään siimakapasiteetti	—	4 (13,12)
Terälaitteen suojus	—	Yhdistelmä (siima ja ruohoterä)
Raivurillisälaite		
Lisälaitteen pituus (kokonaispituus)	cm	84,7
Lisälaitteen paino (ruohoterän ja terälaitteen suojuksen kanssa)	kg	1,72
Runkoputken pituus	cm	62,6
Akselin läpimitta	mm	25,4
Akselivarsikierre	—	M10
Leikkuupään pyörimissuunta (käyttäjän näkökulma)	—	Vastapäivään
Vetoakselin tyyppi	—	Kiinteä
Ruohoterä	—	3-hampainen
Ruohoterän halkaisija	mm	255
Ruohoterän keskireiän halkaisija	mm	25,4
Terälaitteen suojus	—	Yhdistelmä (siima ja ruohoterä)
Oksasahasarja		
Lisälaitteen pituus (kokonaispituus)	cm	105,9
Lisälaitteen paino (kuivana, terälevyn ja teräketjun kanssa)	kg	1,66
Runkoputken pituus	cm	65,8
Akselin läpimitta	mm	25,4
Terälevyn pituus	cm	25
Terälevyn kärkipyörän hampaiden lukumäärä	—	7
Teräketjun vetopyörän hampaiden määrä	—	7
Sahattavan kohteen enimmäispaksuus	cm	10
Teräketjun vetolenkkien lukumäärä	—	40
Teräketjun paksuus	mm	1,3
Teräketjun jako	mm	9,52

	Yksikkö	B33 PS, B33 PS+
Vaimennussuhde	—	0,94
Teräketjun tyyppi/malli	91PX040G, UC 81 GS, UC 81 G, H38	91PX040G, UC 81 GS, UC 81 G, H38
Öljysäiliön tilavuus	ml	130
Pidennetty pensasleikkuriliisälaite		
Lisälaitteen pituus (kokonaispituus)	cm	126,1
Lisälaitteen paino	kg	2,20
Runkoputken pituus	cm	64,4
Akselin läpimitta	mm	25,4
Hampainen kärkiväli	mm	25
Sahattavan kohteen enimmäispaksuus	mm	15
Leikkauspituus	mm	360
Terälevyn pituus (vaihteistosta kärkeen)	mm	438
Terän hampaiden määrä	—	26
Hammasjako	mm	31
Terätoiminnon tyyppi	—	Kaksitoiminen edestakaisin liikkuva
Kulmasäädön alue	°	Kokonaisalue 90°, 45° runkovarren keskilinjasta

EU:N VAATIMUSTENMUKAISUUSVAKUUTUS

Husqvarna AB, SE 561 82 Huskvarna, RUOTSI, vakuuttaa täten, että oheinen tuote:

Kuvaus	Bensiinikäyttöinen trimmeri/ruohoraivuri
Tuotemerkki	McCulloch
Alusta / Tyyppi / Malli	Alusta B33BCSMC, edustaa mallia B33PS, B33PS +
Erä	Sarjanumero 2018 alkaen

vastaa täysin seuraavien EU:n direktiivien ja asetusten vaatimuksia:

Direktiivi/asetus	Kuvaus
2006/42/EY	Konedirektiivi
2014/30/EU	EMC-direktiivi
2000/14/EY	Melupäästädirektiivi

Asiassa sovelletaan seuraavia yhdenmukaistettuja standardeja ja/tai teknisiä määräyksiä: EN ISO 12100, EN ISO 11806-1, EN ISO 11680-1, EN ISO 10517, CISPR 12, ISO 14982, ISO 3744

Ilmoitetut meluarvot on annettu direktiivin 2000/14/EY liitteen V mukaisesti tämän käyttöohjekirjan teknisissä tiedoissa sekä allekirjoitetussa EU:n vaatimustenmukaisuusvakuutuksessa.

TÜV Rheinland N.A. on suorittanut Husqvarna AB:lle vapaaehtoisen tyyppitarkastuksen ja tuottanut näin Euroopan parlamentin ja neuvoston konedirektiivin 2006/42/EY mukaisen sertifikaatin.

Allekirjoitetussa EY:n vaatimustenmukaisuusvakuutuksessa ilmoitettu sertifikaatti pätee kaikkiin valmistuspaikkoihin ja -maihiin tuotteessa ilmoitettujen tietojen mukaisesti.

Oheinen bensiinikäyttöinen trimmeri/ruohoraivuri on tarkistetun mallikappaleen mukainen.

Sommaire

INTRODUCTION.....	185	TRANSPORT ET STOCKAGE.....	199
SÉCURITÉ.....	186	CARACTÉRISTIQUES TECHNIQUES.....	199
MONTAGE.....	192	ACCESSOIRES.....	200
FONCTIONNEMENT.....	193	CONTENU DE LA DÉCLARATION DE	
ENTRETIEN.....	195	CONFORMITÉ DE LA CE.....	202

INTRODUCTION

Manuel de l'opérateur

La langue d'origine du présent manuel d'utilisation est l'anglais. Les manuels d'utilisation disponibles dans d'autres langues sont des traductions de l'anglais.

Aperçu

(Fig. 1)

1. Poignée de guidage
2. Œillet de suspension
3. Bouton d'arrêt
4. Raccord du tube de transmission
5. Gâchette d'accélération
6. Blocage de la commande d'accélération
7. Accessoire pour coupe-courbures et débroussailluse
8. Outil multi-usage
9. Silencieux
10. Poignée du câble du démarreur
11. Bouchon du réservoir d'essence
12. Bougie/chapeau de bougie
13. Starter
14. Couvercle de filtre à air
15. Clé hexagonale
16. Harnais
17. Protection de l'outil de coupe de l'accessoire pour coupe-bordures et débroussailluse
18. Lames du taille-haie
19. Levier de réglage de l'angle
20. Guide-chaîne
21. Chaîne
22. Bouchon du réservoir d'huile de chaîne
23. Couvercle du pignon
24. Clé, 8 mm / 10 mm
25. Accessoire pour taille-haie télescopique
26. Accessoire pour élagueuse sur perche
27. Couvercle de guide-chaîne de l'accessoire pour élagueuse sur perche
28. Protège-lame pour accessoire d'extension pour taille-haie
29. Écrou

30. Bol de garde au sol
31. Support inférieur
32. Lame de désherbage
33. Tête de désherbage
34. Protection de transport de la lame à herbe
35. Manuel de l'opérateur
36. Poire de la pompe à carburant
37. Support supérieur

Symboles concernant le produit

- (Fig. 2) Avertissement
- (Fig. 3) Veuillez prendre connaissance de ce manuel
- (Fig. 4) Portez un casque, des protège-oreilles et des protections pour les yeux homologués.
- (Fig. 5) Portez des gants de protection homologués.
- (Fig. 6) Utilisez des bottes antidérapantes robustes.
- (Fig. 7) Le produit peut entraîner la projection d'objets, ce qui peut causer des blessures.
- (Fig. 8) Régime maximal de l'arbre de sortie.
- (Fig. 9) Distance de sécurité
- (Fig. 10) Distance de sécurité
- (Fig. 11) Risque de rebond si l'équipement de coupe touche un objet qu'il ne coupe pas immédiatement. Le produit peut couper des parties du corps. Restez à une distance minimale de 15 m (50 ft) des personnes et des animaux pendant l'utilisation du produit.
- (Fig. 12) Assurez-vous que les cheveux longs sont attachés au-dessus des épaules.

- (Fig. 13) Les flèches indiquent les limites de la position de la poignée.
- (Fig. 14) Pompe à carburant
- (Fig. 15) Starter
- (Fig. 16) Maintenez toutes les parties de votre corps à distance des surfaces chaudes et brûlantes.
- (Fig. 17) Assurez-vous que personne ne se trouve dans la zone de danger de rebond.
- (Fig. 18) DANGER – Maintenez vos mains à distance de la lame.
- (Fig. 19) Niveau de puissance sonore
- (Fig. 20) Le produit est conforme aux directives CE en vigueur.
- (Fig. 21) Le produit est conforme aux directives EAC en vigueur.
- (Fig. 22) Le produit est conforme aux directives ukrainiennes en vigueur.

Remarque: Les autres symboles/autocollants présents sur le produit concernent des exigences de certification spécifiques à d'autres zones commerciales.

UE V



AVERTISSEMENT: toute altération du moteur a pour effet d'annuler l'homologation de type UE de ce produit.

Responsabilité

Conformément à la loi sur la responsabilité du fait des produits, nous déclinons toute responsabilité pour tout dommage causé par notre produit si :

- le produit n'est pas correctement réparé ;
- le produit est réparé avec des pièces qui ne proviennent pas du fabricant ou qui ne sont pas homologuées par le fabricant ;
- le produit est équipé d'un accessoire qui ne provient pas du fabricant ou qui n'est pas homologué par le fabricant.
- le produit n'est pas réparé par un centre d'entretien agréé ou par une autorité homologuée.

SÉCURITÉ

Définitions de sécurité

Les définitions ci-dessous indiquent le niveau de gravité pour chaque mention d'avertissement.



AVERTISSEMENT: Blessures aux personnes.



REMARQUE: Dommages au produit.

Remarque: Cette information facilite l'utilisation du produit.

Précautions relatives aux vibrations

Ce produit est destiné à une utilisation occasionnelle uniquement. L'utilisation quotidienne ou régulière du produit peut provoquer le syndrome des « doigts blancs » ou entraîner des problèmes médicaux équivalents causés par les vibrations. Examinez l'état de vos mains et de vos doigts si vous utilisez le produit quotidiennement ou régulièrement. Si vos mains ou vos doigts présentent une décoloration, sont douloureux ou engourdis, arrêtez de travailler et contactez immédiatement un médecin.

Instructions générales de sécurité



AVERTISSEMENT: Lisez les instructions qui suivent avant d'utiliser le produit.

- Utilisez le produit correctement. Une utilisation inappropriée peut causer des blessures graves, voire mortelles. Utilisez uniquement le produit pour les tâches décrites dans le présent manuel. N'utilisez pas ce produit pour d'autres travaux.
- Respectez les instructions de ce manuel. Respectez les symboles et les instructions de sécurité. Le non-respect des instructions et des symboles par l'opérateur peut causer des blessures graves, voire mortelles, ou des dommages.
- Ne jetez pas ce manuel. Utilisez les instructions pour assembler, utiliser et conserver votre produit en bon état. Utilisez les instructions pour l'installation appropriée des équipements et accessoires. Utilisez uniquement des équipements et accessoires homologués.
- N'utilisez pas de produit endommagé. Respectez le schéma d'entretien. Effectuez uniquement les travaux d'entretien dont les instructions sont comprises dans ce manuel. Tous les autres travaux d'entretien doivent être effectués par un centre d'entretien agréé.

- Ce manuel ne peut pas inclure toutes les situations qui peuvent se produire lorsque vous utilisez le produit. Soyez prudent et utilisez votre bon sens. N'utilisez pas ou n'effectuez pas de travaux d'entretien sur le produit si vous n'êtes pas sûr de la situation. Contactez un spécialiste du produit, votre revendeur, votre agent d'entretien ou centre d'entretien agréé pour plus d'informations.
- Déconnectez la bougie avant d'assembler, de stocker ou d'effectuer l'entretien du produit.
- N'utilisez pas le produit si ses caractéristiques initiales ont été changées. Ne remplacez pas une pièce du produit sans l'approbation du fabricant. Utilisez uniquement des pièces approuvées par le fabricant. Un entretien inapproprié peut causer des blessures graves, voire mortelles.
- Ne respirez pas les fumées provenant du moteur. À long terme, l'inhalation de gaz d'échappement dégagés par le moteur constitue un risque pour la santé.
- Ne démarrez pas le produit dans un local clos ou à proximité de matériaux inflammables. Les gaz d'échappement sont très chauds et peuvent contenir une étincelle pouvant provoquer un incendie. Un débit d'air insuffisant peut causer des blessures graves, voire mortelles dues à une asphyxie ou au monoxyde de carbone.
- Lorsque vous utilisez ce produit, le moteur crée un champ électromagnétique. Le champ électromagnétique peut endommager les implants médicaux. Consultez votre médecin et le fabricant de votre implant avant d'utiliser ce produit.
- Ne laissez pas un enfant utiliser le produit. Ne laissez personne utiliser la machine sans en connaître les instructions d'utilisation.
- Assurez-vous de toujours surveiller une personne aux capacités physiques ou mentales réduites qui utilise le produit. Un adulte responsable doit être présent à tout moment.
- Stockez le produit dans une zone dont l'accès est fermé aux enfants et aux personnes non autorisées.
- Le produit peut projeter des objets et causer des blessures. Respectez les consignes de sécurité afin de réduire le risque de blessures graves ou mortelles.
- Ne vous éloignez pas du produit lorsque le moteur est allumé.
- L'opérateur du produit est tenu responsable en cas d'accident.
- Assurez-vous que les pièces ne soient pas endommagées avant d'utiliser le produit.
- Assurez-vous de maintenir une distance minimum de 15 m (50 ft) entre vous et les autres personnes ou animaux avant d'utiliser le produit. Assurez-vous que les personnes présentes dans une zone adjacente sachent que vous allez utiliser le produit.
- Référez-vous aux lois nationales ou locales. Elles peuvent empêcher ou limiter le fonctionnement du produit dans certaines conditions.
- N'utilisez pas le produit si vous êtes fatigué ou sous l'emprise d'alcool, de drogues ou de médicaments. Ces facteurs sont susceptibles d'affecter votre vue, votre vigilance, votre coordination ou votre jugement.

Consignes générales de sécurité du coupe-bordures

- Utilisez la tête de coupe pour couper l'herbe.
- Veillez à ce que le fil de coupe soit toujours enroulé de manière serrée et régulière autour du tambour pour éviter des vibrations dangereuses.
- Utilisez uniquement les têtes de désherbage et les fils de coupe recommandés.
- Assurez-vous que le couteau monté sur le carter de protection n'est pas endommagé. Il découpe le fil de coupe à la bonne longueur.
- Utilisez le produit avec l'équipement de coupe sous le niveau de votre taille.
- Ne touchez pas le renvoi d'angle après l'arrêt du moteur.
- Le renvoi d'angle est chaud après l'arrêt du moteur. Les zones de chaleur peuvent causer des blessures.

Pour tondre l'herbe

1. Maintenez la tête de désherbage juste au-dessus du sol et inclinez-la. Ne poussez pas le fil de coupe dans l'herbe. (Fig. 23)
2. Diminuez la vitesse du moteur afin de limiter le risque d'endommager les plantes.
3. Baissez le régime à 80 % lorsque vous coupez l'herbe à proximité d'objets. (Fig. 24)

Pour couper l'herbe

1. Assurez-vous que le fil du coupe-herbe est parallèle au sol lorsque vous coupez l'herbe. (Fig. 25)
2. N'appuyez pas la tête de désherbage sur le sol. Le sol et le produit peuvent être endommagés.
3. Ne laissez pas la tête de désherbage toucher le sol en continu. Cela peut endommager la tête de désherbage.
4. Faites tourner le moteur à plein régime lorsque vous déplacez le produit de gauche à droite pour couper l'herbe. Assurez-vous que le fil du coupe-herbe est parallèle au sol. (Fig. 26)

Pour balayer l'herbe

Le débit d'air du fil de coupe en rotation peut être utilisé pour éliminer l'herbe coupée d'une zone.

1. Maintenez la tête de désherbage et son fil de coupe parallèles au sol et au-dessus du sol.
2. Donner les pleins gaz.
3. Déplacez la tête de désherbage d'un côté à l'autre et balayez l'herbe.



AVERTISSEMENT: Nettoyez le capot de la tête de désherbage chaque fois que vous remettez un fil de coupe neuf pour éviter tout déséquilibre et des vibrations dans les poignées. Vérifiez également les autres pièces de la tête de désherbage et nettoyez au besoin.

Instructions de sécurité générales de la débroussailleuse

- La lame à herbe s'utilise pour tous les types d'herbe haute ou épaisse.
- N'utilisez pas les lames et les couteaux à herbe pour les tiges ligneuses.
- Portez un casque lorsque vous utilisez un produit comportant une lame.
- Portez des gants de protection lorsque vous manipulez la lame ou que vous procédez à son entretien.
- Utilisez le produit avec une lame homologuée. N'utilisez pas de lame sans avoir posé correctement toutes les pièces nécessaires. Assurez-vous que l'installation est effectuée correctement et que les bonnes pièces sont utilisées. Une installation incorrecte peut provoquer l'expulsion de la lame et blesser gravement l'utilisateur ou les personnes se trouvant à proximité.
- Utilisez le produit avec l'équipement de coupe sous le niveau de votre taille.
- Ne touchez pas le renvoi d'angle après l'arrêt du moteur.
- Le renvoi d'angle est chaud après l'arrêt du moteur. Les zones de chaleur peuvent causer des blessures.
- Une lame peut provoquer des blessures lorsqu'elle continue à tourner après l'arrêt du moteur ou après le relâchement de la gâchette d'accélération.
- Gardez vos mains à distance de la lame. La manipulation de la lame peut entraîner de très graves blessures.
- Arrêtez le moteur avant d'entamer des travaux sur l'équipement de coupe. Assurez-vous que l'équipement de coupe s'arrête complètement. Débranchez le câble de la bougie.
- Assurez-vous que la lame a complètement cessé de tourner avant toute opération de maintenance.
- Maintenez les dents de la lame correctement affûtées.
- Une lame mal affûtée ou endommagée augmente les risques d'accident. Maintenez les dents de la lame correctement affûtées. Suivez les instructions et utilisez le gabarit de lime recommandé.
- Assurez-vous que le protège-lame n'est pas endommagé ou fissuré.
- Fixez la protection de transport sur la lame avant de transporter ou de ranger le produit.

Rebond de la lame

- Un rebond est un mouvement brusque du produit sur le côté, vers l'avant ou vers l'arrière. Un rebond se produit lorsque la lame à herbe ou la lame d'éclaircissage heurte un objet qui ne peut pas être coupé. Dans les zones où il n'est pas facile de voir le matériau à couper, le risque de rebond est plus élevé.
- Lorsqu'un rebond se produit, il est probable que le produit ou que l'opérateur s'éloigne de son emplacement initial. Une lame qui se déplace peut heurter les personnes aux alentours et risque ainsi de les blesser.
- Si une lame est courbée, présente des fissures, est cassée ou endommagée, mettez-la au rebut.
- Utilisez une lame affûtée. Le risque de rebond est plus élevé lorsque la lame n'est pas affûtée.

Pour désépaissir l'herbe avec une lame à herbe

1. Gardez les pieds écartés au cours de l'utilisation du produit. Assurez-vous d'avoir des appuis stables.
2. Mettez le bol de garde au sol légèrement en contact avec le sol. Cela empêche la lame de toucher le sol.
3. Déplacez l'appareil dans un mouvement latéral fluide de droite à gauche. Faites travailler la lame du côté gauche (secteur 8 h à 12 h). (Fig. 27)
4. Inclinez la lame vers la gauche lorsque vous débroussailliez l'herbe.

Remarque: L'herbe s'accumule pour former une ligne.

5. Faites un mouvement latéral de gauche à droite pour le mouvement de retour.
6. Travaillez de façon régulière.
7. Avancez et gardez les pieds fermement au sol.
8. Arrêtez le moteur.
9. Déposez le produit de l'attache sur le harnais.
10. Placez le produit au sol.
11. Récupérez la matière végétale coupée.

Consignes générales de sécurité de l'élagieuse sur perche

- Il est recommandé de porter également un équipement de protection pour la tête, les mains, les jambes et les pieds. Des vêtements de protection appropriés réduisent les blessures causées par la projection de débris ou un contact accidentel avec la chaîne de l'élagieuse.
- Lors de votre utilisation du produit, ne levez pas les bras au-dessus de vos épaules. Ne restez pas sous les branches que vous êtes en train de couper.
- Portez toujours des gants de protection lorsque vous manipulez la chaîne.

- Remplacez le guide-chaîne et la chaîne immédiatement s'ils sont endommagés, cassés ou déposés.
- Ne démarrez pas le moteur alors que le guide-chaîne se trouve dans une entaille. Retirez le guide-chaîne de l'entaille avant de démarrer le moteur.
- N'utilisez pas le produit pour couper des arbres ou des troncs.
- N'utilisez pas le produit pour couper des broussailles ou des arbrisseaux.
- Ne laissez pas la chaîne entrer en contact avec des objets lorsque vous démarrez le moteur.
- Prenez garde aux lignes électriques aériennes.
- N'appliquez pas de pression sur le produit lorsque vous terminez une coupe.
- Lorsque vous terminez une coupe, relâchez toujours la gâchette d'accélération et laissez le moteur tourner au ralenti.
- Ne coupez pas de branches de plus de 15 cm (6 in) de diamètre au-dessus de votre tête.
- Tenez le produit fermement de vos deux mains pour en assurer l'équilibre.

(Fig. 28)

- Utilisez le produit lentement et procédez aux coupes avec précaution.
- Faites attention à la direction de chute des branches.
- Faites attention aux petites branches lorsque vous procédez à une coupe. Les petites branches peuvent se coincer dans la chaîne et entraîner un déséquilibre ou une perte de contrôle.
- Faites attention à l'effet de rebond lorsque vous coupez des branches sous tension.
- Utilisez le produit dans une zone dégagée. Dégagez régulièrement la zone de travail des branches tombées pour éviter toute blessure.
- Coupez les branches longues avant de les déplacer.
- Arrêtez le moteur, ouvrez le harnais et posez la machine par terre avant de rassembler les végétaux coupés.
- Fixez le couvercle du guide-chaîne pendant le transport et le stockage du produit.
- Assurez-vous que le couvercle du guide-chaîne n'est pas endommagé ou fissuré.

Pour couper avec l'élagueuse sur perche



AVERTISSEMENT: N'utilisez pas le produit pour couper d'avant en arrière.

1. Ouvrez complètement l'accélérateur du produit et appliquez une légère pression.
2. Procédez à la première coupe à 15 cm (6 in) du tronc. Cette entaille doit avoir une profondeur égale au 1/3 du diamètre de la branche. (Fig. 29)
3. Déplacez l'élagueuse sur perche de 4 à 5 cm (2 à 4 in) vers l'extérieur de la branche. Faites une

deuxième coupe pour couper totalement la branche. (Fig. 29)

4. Coupez une troisième fois. Ne coupez pas trop près du tronc au risque de blesser l'arbre.

Remarque: Lorsque vous coupez pour la deuxième et troisième fois, placez le produit contre la branche afin de la garder stable.

(Fig. 30)

Consignes générales de sécurité du taille-haie télescopique

- Gardez vos mains à distance de la lame. La manipulation de la lame peut entraîner de très graves blessures.
- Maintenez toutes les parties de votre corps à distance de la lame de découpe. Ne retirez pas la matière végétale coupée et n'attrapez pas les végétaux à couper lorsque les lames sont en mouvement. Assurez-vous d'arrêter le produit avant de le nettoyer ou de procéder à son entretien. Les lames continuent en roue libre après la mise hors tension. Tout moment d'inattention lors de l'utilisation du produit peut causer de graves blessures.
- Lors de votre utilisation du produit, ne levez pas les bras au-dessus de vos épaules. Ne restez pas sous les branches que vous êtes en train de couper.
- Pour garder l'équilibre, tenez le produit le plus près possible du corps.

(Fig. 31)

- Déplacez le produit de bas en haut lorsque vous coupez les côtés.

(Fig. 32)

- Ne coupez pas trop rapidement. Coupez lentement et en continu jusqu'à obtenir une bonne qualité de coupe.
- Assurez-vous que l'extrémité de la lame ne touche pas le sol.
- Prenez garde aux lignes électriques aériennes.
- Lorsque vous terminez une coupe, relâchez toujours la gâchette d'accélération et laissez le moteur tourner au ralenti.
- Portez le taille-haie par la poignée, lame arrêtée. Tenez le produit correctement pendant l'utilisation pour éviter toute blessure causée par les lames.
- Arrêtez le moteur, ouvrez le harnais et posez la machine par terre avant de rassembler les végétaux coupés.
- Fixez le protège-lame pendant le transport et le stockage du produit.
- Assurez-vous que le protège-lame n'est pas endommagé ou fissuré.

Pour régler l'angle des lames de coupe

1. Poussez le levier pour déverrouiller. (Fig. 33)
2. Réglez l'angle des lames à la position adéquate.

3. Relâchez le levier.

Consignes de sécurité pour le fonctionnement

- Assurez-vous que le produit est correctement assemblé avant toute utilisation.
- Assurez-vous de démarrer le produit 3 m (10 ft) loin de l'endroit où vous avez rempli le réservoir de carburant. Placez le produit sur une surface plane. Vérifiez que l'équipement de coupe ne touche pas le sol ou tout autre objet.
- Le produit peut entraîner la projection d'objets, ce qui peut causer des lésions oculaires. Utilisez toujours des protections pour les yeux homologuées lorsque vous faites fonctionner le produit.
- Soyez prudent, un enfant peut se trouver à proximité du produit durant son fonctionnement sans que vous en ayez connaissance.
- N'utilisez pas le produit si des personnes sont présentes dans la zone de travail. Arrêtez le produit si une personne pénètre dans la zone de travail.
- Assurez-vous de toujours garder le contrôle du produit.
- N'utilisez pas ce produit si vous ne pouvez pas être secouru en cas d'accident. Assurez-vous que d'autres personnes sachent que vous allez utiliser le produit avant de commencer.
- Ne tournez pas avec le produit avant de vous assurer qu'aucune personne ni aucun animal ne se trouvent dans la zone de sécurité.
- Retirez tous les matériaux indésirables de la zone de travail avant de commencer. Si l'équipement de coupe heurte un objet, l'objet peut être projeté et causer des blessures ou des dommages. Les matériaux indésirables peuvent s'enrouler autour de l'équipement de coupe et causer des dommages.
- N'utilisez pas l'appareil par mauvais temps, par exemple en cas de brouillard, pluie, vents violents, risque d'éclairs ou autres conditions climatiques. Le mauvais temps peut créer des conditions de travail dangereuses, telles que des surfaces glissantes.
- Assurez-vous que vous pouvez vous déplacer librement et travailler dans une position stable.
- Assurez-vous que vous ne pouvez pas tomber lorsque vous utilisez le produit. Ne vous inclinez pas lorsque vous utilisez le produit.
- Tenez toujours le produit avec vos deux mains. Tenez l'appareil du côté droit du corps.
- Utilisez le produit avec l'équipement de coupe sous le niveau de votre taille.
- Si la commande du starter est sur la position de starter lorsque le moteur démarre, l'équipement de coupe commence à tourner.
- Ne touchez pas le renvoi d'angle après l'arrêt du moteur. Le renvoi d'angle est chaud après l'arrêt du moteur. Les zones de chaleur peuvent causer des blessures.
- Arrêtez le moteur avant de déplacer le produit.

- Ne posez pas le produit lorsque le moteur est allumé.
- Avant de retirer les matériaux indésirables du produit, arrêtez le moteur et attendez jusqu'à l'arrêt de l'équipement de coupe. Attendez l'arrêt de l'équipement de coupe avant de retirer la matière coupée.

Équipement de protection individuelle



AVERTISSEMENT: Lisez les instructions qui suivent avant d'utiliser le produit.

- Utilisez toujours un équipement de protection individuel approprié lorsque vous faites fonctionner le produit. L'équipement de protection individuel n'empêche pas le risque de blessures. L'équipement de protection individuel diminue la gravité des blessures en cas d'accident.
- Utilisez toujours des protections pour les yeux homologuées pendant que vous faites fonctionner le produit.
- N'utilisez pas le produit pieds nus ou avec des chaussures ouvertes. Utilisez toujours des bottes antidérapantes robustes.
- Utilisez des pantalons longs et épais.
- Si nécessaire, utilisez des gants de protection homologués.
- Utilisez un casque s'il est possible que des objets tombent sur votre tête.
- Utilisez toujours des protections auditives homologuées lorsque vous faites fonctionner le produit. Une exposition au bruit sur de longues périodes peut provoquer une perte d'audition.
- Assurez-vous de disposer d'une trousse de premiers soins à proximité.

Dispositifs de sécurité sur le produit



AVERTISSEMENT: Lisez les instructions qui suivent avant d'utiliser le produit.

- N'utilisez pas un produit avec des dispositifs de sécurité défectueux.
- Contrôlez les dispositifs de sécurité régulièrement. Si les dispositifs de sécurité sont défectueux, parlez-en à votre agent d'entretien McCulloch.

Blocage de la gâchette d'accélération

Le blocage de la gâchette d'accélération verrouille la gâchette d'accélération. Appuyez sur le blocage de la gâchette d'accélération pour relâcher la gâchette d'accélération. Lorsque vous relâchez la poignée, le blocage de la gâchette d'accélération et la gâchette d'accélération reviennent à leurs positions initiales.

1. Assurez-vous que la gâchette d'accélération est verrouillée en position de ralenti lorsque vous relâchez le blocage de la gâchette d'accélération.
2. Appuyez sur le blocage de la gâchette d'accélération et assurez-vous qu'il retourne à sa position initiale lorsque vous le relâchez.
3. Appuyez sur la gâchette d'accélération et assurez-vous qu'elle retourne à sa position initiale lorsque vous la relâchez.

Démarrez le moteur, puis faites-le tourner à plein régime. Relâchez la gâchette d'accélération et vérifiez si l'équipement de coupe s'arrête. Si l'équipement de coupe tourne avec la gâchette en position de ralenti, vérifiez la vis de réglage du carburateur.

Pour contrôler l'interrupteur d'arrêt

L'interrupteur d'arrêt met le moteur à l'arrêt.

1. Démarrez le moteur.
2. Assurez-vous que le moteur s'arrête lorsque vous mettez le bouton d'arrêt en position stop.

Protection pour l'équipement de coupe

La protection de l'équipement de coupe protège l'opérateur des projections d'objets.

Vérifiez la protection pour l'équipement de coupe afin de détecter d'éventuels dommages et remplacez-la si elle est endommagée. Utilisez uniquement la protection homologuée pour l'équipement de coupe.

Fonction de desserrage du harnais



AVERTISSEMENT: N'utilisez pas le harnais si la fonction de desserrage est défectueuse. Assurez-vous que la fonction de desserrage du harnais fonctionne correctement lorsque vous réglez le produit.

- La fonction de desserrage du harnais se trouve à l'avant du produit.

(Fig. 34)

- Les sangles du harnais doivent toujours rester positionnées correctement.
- En cas d'urgence, la fonction de desserrage du harnais vous permet de vous dégager du produit en toute sécurité.

Silencieux

- N'utilisez pas un moteur dont le silencieux est endommagé. Un silencieux endommagé augmente le niveau sonore et le risque d'incendie. Gardez un extincteur à proximité.
- Vérifiez régulièrement que le silencieux est bien fixé sur le produit.
- Ne touchez pas le moteur ni le silencieux quand le moteur est allumé. Ne touchez pas le moteur ni le silencieux peu après l'arrêt du moteur. Les surfaces chaudes peuvent causer des blessures.

- La chaleur du silencieux peut provoquer un incendie. Soyez prudent si vous utilisez le produit à proximité de liquides inflammables ou de fumées.
- Ne touchez pas les pièces à l'intérieur du silencieux si celui-ci est endommagé. Les pièces peuvent contenir certains produits chimiques cancérigènes.

Sécurité carburant

- Ne démarrez pas le produit si du carburant ou de l'huile moteur a été renversé(e) sur le produit. Essayez le carburant/l'huile et attendez que le produit sèche. Essayez le carburant déversé sur le produit.
- Si vous avez renversé du carburant sur vos vêtements, changez de vêtements immédiatement.
- Évitez tout contact de la peau avec le carburant. Le carburant peut causer des blessures. Si votre peau entre en contact avec le carburant, lavez les parties qui ont été en contact avec de l'eau et du savon.
- Ne démarrez pas le moteur si vous avez renversé de l'huile ou du carburant sur le produit ou sur vous.
- Ne démarrez pas le produit s'il y a une fuite de moteur. Vérifiez régulièrement s'il y a des fuites de moteur.
- Faites attention avec le carburant. Le carburant est inflammable et ses vapeurs sont explosives. Il peut causer des blessures graves, voire mortelles.
- Ne respirez pas les vapeurs de carburant, elles peuvent causer des blessures. Assurez-vous que la ventilation est suffisante.
- Ne fumez pas à proximité du carburant ou du moteur.
- Ne mettez pas d'objets chauds à proximité du carburant ou du moteur.
- N'ajoutez pas de carburant lorsque le moteur est allumé.
- Assurez-vous que le moteur est froid avant de faire le plein de carburant.
- Avant de faire le plein, ouvrez le bouchon du réservoir de carburant lentement et relâchez la pression avec précaution.
- N'ajoutez pas de carburant au moteur dans un espace intérieur. Un débit d'air insuffisant peut causer des blessures graves, voire mortelles dues à une asphyxie ou au monoxyde de carbone.
- Serrez le bouton du réservoir de carburant avec précaution afin d'éviter tout risque d'incendie.
- Déplacez le produit à un minimum de 3 m (10 ft) de l'endroit où a été fait le plein de carburant avant de démarrer le produit.
- Ne remplissez pas trop le réservoir de carburant.
- Assurez-vous qu'aucune fuite ne peut se produire lorsque vous déplacez le produit ou le bidon de carburant.
- Ne placez pas le produit ni le bidon de carburant dans un espace où il y a une flamme nue, des étincelles ou une veilleuse d'allumage. Assurez-vous

qu'il n'y a pas de flamme nue dans le lieu de stockage.

- Utilisez uniquement des récipients homologués pour le transport et le stockage de carburant.
- Avant de remettre le produit pour une période prolongée, videz le réservoir de carburant. Respectez la législation locale sur les lieux d'élimination du carburant.
- Nettoyez le produit avant de le remettre pour une période prolongée.
- Retirez la bougie avant de remettre le produit afin de s'assurer que le moteur ne démarre pas par inadvertance.

Consignes générales de sécurité pour l'entretien

- Il incombe à l'opérateur du produit d'assurer son entretien conformément aux indications figurant dans le manuel d'utilisation. Un entretien inapproprié peut causer des blessures graves, voire mortelles.
- Assurez-vous de régulièrement entretenir le produit. La durée de vie du produit augmente. Le risque d'accident diminue.
- Assurez-vous de respecter le schéma d'entretien. Les intervalles sont calculés selon une utilisation quotidienne du produit. Les intervalles sont différents si vous n'utilisez pas le produit tous les jours.
- Effectuez uniquement les travaux d'entretien dont les instructions sont comprises dans ce manuel. Tous les autres travaux d'entretien doivent être effectués par un centre d'entretien agréé.
- Faites réparer l'appareil par un concessionnaire agréé, sauf pour les tâches décrites dans *ENTRETIEN à la page 195*.
- Laissez un revendeur ou un centre d'entretien agréé régulièrement examiner le produit pour effectuer des réglages ou des réparations.
- Veillez à ce que l'appareil soit correctement assemblé.

- N'utilisez pas le produit si ses caractéristiques initiales ont été changées.
- Ne remplacez pas une pièce du produit sans l'approbation du fabricant.
- Utilisez uniquement des pièces approuvées par le fabricant.
- Vérifiez s'il y a des pièces cassées ou mal alignées, et des pièces qui ne se déplacent pas librement. Recherchez d'autres conditions qui pourraient affecter le fonctionnement de l'appareil.
- N'utilisez pas de produit endommagé. Remplacez ou réparez les composants endommagés.
- Vérifiez que les bouchons et les fixations sont bien serrés. L'utilisation de pièces de rechange non homologuées ou la dépose des dispositifs de sécurité peut endommager l'appareil. D'éventuelles blessures à l'opérateur ou aux patients pourraient également en résulter.
- Utilisez uniquement des accessoires et pièces de rechange préconisés. Ne modifiez pas votre appareil.
- Les poignées doivent toujours être propres, sèches et sans traces d'huile ni de graisse. La présence d'huile ou de graisse sur les poignées les rendrait glissantes et vous pourriez perdre le contrôle de la tronçonneuse.
- Respectez les instructions relatives à la lubrification et au remplacement des accessoires.
- Déconnectez la bougie avant d'assembler, de stocker ou d'effectuer l'entretien du produit.
- Si vous ne pouvez pas régler le régime de ralenti pour arrêter l'équipement de coupe, contactez votre centre d'entretien. N'utilisez pas le produit tant qu'il n'est pas correctement réglé ou réparé.
- Assurez-vous que le produit est stable pendant le transport afin d'empêcher toute détérioration.
- Lorsqu'il n'est pas utilisé, rangez l'appareil hors de portée des enfants dans un lieu sec ou fermé.

MONTAGE



AVERTISSEMENT: Lisez le chapitre dédié à la sécurité avant de monter le produit.

Pour monter la poignée

1. Retirez les vis (A), les rondelles (B), le collier supérieur (D), le collier inférieur (E) et les écrous (F) de la poignée (C). (Fig. 35)
2. Fixez le collier supérieur (A), la poignée (B), les rondelles (C) et les vis (D) à la partie supérieure de l'arbre supérieur.
3. Fixez le collier inférieur (E) et les écrous (F) au bas à la partie inférieure de l'arbre supérieur. (Fig. 36)

4. Posez la poignée de manœuvre entre les 2 flèches situées sur l'arbre.
5. Serrez fermement les vis.

Remarque: Assurez-vous que la poignée ne bouge pas.

Pour monter l'accessoire pour coupe-herbe

1. Fixez la protection de l'accessoire de coupe (A), les renforts (B), les rondelles (C), les rondelles (D), et les vis (E). Serrez fermement les vis. (Fig. 37)
2. Insérez la clé hexagonale (A) pour empêcher la rotation de l'arbre.

- Déposez l'écrou (B), le bol de garde au sol (C) et le support (D) de l'accessoire pour coupe-herbe et débroussailluse. (Fig. 38)
- Vissez la tête de désherbage (B) sur l'arbre. (Fig. 39)

Pour monter l'accessoire pour débroussailluse

- Fixez la protection de l'accessoire de coupe (A), les renforts (B), les rondelles (C), les rondelles (D), et les vis (E). Serrez fermement les vis. (Fig. 37)
- Insérez la clé hexagonale (A) pour empêcher la rotation de l'arbre.
- Déposez l'écrou (B), le bol de garde au sol (C) et le support (D) de l'accessoire pour coupe-herbe et débroussailluse. (Fig. 40)
- Fixez la lame (B), le support inférieur (C), le bol de garde au sol (D), et l'écrou (E). Serrez fermement l'écrou. (Fig. 41)

Pour assembler l'accessoire pour élagueuse sur perche

Voir *Pour faire l'entretien de l'accessoire pour élagueuse sur perche* à la page 196 pour connaître les instructions d'assemblage de l'accessoire pour élagueuse sur perche.

Pour monter le tube de transmission démontable

- Tournez le bouton pour desserrer le raccord du tube de transmission. (Fig. 42)

- Placez le cliquet de verrouillage/déverrouillage (A) dans le renforcement du guide. Poussez l'accessoire dans le raccord jusqu'à ce que le cliquet de verrouillage/déverrouillage entre dans l'orifice principal (B). (Fig. 43)
- Insérez l'arbre dans le raccord de l'arbre. Le cliquet doit passer dans l'orifice.

Remarque: Si l'accessoire ne s'insère pas complètement dans l'arbre supérieur, utilisez l'outil multi-usage pour pousser l'arbre d'entraînement interne plus profondément dans le tube. Il peut être nécessaire de faire tourner l'outil multi-usage tout en poussant.

- Assurez-vous de serrer fermement le cliquet avant d'utiliser le produit. (Fig. 44)

Pour démonter le tube de transmission démontable

- Tournez le bouton pour desserrer le raccord du tube de transmission. (Fig. 45)
- Exercez une pression prolongée sur le bouton de verrouillage/déverrouillage (B). Séparez les arbres en tirant. (Fig. 46)

FONCTIONNEMENT



AVERTISSEMENT: Assurez-vous de lire et de comprendre le chapitre dédié à la sécurité avant d'utiliser le produit.



REMARQUE: N'utilisez pas d'essence avec une concentration d'éthanol (E10) supérieure à 10 %. Cela peut endommager le produit.

Carburant

Pour utiliser le carburant



REMARQUE: Ce produit est équipé d'un moteur à deux temps. Utilisez un mélange d'essence et d'huile moteur à deux temps. Assurez-vous d'utiliser la quantité correcte d'huile dans le mélange. Un rapport incorrect d'essence et d'huile peut endommager le moteur.

- Utilisez toujours de l'essence sans plomb neuve avec un indice d'octane minimal de 90 RON (87 AKI) et une concentration d'éthanol (E10) inférieure à 10 %.
- Utilisez de l'essence avec un numéro d'octane supérieur si vous utilisez fréquemment le produit à une vitesse du moteur élevée en continu.

Huile moteur à deux temps

- Utilisez uniquement une huile moteur à deux temps de haute qualité. Utilisez uniquement une huile moteur refroidie par air.
- N'utilisez pas d'autres types d'huile.
- Ratio de mélange 50:1 (2 %)

Essence



REMARQUE: N'utilisez pas d'essence avec un indice d'octane inférieur à 90 RON (87 AKI). Cela peut endommager le produit.

Essence, litres	Huile deux temps, litres
5	0,10

Essence, litres	Huile deux temps, litres
10	0,20
15	0,30
20	0,40

Pour effectuer le mélange de carburant

Remarque: Utilisez toujours un bidon de carburant propre lorsque vous mélangez le carburant.

Remarque: Ne préparez pas une quantité de mélange de carburant pour plus de 30 jours.

1. Ajoutez la moitié de la quantité d'essence.
2. Ajoutez la quantité totale d'huile.
3. Agitez le mélange de carburant pour mélanger le contenu.
4. Ajoutez la quantité d'essence restante.
5. Agitez le mélange de carburant pour mélanger le contenu.
6. Remplissez le réservoir de carburant.

Pour ajouter du carburant

- Utilisez toujours un bidon d'essence comportant un dispositif d'arrêt de remplissage automatique.
- Si un peu de carburant se déverse sur le bidon, essuyez le carburant et laissez sécher le bidon.
- Assurez-vous que la zone proche du bouchon du réservoir de carburant est propre.
- Agitez le bidon de carburant avant de verser le mélange de carburant dans le réservoir.

Pour démarrer et arrêter

Pour démarrer un moteur froid

(Fig. 47)

1. Mettez l'interrupteur d'arrêt (A) en position de démarrage.
2. Poussez le blocage de la gâchette d'accélération (B), puis tirez sur la gâchette d'accélération (C).
3. Une fois la gâchette d'accélération enclenchée, appuyez sur le bouton ralenti élevé (D).
4. Relâchez ensuite le blocage de la gâchette d'accélération et la gâchette d'accélération.
5. Appuyez 10 fois sur la poire de la pompe à carburant. Il n'est pas nécessaire de remplir entièrement la poire d'amorçage de carburant. (Fig. 48)
6. Amenez le starter en position « full choke » (maximum). (Fig. 49)
7. Plaquez la machine contre le sol à l'aide de votre main gauche. (Fig. 50)

8. Tirez lentement sur la corde avec votre main droite jusqu'à sentir une certaine résistance.
9. Tirez fortement et rapidement sur la corde du lanceur. Répétez 5 fois environ ou jusqu'à ce que le moteur tente de démarrer.
10. Amenez le starter en position de non utilisation du starter.
11. Tirez la corde du lanceur énergiquement et rapidement jusqu'à ce que le moteur démarre.
12. Laissez fonctionner le moteur pendant 10 secondes.
13. Tirez légèrement sur la gâchette d'accélération pour faire fonctionner le moteur à bas régime pendant 60 secondes.

Pour démarrer un moteur chaud

Remarque: Vous devez toujours respecter cette procédure lorsque vous démarrez un produit étant arrivé à court de carburant et ayant été réapprovisionné.

(Fig. 47)

1. Mettez l'interrupteur d'arrêt (A) en position de démarrage.
2. Poussez le blocage de la gâchette d'accélération (B), puis tirez sur la gâchette d'accélération (C).
3. Une fois la gâchette d'accélération enclenchée, appuyez sur le bouton ralenti élevé (D).
4. Relâchez ensuite le blocage de la gâchette d'accélération et la gâchette d'accélération.
5. Appuyez 10 fois sur la poire de la pompe à carburant. Il n'est pas nécessaire de remplir entièrement la poire d'amorçage de carburant. (Fig. 48)
6. Plaquez la machine contre le sol à l'aide de votre main gauche. (Fig. 50)
7. Amenez le starter en position de non utilisation du starter.
8. Tirez lentement sur la corde avec votre main droite jusqu'à sentir une certaine résistance.
9. Tirez la corde du lanceur énergiquement et rapidement jusqu'à ce que le moteur démarre.

Pour arrêter le produit

- Appuyez sur le bouton d'arrêt pour arrêter le moteur.

Pour démarrer le moteur lorsque le carburant est trop chaud

Si l'appareil ne démarre pas, il se peut que le carburant soit trop chaud.

Remarque: Utilisez toujours un nouveau carburant et limitez le temps de fonctionnement par temps chaud.

1. Placez l'appareil dans un endroit frais à l'abri des rayons du soleil.

- Laissez l'appareil refroidir pendant 20 minutes au moins.
- Appuyez maintes fois sur la poire d'amorçage pendant 10 à 15 secondes.
- Observez la procédure relative au démarrage d'un moteur froid. Reportez-vous à la section *Pour démarrer un moteur froid* à la page 194.

ENTRETIEN



AVERTISSEMENT: Assurez-vous de lire et de comprendre le chapitre sur la sécurité avant de nettoyer, de réparer ou de procéder à l'entretien du produit.

Calendrier de maintenance

Assurez-vous de respecter le schéma d'entretien. Les intervalles sont calculés selon une utilisation quotidienne du produit. Les intervalles sont différents si vous n'utilisez pas le produit tous les jours. Effectuez uniquement les travaux d'entretien décrits dans ce manuel. Contactez un centre d'entretien agréé pour effectuer d'autres travaux d'entretien ne figurant pas dans ce manuel.

Entretien quotidien

- Nettoyez les surfaces externes.
- Nettoyez le filtre à air. Remplacez si nécessaire.
- Inspectez le harnais.
- Inspectez le blocage de l'accélération et la fonction d'accélération.
- Inspectez la poignée et le guidon.
- Inspectez l'interrupteur d'arrêt.
- Inspectez les protections.
- Inspectez l'équipement de coupe afin de détecter d'éventuels dommages ou fissures.
- Remplacez tout équipement de coupe endommagé.
- Lubrifiez les lames de coupe (accessoire pour taille-haie télescopique).
- Inspectez la tête de désherbage.
- Vérifiez le régime de ralenti.
- Vérifiez qu'il n'y a aucune fuite de carburant.

Entretien hebdomadaire

- Vérifiez la poignée du câble du démarreur et le câble du démarreur.
- Examinez la graisse pour renvoi d'angle.
- Nettoyez l'extérieur du carburateur et les zones adjacentes.
- Nettoyez la bougie d'allumage extérieurement. Déposez la bougie et vérifiez la distance entre les électrodes. Ajustez la distance ou remplacez la bougie. Vérifiez que la bougie est dotée d'un antiparasite.

Entretien mensuel

- Nettoyez le système de refroidissement.
- Vérifiez le filtre à carburant.

- Vérifiez le tuyau de carburant afin de détecter d'éventuels dommages.
- Vérifiez tous les câbles et toutes les connexions.
- Vérifiez le filtre à carburant.

Pour régler le carburateur

Le réglage de base du carburateur est effectué à l'usine. Le réglage doit être effectué par un technicien qualifié.

Pour contrôler le silencieux



AVERTISSEMENT: N'utilisez pas un produit dont le silencieux est défectueux. Remplacez systématiquement tout silencieux défectueux.



AVERTISSEMENT: Les silencieux équipés de pots catalytiques deviennent très chauds lors du fonctionnement. Risque de brûlure ou d'incendie.



AVERTISSEMENT: Le silencieux atténue le niveau sonore et éloigne les gaz d'échappement de l'utilisateur. Ces gaz d'échappement sont chauds et peuvent produire des étincelles. Risque d'incendie.



REMARQUE: Remplacez l'écran pare-étincelles s'il est endommagé. N'utilisez pas le produit si l'écran pare-étincelles du silencieux est manquant ou défectueux.



REMARQUE: Si l'écran pare-étincelles est bloqué, le produit surchauffe. Cela peut endommager le cylindre et le piston.

- Assurez-vous que le silencieux n'est pas endommagé.
- Assurez-vous que le silencieux est correctement fixé à l'appareil.
- Certains silencieux sont dotés d'un écran pare-étincelles spécifique. Nettoyez l'écran pare-étincelles au moins une fois par semaine si votre produit est équipé de ce type de silencieux. Utilisez une brosse métallique. (Fig. 51)

Nettoyage et maintenance du système de refroidissement

Ce produit est équipé d'un système de refroidissement. Un système de refroidissement sale ou colmaté peut provoquer la surchauffe du produit et endommager le piston ainsi que le cylindre. Contrôlez et nettoyez le système de refroidissement avec une brosse une fois par semaine ou plus souvent en cas d'utilisation intensive. Le système de refroidissement se compose d'ailettes de refroidissement situées sur le cylindre (1) et de la prise d'air (2).

(Fig. 52)

Pour nettoyer le filtre à air

1. Retirez le couvercle du filtre à air et le filtre à air. (Fig. 53)
2. Nettoyez le filtre à air avec de l'eau chaude savonneuse. Assurez-vous que le filtre à air est sec avant de l'installer.
3. Remplacez le filtre à air s'il est trop sale pour le nettoyer complètement. Remplacez toujours un filtre à air endommagé.
4. Si votre produit est équipé d'un filtre à air en mousse, appliquez de l'huile pour filtre à air. Appliquez de l'huile pour filtre à air uniquement sur un filtre en mousse. N'appliquez pas d'huile sur un filtre en feutre.

Filtre à carburant

Si l'approvisionnement en carburant commence à être insuffisant pour le moteur, vérifiez si l'évent du bouchon du réservoir et le filtre (A) ne sont pas obstrués. (Fig. 54)

Pour graisser pour le renvoi d'angle

Assurez-vous que le renvoi d'angle est aux 3/4 rempli de graisse pour renvoi d'angle.

(Fig. 55)

Pour vérifier la bougie



REMARQUE: Utilisez toujours le type de bougie recommandé. Un type de bougie inadéquat peut endommager le produit.

- Inspectez la bougie si le moteur manque de puissance, n'est pas facile à démarrer ou ne fonctionne pas correctement lorsqu'il tourne au régime de ralenti.
- Afin de réduire le risque de matériaux indésirables présents sur les électrodes de la bougie, procédez comme suit :
 - a) Assurez-vous que le régime de ralenti est correctement réglé.
 - b) Assurez-vous que le mélange de carburant est correct.

c) Assurez-vous que le filtre à air est propre.

- Si la bougie est encrassée, nettoyez-la et vérifiez que l'écartement des électrodes est correct ; reportez-vous à la section *CARACTÉRISTIQUES TECHNIQUES* à la page 199. (Fig. 56)
- Remplacez la bougie si nécessaire.

Pour affûter les lames et couteaux à herbe

1. Affûtez les lames et couteaux à herbe à l'aide d'une lime plate à taille simple.
2. Affûtez les bords des lames et couteaux à herbe de manière égale afin de préserver l'équilibre. (Fig. 57)

Pour remplacer le fil de coupe

(Fig. 58)

(Fig. 59)

(Fig. 60)

(Fig. 61)

(Fig. 62)

(Fig. 63)

(Fig. 64)

(Fig. 65)

Pour faire l'entretien de l'accessoire pour élagueuse sur perche



AVERTISSEMENT: Retirez la bougie avant de procéder à l'entretien de l'accessoire.

Pour installer ou remplacer la chaîne



AVERTISSEMENT: Lorsque la chaîne est usée ou endommagée, remplacez-la avec la chaîne à faible rebond. Consultez la section *ACCESSOIRES* à la page 200.

Remarque: Portez toujours des gants de protection lorsque vous manipulez la chaîne.

1. Retirez le chapeau de la bougie d'allumage.
2. Utilisez la clé pour desserrer l'écrou du couvercle du pignon en le tournant dans le sens contraire des aiguilles d'une montre. (Fig. 66)
3. Retirez l'écrou du couvercle du pignon, la rondelle (B) et le couvercle du pignon (C). (Fig. 67)
4. Déposez le guide-chaîne et la chaîne le cas échéant.
5. Si vous remplacez la chaîne, retirez l'ancienne chaîne du guide-chaîne et mettez-la au rebut.
6. Retirez tous les copeaux, toute la saleté et tout autre corps étranger des surfaces à l'aide d'une brosse douce ou d'un chiffon sec.

- Procédez à l'entretien du guide-chaîne. Consultez la section *Pour effectuer l'entretien du guide-chaîne à la page 198*.
- Tournez la vis de réglage dans le sens contraire des aiguilles d'une montre jusqu'à ce que la goupille de réglage soit dans la position indiquée. (Fig. 68)
- Installez la nouvelle chaîne sur le guide-chaîne en veillant à ce que les couteaux soient dans le bon sens. Commencez par le haut du guide-chaîne et déplacez-vous vers l'avant du guide-chaîne. (Fig. 69)

Remarque: Assurez-vous que la partie inférieure de la chaîne se trouve dans la rainure du guide-chaîne et qu'elle est engagée sur le pignon avant du guide-chaîne.

- Une fois la chaîne installée sur le guide-chaîne, installez l'ensemble sur l'élagueuse, puis placez la chaîne sur le pignon. Alignez les dents du pignon sur la chaîne.
- Assurez-vous que la goupille de réglage est positionnée dans l'orifice prévu à cet effet dans le guide-chaîne. (Fig. 70)

Remarque: Une goupille et une vis de réglage sont utilisées pour régler la tension de la chaîne. Il est très important lorsque vous installez le guide-chaîne que la goupille de réglage soit engagée dans l'orifice dédié dans le guide-chaîne.

- Fixez le couvercle du pignon (A), la rondelle (B) et l'écrou du couvercle du pignon (C). Serrez légèrement l'écrou à la main. (Fig. 71)
- Réglez la tension de la chaîne. Consultez la section *Pour régler la tension de la chaîne à la page 197*.

Remarque: Vérifiez régulièrement la tension de la chaîne. Une chaîne correctement tendue présente de meilleures performances et une durée de vie accrue.

Pour régler la tension de la chaîne



AVERTISSEMENT: Mettez des gants avant d'ajuster la tension de la chaîne. La chaîne est tranchante et présente des risques de blessures.

Remarque: Au fil des utilisations, la chaîne se détend, plus particulièrement lors des 15 premières minutes de fonctionnement. Vous devez contrôler et régler la tension de la chaîne régulièrement après l'utilisation ou l'appoint en carburant.

- Contrôlez la chaîne et le guide-chaîne à la recherche de dommages. Remplacez toute pièce endommagée.
- Utilisez la clé pour desserrer l'écrou du couvercle du pignon en le tournant dans le sens contraire des

aiguilles d'une montre. Ne retirez pas l'écrou. (Fig. 66)

- Serrez l'écrou à la main jusqu'à ce qu'il soit en contact avec le couvercle.
- Tournez la vis de réglage dans le sens des aiguilles d'une montre jusqu'à ce que la chaîne touche la partie inférieure du guide-chaîne, puis tournez la vis de réglage dans le sens des aiguilles d'une montre de 1/4 de tour supplémentaire. (Fig. 72)
- Utilisez la pointe du tournevis de l'outil multi-usage pour déplacer la chaîne autour du guide-chaîne. La chaîne doit se déplacer librement et facilement. (Fig. 73)
- Si la chaîne ne tourne pas, elle est trop serrée. Desserrez l'écrou du couvercle du pignon et tournez la vis de réglage de 1/4 de tour dans le sens contraire des aiguilles d'une montre. Serrez l'écrou du couvercle du pignon.
- Assurez-vous qu'il n'y a pas d'écart entre la chaîne et la partie inférieure du guide-chaîne. Si un espace est présent, la chaîne n'est pas assez serrée et il est nécessaire de procéder à des réglages supplémentaires. N'utilisez le produit si la chaîne est détendue.
- Lorsque la chaîne est correctement tendue, soulevez l'extrémité du guide-chaîne et serrez fermement l'écrou du couvercle du pignon dans le sens des aiguilles d'une montre à l'aide de l'outil multi-usage. (Fig. 74) (Fig. 75)

Remarque: La chaîne est correctement tendue lorsqu'elle se déplace librement autour du guide-chaîne, mais qu'elle ne pend pas sous le guide-chaîne.

Pour affûter la chaîne



AVERTISSEMENT: Mettez des gants avant d'affûter la chaîne. Affûtez la chaîne du côté intérieur des couteaux vers le côté extérieur.



AVERTISSEMENT: Procédez à l'affûtage en faisant des mouvements vers l'avant uniquement. Procédez à 2 ou 3 passages sur chaque bord tranchant. Procédez à un affûtage suffisant pour éliminer les dégâts sur les bords tranchants, y compris les plaques latérales et les plaques supérieures des couteaux. Veillez à ce que les couteaux gardent la même longueur.

Affûtez la chaîne dans les situations lorsque :

- La taille des morceaux de bois diminue.
 - L'élagueuse coupe sur un côté ou à un angle.
 - Vous devez appuyer fortement sur l'élagueuse pour qu'elle coupe les branches.
- Débranchez le câble d'allumage.

- Réglez la tension de la chaîne si nécessaire *Pour régler la tension de la chaîne à la page 197.*
- Réglez le support de lime (A) à 90°. (Fig. 76) Assurez-vous que le support de lime reste sur les bords supérieurs du couteau (B) et de la jauge de profondeur (C).

Remarque: La chaîne est dotée de couteaux à droite et à gauche.

- Alignez les marques du support de lime (A) 30° parallèlement au guide-chaîne et au centre de la chaîne. (Fig. 77)
- Affûtez les couteaux (B) d'un côté. (Fig. 77) Tournez la chaîne pour affûter les couteaux de l'autre côté.
- Contrôlez les jauges de profondeur et déplacez-les vers le bas. Placez le gabarit d'affûtage sur les couteaux.
- Alignez la jauge de profondeur de niveau sur la partie supérieure du gabarit d'affûtage à l'aide d'une lime plate.
- Faites en sorte d'obtenir un coin avant arrondi sur la jauge d'épaisseur à l'aide d'une lime plate. Assurez-vous que la partie supérieure de la jauge de profondeur est de niveau.

Pour lubrifier le guide-chaîne et la chaîne



AVERTISSEMENT: N'utilisez pas de l'huile usagée. L'utilisation d'huile usagée représente un danger pour vous et l'environnement, et peut en outre endommager l'appareil.

L'huile de chaîne assure une lubrification continue de la chaîne et du guide-chaîne. L'huile est automatiquement dosée afin d'assurer une quantité suffisante. Une quantité d'huile insuffisante risquerait d'entraîner la détérioration du guide-chaîne et de la chaîne en outre de produire une chaleur excessive. Une chaleur excessive provoque un dégagement de fumée au niveau de la chaîne et/ou peut décolorer le guide-chaîne. Veillez toujours à remplir le réservoir d'huile du guide-chaîne lorsque vous faites l'appoint de carburant.

Suivez les instructions suivantes pour lubrifier le guide-chaîne et la chaîne :

- Arrêtez le moteur.
- Retirez le bouchon du réservoir d'huile.
- Remplissez le réservoir d'huile.

Pour effectuer l'entretien du guide-chaîne



AVERTISSEMENT: Procédez à l'entretien du guide-chaîne lorsque :

- Le produit coupe d'un côté.
- Vous devez appuyer fortement sur le produit pour qu'il coupe.
- La lubrification du guide-chaîne n'est pas suffisante.

Après chaque opération, retirez toute la sciure présente sur le guide-chaîne et dans le trou du pignon.



AVERTISSEMENT: Remplacez le guide-chaîne lorsque :

- La rainure est usée.
- Le guide-chaîne se déforme ou présente des fissures.
- Les rails du guide-chaîne surchauffent lors de la coupe.
- Des barbes se forment sur les rails du guide-chaîne.

Il endommage la chaîne et la coupe devient difficile si le guide-chaîne est usé.

- Débranchez le câble d'allumage.
- Desserrez l'écrou de maintien et retirez le frein de chaîne.
- Déposez le guide-chaîne et la chaîne.
- Nettoyez les orifices de graissage et la rainure.

Remarque: Il est nécessaire de nettoyer les orifices de graissage et la rainure toutes les 5 heures de fonctionnement.

- Retirez les barbes des rails du guide-chaîne à l'aide d'une lime plate.

Remarque: La formation de barbes sur les rails du guide-chaîne est une conséquence normale de l'usure du rail du guide-chaîne.

- Utilisez une lime plate pour rectifier les bords et les côtés si le haut du rail du guide-chaîne présente des bavures.
- Remplacez le guide-chaîne.

Pour lubrifier la lame de coupe (accessoire pour taille-haie télescopique)

- Pour une utilisation plus aisée et une durée de vie plus longue des lames, lubrifiez-les avant et après chaque utilisation.
- Appliquez l'huile pour qu'elle s'écoule entre les deux lames. Les lubrifiants doivent être non toxiques, non dangereux, et empêcher la corrosion des pièces métalliques mobiles.

TRANSPORT ET STOCKAGE

- Sécurisez l'équipement lors du transport afin d'éviter tout dommage ou accident.
- Conservez le produit et l'équipement dans un endroit sec et à l'abri du gel.
- Nettoyez le produit.
- Remplacez ou réparez les composants endommagés.
- Utilisez le capot de protection adéquat afin que le produit ne soit pas exposé à l'humidité.
- Faites en sorte que le produit reste fermement attaché durant le transport.

CARACTÉRISTIQUES TECHNIQUES

	unité	B33 PS (B33BCSMC)	B33 PS+ (B33BCSMC)
Caractéristiques du moteur			
Cylindrée	cm ³	33	33
Alésage du cylindre	mm	36	36
Course	mm	32	32
Vitesse du ralenti	min ⁻¹	2700-3200	2700-3200
Régime maximal de l'arbre de sortie	min ⁻¹	8500	8500
Régime de puissance maximum	min ⁻¹	10 000	10 000
Puissance maximale du moteur	KW/min ⁻¹	0,9/7000	0,9/7000
Bougie	—	RCJ6Y	RCJ6Y
Écartement des électrodes	mm	0,65	0,65
Capacité du réservoir de carburant	cm ³	700	700
Données sur le son et les vibrations			
Niveau de vibration équivalent (ahv, eq), équipé d'un accessoire pour coupe-herbe, poignée gauche/droite - voir remarque 1	m/s ²	5,4/6,7	5,4/6,7
Niveau de vibration équivalent (ahv, eq), équipé d'un accessoire pour débroussailluse, poignée gauche/droite - voir remarque 1	m/s ²	—	6,6/8,1
Niveau de vibration équivalent (ahv, eq), équipé d'un accessoire pour élagueuse sur perche, poignée gauche/droite - voir remarque 1	dB(A)	—	5,4/6,3
Niveau de vibration équivalent (ahv, eq), équipé d'un accessoire pour taille-haie, poignée gauche/droite - voir remarque 1	dB(A)	—	5,4/6,7
Niveau de puissance sonore, garanti (LWA), équipé d'un accessoire pour coupe-herbe - voir remarque 2	dB(A)	115	115
Niveau de puissance sonore, garanti (LWA), équipé d'un accessoire pour débroussailluse - voir remarque 2	dB(A)	—	112
Niveau de puissance sonore, garanti (LWA), équipé d'un accessoire pour élagueuse sur perche - voir remarque 2	dB(A)	—	113

Niveau de puissance sonore, garanti (LWA), équipé d'un accessoire pour taille-haie - voir remarque 2	dB(A)	—	112
Niveau de puissance sonore, mesuré, équipé d'un accessoire pour coupe-herbe - voir remarque 2	dB(A)	112	112
Niveau de puissance sonore, mesuré, équipé d'un accessoire pour débroussailleuse - voir remarque 2	dB(A)	—	109
Niveau de puissance sonore, mesuré, équipé d'un accessoire pour élagueuse sur perche - voir remarque 2	dB(A)	—	110
Niveau de puissance sonore, mesuré, équipé d'un accessoire pour taille-haie - voir remarque 2	dB(A)	—	109
Niveau de pression sonore à l'oreille de l'utilisateur, équipé d'un accessoire pour coupe-herbe - voir remarque 3	dB(A)	96,8	96,8
Niveau de pression sonore à l'oreille de l'utilisateur, équipé d'un accessoire pour débroussailleuse - voir remarque 3	dB(A)	—	96,4
Niveau de pression sonore à l'oreille de l'utilisateur, équipé d'un accessoire pour élagueuse sur perche - voir remarque 3	dB(A)	—	95,0
Niveau de pression sonore à l'oreille de l'utilisateur, équipé d'un accessoire pour taille-haie - voir remarque 3	dB(A)	—	96,6
Dimensions du produit			
Poids, avec moteur et arbre supérieur (sans carburant, accessoire de coupe ou protection)	kg	7,7	7,7
<p>Remarque 1 : Les données reportées pour le niveau de vibrations équivalent montrent une dispersion statistique type (déviat ion standard) de 1,5 m/s².</p> <p>Remarque 2 : Émissions sonores dans l'environnement mesurées comme puissance sonore (L_{WA}) selon la directive européenne CE 2000/14/CE. Le niveau de puissance sonore reporté pour la machine a été mesuré avec l'équipement de coupe d'origine qui donne le niveau le plus élevé. Le niveau de puissance sonore garanti diffère du niveau mesuré en cela qu'il prend également en compte la dispersion et les variations d'une machine à l'autre du même modèle, conformément à la directive 2000/14/CE.</p> <p>Remarque 3 : Les données reportées pour le niveau de pression sonore équivalent pour la machine montrent une dispersion statistique typique (déviat ion standard) de 3 dB (A).</p>			

ACCESSOIRES

	unité	B33 PS, B33 PS+
Accessoire pour coupe-herbe		
Longueur de l'accessoire (globale)	cm (po)	84,7 (33,35)
Poids de l'accessoire (avec tête de coupe et protection de l'accessoire de coupe)	kg (lb)	1,84 (4,06)
Longueur de l'arbre	cm (po)	62,6 (24,65)
Diamètre de l'arbre	mm (po)	25,4 (1,0)

	unité	B33 PS, B33 PS+
Filetage de l'arbre de lame	—	M10
Rotation de la tête de coupe (vue de l'utilisateur)	—	Sens contraire des aiguilles d'une montre
Type d'arbre d'entraînement	—	Solide
Diamètre maximum de coupe	cm (po)	43 (17)
Taille de la ligne coupe	mm (po)	2,5 (0,095)
Nombre de lignes de coupe	—	2
Type de tête de coupe	—	Secousse
Capacité de lignes de la tête de coupe	—	4 (13,12)
Conception de la protection de l'accessoire de coupe	—	Mixte (fil de coupe et lame à herbe)
Outil de débroussaillage		
Longueur de l'accessoire (globale)	cm (po)	84,7 (33,35)
Poids de l'accessoire (avec lame à herbe et protection de l'accessoire de coupe)	kg (lb)	1,72 (3,79)
Longueur de l'arbre	cm (po)	62,6 (24,65)
Diamètre de l'arbre	mm (po)	25,4 (1,0)
Filetage de l'arbre de lame	—	M10
Rotation de la tête de coupe (vue de l'utilisateur)	—	Sens contraire des aiguilles d'une montre
Type d'arbre d'entraînement	—	Solide
Conception de la lame à herbe	—	3 dents
Diamètre de la lame à herbe	mm (po)	255 (10)
Diamètre du trou central de la lame à herbe	mm (po)	25,4 (1,0)
Conception de la protection de l'accessoire de coupe	—	Mixte (fil de coupe et lame à herbe)
Accessoire pour élagueuse sur perche		
Longueur de l'accessoire (globale)	cm (po)	105,9 (41,7)
Poids de l'accessoire (à sec, avec guide-chaîne et chaîne)	kg (lb)	1,66 (3,66)
Longueur de l'arbre	cm (po)	65,8 (25,9)
Diamètre de l'arbre	mm (po)	25,4 (1,0)
Longueur de guide	cm (po)	25 (10)
Nombre de dents du pignon d'entraînement	—	7
Nombre de dents d'entraînement de la chaîne	—	7
Diamètre maximum de coupe	cm (po)	10 (3,94)
Nombre de maillons entraîneurs	—	40

	unité	B33 PS, B33 PS+
Calibre de la chaîne	mm (po)	1,3 (0,050)
Pas de chaîne	mm (po)	9,52 (0,375)
Rapport de réduction	—	0,94
Type/modèle de chaîne	91PX040G, UC 81 GS, UC 81 G, H38	91PX040G, UC 81 GS, UC 81 G, H38
Contenance du réservoir d'huile	ml (oz)	130 (4,39)
Accessoire pour taille-haie télescopique		
Longueur de l'accessoire (globale)	cm (po)	126,1 (49,64)
Poids de l'accessoire	kg (lb)	2,20 (4,85)
Longueur de l'arbre	cm (po)	64,4 (25,35)
Diamètre de l'arbre	mm (po)	25,4 (1)
Espacement des dents (pointe à pointe)	mm (po)	25 (0,98)
Diamètre maximum de coupe	mm (po)	15 (0,59)
Longueur de coupe	mm (po)	360 (14,17)
Longueur du guide (boîte de vitesses à pointe)	mm (po)	438 (17,24)
Nombre de dents par lame	—	26
Pas des dents	mm (po)	31 (1,22)
Type de mouvement de la lame	—	Mouvement alternatif double action
Plage de réglage angulaire	°	90° au total, 45° à partir de ligne centrale de l'arbre

CONTENU DE LA DÉCLARATION DE CONFORMITÉ DE LA CE

Nous, Husqvarna AB, SE 561 82 Huskvarna, SUÈDE, déclarons sous notre responsabilité exclusive que le produit représenté :

Description	Coupe-herbe / Débroussailluse à essence
Marque	McCulloch
Plate-forme / Type / Modèle	Plate-forme B33BCSMC, représentant le modèle B33PS, B33PS+
Lot	Numéro de série à partir de 2018

est entièrement conforme à la réglementation et aux directives de l'UE suivantes :

Directive/Réglementation	Description
2006/42/EC	« relative aux machines »
2014/30/UE	« relative à la compatibilité électromagnétique »,
2000/14/EC	« relative au bruit extérieur »

Les normes harmonisées et/ou les spécifications techniques appliquées sont comme suit : EN ISO 12100, EN ISO 11806-1, EN ISO 11680-1, EN ISO 10517, CISPR 12, ISO 14982, ISO 3744

Conformément à la directive 2000/14/CE, Annexe V, les valeurs déclarées saines sont stipulées dans la section Données techniques de ce manuel et dans la Déclaration de Conformité signée de l'UE.

TÜV Rheinland N. A. a procédé à un examen volontaire pour Husqvarna AB et lui a attribué un certificat de conformité à la directive 2006/42/CE du Conseil de la CE relative aux machines.

Le certificat, comme indiqué dans la Déclaration de Conformité signée de la CE, s'applique à l'ensemble des sites de fabrication et des pays d'origine, comme indiqué sur le produit.

Le coupe-herbe / la débroussailleuse à essence fourni(e) correspond aux exemplaires soumis au contrôle de conformité communautaire européen.

Sadržaj

UVOD.....	204	PRIJEVOZ I SKLADIŠTENJE.....	216
SIGURNOST.....	205	TEHNIČKI PODACI.....	216
SASTAVLJANJE.....	210	DODATAKA.....	218
RAD.....	211	SADRŽAJ EUROPSKE DEKLARACIJE O	
ODRŽAVANJE.....	213	USKLAĐENOSTI.....	219

UVOD

Korisnički priručnik

Prvi jezik u ovom korisničkom priručniku je engleski. Korisnički priručnici na drugim jezicima prijevod su iz engleskog jezika.

Pregled

(Sl. 1)

1. Pomoćna drška
2. Ovjesni prsten
3. Prekidač za zaustavljanje
4. Spojka osovine
5. Regulator gasa
6. Blokada gasa
7. Trimer za travu i priključak za čistač šikare
8. Višenamjenski alat
9. Prigušivač
10. Ručica za paljenje
11. Čep spremnika za gorivo
12. Svjećica / lulica svjećice
13. Regulator čoka
14. Poklopac filtra zraka
15. Šestokutni ključ
16. Naramenice
17. Štitnik reznog priključka za trimer i priključak za čistač šikare
18. Noževi za škare za živicu
19. Ručica za podešavanje kuta
20. Vodičica
21. Lanac motorne pile
22. Čep spremnika ulja za lanac
23. Poklopac zupčanika
24. Ključ, 8 mm / 10 mm
25. Produljeni priključak za obrezivanje živice
26. Priključak za štapnu pilu
27. Pokrov vodičice za priključak za štapnu pilu
28. Štitnik noža za produljeni priključak za obrezivanje živice
29. Matica
30. Potporni poklopac
31. Donji držač

32. Nož za travu
33. Glava trimera
34. Transportni štitnik za nož za travu
35. Korisnički priručnik
36. Čašica za uklanjanje zraka
37. Gornji držač

Simboli na proizvodu

- (Sl. 2) Upozorenje
- (Sl. 3) Pročitajte ovaj priručnik
- (Sl. 4) Nosite odobrenu zaštitu za glavu, zaštitu sluha i zaštitu za oči.
- (Sl. 5) Nosite odobrene zaštitne rukavice.
- (Sl. 6) Upotrebjavajte čizme za teške uvjete rada otporne na klizanje.
- (Sl. 7) Proizvod može uzrokovati izbacivanje predmeta koji mogu uzrokovati ozljede.
- (Sl. 8) Maksimalna brzina izlazne osovine.
- (Sl. 9) Sigurna udaljenost
- (Sl. 10) Sigurna udaljenost
- (Sl. 11) Postoji opasnost od povratnog udara kada rezna oprema dođe u dodir s predmetom kojeg ne može odmah presjeći. Proizvod može odsjeći dijelove tijela. Tijekom rada s proizvodom održavajte minimalnu udaljenost od 15 m (50') od osoba i životinja.
- (Sl. 12) Duga kosa obavezno mora biti iznad ramena.
- (Sl. 13) Strelice prikazuju ograničenja položaja ručice.

- (Sl. 14) Pumpica za gorivo
- (Sl. 15) Regulator čoka
- (Sl. 16) Izbjegavajte tjelesni kontakt s vrućim površinama.
- (Sl. 17) Uvjerite se kako se u zoni povratnog trzaja ne zadržavaju druge osobe.
- (Sl. 18) OPASNOST – ruke držite dalje od noža.
- (Sl. 19) Razina buke
- (Sl. 20) Proizvod ispunjava mjerodavne direktive EC.
- (Sl. 21) Proizvod ispunjava mjerodavne direktive EAC.
- (Sl. 22) Proizvod ispunjava mjerodavne direktive u Ukrajini.

Napomena: Drugi simboli/naljepnice na proizvodu odnose se na zahtjeve za certifikaciju na drugim tržišnim područjima.

EU V



UPOZORENJE: Petljanjem po motoru gubite pravo na odobrenje EU-a ovog proizvoda.

Pouzdanost proizvoda

Sukladno zakonima o pouzdanosti proizvoda nismo odgovorni za oštećenja uzrokovana našim proizvodima ako je:

- proizvod nepravilno popravljen.
- proizvod popravljen dijelovima koje nije proizveo proizvođač ili nemaju odobrenje proizvođača.
- proizvod ima dodatnu opremu koje nije proizveo proizvođač ili nemaju odobrenje proizvođača.
- proizvod nije popravljen u odobrenom servisnom centru ili kod ovlaštene osobe.

SIGURNOST

Sigurnosne definicije

Definicije u nastavku prikazuju razinu ozbiljnosti svake signalne riječi.



UPOZORENJE: Ozljede osoba.



OPREZ: Oštećenje proizvoda.

Napomena: Informacije olakšavaju korištenje proizvoda.

Sigurnost od vibracija

Ovaj je proizvod namijenjen samo za povremenu upotrebu. Neprestana ili redovita upotreba proizvoda može uzrokovati bolest "bijelih prstiju" ili slične medicinske probleme uzrokovane vibracijama. Ako proizvod upotrebljavati neprestano ili redovito, pregledavajte stanje ruku i prstiju. Ako na rukama ili prstima dođe do promjene boje te ako osjetite bolove, trnce ili otupljenost, prekinite s radom i odmah se obratite liječniku.

Opće sigurnosne upute



UPOZORENJE: Prije uporabe proizvoda pročitajte upozoravajuće upute u nastavku.

- Proizvod upotrebljavajte ispravno. Nepravilno korištenje može uzrokovati ozljede ili smrt. Proizvod upotrebljavajte samo za zadatke iz ovog priručnika. Proizvod nemojte upotrebljavati za druge zadatke.
- Poštujte upute iz ovog priručnika. Poštujte sigurnosne simbole i sigurnosne upute. Ako operater ne poštuje upute i simbole, može doći do ozljeda, oštećenja ili smrti.
- Čuvajte ovaj priručnik. Koristite se uputama za sastavljanje, korištenje i održavanje proizvoda. Koristite se uputama za pravilnu ugradnju priključaka i dodatne opreme. Upotrebljavajte isključivo odobrene priključke i dodatnu opremu.
- Nemojte upotrebljavati oštećen proizvod. Pridržavajte se rasporeda održavanja. Provodite samo radove održavanja za koje su u priručniku navedene upute. Svi drugi radovi održavanja moraju se provesti u ovlaštenom servisnom centru.
- Priručnik ne može sadržavati sve situacije koje mogu nastati prilikom upotrebe proizvoda. Budite pažljivi i razumni. Nemojte upotrebljavati ili održavati proizvod ako niste sigurni u situaciju. Informacije zatražite od stručnjaka za proizvod, serviseru ili odobrenog servisnog centra.
- Prije sastavljanja, pohrane ili održavanja proizvoda odspojite kabel svjećice.
- Nemojte upotrebljavati proizvod ako su mu promijenjene početne specifikacije. Nemojte mijenjati dio proizvoda bez odobrenja proizvođača. Upotrebljavajte isključivo dijelove s odobrenjem proizvođača. Nepravilno održavanje može uzrokovati ozljede ili smrt.
- Nemojte udisati pare motora. Dugotrajno udisanje ispušnih para motora opasnost je za zdravlje.

- Proizvod nemojte pokretati u zatvorenom prostoru ili u blizini zapaljivog materijala. Ispušne pare su vruće i mogu sadržavati vruće iskre koje mogu uzrokovati požar. Nedovoljan protok zraka može uzrokovati ozljede ili smrt zbog gušenja ili trovanja ugljičnim monoksidom.
- Prilikom korištenja proizvoda motor stvara elektromagnetsko polje. Elektromagnetsko polje može oštetiti medicinske implantate. Prije uporabe proizvoda obratite se liječniku ili proizvođaču medicinskog implantata.
- Djeci nemojte dopustiti korištenje proizvoda. Osobama koje nisu upoznate s uputama nemojte dopustiti upotrebu proizvoda.
- Osobu smanjenih fizičkih ili mentalnih sposobnosti obavezno nadzirajte tijekom upotrebe proizvoda. Cijelo vrijeme mora biti prisutna odgovorna odrasla osoba.
- Proizvod zaključajte u prostor u koji je djeci i neovlaštenim osobama onemogućen pristup.
- Proizvod može izbacivati predmete i uzrokovati ozljede. Poštujte sigurnosne upute kako biste smanjili opasnost od ozljede i smrti.
- Nemojte se udaljavati od proizvoda s uključenim motorom.
- Za nezgode je odgovoran korisnik proizvoda.
- Prije upotrebe proizvoda provjerite jesu li njegovi dijelovi neoštećeni.
- Prije korištenja proizvoda provjerite jeste li od drugih osoba ili životinja udaljeni najmanje 15 m (50 stopa). Osobe u neposrednoj okolini morate obavijestiti o namjeri nepoštivanja proizvoda.
- Pogledajte nacionalne ili lokalne zakone. Njima u određenim uvjetima može biti spriječeno ili ograničeno korištenje proizvoda.
- Proizvod nemojte upotrebljavati kada ste izmoreni ili pod utjecajem alkohola, droga ili lijekova. To može negativno utjecati na vaš vid, opreznost, sposobnost rasuđivanja ili koordinaciju.

Opće sigurnosne upute za škare za travu

- Za rezanje trave upotrebljavajte glavu trimera.
- Flaks trimera uvijek čvrsto i ravnomjerno zategnite oko bubnja kako biste spriječili štetne vibracije.
- Upotrebljavajte samo preporučene glave i flaks trimera.
- Provjerite je li rezač na štitniku trimera neoštećen. On skraćuje flaks trimera na ispravnu duljinu.
- Proizvod upotrebljavajte s reznim priključkom ispod razine struka.
- Nakon zaustavljanja motora nemojte dodirivati konusni zupčanik.
- Konusni zupčanik je vruć nakon zaustavljanja motora. Vruća područja mogu uzrokovati ozljede.

Podrezivanje trave

1. Glavu trimera držite neposredno iznad tla i pod kutom. Flaks trimera nemojte utiskati u travu. (Sl. 23)
2. Smanjite broj okretaja kako biste smanjili rizik od oštećenja bilja.
3. Ako kosite travu u blizini predmeta, upotrebljavajte 80 % gasa. (Sl. 24)

Košenje trave

1. Flaks trimera za travu tijekom košenja treba biti paralelan s tlom. (Sl. 25)
2. Glavu trimera nemojte pritiskati na tlo. Možete oštetiti tlo i proizvod.
3. Nemojte dopustiti neprekidan dodir glave trimera i tla, tako možete oštetiti glavu trimera.
4. Tijekom košenja trave pomicanjem stroja s jedne strane na drugu upotrebljavajte puni gas. Flaks trimera za travu treba biti paralelan s tlom. (Sl. 26)

Čišćenje trave

Tok zraka rotirajućeg flaksa trimera možete upotrijebiti za uklanjanje odrezane trave iz područja.

1. Glavu trimera i flaks držite paralelno iznad tla.
2. Dajte puni gas.
3. Pomičite glavu trimera s jedne na drugu stranu kako biste počistili travu.



UPOZORENJE: Pri svakom postavljanju novog flaksa trimera očistite poklopac glave trimera kako biste spriječili neuravnoteženost i vibracije na ručkama. Također pregledajte druge dijelove glave trimera i po potrebi ih očistite.

Opće sigurnosne upute za čistač šikare

- Nož za travu upotrebljava se za sve vrste visoke ili čvrste trave.
- Noževi za travu i rezači trave ne smiju se upotrebljavati za stabljike slične drveću.
- Tijekom upotrebe proizvoda s nožem nosite zaštitu za glavu.
- Prilikom dodira s nožem ili njegovog održavanja nosite zaštitne rukavice.
- Proizvod upotrebljavajte samo s odobrenim nožem. Nemojte upotrebljavati nož bez pravilno ugrađenih svih potrebnih dijelova. Provjerite ispravnost ugradnje te jesu li upotrebljeni odgovarajući dijelovi. Nepravilna ugradnja može uzrokovati izbacivanje noža i ozbiljne ozljede rukovatelja i promatrača.
- Proizvod upotrebljavajte s reznim priključkom ispod razine struka.
- Nakon zaustavljanja motora nemojte dodirivati konusni zupčanik.

- Konusni zupčanik je vruć nakon zaustavljanja motora. Vruća područja mogu uzrokovati ozljede.
- Nož koji se okreće nakon zaustavljanja motora ili otpuštanja regulatora gasa može uzrokovati ozljede.
- Ruke držite dalje od noža. Dodir s nožem može uzrokovati ozbiljne ozljede.
- Prije rada na reznom priključku zaustavite motor. Provjerite je li rezni priključak potpuno zaustavljen. Odvojite visokonaponski kabel od svjećice.
- Prije održavanja provjerite je li se nož potpuno zaustavio.
- Zupce noža održavajte pravilno naoštrenima.
- Neispravno naoštren ili oštećen nož povećava opasnost od nesreće. Zupce noža održavajte pravilno naoštrenima. Pratite upute i upotrebljavajte preporučeni mjerač razmaka.
- Uvjerite se kako štitnik rezača nije oštećen ili iskrivljen.
- Za transport ili skladištenje proizvoda na nož postavite prijenosni štitnik.

Povratni udar

- Povratni udar je iznenadni pomak proizvoda u stranu, prema naprijed ili unatrag. Povratni udar nastaje kada nož za travu ili kružna pila udati u predmet koji ne može presjeći. Opasnost od povratnog udara povećana je u područjima u kojima je loš pregled rezanog materijala.
- Pri pojavi povratnog udara postoji opasnost od promjene položaja rukovatelja. Nož u pokretu može udariti promatrače i uzrokovati ozljede.
- Ako je nož savijen, ima pukotine, slomljen ili oštećen, odstranite ga.
- Primjenjujte oštar nož. Tupi nož povećava opasnost od povratnog udara.

Čišćenje trave s rezačem trave

1. Tijekom rada sa strojem stopala držite razmaknutima. Stopala moraju imati dobro uporište na tlu.
2. Potporni poklopac treba biti lagano naslonjen na tlo. Tako sprječavate dodir noža s tlom.
3. Zamah za čišćenje je bočni pomak s desne strane na lijevu. Za rezanje upotrebljavajte lijevu stranu noža (između 8 i 12 sati). (Sl. 27)
4. Za čišćenje trave nož nagnite ulijevo.

Napomena: Trava se lako nakuplja na pravcu.

5. Povratni zamah je bočni njihajući pokret s lijeve na desnu stranu.
6. Radite u ritmu.
7. Krećite se prema naprijed i održavajte dobar kontakt s tlom.
8. Zaustavite motor.
9. Odvojite proizvod od kopče na naramenici.
10. Odložite proizvod na tlo.

11. Sakupite odrezani materijal.

Opće sigurnosne upute za štapnu pilu

- Preporučuje se više zaštitne opreme za glavu, ruke, noge i stopala. Odgovarajuća zaštitna odjeća može smanjiti ozljede uzrokovane letećim krhotinama ili slučajnim dodirima lanca pile.
- Tijekom rezanja s proizvodom ruke nemojte podizati iznad ramena. Nemojte stajati iznad grana koje režete.
- Pri dodiru lanca obavezno nosite rukavice.
- Ako su oštećeni, polomljeni ili uklonjeni, odmah zamijenite vodilicu i lanac.
- Motor nemojte pokretati s vodilicom u rezu. Prije pokretanja motora uklonite vodilicu iz reza.
- Proizvod nemojte upotrebljavati za obaranje stabala ili debla.
- Proizvodom nemojte rezati malo grmlje i mladice.
- Pri pokretanju motora nemojte lancem dodirivati predmete.
- Pazite na nadzemne električne vodove.
- Pri završetku reza nemojte primjenjivati silu na proizvod.
- Pri završetku reza uvijek otpustite regulator gasa i pogonite motor u praznom hodu.
- Iznad glave režite samo grančice i grane polumjera manjeg od 15 cm (6").
- Proizvod čvrsto držite s obje ruke kako biste održali ravnotežu.

(Sl. 28)

- Proizvodom radite polako i pažljivo
- Pazite na smjer padanja grane.
- Tijekom rezanja pazite na zategnute grane. Zategnute grane su male grane koje se mogu zaplesti u lanac i umanjiti ravnotežu ili kontrolu.
- Pazite na odsakivanje pri otpuštanju napetosti u drvetu.
- Proizvodom radite u raščišćenom području. Redovito uklanjajte otpale grane iz područja kako biste spriječili ozljede.
- Duge grane pri uklanjanju izrežite na dijelove.
- Prije sakupljanja izrezanog materijala zaustavite motor, skinite naramenice i spustite stroj na tlo.
- Za transport i skladištenje proizvoda postavite pokrov vodilice.
- Uvjerite se kako pokrov vodilice nije oštećen ili iskrivljen.

Rezanje sa štapnom pilom



UPOZORENJE: Proizvodom nemojte rezati u unatrag ili prema naprijed.

1. Postavite proizvod na puni gas i lagano pritisnite.

- Prvi rez provedite na 15 cm (6") od debla. Prorežite kroz 1/3 dna grane. (Sl. 29)
- Izvadite štapnu pilu 5 – 4 cm (2" – 4") iz grane. Drugim rezom potpuno prođite kroz granu. (Sl. 29)
- Režite treći put. Nemojte rezati preblizu kako ne biste ozlijedili drvo.

Napomena: Pri drugom i trećem rezanju proizvod naslonite na granu kako biste povećali stabilnost.

(Sl. 30)

Opće sigurnosne upute za produljene škare za živicu

- Ruke držite dalje od noža. Dodir s nožem može uzrokovati ozbiljne ozljede.
- Držite sve dijelove tijela podalje od noža za rezanje. Nemojte uklanjati isječeni materijal ili držati materijal namijenjen za rezanje dok se noževi miču. Prije čišćenja ili održavanja obavezno zaustavite proizvod. Nakon isključenja noževi su u praznom hodu. Nepažnja tijekom rada s proizvodom može uzrokovati ozbiljne ozljede.
- Tijekom rezanja s proizvodom ruke nemojte podizati iznad ramena. Nemojte stajati iznad grana koje režete.
- Proizvod držite što bliže tijelu za najbolju ravnotežu.

(Sl. 31)

- Za rezanje bočnih stranica proizvod pomičite od dna prema gore.

(Sl. 32)

- Nemojte rezati prebrzo. Režite polako i kontinuirano kako biste dobili kvalitetni rez.
- Pazite da vrhom noža ne dodirujete tlo.
- Pazite na nadzemne električne vodove.
- Pri završetku reza uvijek otpustite regulator gasa i pogonite motor u praznom hodu.
- Škare za živicu držite za ručku, sa zaustavljenim nožem rezača. Proizvod tijekom rada držite pravilno kako biste smanjili oštećenja koja uzrokuju rezni noževi.
- Prije sakupljanja izrezanog materijala zaustavite motor, skinite naramenice i spustite stroj na tlo.
- Postavite štitnik za ruku za transport i skladištenje proizvoda.
- Uvjerite se kako štitnik rezača nije oštećen ili iskrivljen.

Prilagodba kuta reznih noževa

- Pritisnite ručku za deblokadu. (Sl. 33)
- Podesite kut noževa u ispravan položaj.
- Otpustite ručku.

Sigurnosne upute za rad

- Prije rada provjerite je li proizvod potpuno sastavljen.

- Proizvod prije pokretanja pomaknite za 3 m (10') od mjesta punjenja spremnika za gorivo. Proizvod postavite na ravnu površinu. Rezni priključak ne smije dodirivati tlo ili druge predmete.
- Proizvod može uzrokovati izbacivanje predmeta koji mogu ozlijediti oči. Prilikom upotrebe stroja obavezno upotrebljavajte odobrenu zaštitu za oči.
- Budite pažljivi, tijekom rada proizvodu se može približiti dijete bez vašeg znanja.
- Proizvod nemojte upotrebljavati ako se u radnom području zadržavaju druge osobe. Zaustavite proizvod ako druga osoba pristupi radnom području.
- Obavezno kontrolirajte proizvod.
- Nemojte upotrebljavati proizvod ako ne možete primiti pomoć u slučaju nezgode. Prije korištenja proizvoda obavezno obavijestite druge osobe kako namjeravate upotrebljavati proizvod.
- Nemojte se okretati s proizvodom prije nego provjerite ima li drugih osoba ili životinja u sigurnosnom području.
- Prije početka iz radnog područja uklonite sav neželjeni materijal. Ako rezni priključak udari u predmet, može ga izbaciti i uzrokovati ozljedu ili oštećenje. Neželjeni materijal može se omotati oko reznog priključka i oštetiti ga.
- Proizvod nemojte upotrebljavati po lošem vremenu kao što je magla, kiša, jaki vjetar, grmljavina ili drugi nepovoljni vremenski uvjeti. Loše vrijeme može uzrokovati opasne uvjete, primjerice klizave površine.
- Provjerite slobodu kretanja i radite u stabilnom položaju.
- Prilikom rada s proizvodom osigurajte se od pada. Tijekom rada s proizvodom nemojte ga naginjati.
- Proizvod obavezno držite s obje ruke. Proizvod držite na desnoj strani tijela.
- Proizvod upotrebljavajte s reznim priključkom ispod razine struka.
- Ako je regulator čoka u položaju čoka pri pokretanju motora, rezni priključak počinje se okretati.
- Nakon zaustavljanja motora nemojte dodirivati konusni zupčanik. Konusni zupčanik je vruć nakon zaustavljanja motora. Vruća područja mogu uzrokovati ozljede.
- Prije prenošenja proizvoda zaustavite motor.
- Proizvod nemojte spuštati uz uključen motor.
- Prije uklanjanja neželjenog materijala s proizvoda zaustavite motor i pričekajte na zaustavljanje reznog priključka. Prije nego vi ili pomoćnik počnete uklanjati rezani materijal, pričekajte na zaustavljanje reznog priključka.

Oprema za osobnu zaštitu



UPOZORENJE: Prije uporabe proizvoda pročitajte upozoravajuće upute u nastavku.

- Prilikom upotrebe stroja obavezno koristite prikladnu opremu za osobnu zaštitu. Oprema za osobnu zaštitu ne poništava opasnost od ozljede. Oprema za osobnu zaštitu smanjuje ozbiljnost ozljede u slučaju nezgode.
- Tijekom upotrebe stroja obavezno koristite odobrenu zaštitu za oči.
- Proizvod nemojte upotrebljavati bez obuču ili s otvorenim cipelama. Obavezno koristite čizme za teške uvjete rada otporne na klizanje.
- Nosite teške, duge hlače.
- Po potrebi nosite odobrene zaštitne rukavice.
- Ako postoji opasnost od padanja predmeta na glavu, nosite kacigu.
- Tijekom upotrebe stroja obavezno koristite odobrenu zaštitu sluha. Dugotrajna izloženost buci može uzrokovati gubitak sluha.
- U blizini obavezno imajte kutiju prve pomoći.

Sigurnosne upute za proizvod



UPOZORENJE: Prije korištenja proizvoda pročitajte upozoravajuće upute u nastavku.

- Nemojte koristiti proizvod s oštećenim zaštitnim uređajima.
- Redovito pregledavajte sigurnosne uređaje. Ako su sigurnosni uređaji neispravni, obratite se McCulloch ovlaštenom trgovcu.

Blokada regulatora gasa

Blokada regulatora gasa blokira regulator gasa. Pritisnite blokadu regulatora gasa kako biste otpustili regulator gasa. Po otpuštanju ručke blokada regulatora gasa i regulator gasa vraćaju se u početne položaje.

1. Regulator gasa mora biti blokiran u praznom hodu prilikom otpuštanja blokade regulatora gasa.
2. Pritisnite blokadu regulatora gasa pa provjerite vraća li se po otpuštanju u početni položaj.
3. Pritisnite regulator gasa i provjerite vraća li se po otpuštanju u početni položaj.

Pokrenite motor i potom dajte puni gas. Otpustite regulator gasa i provjerite zaustavlja li se rezni priključak. Ako se rezni priključak okreće uz gas u položaju praznog hoda, pregledajte vijak za podešavanje praznog hoda na rasplinjaču.

Provjera sklopke za zaustavljanje

Gumbom za zaustavljanje zaustavlja se motor.

1. Pokrenite motor.
2. Provjerite zaustavlja li se motor kada prekidač za zaustavljanje postavite u položaj za zaustavljanje.

Štitnik rezne opreme

Štitnik rezne opreme sprječava izbacivanje nepričvršćenog predmeta prema korisniku.

Pregledajte štitnik rezne opreme i zamijenite ga ako je oštećen. Za reznu opremu koristite isključivo odobreni štitnik.

Funkcija otpuštanja naramenica



UPOZORENJE: Nemojte upotrebljavati naramenice ako je funkcija otpuštanja neispravna. Provjerite ispravnost rada funkcije otpuštanja prilikom prilagodbe proizvoda.

- Funkcija otpuštanja naramenice nalazi se na prednjem dijelu proizvoda.

(Sl. 34)

- Remeni naramenice uvijek moraju biti u ispravnom položaju.
- Funkcija otpuštanja naramenice omogućuje sigurno otpuštanje naramenica u slučaju nužde.

Prigušivač

- Nemojte upotrebljavati motor ako je prigušivač oštećen. Oštećen prigušivač povećava razinu buke i opasnost od požara. Imajte protupožarni aparat u blizini.
- Redovno provjeravajte pričvršćenost prigušivača za proizvod.
- Kada je motor uključen nemojte dodirivati motor ili prigušivač. Motor ili prigušivač nemojte dodirivati ni neposredno nakon zaustavljanja motora. Vruće površine mogu uzrokovati ozljede.
- Vrući prigušivač može uzrokovati požar. Budite pažljivi ako proizvod upotrebljavate u blizini zapaljivih tekućina ili para.
- Ako je prigušivač oštećen, nemojte dodirivati njegove dijelove. Dijelovi mogu sadržavati kancerogene kemikalije.

Sigurnost pri rukovanju s gorivom

- Nemojte pokretati proizvod ako u njemu ima goriva ili motornog ulja. Uklonite neželjeno gorivo/ulje i pričekajte na sušenje proizvoda. Uklonite neželjeno gorivo iz proizvoda.
- Ako gorivo proljepte po odjeći, odmah ju zamijenite.
- Gorivu nemojte dopustiti kontakt s tijelom jer može uzrokovati ozljede. Ako dođe do kontakta goriva s tijelom, sapunom i vodom isperite gorivo.
- Nemojte pokretati motor ako ste po proizvodu ili tijelu proliili gorivo.
- Nemojte pokretati proizvod ako motor propušta. Redovito pregledavajte ima li na motoru propuštanja.
- Budite pažljivo s gorivom. Gorivo je zapaljivo, a pare su eksplozivne i mogu uzrokovati ozljede i smrt.
- Nemojte udisati pare goriva, one mogu uzrokovati ozljede. Osigurajte dovoljan protok zraka.
- U blizini goriva ili motora nemojte pušiti.
- U blizinu goriva ili motora nemojte stavljati vruće predmete.

- Nemojte ulijevati gorivo kada je motor uključen.
- Prije ulijevanja goriva provjerite je li motor hladan.
- Prije ulijevanja goriva polako otvorite čep spremnika goriva i pažljivo ispuštite tlak.
- Gorivo u motor nemojte ulijevati u zatvorenom prostoru. Nedovoljan protok zraka može uzrokovati ozljede ili smrt zbog gušenja ili trovanja ugljičnim monoksidom.
- Pažljivo zategnite čep spremnika goriva kako ne biste uzrokovali požar.
- Prije pokretanja proizvod odmaknite najmanje 3 m (10') od mjesta punjenja spremnika.
- U spremnik za gorivo nemojte uliti previše goriva.
- Provjerite ima li propuštanja pri pomicanju proizvoda ili posude za gorivo.
- Proizvod ili posudu za gorivo nemojte stavljati u blizinu otvorenog plamena, iskri ili lampica. U prostoru za skladištenje ne smije biti otvorenog plamena.
- Za prijenos ili skladištenje goriva koristite isključivo odobrene posude.
- Prije dugotrajnog skladištenja ispraznite spremnik za gorivo. Poštujte lokalne zakone o lokaciji zbrinjavanja goriva.
- Očistite proizvod prije dugotrajnog skladištenja.
- Prije skladištenja stroja uklonite kabel svjećice kako biste spriječili slučajno pokretanje motora.

Opće sigurnosne upute za održavanje

- Korisnik proizvoda odgovoran je za provedbu svih neophodnih održavanja u skladu s uputama za rukovanje. Nepravilno održavanje može uzrokovati ozljede ili smrt.
- Redovno održavajte proizvod. Time produljujete vijek trajanja proizvoda. Također smanjujete opasnost od nezgoda.
- Obavezno pratite raspored održavanja. Intervali su izračunati za dnevno korištenje proizvoda. Intervali se razlikuju ako proizvod ne upotrebljavate svaki dan.
- Provodite samo radove održavanja za koje su u priručniku navedene upute. Svi drugi radovi

održavanja moraju se provesti u ovlaštenom servisnom centru.

- Servisiranje proizvoda uvijek prepustite ovlaštenom distributeru, što se ne odnosi na zadatke u odjeljku *ODRŽAVANJE na stranici 213*.
- Redovno pregledavajte proizvoda kod odobrenog trgovca ili odobrenog servisera radi provedbe prilagodbi ili popravaka.
- Provjerite je li proizvod pravilno sastavljen.
- Nemojte upotrebljavati proizvod ako su mu promijenjene početne specifikacije.
- Nemojte mijenjati dio proizvoda bez odobrenja proizvođača.
- Upotrebljavajte isključivo dijelove s odobrenjem proizvođača.
- Pregledajte ima li slomljenih ili nepravilno poravnatih dijelova ili pak dijelova čije je kretanje zapriječeno. Provjerite prisutnost drugih uvjeta koji mogu utjecati na funkcioniranje proizvoda.
- Nemojte upotrebljavati oštećen proizvod. Zamijenite ili popravite oštećene dijelove.
- Poklopci i učvršćivači moraju biti pravilno zategnuti. Zamjenskim dijelovima koji nisu odobreni i uklanjanjem sigurnosnih uređaja možete oštetiti proizvod. To može dovesti i do ozljeda rukovatelja i promatrača.
- Upotrebljavajte isključivo preporučenu dodatnu opremu i zamjenske dijelove. Nemojte provoditi preinake na proizvodu.
- Ručke moraju biti suhe, čiste i bez tragova ulja i masti. Masne, nautljene ručke su skliske i uzrokuju manjak kontrole.
- Pridržavajte se uputa za podmazivanje i zamjenu dodatne opreme.
- Prije sastavljanja, pohrane ili održavanja proizvoda odspojite kabel svjećice.
- Ako ne možete prilagoditi broj okretaja u praznom hodu za zaustavljanje rezne opreme, obratite se servisnom centru. Nemojte upotrebljavati proizvod dok nije pravilno podešen i popravljen.
- Provjerite je li proizvod tijekom transporta stabilan kako biste spriječili oštećenje.
- Dok proizvod nije u upotrebi, držite ga u suhom, povišenom ili zaključanom prostoru podalje od djece.

SASTAVLJANJE



UPOZORENJE: Prije sastavljanja proizvoda pročitajte poglavlje o sigurnosti.

Sastavljanje ručke

1. S ručke (C) uklonite vijke (A), podloške (B), gornju stezaljku (D), donju stezaljku (E) i matice (F). (Sl. 35)
2. Pričvrstite gornju stezaljku (A), ručku (B), podloške (C) i vijke (D) na vrh gornje osovine.

3. Pričvrstite donju stezaljku (E) i matice (F) za dno gornje osovine. (Sl. 36)
4. Postavite pomoćnu ručku između dvije strelice na gornjoj osovini.
5. Potpuno zategnite vijke.

Napomena: Uvjerite se kako je ručka nepomična.

Postavljanje priključka za trimer

1. Postavite štitnik reznog pribora (A), spone (B), podloške (C), podloške (D) i vijke (E). Potpuno zategnite vijke. (Sl. 37)
2. Umetnite šesterokutni ključ (A) kako biste spriječili okretanje osovine.
3. Uklonite maticu (B), potporni poklopac (C) i držač (D) s priključka za trimer i čistač šikare. (Sl. 38)
4. Zategnite glavu trimera (B) na osovini. (Sl. 39)

Sastavljanje priključka za čistač šikare

1. Postavite štitnik reznog pribora (A), spone (B), podloške (C), podloške (D) i vijke (E). Potpuno zategnite vijke. (Sl. 37)
2. Umetnite šesterokutni ključ (A) kako biste spriječili okretanje osovine.
3. Uklonite maticu (B), potporni poklopac (C) i držač (D) s priključka za trimer i čistač šikare. (Sl. 40)
4. Postavite nož (B), donji držač (C), potporni poklopac (D) i maticu (E). Potpuno zategnite maticu. (Sl. 41)

Postavljanje priključka za štapnu pilu

Upute za sastavljanje priključka za štapnu pilu potražite pod *Održavanje priključka za štapnu pilu na stranici 214.*

Sastavljanje dvodijelne osovine

1. Okrećite kotačić kako biste otpustili spojnicu osovine. (Sl. 42)
2. Gumb za blokiranje/otpuštanje (A) pomaknite u udubljenje na vodilici. Pritisnite priključak u spojnicu sve dok gumb blokiranje/otpuštanje ne nasjedne u primarni otvor (B). (Sl. 43)
3. Umetnite osovinu u spojnicu osovine. Gumb mora proći kroz otvor.

Napomena: Ako priključak u potpunosti ne ulazi u gornju osovinu, kombiniranim alatom utisnite unutarnju pogonsku osovinu dublje u cijev. Kombinirani alat može biti nužno okretati pri stiskanju.

4. Prije rada s proizvodom provjerite je li kotačić potpuno zategnut. (Sl. 44)

Rastavljanje dvodijelne osovine

1. Okrećite kotačić kako biste otpustili spojnicu osovine. (Sl. 45)
2. Pritisnite i zadržite gumb za blokiranje/otpuštanje (B). Razdvojite osovine. (Sl. 46)

RAD



UPOZORENJE: Prije korištenja proizvoda pročitajte i usvojite poglavlje o sigurnosti.

Gorivo

Korištenje goriva



OPREZ: Proizvod ima dvotaktni motor. Koristite mješavinu benzina i dvotaktnog motornog ulja. U mješavini koristite ispravnu količinu ulja. Nepravilan omjer benzina i ulja može oštetiti motor.

Benzin



OPREZ: Nemojte koristiti benzin s oktanskim brojem manjim od 90 RON (87 AKI). Tako možete oštetiti proizvod.



OPREZ: Nemojte koristiti benzin s koncentracijom etanola višom od 10% (E10). Tako možete oštetiti proizvod.

- Obavezno koristite bezolovni benzin minimalnog oktanskog broja 90 RON (87 AKI) i s koncentracijom etanola manjom od 10% (E10).
- Ako proizvod koristite redovito i pri visokom broju okretaja, koristite benzin s višim oktanskim brojem.

Dvotaktno motorno ulje

- Koristite isključivo dvotaktno motorno ulje visoke kvalitete. Koristite isključivo motorno ulje za zračno hlađenje.
- Nemojte koristiti druge vrste ulja.
- Omjer mješavine 50:1 (2%)

Gorivo, l	Ulje za dvotaktne motore, l
5	0,10
10	0,20
15	0,30
20	0,40

Izrada mješavine goriva

Napomena: Za miješanje goriva uvijek koristite čistu posudu za gorivo.

Napomena: Nemojte praviti mješavine goriva za razdoblja dulja od 30 dana.

1. Ulijte pola količine benzina.
2. Ulijte cijelu količinu ulja.
3. Zamiješajte mješavinu kako biste pomiješali sastojke.
4. Dodajte preostalu količinu goriva.
5. Zamiješajte mješavinu kako biste pomiješali sastojke.
6. Napunite spremnik goriva.

Ulijevanje goriva

- Obavezno koristite posudu za gorivo s ventilom za sprječavanje izlivanja.
- Ako se u posudi nalazi gorivo, izlijte neželjeno gorivo i isušite ju.
- Područje uz čep spremnika goriva mora biti čisto.
- Posude za gorivo protresite prije ulijevanja mješavine u spremnik za gorivo.

Pokretanje i zaustavljanje

Pokretanje hladnog motora

(Sl. 47)

1. Sklopku za zaustavljanje (A) postavite u položaj za pokretanje.
2. Pritisnite blokadu gasa (B) i potom povucite regulator gasa (C).
3. Uz primijenjen regulator gasa pritisnite gumb za brzi prazni hod (D).
4. Otpustite blokadu gasa i regulator gasa.
5. 10 puta pritisnite pumpicu za gorivo. Pumpica ne treba biti potpuno puna. (Sl. 48)
6. Regulator čoka pomaknite u položaj punog čoka. (Sl. 49)
7. Kućište stroja lijevom rukom pritisnite uz tlo. (Sl. 50)
8. Desnom rukom polako izvlačite užu sve dok ne osjetite otpor.
9. Potom snažno i brzo povucite užu za pokretanje. Ponovite oko pet puta, dok se motor ne pokuša pokrenuti.
10. Regulator čoka pomaknite u položaj bez čoka.

11. Brzo i snažno povlačite užu za pokretanje sve dok se motor ne pokrene.
12. Pustite motor da radi približno 10 sekundi.
13. Povucite regulator gasa za pogon na niskom broju okretaja kroz 60 sekundi.

Pokretanje zagrijanog motora

Napomena: Pratite ovaj postupak pri pokretanju proizvoda koji je napunjen gorivom nakon što je ostao bez njega.

(Sl. 47)

1. Sklopku za zaustavljanje (A) postavite u položaj za pokretanje.
2. Pritisnite blokadu gasa (B) i potom povucite regulator gasa (C).
3. Uz primijenjen regulator gasa pritisnite gumb za brzi prazni hod (D).
4. Otpustite blokadu gasa i regulator gasa.
5. 10 puta pritisnite pumpicu za gorivo. Pumpica ne treba biti potpuno puna. (Sl. 48)
6. Kućište stroja lijevom rukom pritisnite uz tlo. (Sl. 50)
7. Regulator čoka pomaknite u položaj bez čoka.
8. Desnom rukom polako izvlačite užu sve dok ne osjetite otpor.
9. Brzo i snažno povlačite užu za pokretanje sve dok se motor ne pokrene.

Zaustavljanje proizvoda

- Za zaustavljanje motora pritisnite prekidač za zaustavljanje.

Pokretanje motora kada je gorivo prevruće

Ako se proizvod ne može pokrenuti, možda je gorivo prevruće.

Napomena: Uvijek upotrebljavajte novo gorivo i skratite rad u toplom vremenu.

1. Proizvod stavite na hladno mjesto podalje od izravnog sunčeva svjetla.
2. Pustite da se proizvod hladi najmanje 20 minuta.
3. Pumpu za gorivo opetovano pritišćite 10 do 15 sekundi.
4. Primijenite postupak za pokretanje hladnog motora. Pogledajte *Pokretanje hladnog motora na stranici 212*.

ODRŽAVANJE



UPOZORENJE: Prije čišćenja, popravljavanja ili održavanja proizvoda pročitajte i usvojite sigurnosno poglavlje.

Raspored održavanja

Obavezno pratite raspored održavanja. Intervali su izračunati za dnevno korištenje proizvoda. Intervali se razlikuju ako proizvod ne upotrebljavate svaki dan. Provodite samo zahvate održavanja navedene u ovom priručniku. Za radove održavanja koji nisu navedeni u ovom priručniku obratite se odobrenom servisnom centru.

Dnevno održavanje

- Očistite vanjske površine.
- Očistite filtar zraka. Ako je potrebno, zamijenite ga.
- Provjerite naramenice.
- Provjerite blokadu regulatora gasa i rad regulator gasa.
- Pregledajte ručku i upravljač.
- Pregledajte prekidač za zaustavljanje.
- Pregledajte štitnike.
- Rezni priključak ne smije biti oštećen ili napuknut.
- Zamijenite oštećeni rezni priključak.
- Podmažite rezne noževe (produljeni priključak za obrezivanje živice).
- Pregledajte glavu trimera.
- Provjerite broj okretaja u praznom hodu.
- Potražite propuštanja goriva.

Tjedno održavanje

- Pregledajte ručicu za paljenje i uže pokretača.
- Provjerite mazivo konusnog zupčanika.
- Očistite vanjski dio rasplinjača te okolne površine.
- Očistite vanjski dio svječiće. Skinite je i provjerite zazor elektroda. Podesite razmak ili zamijenite svječić. Provjerite ima li svječića prigušivača.

Mjesečno održavanje

- Očistite rashladni sustav.
- Pregledajte filtar goriva.
- Pregledajte ispravnost crijeva za gorivo.
- Pregledajte sve kabele i priključke.
- Pregledajte filtar goriva.

Podešavanje rasplinjača

Osnovne postavke rasplinjača podešene su prilikom ispitivanja u tvornici. Podešavanje treba provesti obučeni tehničar.

Provjera prigušivača



UPOZORENJE: Nemojte upotrebljavati proizvod s neispravnim prigušivačem. Oštećeni prigušivač obavezno zamijenite.



UPOZORENJE: Prigušivači s katalizatorom jako se zagrijavaju tijekom rada. Opasnost od opeklina ili požara.



UPOZORENJE: Prigušivač smanjuje razinu buke i usmjerava ispušne plinove dalje od korisnika. Ispušni plinovi su vrući i mogu sadržavati iskre. Opasnost od požara.



OPREZ: Ako je mrežica za hvatanje iskri oštećena, morate ju zamijeniti. Nemojte upotrebljavati proizvod bez mrežice za hvatanje iskri ili s oštećenom mrežicom za hvatanje iskri.



OPREZ: Ako je mrežica za hvatanje iskri neprohodna, proizvod će se pregrijavati. To će uzrokovati oštećenje cilindra i klipa.

1. Provjerite ispravnost prigušivača.
2. Provjerite pravilnu pričvršćenost prigušivača za proizvod.
3. Neki prigušivači opremljeni su posebnom mrežicom za hvatanje iskri. Ako je proizvod opremljen ovom vrstom prigušivača, mrežicu za hvatanje iskri očistite najmanje jednom tjedno. Upotrebljavajte četku. (Sl. 51)

Čišćenje/održavanje rashladnog sustava

Proizvod ima rashladni sustav. Prljav ili neprohodan rashladni sustav uzrokuje pregrijavanje proizvoda, što može uzrokovati oštećenje klipa i cilindra. Pregledajte i četkom očistite rashladni sustav jednom tjedno, ili češće u zahtjevnim uvjetima. Rashladni sustav sastoji se od rashladnih rebara na cilindru (1) i usisa zraka (2).

(Sl. 52)

Čišćenje filtra zraka

1. Skinite poklopac filtra zraka i izvadite filtar zraka. (Sl. 53)
2. Očistite filtar zraka vrućom sapunicom. Filtar zraka mora biti suh prije ugradnje.

3. Ako je filter zraka previše onečišćen i ne možete ga u potpunosti očistiti, zamijenite ga. Oštećeni filter zraka obavezno zamijenite.
4. Ako proizvod ima pjenasti filter zraka, koristite ulje za filter zraka. Ulje za filter zraka nanosite samo na pjenasti filter. Ulje nemojte nanositi na filter od filca.

Filter za gorivo

Kada dovod goriva u motoru oslabi, provjerite prohodnost otvora za zrak na čepu spremnika za gorivo i filtra goriva (A).
(Sl. 54)

Podmazivanje konusnog zupčanika

3/4 konusnog zupčanika mora biti napunjeno mazivom za konusni zupčanik.

(Sl. 55)

Pregled svjeće



OPREZ: Uvijek koristite preporučenu vrstu svjeće. Neodgovarajuća vrsta svjeće može oštetiti proizvod.

- Ako motor nema snage, teško se pokreće ili ne radi ispravno u praznom hodu, pregledajte svjeću.
- Za smanjenje opasnosti od nepoželjnog materijala na elektrodama svjeće pratite sljedeće upute:
 - a) Provjerite je li broj okretaja pri praznom hodu pravilno podešen.
 - b) Provjerite ispravnost mješavine goriva.
 - c) Provjerite je li filter zraka čist.
- Ako je svjećica prljava, očistite je i provjerite ispravnost zazora elektroda, pogledajte *TEHNIČKI PODACI na stranici 216*. (Sl. 56)
- Ako je potrebno, zamijenite svjeću.

Naoštavanje rezača trave i noževa za travu

1. Rezače trave i noževe za travu oštrite jednom nazubljenom ravnom turpijom.
2. Sve rubove rezača i noževa za travu naoštrite ravnomjerno kako biste zadržali uravnoteženost. (Sl. 57)

Zamjena flaksa trimera

(Sl. 58)
(Sl. 59)
(Sl. 60)
(Sl. 61)
(Sl. 62)
(Sl. 63)
(Sl. 64)
(Sl. 65)

Održavanje priključka za štapnu pilu



UPOZORENJE: Prije održavanja priključka uklonite svjećicu.

Ugradnja ili zamjena lanca



UPOZORENJE: Kada se lanac istroši ili ošteti, zamijenite ga lancem s malim povratnim trzajem. Pogledajte *DODATAKA na stranici 218*.

Napomena: Pri dodiru lanca obavezno nosite rukavice.

1. Odspojite lulicu svjeće.
2. Ključem otpustite maticu poklopca lančanika okretanjem u smjeru suprotnom od kazaljke na satu. (Sl. 66)
3. Uklonite maticu poklopca lančanika, podlošku (B) i poklopac lančanika (C). (Sl. 67)
4. Uklonite vodilicu lanac pile, ako su ugrađeni.
5. Ako zamjenjujete lanac, skinite stari lanac s vodilice i zbrinite ga.
6. S površina mekom četkom ili suhom krpom uklonite svu piljevinu, onečišćenja i drugi nepoželjni materijal.
7. Provedite održavanje vodilice. Pogledajte *Održavanje vodilice na stranici 215*.
8. Vijak za podešavanje okrećite u smjeru suprotnom od kazaljke na satu dok klin za podešavanje ne postavite u prikazani položaj. (Sl. 68)
9. Ugradite novi lanac na vodilicu, pazeci na ispravan smjer rezača. Započnite na gornjem dijelu vodilice i krenite prema njenom prednjem dijelu. (Sl. 69)

Napomena: Provjerite je li dno lanca u utoru na vodilici i postavljen na prednji lančanik na vodilici.

10. Kada je lanac na vodilici, ugradite ih na pilu i postavite lanac oko lančanika. Poravnajte zupce lančanika s lancem.
11. Provjerite je li klin za podešavanje u otvoru za klin za podešavanje na vodilici. (Sl. 70)

Napomena: Zategnutost lanca podešava se klinom za podešavanje i vijkom. Vrlo je važno da se prilikom sastavljanja vodilice klin za podešavanje umetne u otvor za klin za podešavanje na vodilici.

12. Postavite poklopac lančanika (A), podlošku (B) i maticu poklopca lančanika (C). Lagano prstima zategnite maticu. (Sl. 71)
13. Podesite zategnutost lanca. Pogledajte *Podešavanje zategnutosti lanca na stranici 215*.

Napomena: Redovito provjeravajte zategnutost lanca. Ispravno zategnut lanac ima bolje performanse i duži vijek trajanja.

Podešavanje zategnutosti lanca



UPOZORENJE: Prije podešavanje zategnutosti lanca obucite rukavice. Lanac je oštar i možete se ozlijediti.

Napomena: Lanac se isteže tijekom rada, poglavito tijekom prvih 15 minuta rada. Zategnutost lanca redovito provjeravajte nakon ulijevanja goriva ili upotrebe proizvoda.

1. Provjerite jesu li lanac i vodilica neoštećeni. Zamijenite sve oštećene dijelove.
2. Ključem otpustite maticu poklopca lančanika okretanjem u smjeru suprotnom od kazaljke na satu. Maticu nemojte ukloniti. (Sl. 66)
3. Prstima zategnite maticu do poklopca.
4. Vijak za podešavanje okrećite u smjeru kazaljke na satu dok lanac ne dodirne donji dio vodilice, a potom ga okrenite dodatnu $\frac{1}{4}$ okretaja u smjeru kazaljke na satu. (Sl. 72)
5. Krajem s odvijaćem kombiniranog alata pomičite lanac oko vodilice lanca. Lanac se mora pomicati glatko i neometano. (Sl. 73)
6. Ako se lanac ne pomiče, previše je zategnut. Otpustite maticu poklopca lančanika i vijak za podešavanje okrenite za $\frac{1}{4}$ okretaja u smjeru suprotnom od kazaljke na satu. Zategnite maticu poklopca lančanika.
7. Uvjerite se kako između lanca i donjeg dijela vodilice nema zazora. Ako postoji zazor, lanac nije dovoljno zategnut i potrebno je dodatno podešavanje. Nemojte upotrebljavati proizvod ako je lanac nezategnut.
8. Kada je lanac ispravno zategnut, podignite kraj vodilice i kombiniranim alatom čvrsto zategnite maticu poklopca lančanika u smjeru kazaljke na satu. (Sl. 74) (Sl. 75)

Napomena: Lanac je ispravno zategnut kada se slobodno kreće po vodilici, no ne visi ispod vodilice.

Oštrenje lanca



UPOZORENJE: Prije oštrenja lanca obucite rukavice. Lanac oštrite s unutarnje strane rezača prema vanjskoj strani.



UPOZORENJE: Oštrite samo pokretom prema naprijed. Svaku reznu oštricu prođite s 2 ili 3 pokreta. Naoštrite dovoljno za uklanjanje oštećenja s reznih oštrica, što

obuhvaća bočne ploče te gornju ploču rezača. Svi rezači moraju biti iste duljine.

Lanac treba naoštiti u sljedećim situacijama:

- Komadi drveta se smanjuju.
 - Pila reže na jednoj strani ili pod kutom.
 - Pilu kroz grane morate progurati primjenom sile.
1. Odvojite svječicu.
 2. Podesite zategnutost lanca ako je potrebno *Podešavanje zategnutosti lanca na stranici 215.*
 3. Postavite držač turpije (A) pod 90° . (Sl. 76) Držač turpije mora ostati na gornjim rubovima rezača (B) i mjeraca dubine (C).

Napomena: Na lancu su lijevi i desni rezači.

4. Poravnajte oznake za 30° na držaču turpije (A) s vodilicom i središtem lanca. (Sl. 77)
5. Naoštrite rezače (B) na jednoj strani. (Sl. 77) Okrenite lanac kako biste naoštrili rezače s druge strane.
6. Pregledajte mjeraca dubine i pomaknite ih dolje. Postavite alat mjeraca dubine na rezače.
7. Mjerac dubine ravnom turpijom poravnajte s alatom mjeraca dubine.
8. Ravnom turpijom zaoblite prednji rub mjeraca dubine. Gornji dio mjeraca dubine mora biti poravnat.

Podmazivanje vodilice i lanca pile



UPOZORENJE: Nemojte upotrebljavati otpadno ulje. Istrošeno otpadno ulje može biti opasno te oštetiti proizvod ili ugroziti okoliš.

Lanac i vodilica neprekidno se podmazuju uljem lanca. Izlaz ulja nadzire se automatski kako bi se osigurala dovoljna količina ulja. Ako nema dovoljno ulja, dolazi do oštećenja vodilice i lanca te prevelikog zagrijavanja. Preveliko zagrijavanje uzrokuje dimljenje lanca i/ili mijenja boju vodilice. Pri punjenju spremnika za gorivo obavezno napunite spremnik za ulje za vodilicu.

Poštujte ove upute za podmazivanje vodilice i lanca pile:

1. Zaustavite motor.
2. Uklonite čep za ulje.
3. Napunite spremnik za ulje za vodilicu.

Održavanje vodilice



UPOZORENJE: Provedite održavanje vodilice kada:

- Proizvod reže na jednoj strani.
- Proizvod morate progurati primjenom sile.
- Podmazivanje vodilice je nedovoljno.

Nakon svakog rada s vodilice i otvora lančanika očistite svu piljevinu.



UPOZORENJE: Vodilicu zamijenite u sljedećim slučajevima:

- Utor je istrošen.
- Vodilica se savija ili je napukla.
- Šine vodilice previše se zagrijavaju tijekom rezanja.
- Na šinama vodilice pojavljuju se strugotine.

To uzrokuje oštećenje lanca i otežava rezanje ako je vodilica istrošena.

1. Odvojite svjećicu.
2. Otpustite maticu stezaljke i skinite kočnicu lanca.
3. Uklonite vodilicu i lanac.
4. Očistite otvore za ulje i utor.

Napomena: Otvore za ulje i utor treba očistiti nakon svakih pet sati rada.

5. Strugotine na šinama vodilice uklonite ravnom turpijom.

Napomena: Strugotine na šinama vodilice uobičajeno nastaju s trošenjem.

6. Ravnom turpijom obnovite glatke rubove i stranice ako je gornji dio šine vodilice gruba.
7. Zamijenite vodilicu.

Podmazivanje reznog noža (produljeni priključak za obrezivanje živice)

- Za jednostavniji rad i dulji vijek trajanja noževe rezača podmažite prije i nakon svake upotrebe.
- Ulje nanosite dok ne poteče između dva noža. Mazivo mora biti neotrovno, bezopasno te mora sprječavati koroziju pokretnih metalnih dijelova.

PRIJEVOZ I SKLADIŠTENJE

- Osigurajte opremu za prijevoz kako biste spriječili oštećenja i nezgode.
- Proizvod i opremu spremite u suho područje zaštićeno od mraza.
- Očistite proizvod.
- Zamijenite ili popravite oštećene dijelove.
- Proizvod zaštitite odgovarajućim zaštitnim pokrovom kako biste spriječili prodor vlage.
- Proizvod tijekom prijevoza mora biti čvrsto pričvršćen.

TEHNIČKI PODACI

	jedinica	B33 PS (B33BCSMC)	B33 PS+ (B33BCSMC)
Specifikacije motora			
Zapremnina cilindra	cm ³	33	33
Provrtni cilindri	mm	36	36
Hod	mm	32	32
Brzina okretaja pri praznom hodu	min ⁻¹	2700 – 3200	2700 – 3200
Maksimalna brzina izlazne osovine	min ⁻¹	8500	8500
Broj okretaja za maksimalnu snagu	min ⁻¹	10000	10000
Maksimalna izlazna snaga motora	kW/min ⁻¹	0,9/7000	0,9/7000
Svjećica	—	RCJ6Y	RCJ6Y
Razmak elektroda	mm	0,65	0,65
Zapremnina spremnika goriva	cm ³	700	700
Podaci o buci i vibracijama			
Ekvivalentna razina vibracija (ahv, eq), s priključkom za trimer, lijeva/desna ručka – pogledajte napomenu 1	m/s ²	5,4/6,7	5,4/6,7

Ekvivalentna razina vibracija (ahv, eq), s priključkom za čistač šikare, lijeva/desna ručka – pogledajte napomenu 1	m/s ²	—	6,6/8,1
Ekvivalentna razina vibracija (ahv, eq), s priključkom za štapnu pilu, lijeva/desna ručka – pogledajte napomenu 1	dB (A)	—	5,4/6,3
Ekvivalentna razina vibracija (ahv, eq), s priključkom za škare za živicu, lijeva/desna ručka – pogledajte napomenu 1	dB (A)	—	5,4/6,7
Razina pritiska zvuka, zajamčena (LWA), s priključkom za trimer – pogledajte napomenu 2	dB (A)	115	115
Razina pritiska zvuka, zajamčena (LWA), s priključkom za čistač šikare – pogledajte napomenu 2	dB (A)	—	112
Razina pritiska zvuka, zajamčena (LWA), s priključkom za štapnu pilu – pogledajte napomenu 2	dB (A)	—	113
Razina pritiska zvuka, zajamčena (LWA), s priključkom za škare za živicu – pogledajte napomenu 2	dB (A)	—	112
Razina pritiska zvuka, izmjerena, s priključkom za trimer – pogledajte napomenu 2	dB (A)	112	112
Razina pritiska zvuka, izmjerena, s priključkom za čistač šikare – pogledajte napomenu 2	dB (A)	—	109
Razina pritiska zvuka, izmjerena, s priključkom za štapnu pilu – pogledajte napomenu 2	dB (A)	—	110
Razina pritiska zvuka, izmjerena, s priključkom za škare za živicu – pogledajte napomenu 2	dB (A)	—	109
Razina pritiska zvuka na uhu korisnika, s priključkom za trimer – pogledajte napomenu 3	dB (A)	96,8	96,8
Razina pritiska zvuka na uhu korisnika, s priključkom za čistač šikare – pogledajte napomenu 3	dB (A)	—	96,4
Razina pritiska zvuka na uhu korisnika, s priključkom za štapnu pilu – pogledajte napomenu 3	dB (A)	—	95,0
Razina pritiska zvuka na uhu korisnika, s priključkom za škare za živicu – pogledajte napomenu 3	dB (A)	—	96,6
Dimenzije proizvoda			
Težina, motor i gornja osovina (bez goriva, rezni pribor i štitnik)	kg	7,7	7,7
Napomena 1: Podaci o ekvivalentnoj razini vibracije pokazuju tipičnu statističko raspršenje (standardno odstupanje) od 1,5 m/s ² .			
Napomena 2: * Emisije buke u okoliš izmjerene kao jakost zvuka (L _{WA}) u skladu s Direktivom EZ 2000/14/EZ. Navedena razina jakosti zvuka izmjerena je originalnim reznim priključkom koji daje najveću razinu. Razlika između zajamčene i izmjerene razine buke jest da zajamčena razina uključuje i raspršenje rezultata mjerenja i varijacije između različitih uređaja istog modela u skladu s Direktivom 2000/14/EZ.			
Napomena 3: Navedeni podaci za ekvivalentnu razinu pritiska zvuka za stroj uključuju tipično statističko raspršenje (standardno odstupanje) od 3 dB (A).			

DODATAKA

	jedinica	B33 PS, B33 PS+
Pribor trimera		
Duljina priključka (ukupna)	cm (in)	84,7 (33,35)
Težina priključka (s reznom glavom i štitnikom reznog priključka)	kg (lb)	1,84 (4,06)
Duljina osovine	cm (in)	62,6 (24,65)
Promjer osovine	mm (in)	25,4 (1,0)
Navoj osovine vretena	—	M10
Okretanje rezne glave (pogled rukovatelja)	—	U smjeru suprotnom od kazaljke na satu
Vrsta pogonske osovine	—	Kruta
Maksimalni promjer rezanja	cm (in)	43 (17)
Veličina reznog flaksa	mm (in)	2,5 (0,095)
Broj reznih flaksova	—	2
Vrsta rezne glave	—	Pritisna glava
Kapacitet flaksa na reznjoj glavi	—	4 (13,12)
Konstrukcija štitnika reznog priključka	—	Kombinirani (flaks trimera i nož za travu)
Dodatak čistača šikare		
Duljina priključka (ukupna)	cm (in)	84,7 (33,35)
Težina priključka (s nožem za travu i štitnikom reznog priključka)	kg (lb)	1,72 (3,79)
Duljina osovine	cm (in)	62,6 (24,65)
Promjer osovine	mm (in)	25,4 (1,0)
Navoj osovine vretena	—	M10
Okretanje rezne glave (pogled rukovatelja)	—	U smjeru suprotnom od kazaljke na satu
Vrsta pogonske osovine	—	Kruta
Konstrukcija noža za travu	—	Trozubi
Promjer noža za travu	mm (in)	255 (10)
Promjer središnjeg otvora noža za travu	mm (in)	25,4 (1,0)
Konstrukcija štitnika reznog priključka	—	Kombinirani (flaks trimera i nož za travu)
Priključak za štapnu pilu		
Duljina priključka (ukupna)	cm (in)	105,9 (41,7)
Težina priključka (suha, s vodilicom i lancem)	kg (lb)	1,66 (3,66)

	jedinica	B33 PS, B33 PS+
Duljina osovine	cm (in)	65,8 (25,9)
Promjer osovine	mm (in)	25,4 (1,0)
Dužina vodilice	cm (in)	25 (10)
Broj zubaca lančanika	—	7
Broj pogonskih zubaca lanca	—	7
Maksimalni promjer rezanja	cm (in)	10 (3,94)
Broj pogonskih članaka lanca	—	40
Mjerač lanca	mm (in)	1,3 (0,050)
Korak lanca	mm (in)	9,52 (0,375)
Redukcijski omjer	—	0,94
Vrsta/model lanca	91PX040G, UC 81 GS, UC 81 G, H38	91PX040G, UC 81 GS, UC 81 G, H38
Zapremnina spremnika ulja	ml (oz)	130 (4,39)
Produljeni priključak za obrezivanje živice		
Duljina priključka (ukupna)	cm (in)	126,1 (49,64)
Težina priključka	kg (lb)	2,20 (4,85)
Duljina osovine	cm (in)	64,4 (25,35)
Promjer osovine	mm (in)	25,4 (1)
Razmak zubaca (od vrha do vrha)	mm (in)	25 (0,98)
Maksimalni promjer rezanja	mm (in)	15 (0,59)
Duljina reza	mm (in)	360 (14,17)
Duljina šine (od zupčanog prijenosnika do vrha)	mm (in)	438 (17,24)
Broj zubaca po nožu	—	26
Korak zubaca	mm (in)	31 (1,22)
Vrsta kretanja noža	—	Recipročno dvostruko kretanje
Raspon podešavanja kuta	°	Ukupno 90°, 45° od simetrale osovine

SADRŽAJ EUROPSKE DEKLARACIJE O USKLAĐENOSTI

Tvrtka Husqvarna AB, SE 561 82 Huskvarna, ŠVEDSKA izjavljuje pod izričitom odgovornosti kako je predstavljeni proizvod:

Opis	Benzinski trimer za travu / čistač šikare
Marka	McCulloch

Opis	Benzinski trimer za travu / čistač šikare
Platforma/Vrsta/Model	Platforma B33BCSMC, predstavlja model B33PS, B33PS+
Grupa	Serijski brojevi iz 2018. i noviji

u potpunosti sukladan sa sljedećim EU direktivama i propisima:

Direktiva/propis	Opis
2006/42/EZ	„o strojevima“
2014/30/EU	„o elektromagnetskoj kompatibilnosti“
2000/14/EZ	„o vanjskoj buci“

Primijenjeni su sljedeće usklađene norme i/ili tehničke specifikacije: EN ISO 12100, EN ISO 11806-1, EN ISO 11680-1, EN ISO 10517, CISPR 12, ISO 14982, ISO 3744

U skladu s dodatkom V direktive 2000/14/EC, objavljene vrijednosti zvuka navedene su u odjeljku s tehničkim podacima u ovom priručniku i u potpisanoj EU izjavi o sukladnosti.

TÜV Rheinland N.A. je proveo dobrovoljno ispitivanje za tvrtku Husqvarna AB i izdao certifikaciju za usklađenost s EC Direktivom vijeća 2006/42/EC za strojeve.

Certifikacija u potpisanoj EC izjavi o sukladnosti primjenjiva je za sve proizvodne lokacije i zemlje podrijetla navedene na proizvodu.

Isporučen benzinski trimer za travu / čistač šikare odgovara ispitanom primjerku.

TARTALOMJEGYZÉK

BEVEZETÉS.....	221	SZÁLLÍTÁS ÉS RAKTÁROZÁS.....	234
BIZTONSÁG.....	222	MŰSZAKI ADATOK.....	234
ÖSSZESZERELÉS.....	228	LESZERELÉSE.....	235
HASZNÁLAT.....	229	AZ EK-MEGFELELŐSÉGI NYILATKOZAT	
KARBANTARTÁS.....	230	TARTALMA.....	237

BEVEZETÉS

Kezelői kézikönyv

A kezelői kézikönyv eredeti nyelve angol. A más nyelvű kezelői kézikönyvek az angol változat fordításai.

Áttekintés

(ábra 1)

1. Segédfogantyú
2. Függesztőkarika
3. Leállítókapcsoló
4. Nyélcsatlakozás
5. Gázadagoló
6. Gázadagoló-retesz
7. Fűvágó és bokorvágó toldalék
8. Kombinált kulcs
9. Kipufogódob
10. Indítókötél fogantyúja
11. Üzemanyagtartály sapkája
12. Gyújtógyertya/gyertyapipa
13. Szívatókar
14. Légszűrő fedél
15. Imbuszkulcs
16. Heveder
17. Védőburkolat a szegélyvágó és bokorvágó toldalékhoz
18. Sövénynyíró kések
19. Szögbeállító kar
20. Vezetőlemez
21. Fűrészlánc
22. A lánckenőolaj-tartály sapkája
23. Orrkerékfedő
24. Csavarkulcs, 8 mm/10 mm
25. Meghosszabbított sövénynyíró tartozék
26. Magassági ágvágó tartozék
27. Vezetőlemez-burkolat a magassági ágvágó tartozékhoz
28. Pengevédő a meghosszabbított sövénynyíró tartozékhoz
29. Anya
30. Támasztócsésze
31. Alsó tartó

32. Fűvágó kés
33. Damilfej
34. Szállítási biztosítószerkezet a fűvágó késhez
35. Kezelői kézikönyv
36. Üzemanyagpumpa
37. Felső tartó

A termék szimbólumai

- (ábra 2) Figyelmeztetés
- (ábra 3) Olvassa el a kézikönyvet
- (ábra 4) Viseljen jóváhagyott fejkendő, fülvédőt és védőszemüveget.
- (ábra 5) Viseljen jóváhagyott védőkesztyűt.
- (ábra 6) Használjon csúszásálló munkavédelmi bakancsot.
- (ábra 7) A termék tárgyakat repíthet szét, amelyek sérülést okozhatnak.
- (ábra 8) A kimenőtengely maximális fordulatszáma.
- (ábra 9) Biztonságos távolság
- (ábra 10) Biztonságos távolság
- (ábra 11) Késélyveszélye, ha a vágószerkezet akadályba ütközik. A termék akár testrészeket is levághat. A termék használata közben tartson legalább 15 méteres távolságot az emberektől és az állatoktól.
- (ábra 12) Ha hosszú haja van, úgy kösse fel, hogy az ne érjen le a válláig.
- (ábra 13) A nyilak a fogantyú véghelyezeteit mutatják.
- (ábra 14) Üzemanyagpumpa

- (ábra 15) Hidegindító kar
- (ábra 16) Minden testrészét tartsa távol a forró felületektől.
- (ábra 17) Ügyeljen arra, hogy senki ne tartózkodjon a visszarúgási veszélyzónában.
- (ábra 18) VIGYÁZAT – A kezét tartsa távol a pengétől.
- (ábra 19) Hangteljesítményszint
- (ábra 20) Ez a termék megfelel a vonatkozó EK-irányelveknek.
- (ábra 21) Ez a termék megfelel a vonatkozó EAC-irányelveknek.
- (ábra 22) Ez a termék megfelel az Ukrajnában hatályos irányelveknek.

Megjegyzés: A terméken szereplő többi jelölés/címke a további piacok specifikus vizsgáztatási követelményeire vonatkozik.

EU V



FIGYELMEZTETÉS: A motor módosítása érvényteleníti a termékre vonatkozó európai uniós típusjóváhagyást.

Termékszavatosság

A termékszavatosságra vonatkozó jogszabályok értelmében nem vagyunk felelősek a termékeink által okozott károkért az alábbi esetekben:

- a termék javítását helytelenül végezték;
- a termék javítása nem a gyártótól származó vagy általa jóváhagyott alkatrészekkel történt;
- a terméket nem a gyártótól származó vagy általa jóváhagyott kiegészítővel szerelték fel;
- a termék javítását nem hivatalos szakszerviz vagy jóváhagyott egyéb szerviz végezte.

BIZTONSÁG

Biztonsági fogalom meghatározások

Az alábbi fogalom meghatározások az egyes figyelmeztetésekhez tartozó, lehetséges veszélyek súlyosságát határozzák meg.



FIGYELMEZTETÉS: Személyi sérülés veszélye.



VIGYÁZAT: A termék károsodásának veszélye.

Megjegyzés: Ezek az információk a termék használatát könnyítik meg.

Rezgéssel kapcsolatos biztonsági tudnivalók

Ez a termék csak alkalmanként használható. A termék folyamatos vagy rendszeres használata a rezgés miatt ujjféhéredést vagy hasonló tüneteket okozhat. Ha folyamatosan vagy rendszeresen használja a terméket, vizsgálta meg kezei és ujjai egészségi állapotát. Ha kézfeje vagy ujjai elszíneződtek, fájnak, bizseregnek vagy zsibbadnak, ne folytassa a munkát, és forduljon azonnal orvoshoz.

Általános biztonsági utasítások



FIGYELMEZTETÉS: A termék használata előtt olvassa el az alábbi figyelmeztetéseket.

- Használja a terméket megfelelően. A nem megfelelő használat súlyos, akár halálos sérüléssel is járhat. A terméket csak a kézikönyvben ismertetett feladatokra használja. Ne használja a terméket egyéb feladatokra.
- Tartsa be a kézikönyvben olvasható utasításokat. Vegye figyelembe a biztonsági jelzéseket és tartsa be a biztonsági utasításokat. Ha a kezelő nem az utasítások és a szimbólumok szerint jár el, anyagi kár, személyi sérülés, akár halál is bekövetkezhet.
- Őrizze meg a kézikönyvet. Használja az utasítást a termék összeszereléséhez, működtetéséhez és a megfelelő üzemállapot fenntartásához. Használja az utasítást a kiegészítők és tartozékok megfelelő felszereléséhez. Csak jóváhagyott kiegészítőt és tartozékot használjon.
- Ne használjon sérült terméket. Tartsa be a karbantartási ütemtervet. Csak olyan karbantartási munkát végezzen, amire a kézikönyvben utasítást talál. Az összes többi karbantartási munkát bízza a hivatalos szakszervizre.
- A kézikönyv nem tartalmazhatja minden olyan helyzet leírását, ami a termék használata során előfordulhat. Legyen körültekintő és hagyatkozzon a józan észre. Ne működtesse a terméket és ne végezzen rajta karbantartást, ha nem biztos a dolgában. Kérjen tájékoztatást a termék szakértőjétől, a forgalmazótól, szervizműhelytől vagy a hivatalos márkaszerviztől.
- Húzza le a gyertyapipát, mielőtt a termék összeszerelésébe kezd, elteszi vagy karbantartásba kezd.
- Ne használja a terméket, ha megváltozott az eredeti specifikációja. Ne cseréljen a terméken alkatrészt a gyártó jóváhagyása nélkül. Kizárólag a gyártó által jóváhagyott alkatrészeket használja. A nem

megfelelő karbantartás súlyos, akár végzetes sérüléssel is járhat.

- Ne lélegezzen be a motorból kiáramló füstöt. A motor kipufogógázainak hosszas belégzése káros lehet az egészségre.
- Ne indítsa be az egységet zárt helyiségben vagy gyúlékony anyagok közelében. A kipufogógázok forróak, és lehet bennük szikra, mely tüzet okozhat. A nem elegendő mértékű légáramlás fulladás vagy szén-monoxid miatt egészségkárosodást, akár halált is okozhat.
- A termék használatakor a motor elektromágneses mezőt hoz létre. Az elektromágneses mező károsíthatja az orvosi implantátumokat. A termék használata előtt kérje ki orvosa vagy orvosi implantátuma gyártójának tanácsát.
- A terméket gyermekek nem használhatják. Ne engedélyezze a termék használatát olyan személy számára, aki nem ismeri a használati utasítás tartalmát.
- Csökkent fizikai vagy szellemi képességekkel rendelkező személy csak felügyelet mellett használhatja a terméket. Egy felelős felnőttnek mindig jelen kell lennie.
- A terméket zárja el olyan helyre, ahol gyermek vagy jogosulatlan személy nem férhet hozzá.
- A termék tárgyakat repíthet szét, és ezzel sérülést okozhat. Tartsa be a biztonsági előírásokat, hogy csökkenthető legyen a súlyos, akár halálos sérülések kockázata.
- Ne hagyja magára a járó motorú terméket.
- Az esetleges balesetekért a termék kezelője a felelős.
- A termék használatának megkezdése előtt ellenőrizze az alkatrészek épségét.
- A termék használatának megkezdése előtt gondoskodjon arról, hogy minimum 15 m (50 láb) távolságra kerüljön más személyektől, illetve állatoktól. Tudassa a közelben levő személyekkel, hogy használni fogja a terméket.
- Tartsa be az állami vagy helyi törvényeket. Egyes feltételek mellett ezek tilthatják vagy korlátozhatják a termék használatát.
- Ne használja a terméket, ha fáradt, illetve alkohol, kábítószer vagy gyógyszer hatása alatt áll. Ezek befolyásolhatják a látását, éberségét, koordinációját vagy ítéletképességét.

A fűvágóra vonatkozó általános biztonsági utasítások

- A fűnyírásához használja a damilfejet.
- Az egészségre ártalmas rezgések elkerülése érdekében ügyeljen arra, hogy a zsinór legyen mindig szorosan és egyenletesen a dobra tekerve.
- Csak a javasolt damilfejeket és zsinórokat használja.
- A trimmervédőn lévő vágófejeket sérülésmentesnek kell lennie. A kés a zsinór megfelelő méretűre történő vágására szolgál.

- Használat közben a vágófelszerelés legyen a derékszint alatt.
- Ne érjen a szöghajtáshoz, miután leállt a motor.
- A szöghajtás a használat során leforrósodik. A forró felületek sérülést okozhatnak.

Fűszegély nyírás

1. Tartsa a szegélynyíró fejet közvetlenül a talajszint felett ferdén. Ne nyomja bele a damilt a fűbe. (ábra 23)
2. Csökkentse a motor fordulatszámát, hogy megóvja a növényeket a károsodástól.
3. Csak 80% gázt adjon, amikor akadályok közelében végez fűnyírást. (ábra 24)

Fűnyírás

1. A fűvágó damilja kaszáláskor legyen párhuzamos a talajjal. (ábra 25)
2. Ne nyomja le a talajra a damilfejet. A talaj és a termék is károsodhat.
3. Ne hagyja, hogy a damilfej folyamatosan a talajhoz érjen, mert az károsodhat.
4. A kaszáló mozdulatokat teljes gázadással végezze. A fűvágó damilja legyen párhuzamos a talajjal. (ábra 26)

A fű seprése

A forgó zsinór légáramlatával eltávolíthatja a levágott fűvet a munkaterületről.

1. Tartsa a damilfejet és annak zsinórját a talaj felett, arra párhuzamosan.
2. Adjon teljes gázt.
3. A szegélyvágó fejet oldalról oldalra mozgatva seperje a fűvet.



FIGYELMEZTETÉS: Minden alkalommal tisztítsa meg a damilfej borítását, amikor új vágózsinórt helyez fel, hogy egyensúlyt biztosíthasson és elkerülhesse a markolat vibrálását. Ellenőrizze és szükség esetén tisztítsa meg a szegélyvágó fej egyéb elemeit is.

A bokorvágóra vonatkozó általános biztonsági utasítások

- A magas és erőteljes fű minden típusának ritkítása fűvágó késsel történik.
- Fűvágó kést és fű vágófejet ne használjon fás szárú növényekhez.
- Viseljen védőkesztyűt, ha a terméket késsel használja.
- A kés megérintésekor és a karbantartás során viseljen védőkesztyűt.
- A terméket jóváhagyott késsel használja. A kést csak az összes szükséges alkatrész megfelelő

felszerelése után használja. Ellenőrizze a megfelelő felszerelést és hogy a megfelelő alkatrészeket használja-e. A nem megfelelő felszerelés miatt a kés lerepülhet, és súlyos sérülést okozhat a kezelőnek vagy a körülötte tartózkodó személyeknek.

- Használat közben a vágófelszerelés legyen a derékszint alatt.
- Ne érjen a szöghajtáshoz, miután leállt a motor.
- A szöghajtás a használat során felforrósodik. A forró felületek sérülést okozhatnak.
- A kés sérülést okozhat, ha a motor leállítására vagy a gázadagoló elengedése után tovább forog.
- Tartsa távol a kezét a késtől. A kés megérintése súlyos sérüléshez vezethet.
- Mielőtt munkát végezne a vágófelszerelésen, állítsa le a motort. Győződjön meg róla, hogy a vágófelszerelés teljesen leállt. Vegye le a vezetékét a gyújtógyertyáról.
- Karbantartás előtt ellenőrizze, hogy a kés teljesen megállt-e.
- A penge vágófogai mindig legyenek megfelelően élezve.
- Egy helytelenül élezett, vagy sérült penge növeli a balesetveszélyt. A penge vágófogai mindig legyenek megfelelően élezve. Tartsa be az utasításokat, és csak a javasolt reszelőszablont használja.
- Ellenőrizze, hogy nem sérült-e, vagy nincs-e elfordulva a pengevédő.
- A termék szállítása vagy tárolása előtt rögzítse a késre a szállítási biztosítószerkezetet.

A kés visszarágása

- A kés visszarágása a termék hirtelen elmozdulása oldalra, előre vagy hátrafelé. A penge visszarágása akkor jelentkezik, ha a fűvágó kés vagy a fűrészpenge olyan tárgynak ütközik, amit nem tud elvágni. A kés visszarágása gyakrabban következik be olyan területen, ahol a vágandó anyagot nem lehet jól látni.
- A kés visszarágása esetén előfordulhat, hogy a termék vagy a kezelője kibillen a helyzetéből. Az elmozduló kés közeli személyeket is elérhet, így fennáll a sérülés kockázata.
- Ha a kés elgömbült, megrepedt vagy más módon megsérült, ki kell cserélni.
- Használjon éles kést A visszarágás esélye megnő, ha a kés nem éles.

Fűritkítás fűvágó késsel

1. A termék működtetése közben egy kisebb terpeszben álljon. Lábaival stabilan támaszkodjon a talajon.
2. Finoman helyezze a támasztócsészét a talajra. Ez megakadályozza, hogy a penge a talajhoz érjen.
3. A fűvet jobbról balra induló mozdulattal ritkíthatja. A penge bal oldalával dolgozzon („8 és 12 óra között”). (ábra 27)
4. A fűritkítás során döntse kissé balra a pengét.

Megjegyzés: A könnyedén összegyűjthető rendbe gyűlik.

5. A balról jobbra induló mozdulattal visszatérhet a kiindulópóztárába.
6. Igyekezzen ritmusosan dolgozni.
7. Haladjon előre felé, és lábaival mindig stabilan támaszkodjon a talajon.
8. Állítsa le a motort.
9. Csatolja ki a hevederen lévő csatot, és vegye le a terméket.
10. Helyezze a terméket a talajra.
11. Gyűjtse össze a levágott anyagot.

A magassági ágvágóra vonatkozó általános biztonsági utasítások

- További biztonsági felszerelés használata javasolt a fej, kézfej, láb és lábfej védelmére. A megfelelő védőruházattal mérsékelhető az elrepülő törmelék vagy a fűrészlánccal való véletlen érintkezés okozta személyi sérülés.
- A termékkel való munkavégzés közben soha ne emelje a karjait a vállá fölé. Ne álljon a levágandó ágak alá.
- Mindig viseljen kesztyűt, ha hozzáér a lánchoz.
- Ha a vezetőlemez és a lánc megsérül, eltörök vagy eltávolították, azonnal szereljen fel újat helyettük.
- Ne indítsa be a motort, ha a vezetőlemez egy bevágásban van. A motor beindítása előtt vegye ki a vezetőlemezt a bevágásból.
- A terméket ne használja fák vagy fatörzsek kivágására.
- A termékkel ne vágjon ki cserjéket vagy facsemetéket.
- Ügyeljen arra, hogy a motor beindításakor a lánc semmihez ne érjen hozzá.
- Ügyeljen a magasfeszültségű távvezetésekre.
- A vágás végén ne gyakoroljon nyomást a termékre.
- A vágás befejezésekor mindig engedje el a gázadagolót, és járassa a motort alapjáratú fordulatszámra.
- A feje fölött csak a 15 cm-nél kisebb átmérővel rendelkező gallyakat vagy ágakat vágja le.
- A termék egyensúlyának megtartása érdekében szorosan, két kézzel tartsa a terméket.

(ábra 28)

- A terméket lassan működtesse, a vágást pedig óvatosan végezze.
- Ügyeljen arra, hogy az ág melyik irányban fog leesni.
- A vágás során ügyeljen a suhángokra. A suhángok kis méretű gallyak, amelyek beakadhatnak a láncba, ezzel az egyensúly vagy a gép feletti irányítás elvesztését okozva.
- Ügyeljen a fában lévő feszültség kioldódásakor bekövetkező visszacsapódásra.

- A terméket szabad területen működtesse. A sérülések elkerülése érdekében rendszeresen takarítsa el a területről a levágott ágakat.
- A hosszabb ágakat több darabban vágja le.
- A levágott anyag összegyűjtése előtt állítsa le a motort, vegye le a hevedert, és tegye le a gépet a talajra.
- A termék szállítása és tárolása során helyezze fel a vezetőlemez burkolatát.
- Ellenőrizze, hogy a vezetőlemez burkolata nem sérült-e vagy nincs-e elcsavarodva.

Vágás a magassági ágvágóval



FIGYELMEZTETÉS: A termékkel ne végezzen hátra- vagy előre felé irányuló vágást.

1. Adjon teljes gázt, és fejtse ki enyhe nyomást a termékre.
2. Először a fatörzstől 15 cm-re vágjon. 1/3 részig vágja át az ágat az aljánál. (ábra 29)
3. Helyezze az ágvágót 5–10 cm-rel kijebb az ágon. A második vágással vágja át teljesen az ágat. (ábra 29)
4. Végezzen egy harmadik vágást. Ne vágjon túl közel a törzshöz, ez ugyanis a fa sérülését okozhatja.

Megjegyzés: A második és harmadik vágásnál támassza a terméket a gallynak, ezzel stabilan tartva az ágat.

(ábra 30)

A meghosszabbított sövénynyíróra vonatkozó általános biztonsági utasítások

- Tartsa távol a kezét a késtől. A kés megérintése súlyos sérüléshez vezethet.
- Minden testrészét tartsa távol a vágófej késétől. A levágott anyagot ne távolítsa el, illetve a vágandó anyagot ne tartsa, amikor a kések forognak. A tisztítás és a karbantartás előtt állítsa le a terméket. Kikapcsolás után a kések szabadon forognak. A termék működtetése közben akár egy pillanatnyi figyelemkiesés is súlyos sérülést okozhat.
- A termékkel való munkavégzés közben soha ne emelje a karjait a vállá fölé. Ne álljon a levágandó ágak alá.
- A legjobb egyensúly biztosítása érdekében tartsa a készüléket a testéhez a lehető legközelebb.

(ábra 31)

- Az oldalak vágása során alulról felfelé haladjon a termékkel.

(ábra 32)

- Ne vágjon túl gyorsan. Lassan és folyamatosan vágjon, míg a kívánt minőségű vágást eléri.

- Ügyeljen rá, hogy a penge hegye ne érjen a talajra.
- Ügyeljen a magasfeszültségű távvezetésekre.
- A vágás befejezésekor mindig engedje el a gázadagolót, és járassa a motort alaplajáti fordulatszámra.
- A sövénynyíró a fogantyúnál fogva tartsa, a vágófej kése pedig legyen közben leállítva. A vágófej pengéi okozta sérülések kockázatának csökkentése érdekében működés közben tartsa helyesen a gépet.
- A levágott anyag összegyűjtése előtt állítsa le a motort, vegye le a hevedert, és tegye le a gépet a talajra.
- A pengevédőt helyezze fel a termék szállítása és tárolása során.
- Ellenőrizze, hogy nem sérült-e, vagy nincs-e elfordulva a pengevédő.

A vágókések szögének beállítása

1. Nyomja le a kart a kioldáshoz. (ábra 33)
2. Állítsa a kések szögét a megfelelő pozícióba.
3. Engedje el a kart.

Biztonsági utasítások az üzemeltetéshez

- Működtetés előtt ellenőrizze, hogy a termék teljesen össze van-e szerelve.
- Vigye legalább 3 m (10 láb) távolságra a terméket a tankolás helyétől, mielőtt beindítaná. Fektesse a terméket vízszintes felületre. Gondoskodjon arról, hogy a vágófelszerelés se a talajhoz, se egyéb tárgyakhoz ne érjen hozzá.
- A termék tárgyakat repíthet szét, amelyek szemsérülést okozhatnak. A termék használatakor viseljen jóváhagyott védőszemüveget.
- A termék körültekintő, a termék használata közben az Ön tudta nélkül gyerekek jöhetnek a közelébe.
- Ne működtesse a terméket, ha a munkaterületen más is tartózkodik. Állítsa le a terméket, ha valaki belép a munkaterületre.
- Legyen körültekintő, hogy ne veszítse el uralmát a termék felett.
- Ne használja a terméket, ha baleset esetén nincs, aki segítsen. Mindig tudassa másokkal, hogy használni fogja a terméket, mielőtt dolgozni kezd vele.
- Csak akkor forduljon meg a termékkel, ha meggyőződött arról, hogy sem ember, sem állat nincs a biztonsági területen belül.
- Munkakezdés előtt távolítsa el minden nem kívánatos anyagot a munkaterületről. Ha a vágófelszerelés nekiütözik valaminek, az elrepülve személyi sérülést vagy anyagi kárt okozhat. A nem kívánatos anyag rátekeredhet a vágófelszerelésre és kárt okozhat.
- Ne használja a terméket rossz időjárási körülmények között, például ködben, esőben, erős szélben, illetve

villámás kockázata vagy egyéb kedvezőtlen időjárási viszonyok mellett. Rossz időjárás esetén veszélyes feltételek alakulhatnak ki, például csúszós talajfelületek.

- Ügyeljen arra, hogy szabadon mozoghasson, és dolgozzon stabil testhelyzetben.
- Ügyeljen arra, hogy ne eshessen el a termék használatakor. Ne görnyedve, meghajolva használja a terméket.
- Tartsa mindig mindkét kezével a terméket. A terméket tartsa teste jobb oldalán.
- Használat közben a vágófelszerelés legyen a derékszint alatt.
- Ha a hidegindító karja motorindításkor hidegindítás helyzetben van, a vágófelszerelés fogogni kezd.
- Ne érjen a szöghajtáshoz, miután leállt a motor. A szöghajtás a használat során felforrósodik. A forró felületek sérülést okozhatnak.
- Állítsa le a motort, mielőtt szállítani kezdi a terméket.
- Ne tegye le a terméket járó motorral.
- Mielőtt a terméken lévő, nem kívánatos anyagok eltávolításába kezd, állítsa le a motort és várja meg, amíg a vágófelszerelés leáll. Várja meg, hogy a vágófelszerelés leálljon, mielőtt Ön vagy a segítségével eltávolítja a levágott anyagot.

Személyi védőfelszerelés



FIGYELMEZTETÉS: A termék használata előtt olvassa el az alábbi figyelmeztetéseket.

- Amikor a terméket használja, mindig viseljen megfelelő személyi védőfelszerelést. A személyi védőfelszerelés nem szünteti meg a személyi sérülés kockázatát. A személyi védőfelszerelés egy esetleges baleset esetén mérsékli a sérülés mértékét.
- A termék használatakor viseljen jóváhagyott védőszemüveget.
- Ne meztláb vagy nyitott cipőben működtesse a terméket. Mindig viseljen erős, csúszásmentes bakancsot.
- Viseljen vastag, hosszú szárú nadrágot.
- Szükség esetén használjon jóváhagyott védőkesztyűt.
- Vegyen fel védősisakot, ha fennáll az esélye, hogy valami a fejére eshet.
- A termék használatakor viseljen jóváhagyott fülvédőt. A zajnak való tartós kitettség halláskárosodást okozhat.
- Legyen a közelben elsősegély-készlet.

Biztonsági eszközök a terméken



FIGYELMEZTETÉS: A termék használata előtt olvassa el az alábbi figyelmeztetéseket.

- Ne használjon olyan terméket, amelynek hibásak a biztonsági eszközei.
- Rendszeresen ellenőrizze a biztonsági eszközöket. A biztonsági eszközök meghibásodása esetén vegye fel a kapcsolatot a McCulloch szervizműhellyel.

Gázadagoló retesze

A gázadagoló retesze a gázadagoló kart rögzíti véletlen használat ellen. Nyomja meg a gázadagoló reteszt a gázadagoló kioldásához. Amikor elengedi a fogantyút, a gázadagoló retesze és a gázadagoló is visszatér alaphelyzetbe.

1. Győződjön meg arról, hogy a gázadagoló reteszenek (A) elengedések a gázadagoló (B) alapjáratí helyzetben rögzül.
2. Nyomja le a gázadagoló reteszt, és győződjön meg arról, hogy a felengedése után visszatér-e alaphelyzetbe.
3. Nyomja le a gázadagolót, és győződjön meg arról, hogy az elengedése után visszatér-e az eredeti helyzetébe.

Indítsa be a motort és adjon teljes gázt. Engedje el a gázadagolót és ellenőrizze, hogy a vágófelszerelés leáll. Ha a vágófelszerelés a gázadagoló alapjáratí helyzetében is fog, vizsgálja meg a karburátoron az alapjárat-beállító csavar helyzetét.

A leállítókapcsoló ellenőrzése

A leállítókapcsoló leállítja a motort.

1. Indítsa be a motort.
2. Győződjön meg arról, hogy a motor leáll, amikor a leállítókapcsolót STOP helyzetbe állítja.

A vágófelszerelés védőburkolata

A vágófelszerelés védőburkolata megakadályozza, hogy az elszabadult tárgyak elérjék a kezelőt.

Vizsgálja meg a vágófelszerelés védőburkolatának épségét, és cserélje ki, ha megsérült. A vágófelszereléshez csak a jóváhagyott védőburkolatot használjon.

Hámot leoldó funkció



FIGYELMEZTETÉS: Ne használja a hámot, ha a leoldó funkció hibás. A termék beállításakor ellenőrizze a hámot leoldó funkció megfelelő működését.

- A hámot leoldó funkció fogantyúja a termék elejénél található.

(ábra 34)

- A hám hevedereinek mindig a megfelelő helyzetben kell maradniuk.
- Vészhelyzetben a hámot leoldó funkció segít biztonságosan leoldani a terméket.

Kipufogódob

- Ne indítsa be a motort, ha a kipufogódob megsérült. A hibás kipufogódob növeli a zajszintet és a tűzveszélyt. Legyen a közelben tűzoltó készülék.
- Ellenőrizze rendszeresen a kipufogódob rögzítettségét.
- Ne érjen a motorhoz vagy a kipufogódobhoz, ha jár a motor. Ne érjen a motorhoz vagy a kipufogódobhoz még egy darabig, miután leállította a motort. A forró felületek sérülést okozhatnak.
- A forró kipufogódob tüzet okozhat. Legyen óvatos, ha a terméket gyúlékony folyadékok vagy gőzök közelében használja.
- Ne érjen a kipufogódob alkatrészeihez, ha a kipufogódob megsérült. Az alkatrészek rákkeltő vegyi anyagokat tartalmazhatnak.

Üzemanyaggal kapcsolatos biztonság

- Ne indítsa be a terméket, ha üzemanyag vagy motorolaj került rá. Távolítsa el a nem kívánt üzemanyagot/motorolajat és hagyja megszáradni a terméket. Távolítsa el a nem kívánt üzemanyagot a termékről.
- Ha a kiömlött üzemanyag a ruhájára csöppent, öltözzön át azonnal.
- Ügyeljen arra, hogy ne kerüljön üzemanyag a testére, mert az sérülést okozhat. Ha üzemanyag került a testére, távolítsa el szappannal és vízzel.
- Ne indítsa be a motort, ha olaj vagy üzemanyag került a termékre vagy Önre.
- Ne indítsa be a motort, ha szivárog a motor. Vizsgálja meg rendszeresen a motort szivárgás szempontjából.
- Bánjon óvatosan az üzemanyaggal. Az üzemanyag gyúlékony, a gőzei robbanásveszélyesek, ezért súlyos, akár végzetes sérülést is okozhat.
- Ne lélegezze be az üzemanyag gőzeit, egészségkárosodást okozhatnak. Gondoskodjon megfelelő légáramlásról.
- Az üzemanyag vagy a motor közelében ne dohányozzon.
- Az üzemanyag vagy a motor közelébe ne tegyen forró tárgyakat.
- Ne tankoljon járó motornál.
- Várja meg a tankolással, amíg lehűl a motor.
- Tankolás előtt nyissa meg lassan a tanksapkát, engedje ki óvatosan a nyomást.
- Ne beltérben tankoljon. A nem elegendő mértékű légáramlás fulladás vagy szén-monoxid miatt egészségkárosodást, akár halált is okozhat.
- Körültekintően húzza meg a tanksapkát, különben tűz keletkezhet.
- Vigye legalább 3 m (10 láb) távolságra a terméket a tankolás helyétől, mielőtt beindítaná.
- Ne töltsen túl üzemanyaggal a terméket.

- Ügyeljen arra, hogy ne forduljon elő szivárgás, amikor a terméket vagy az üzemanyagtartályt mozgatja.
- Ne vigye olyan helyre a terméket vagy az üzemanyagtartályt, ahol nyílt láng, szikra vagy őrláng található. Győződjön meg arról, hogy a tárolás helyén nem található nyílt láng.
- Csak jóváhagyott tartályt használjon az üzemanyag szállítására vagy tárolására.
- Hosszú távú tárolás előtt őrítse ki az üzemanyagot a termékből. A lefejtett üzemanyag elhelyezésekor járjon el a hatályos helyi előírások szerint.
- Hosszú távú tárolás előtt tisztítsa meg a terméket.
- Húzza le a gyertyapipát, mielőtt a terméket elteszi, hogy a motor ne indulhasson be véletlenül.

Általános biztonsági utasítások a karbantartáshoz

- A termék kezelője felelős a használati utasításban meghatározott valamennyi szükséges karbantartás elvégzéséért. A nem megfelelő karbantartás súlyos, akár végzetes sérüléssel is járhat.
- Feltétlenül végezzen rendszeres karbantartást a terméken. A termék élettartama így növelhető, a balesetveszély pedig csökken.
- Feltétlenül tartsa be a karbantartási ütemtervet. Az intervallumok meghatározásakor a termék napi használatát feltételeztük. Ha nem használja a terméket naponta, az intervallumok eltérőek.
- Csak olyan karbantartási munkát végezzen, amire a kézikönyvben utasítást talál. Az összes többi karbantartási munkát bízza a hivatalos szakszervizre.
- A termék minden szervizelését márkakereskedő végezze, kivéve az itt található feladatokat: *KARBANTARTÁS230. oldalon.*
- Vizsgáltsa át rendszeresen a terméket márkakereskedésben vagy szakszervizben, ahol elvégzik a szükséges beállításokat, javításokat.
- Győződjön meg arról, hogy a termék megfelelően össze van-e szerelve.
- Ne használja a terméket, ha megváltozott az eredeti specifikációja.
- Ne cseréljen a terméken alkatrészt a gyártó jóváhagyása nélkül.
- Kizárólag a gyártó által jóváhagyott alkatrészeket használja.
- Keressen eltört vagy helytelenül igazított elemeket, illetve olyan elemeket, amelyek szabad mozgása akadályozott. Keressen további olyan pontokat, amelyek hatással lehetnek a termék használatára.
- Ne használjon sérült terméket. Cserélje ki vagy javítsa meg a sérült alkatrészeket.
- Tartsa a sapkákat és egyéb rögzítőelemeket meghúzva. A nem jóváhagyott cserealkatrészek, valamint a biztonsági eszközök eltávolítása károsíthatja a terméket. A kezelő vagy a közelben állók sérülését is okozhatja.

- Csak az ajánlott tartozékokat és pótalkatrészeket használja. Ne végezzen módosításokat a terméken.
- A fogantyúkat tartsa szárazon, tisztán, olaj- és zsírmentesen. A zsíros, olajos fogantyú csúszik, így elvesztheti uralmát a gép felett.
- Kövesse a kenésre és tartozékcserére vonatkozó utasításokat.
- Húzza le a gyertyapipát, mielőtt a termék összeszerelésébe kezd, elteszi vagy karbantartásba kezd.

- Ha az alpjáratot nem lehet úgy beállítani, hogy a vágófelszerelés ne fogjon, forduljon szakszervizhez. Ne használja a terméket addig, amíg az nincs helyesen beállítva, illetve megjavítva.
- A sérülés elkerülése érdekében győződjön meg arról, hogy a termék a szállítás során stabilizálva van-e.
- Ha nem használja a terméket, tartsa száraz helyen, valamint magasan, vagy más módon gyermekektől elzárva.

ÖSSZESZERELÉS



FIGYELMEZTETÉS: Olvassa el a biztonságról szóló fejezetet, mielőtt összeszerelné a terméket.

A fogantyú összeszerelése

1. Távolítsa el a fogantyúról (C) a csavarokat (A), az alátéteket (B), a felső bilincset (D), az alsó bilincset (E) és az anyákat (F). (ábra 35)
2. Szerelje fel a felső bilincset (A), a fogantyút (B), az alátéteket (C) és a csavarokat (D) a felső nyél felső részére.
3. Szerelje fel az alsó bilincset (E) és az anyákat (F) a felső nyél alsó részére. (ábra 36)
4. Szerelje fel a segédfogantyút a felső nyélen található nyílak közötti részre.
5. Húzza meg teljesen a csavarokat.

Megjegyzés: Győződjön meg arról, hogy a fogantyú nem mozdul-e el.

A vágótartozék összeszerelése

1. Szerelje fel a vágófelszerelés védőburkolatát, (A), a támaszokat (B), az alátéteket (C), az alátéteket (D) és a csavarokat (E). Húzza meg teljesen a csavarokat. (ábra 37)
2. Illessze be az imbuszkulcsot (A) a nyél elfordulásának elkerülése érdekében.
3. Távolítsa el a szegélyvágó és bokorvágó toldalékon található anyát (B), támasztócsészét (C) és tartót (D). (ábra 38)
4. Erősítse a damilfejet (B) a nyélre. (ábra 39)

A bokorvágó toldalék összeszerelése

1. Szerelje fel a vágófelszerelés védőburkolatát, (A), a támaszokat (B), az alátéteket (C), az alátéteket (D) és a csavarokat (E). Húzza meg teljesen a csavarokat. (ábra 37)
2. Illessze be az imbuszkulcsot (A) a nyél elfordulásának elkerülése érdekében.

3. Távolítsa el a szegélyvágó és bokorvágó toldalékon található anyát (B), támasztócsészét (C) és tartót (D). (ábra 40)
4. Szerelje fel a kést (B), az alsó tartót (C), a támasztócsészét (D) és az anyát (E). Húzza meg teljesen az anyát. (ábra 41)

A magassági ágvágó tartozék összeszerelése

A magassági ágvágó tartozék összeszerelési útmutatóját lásd: *A magassági ágvágó tartozék karbantartása* 231. oldalon.

A két részből álló nyél összeszerelése

1. A gombot elforgatva lazítsa meg a nyélcsatlakozót. (ábra 42)
2. Tolja a rögzítő-/kioldógombot (A) a vezető mélyedésébe. Nyomja a toldalékot a csatlakozóba, míg a rögzítő-/kioldógomb be nem kattán a főfuratba (B). (ábra 43)
3. Illessze a nyelet a nyélcsatlakozóba. A gombnak át kell mennie a furaton.

Megjegyzés: Ha a toldalék nem tolható be teljesen a felső nyélbe, a kombinált kulcs segítségével tolja beljebb a csőben a belső hajtótengelyt. Előfordulhat, hogy tengely benyomása közben el kell fordítania a kombinált kulcsot.

4. A termék működtetése előtt teljesen húzza meg a gombot. (ábra 44)

A két részből álló nyél szétszerelése

1. A gombot elforgatva lazítsa meg a nyélcsatlakozót. (ábra 45)
2. Nyomja le és tartsa lenyomva a rögzítő-/kioldógombot (B). Szedje szét a nyél részeit. (ábra 46)

HASZNÁLAT



FIGYELMEZTETÉS: Olvassa el és értelmezze a biztonságról szóló fejezetet, mielőtt használni kezdené a terméket.

Üzemanyag

Az üzemanyag használata



VIGYÁZAT: A termékben kétütemű motor működik. Használjon üzemanyagként benzint és kétütemű motorolaj keverékét. Ügyeljen a megfelelő keverési arányra. A benzint és az olaj nem megfelelő aránya károsíthatja a motort.

Benzin



VIGYÁZAT: Ne használjon 90 RON (87 AKI) oktánszámúnál gyengébb benzint. Ezzel kárt tehet a termékben.



VIGYÁZAT: Ne használjon olyan benzint, ami több mint 10% etanolt tartalmaz (E10). Ezzel kárt tehet a termékben.

- Használjon friss, minimum 90 RON (87 AKI) oktánszámú és 10%-nál kevesebb etanolt (E10) tartalmazó, ölmozatlan benzint.
- Használjon magasabb oktánszámú benzint, ha gyakran használja a terméket folyamatosan magas fordulatszámon.

Kétütemű motorolaj

- Csak kiváló minőségű kétütemű motorolajat használjon. Csak léghűtéses motorba való motorolajat használjon.
- Ne használjon másféle olajat.
- A keverési arány 50:1-hez (2%).

Benzin, liter	Kétütemű olaj, liter
5	0,10
10	0,20
15	0,30
20	0,40

Keverék üzemanyag előállítás

Megjegyzés: A benzint és az olajat mindig tiszta tartályban keverje.

Megjegyzés: Egyszerre ne keverjen be több üzemanyagot, mint amit 30 nap alatt elhasznál.

1. Töltse be a benzin fele mennyiségét.
2. Töltse be a teljes olajmennyiséget.
3. Rázza össze az üzemanyag-keveréket, hogy az alkotóelemek összekeveredjenek.
4. Töltse be a maradék benzint.
5. Rázza össze az üzemanyag-keveréket, hogy az alkotóelemek összekeveredjenek.
6. Töltse fel az üzemanyagtartályt.

Tankolás

- Mindig túlsordulás-védelemmel ellátott üzemanyagtartályt használjon.
- Ha maradt a tartályban, távolítsa el a nem kívánt üzemanyagot és szárítsa ki a tartályt.
- A tanksapka körüli területet tisztítsa le.
- Rázza össze maga előtt az üzemanyagtartályt, és tankolja meg a gépet az üzemanyag-keverékkel.

Indítás és leállítás

Hideg motor indítása

(ábra 47)

1. Állítsa a leállítókapcsolót (A) start pozícióba.
2. Nyomja le a gázadagoló-reteszt (B), majd húzza meg a gázadagolót (C).
3. Nyomja meg a gyors üresjárat gombot (D), közben továbbra is aktiválva a gázadagolót.
4. Engedje el a gázadagoló-reteszt és a gázadagolót.
5. Nyomja meg 10-szer az üzemanyagpumpát. Az üzemanyagpumpának nem kell teljesen feltöltődni. (ábra 48)
6. A szivatókart tolja teljes szivató állásba. (ábra 49)
7. Nyomja a géptestet bal kézzel a talajnak. (ábra 50)
8. A jobb kezével lassan húzza ki az indítószinórt, amíg némi ellenállásba nem ütközik.
9. Gyorsan és erőteljesen húzza ki az indítószinórt. Ismétlje meg kb. 5 alkalommal, vagy amíg a motor meg nem próbál beindulni.
10. A hidegindító kart fordítsa el üzemi (szivató nélküli) helyzetbe.
11. Hirtelen és határozottan rántsa meg az indítószinórt, míg a motor be nem indul.
12. Hagyja a motort járni 10 másodpercig.
13. Húzza meg a gázadagolót, és hagyja alacsony fordulatszámon járni a motort 60 másodpercig.

Meleg motor indítása

Megjegyzés: Kövesse ezt az eljárást, ha olyan terméket szeretne beindítani, amelyet az üzemanyag kifogyása után ismét feltankoltak.

(ábra 47)

1. Állítsa a leállítókapcsolót (A) start pozícióba.
2. Nyomja le a gázadagoló-reteszt (B), majd húzza meg a gázadagolót (C).
3. Nyomja meg a gyors üresjárat gombot (D), közben továbbra is aktiválva a gázadagolót.
4. Engedje el a gázadagoló-reteszt és a gázadagolót.
5. Nyomja meg 10-szer az üzemanyagpumpát. Az üzemanyagpumpának nem kell teljesen feltöltődnie. (ábra 48)
6. Nyomja a géptestet bal kézzel a talajnak. (ábra 50)
7. A hidegindító kart fordítsa el üzemi (szívató nélküli) helyzetbe.
8. A jobb kezével lassan húzza ki az indítózsínort, amíg némi ellenállásba nem ütközik.

9. Hirtelen és határozottan rántsa meg az indítózsínort, míg a motor be nem indul.

A termék leállítás

- A motor leállításához nyomja meg a leállítókapcsolót.

A motor beindítása forró üzemanyag mellett

Ha a termék nem indul be, az üzemanyag túl forró lehet.

Megjegyzés: Mindig új üzemanyagot használjon, és kerülje a használatot meleg időben.

1. Tegye a terméket hűvös helyre, közvetlen napsütéstől távol.
2. Hagyja, hogy a termék legalább 20 percen át hűljön.
3. 10-15 másodpercen át nyomja le az üzemanyagpumpát többször egymás után.
4. Kövesse a hideg motor indításának lépéseit. Lásd: *Hideg motor indítása229. oldalon.*

KARBANTARTÁS



FIGYELMEZTETÉS: A termék javítása vagy karbantartása előtt olvassa el és értelmezze a biztonsággal foglalkozó fejezetet.

- Ellenőrizze, nem szívárogo-e az üzemanyag.

Heti karbantartás

- Ellenőrizze az indítózsínort és a fogantyúját.
- Ellenőrizze a szöghajtás kenését.
- Tisztítsa meg a karburátor külső felületét és környezetét.
- Tisztítsa meg a gyújtógyertyát kívül. Szerelje le a gyertyát és ellenőrizze az elektródahézagokat. Állítsa be a hézagot vagy cserélje ki a gyújtógyertyát. A gyújtógyertya olyan legyen, amely a rádióadást nem zavarja.

Havi karbantartás

- Tisztítsa ki a hűtőrendszert.
- Ellenőrizze az üzemanyagszűrőt.
- Ellenőrizze az üzemanyag-vezeték épségét.
- Ellenőrizze az összes kábelt és csatlakozót.
- Ellenőrizze az üzemanyagszűrőt.

A karburátor beállítása

A porlasztón az alapbeállítást a gyári próba során már elvégezték. A beállítást szakképzett személynek kell elvégeznie.

A hangfogó ellenőrzése



FIGYELMEZTETÉS: Soha ne használja a terméket hibás hangfogóval. A hibás hangfogót minden esetben ki kell cserélni.

Karbantartási ütemterv

Feltétlenül tartsa be a karbantartási ütemtervet. Az intervallumok meghatározásakor a termék napi használatát feltételeztük. Ha nem használja a terméket naponta, az intervallumok eltérőek. Csak azt a karbantartási munkát végezze el, amire a kézikönyvben utasítást talál. A kézikönyvben nem található egyéb karbantartási munkákkal keresse fel a hivatalos szakszervizt.

Napi karbantartás

- Tisztítsa meg a külső felületeket.
- Légszűrő tisztítása. Ha szükséges, cserélje ki.
- Ellenőrizze a hevedert.
- Ellenőrizze a gázadagoló reteszt és a gázadagoló működését.
- Ellenőrizze a fogantyút és a fogantyúrudat.
- Ellenőrizze a leállítókapcsolót.
- Ellenőrizze a védőburkolatokat.
- Ellenőrizze a vágófelszerelést sérülés, repedés szempontjából.
- Ha a vágófelszerelés sérült, cserélje ki.
- Kenje meg a késeket (meghosszabbított sövénynyíró tartozék).
- Cserélje ki a damilfejet.
- Ellenőrizze az alapjáratú fordulatszámot.



FIGYELMEZTETÉS: A katalizátorral ellátott hangfogók üzemeltetés közben erősen felhevülnek. Ez tűzveszélyt és égési sérülések veszélyét hordozza magában.



FIGYELMEZTETÉS: A hangfogó csökkenti a zajszintet, és eltereli a kipufogógázokat a gép kezelőjétől. A kipufogógázok forróak és szikrákat tartalmazhatnak. Tűzveszély.



VIGYÁZAT: Ha a szikrafogó háló megsérült, akkor ki kell cserélni. Ha a hangfogó szikrafogó hálója hiányzik vagy hibás, ne használja a terméket.



VIGYÁZAT: Ha a szikrafogó háló eltömődik, a termék felforrósodhat. Ez a henger vagy a dugattyú károsodását eredményezi.

1. Ellenőrizze, hogy a hangfogó sértetlen-e.
2. Ellenőrizze, hogy a hangfogó megfelelően csatlakozik-e a termékhez.
3. Egyes hangfogók különleges szikrafogó hálóval rendelkeznek. Ha a terméke ilyen típusú hangfogóval rendelkezik, hetente legalább egyszer tisztítsa meg a szikrafogó hálót. Használjon drótkéfért. (ábra 51)

A hűtőrendszer tisztítása/karbantartása

A termék hűtőrendszerrel van felszerelve. A szennyezett vagy eltömődött hűtőrendszer a gép túlhevüléséhez vezethet, ami a dugattyú és a henger károsodását okozhatja. Ellenőrizze és tisztítsa meg kefével a hűtőrendszert hetente egyszer, erős igénybevétel esetén gyakrabban is. A hűtőrendszer a hengeren (1) és a levegőbeömlő nyíláson (2) található hűtőbordákból áll. (ábra 52)

A levegőszűrő megtisztítása

1. Távolítsa el a levegőszűrő fedelét és a levegőszűrőt. (ábra 53)
2. Meleg szappanos víz segítségével tisztítsa meg a levegőszűrőt. A levegőszűrőt teljesen szárazon szerelje csak vissza.
3. Cserélje ki a levegőszűrőt, ha túlságosan elszennyeződött a kitisztításához. Mindig cserélje ki a sérült levegőszűrőt.
4. Ha a termék levegőszűrője szivacs, tegyen rá légszűrőolajat. Csak szivacs levegőszűrőre tegyen légszűrőolajat. Filcszűrőre ne tegyen olajat.

Üzemanyagszűrő

Ha a motor nem kap elég üzemanyagot, győződjön meg róla, hogy a tanksapkán lévő szellőzőnyílás és az üzemanyagszűrő (A) szennyeződésmentes-e. (ábra 54)

A szöghajtás zsírása

A szöghajtás legyen 3/4 részig feltöltve szöghajtás-kenőzsírral.

(ábra 55)

A gyújtógyertya ellenőrzése.



VIGYÁZAT: Használja mindig az előírt típusú gyújtógyertyát. A nem megfelelő gyújtógyertya károsíthatja a terméket.

- Vizsgálja meg a gyújtógyertyát, ha gyenge a motor, nehezen indul, vagy egyenetlen az alapjárata.
- A gyújtógyertya elektródái közötti lerakódások kialakulásának csökkentése érdekében tartsa be az alábbi utasításokat:
 - a) gondoskodjon az alapjárat fordulatszám megfelelő beállításáról;
 - b) gondoskodjon a megfelelő üzemanyag-keverékről;
 - c) gondoskodjon a levegőszűrő tisztaságáról.
- Ha a gyújtógyertya piszkos, tisztítsa meg, és ellenőrizze, hogy a szikraköz megfelelő-e, lásd: *MŰSZAKI ADATOK234. oldalon.* (ábra 56)
- Szükség esetén cserélje ki a gyújtógyertyát.

A fűvágó kések és fű vágófejek élesítése

1. A fűvágó kések és fű vágófejek élesítését végezze szimplavágású lapos reszelővel.
2. A fűvágó kések és fű vágófejek élesítését egyenlő mértékben végezze, hogy megmaradjon az egyensúlyuk. (ábra 57)

A szegélyvágó damil pótlása

(ábra 58)

(ábra 59)

(ábra 60)

(ábra 61)

(ábra 62)

(ábra 63)

(ábra 64)

(ábra 65)

A magassági ágvágó tartozék karbantartása



FIGYELMEZTETÉS: A tartozék karbantartási feladatainak elvégzése előtt vegye ki a gyújtógyertyát.

A lánc felszerelése vagy cseréje



FIGYELMEZTETÉS: Ha a lánc elkopik vagy megsérül, cserélje ki a kis visszarágású láncra. Lásd: *LESZERELÉSE235. oldalon.*

Megjegyzés: Mindig viseljen kesztyűt, ha hozzáér a lánchoz.

1. Vegye le a gyertyapipát.
2. A csavarkulcs segítségével fordítsa az orrkerékfedőt tartó anyát az óramutató járásával ellentétes irányba, ezzel meglazítva azt. (ábra 66)
3. Távolítsa el az orrkerékfedőt tartó anyát, az alátétet (B) és az orrkerékfedőt (C). (ábra 67)
4. Távolítsa el a vezetőlemezt és a fűrészláncot (ha fel vannak szerelve).
5. Láncsere esetén távolítsa el a régi láncot a vezetőlemezről, és selejtezze ki.
6. Távolítsa el a felületekre tapadt fűrészpont, szennyeződések és egyéb nemkívánatos anyagokat egy puha kefe vagy száraz törülköző segítségével.
7. Végezze el a vezetőlemez karbantartását. Lásd: *A vezetőlemez karbantartása233. oldalon.*
8. Fordítsa a beállítócsavart az óramutató járásával ellentétes irányba, amíg az állítócsap az ábrán látható pozícióba nem kerül. (ábra 68)
9. Helyezze fel az új láncot vezetőlemezzel úgy, hogy a vágószemek a megfelelő irányba nézzenek. Kezdje a vezetőlemez felső részénél, majd haladjon a vezetőlemez elülső része felé. (ábra 69)

Megjegyzés: Győződjön meg arról, hogy a lánc alsó része a vezetőlemez vágatába illeszkedik-e, és a vezetőlemez első orrkerekén helyezkedik-e el.

10. Ha felhelyezte a láncot a vezetőlemezzel, szerelje fel őket a fűrészszelekre, és helyezze a láncot az orrkerék köré. Igazítsa egymáshoz az orrkerék fogait és a láncot.
11. Győződjön meg arról, hogy az állítócsap a vezetőlemezen található állítócsap-furatban van-e. (ábra 70)

Megjegyzés: A lánc feszességét egy állítócsap és -csavar segítségével állíthatja be. A vezetőlemez összeszerelésekor rendkívül fontos, hogy az állítócsap a vezetőlemezen található állítócsap-furatba illeszkedjen.

12. Szerelje fel az orrkerékfedőt (A), az alátétet (B) és az orrkerékfedőt tartó anyát (C). Ujjai segítségével enyhén húzza meg az anyát. (ábra 71)
13. Állítsa be a lánc feszességét. Lásd: *A lánc feszességének beállítása232. oldalon.*

Megjegyzés: Rendszeresen ellenőrizze a lánc feszességét. A megfelelő feszességű lánc jobb teljesítményt és hosszabb élettartamot garantál.

A lánc feszességének beállítása



FIGYELMEZTETÉS: A lánc feszességének beállítása előtt vegyen fel kesztyűt. Az eles lánc sérüléseket okozhat.

Megjegyzés: A lánc működés közben (különösen az üzemelés első 15 percében) megnyúlik. A termék használata vagy tankolása után rendszeresen ellenőrizni kell a lánc feszességét, és be kell állítani.

1. Ellenőrizze, hogy nem található-e sérülés a láncon és a vezetőlemezen. Cserélje ki a sérült alkatrészeket.
2. A csavarkulcs segítségével fordítsa az orrkerékfedőt tartó anyát az óramutató járásával ellentétes irányba, ezzel meglazítva azt. Ne távolítsa el az anyát. (ábra 66)
3. Ujjai segítségével húzza meg az anyát.
4. Fordítsa a beállítócsavart az óramutató járásával megegyező irányba, amíg a fűrészlánc a vezetőlemez aljához nem ér, majd fordítsa a beállítócsavart ugyanebbe az irányba további ¼ fordulattal. (ábra 72)
5. A kombinált kulcs csavarhúzó végével mozgassa a láncot a vezetőlemez körül. A láncnak könnyen és szabadon kell mozognia. (ábra 73)
6. Ha a lánc nem mozog, túl szoros. Lazítsa meg az orrkerékfedőt tartó anyát, majd fordítsa a beállítócsavart ¼ fordulattal az óramutató járásával ellentétes irányba. Húzza meg az orrkerékfedőt tartó anyát.
7. Ügyeljen arra, hogy ne legyen rés a lánc és a vezetőlemez alja között. Ha rés van az alkatrészek között, a lánc túl laza, és további beállítás szükséges. Laza láncsal nem működtesse a terméket.
8. Ha a lánc feszessége megfelelő, emelje fel a vezetőlemez végét, és a kombinált kulcs segítségével erősen húzza meg az orrkerékfedőt tartó anyát, az óramutató járásával megegyező irányba forgatva azt. (ábra 74) (ábra 75)

Megjegyzés: A lánc feszessége akkor megfelelő, ha a lánc szabadon mozog a vezetőlemez körül, de nem lóg a vezetőlemez alá.

A lánc élezése



FIGYELMEZTETÉS: A lánc élezése előtt vegyen fel kesztyűt. A láncot a vágószemek belső oldalától a külső oldala felé haladva élezze.



FIGYELMEZTETÉS: Csak az előre néző éleket élezze meg. Vágóélenként 2–3 húzást végezzen. A megfelelő élezéssel eltávolíthatja a vágóélek sérüléseit. Ne feledkezzen meg a vágószemek oldalsó és felső lemezeiről sem. Ügyeljen arra, hogy minden vágószem azonos hosszúságú legyen.

Élezze meg a láncot, ha:

- A fadarabok mérete csökken.
 - A fűrész egy oldalon vagy egy bizonyos szögben vág.
 - A fűrész erővel kell áttolnia az ágakon.
1. Húzza ki a gyújtógyertyát.
 2. Szükség esetén állítsa be a lánc feszességét: *A lánc feszességének beállítása* 232. oldalon.
 3. Állítsa a reszelőtartót (A) to 90°-ra. (ábra 76) Ügyeljen arra, hogy a reszelőtartó a vágófej (B) és a mélységhatároló (C) felső szélein maradjon.

Megjegyzés: A lánc bal és jobb oldali vágószemekkel rendelkezik.

4. Igazítsa a reszelőtartó 30°-os jelöléseit (A) a vezetőlemezhez és a lánc középeéhez. (ábra 77)
5. Élezze meg az egyik oldalon lévő vágószemeket (B). (ábra 77) Fordítsa át a láncot, és élezze meg a másik oldalon lévő vágószemeket is.
6. Ellenőrizze a mélységhatárolókat, majd tolja őket lefelé. Helyezze a mélységhatároló eszközt a vágószemekre.
7. A lapos reszelő segítségével reszelje le a mélységhatároló felső részén túlnyúló részt.
8. A lapos reszelő segítségével kerekítse le a mélységhatároló elülső sarkát. Ügyeljen arra, hogy a mélységhatároló felső része vízszintes legyen.

A vezetőlemez és a lánc kenése



FIGYELMEZTETÉS: Ne használjon fárdart olajat. A fárdart olaj veszélyt jelenthet Önre, valamint káros hatással lehet a termékre és a környezetre is.

A láncolaj biztosítja a lánc és a vezetőlemez folyamatos kenését. A gép automatikusan felügyeli az olajat annak érdekében, hogy mindig elegendő mennyiségű olaj álljon rendelkezésre. Ha nincs elegendő olaj, az a vezetőlemez és a lánc károsodása mellett a termék túlmelegedését is okozhatja. A túlmelegedés hatására a lánc füstölni kezd, és/vagy a vezetőlemez színe megváltozik. Az üzemanagyartály feltöltésekor mindig tölts fel az olajtartályt is.

A vezetőlemez és a lánc kenésekor az alábbi utasításokat kell követni:

1. Állítsa le a motort.

2. Vegye le az olajspakét.
3. Tölts fel az olajtartályt.

A vezetőlemez karbantartása



FIGYELMEZTETÉS: Végezze el a vezetőlemez karbantartását, ha:

- A termék egy oldalon vág.
- A terméket erővel kell áttolnia a vágandó anyagon.
- A vezetőlemez kenése nem megfelelő.

Minden használat után távolítsa el a fűrészport a vezetőlemeztől és az orrkerék nyílásából.



FIGYELMEZTETÉS: Cserélje ki a vezetőlemezt, ha:

- A vajat elkoptott.
- A vezetőlemez meghajlik vagy repedt.
- A vezetőlemez sínei túl sok hőt kapnak a vágás során.
- A vezetőlemez sínjein sorják alakulnak ki.

Ez a lánc károsodását okozza, az elkoptott vezetőlemez pedig megnehezíti a vágást.

1. Húzza ki a gyújtógyertyát.
2. Lazítsa meg a vezetőlemezt rögzítő anyát, és távolítsa el a láncfékét.
3. Vegye le a vezetőlemezt és a láncot.
4. Tisztítsa meg az olajozónyílásokat és a vajatot.

Megjegyzés: Az olajozónyílásokat és a vajatot 5 üzemóránként meg kell tisztítani.

5. Távolítsa el a vezetőlemez sínjein keletkezett sorjákat egy lapos reszelő segítségével.

Megjegyzés: A vezetőlemez sínjein kialakuló sorják a vezetőlemez kopásának természetes velejárói.

6. Ha a vezetőlemez felső része durva, a széleket és oldalakat egy lapos reszelő segítségével reszelheti simára.
7. Cserélje ki a vezetőlemezt.

A vágókés kenése (meghosszabbított sövénynyíró tartozék)

- A könnyebb kezelhetőség és a hosszabb élettartam érdekében kenje meg a vágókészeket minden használat előtt és után.
- Annyi olajat vigyen fel, hogy az olaj két kés közé kerüljön. A kenőanyagoknak kifejezetten mozgó fém alkatrészek kenésére szolgáló, nem mérgező, nem veszélyes, korróziógátló kenőanyagot kell lenniük.

SZÁLLÍTÁS ÉS RAKTÁROZÁS

- A sérülések és balesetek elkerülése érdekében szállításkor rögzítse szorosan a berendezést.
 - Tartsa a terméket és a berendezést száraz, fagyálló helyen.
 - Tisztítsa meg a terméket.
- Cserélje ki vagy javítsa meg a sérült alkatrészeket.
 - Használjon a termékhez megfelelő védőtakarót, amely nem tartja magában a nedvességet.
 - Szállításkor rögzítse szorosan a terméket.

MŰSZAKI ADATOK

	mértékegység	B33 PS (B33BCSMC)	B33 PS+ (B33BCSMC)
A motor adatai			
Hengerűrtartalom	cm ³	33	33
Hengerfurat	mm	36	36
Lökét	mm	32	32
Alapjárat fordulatszám	min ⁻¹	2700–3200	2700–3200
A kimenőtengely maximális fordulatszáma	min ⁻¹	8500	8500
Maximális teljesítményhez tartozó fordulatszám	min ⁻¹	10000	10000
Maximális motorteljesítmény	kW/min ⁻¹	0,9/7000	0,9/7000
Gyújtógyertya	—	RCJ6Y	RCJ6Y
Elektródahézag	mm	0,65	0,65
Üzemanyagtartály űrtartalma	cm ³	700	700
Zaj és vibráció adatok			
Egyenértékű rezgésszint (ahv, eq) vágótartozékkal, bal/ jobb fogantyú – lásd az 1. megjegyzést	m/s ²	5,4/6,7	5,4/6,7
Egyenértékű rezgésszint (ahv, eq) bokorvágó toldalékkal, bal/jobb fogantyú – lásd az 1. megjegyzést	m/s ²	—	6,6/8,1
Egyenértékű rezgésszint (ahv, eq) magassági ágvágó tartozékkal, bal/jobb fogantyú – lásd az 1. megjegyzést	dB(A)	—	5,4/6,3
Egyenértékű rezgésszint (ahv, eq) sövénynyíró tartozékkal, bal/jobb fogantyú – lásd az 1. megjegyzést	dB(A)	—	5,4/6,7
Hangteljesítményszint, garantált (LWA), vágótartozékkal – lásd a 2. megjegyzést	dB(A)	115	115
Hangteljesítményszint, garantált (LWA), bokorvágó toldalékkal – lásd a 2. megjegyzést	dB(A)	—	112
Hangteljesítményszint, garantált (LWA), magassági ágvágó tartozékkal – lásd a 2. megjegyzést	dB(A)	—	113
Hangteljesítményszint, garantált (LWA), sövénynyíró tartozékkal – lásd a 2. megjegyzést	dB(A)	—	112
Hangteljesítményszint, mért, vágótartozékkal – lásd a 2. megjegyzést	dB(A)	112	112

Hangteljesítményszint, mért, bokorvágó toldalékkal – lásd a 2. megjegyzést	dB(A)	—	109
Hangteljesítményszint, mért, magassági ágvágó tartozékkal – lásd a 2. megjegyzést	dB(A)	—	110
Hangteljesítményszint, mért, sövénynyíró tartozékkal – lásd a 2. megjegyzést	dB(A)	—	109
Hangteljesítményszint a kezelő fülénél, vágótartozékkal – lásd a 3. megjegyzést	dB(A)	96,8	96,8
Hangteljesítményszint a kezelő fülénél, bokorvágó toldalékkal – lásd a 3. megjegyzést	dB(A)	—	96,4
Hangteljesítményszint a kezelő fülénél, magassági ágvágó tartozékkal – lásd a 3. megjegyzést	dB(A)	—	95,0
Hangteljesítményszint a kezelő fülénél, sövénynyíró tartozékkal – lásd a 3. megjegyzést	dB(A)	—	96,6
Termék méretei			
Tömeg, motor és felső nyél (üzemanyag, vágófelszerelés és védőburkolat nélkül)	kg	7,7	7,7
<p>1. megjegyzés: Az ekvivalens rezgésszintre vonatkozó jelentési adatok az 1,5 m/s² tipikus statisztikus ingadozásával (szórásával) rendelkeznek.</p> <p>2. megjegyzés: A környezetben a 2000/14/EK sz. EK irányelvvel összhangban hangteljesítményként mért zajkibocsátás (L_{WA}). A gép jelentésben szereplő hangteljesítményszintjét a legmagasabb szintet produkáló eredeti vágófelszereléssel mérték. A garantált és a mért hangteljesítmény közötti különbségnek az az oka, hogy a garantált hangteljesítmény tartalmazza a mérési eredményben lévő ingadozást és az azonos modellű gépek közti eltéréseket is a 2000/14/EK jelű irányelv értelmében.</p> <p>3. megjegyzés: A gép ekvivalens hangnyomásszintjére vonatkozó jelentési adatok az 3 dB (A) tipikus statisztikus ingadozásával (szórásával) rendelkeznek.</p>			

LESZERELÉSE

	mértékegység	B33 PS, B33 PS+
Vágótartozék		
Tartozék hossza (teljes)	cm (in)	84,7 (33,35)
Tartozék tömege (vágófejjel és a vágófelszerelés védőburkolatával)	kg (lb)	1,84 (4,06)
Nyél hossza	cm (in)	62,6 (24,65)
Nyél átmérője	mm (in)	25,4 (1,0)
Befogótengely menet	—	M10
Vágófej forgásiránya (a kezelő felől nézve)	—	Az óramutató járásával ellentétes
Hajtótengely típusa	—	Tömör
Maximális vágókör	cm (in)	43 (17)

	mértékegység	B33 PS, B33 PS+
Vágódamil mérete	mm (in)	2,5 (0,095)
Vágódamilok száma	—	2
Vágófej típusa	—	Koppintós típusú fej
Vágófej damilkapacitása	—	4 (13,12)
A vágófelszerelés védőburkolatának kialakítása	—	Kombinált (damilos szegélyvágó és fűvágó kés)
Bokrovágó toldalék		
Tartozék hossza (teljes)	cm (in)	84,7 (33,35)
Tartozék tömege (fűvágó késsel és a vágófelszerelés védőburkolatával)	kg (lb)	1,72 (3,79)
Nyel hossza	cm (in)	62,6 (24,65)
Nyel átmérője	mm (in)	25,4 (1,0)
Befogótengely menet	—	M10
Vágófej forgásiránya (a kezelő felől nézve)	—	Az óramutató járásával ellentétes
Hajtótengely típusa	—	Tömör
Fűvágó kés kialakítása	—	3 fogas
Fűvágó kés átmérője	mm (in)	255 (10)
Fűvágó kés központi furatának átmérője	mm (in)	25,4 (1,0)
A vágófelszerelés védőburkolatának kialakítása	—	Kombinált (damilos szegélyvágó és fűvágó kés)
Magassági ágvágó tartozék		
Tartozék hossza (teljes)	cm (in)	105,9 (41,7)
Tartozék tömege (szárason, vezetőlemezzel és láncsal)	kg (lb)	1,66 (3,66)
Nyel hossza	cm (in)	65,8 (25,9)
Nyel átmérője	mm (in)	25,4 (1,0)
Vezetőlemez hossza	cm (in)	25 (10)
A vezetőlemez orrkerekén található fogak száma	—	7
A lánc orrkerekén található fogak száma	—	7
Maximális vágókör	cm (in)	10 (3,94)
A lánc meghajtószemeinek száma	—	40
Láncvastagság	mm (in)	1,3 (0,050)
Láncosztás	mm (in)	9,52 (0,375)
Csökkentő áttétel	—	0,94
Lánc típus/-modell	91PX040G, UC 81 GS, UC 81 G, H38	91PX040G, UC 81 GS, UC 81 G, H38
Olajtartály űrtartalma	ml (uncia)	130 (4,39)

	mértékegység	B33 PS, B33 PS+
Meghosszabbított sövénynyíró tartozék		
Tartozék hossza (teljes)	cm (in)	126,1 (49,64)
Tartozék tömege	kg (lb)	2,20 (4,85)
Nyel hossza	cm (in)	64,4 (25,35)
Nyel átmérője	mm (in)	25,4 (1)
Fogak közötti távolság (csúcstól csúcsig)	mm (in)	25 (0,98)
Maximális vágókör	mm (in)	15 (0,59)
Vágáshossz	mm (in)	360 (14,17)
Vezetőlemez hossza (a sebességváltótól a csúcsig)	mm (in)	438 (17,24)
Fogak száma késenként	—	26
Fogosztás	mm (in)	31 (1,22)
Késműködés típusa	—	Kettős funkciójú, forgó
Szögbeállítás tartománya	°	összesen 90°, 45° a nyelv középvonalától

AZ EK-MEGFELELŐSÉGI NYILATKOZAT TARTALMA

A Husqvarna AB, SE 561 82 Huskvarna, SVÉDORSZÁG a saját felelősségére kijelenti, hogy a jelzett termék:

Leírás	Benzinmotoros fűvágó/ bokorvágó
Márka	McCulloch
Platform / Típus / Modell	B33BCSMC platform, amelyhez a B33PS és B33PS+ típusok tartoznak
Sarzs	2018-es és újabb sorozatszámok

teljes mértékben megfelelnek a következő EU-irányelveknek és rendeleteknek:

Irányelv/rendelet	Leírás
2006/42/EK	„gépre vonatkozó”
2014/30/EU	„elektromágneses megfelelésre vonatkozó”
2000/14/EK	„kültéri zajkibocsátásra vonatkozó”

Az alábbi harmonizált szabványok és/vagy műszaki előírások kerültek alkalmazásra: EN ISO 12100, EN ISO 11806-1, EN ISO 11680-1, EN ISO 10517, CISPR 12, ISO 14982, ISO 3744

A zajértékek a 2000/14/EK irányelv V. mellékletének megfelelően a használati utasításban, a műszaki adatok fejezetben, valamint az aláírt EU-megfeleléségi nyilatkozatban találhatóak.

A TÜV Rheinland N.A. önkéntes vizsgálatot végzett a Husqvarna AB számára, és az alábbi megfeleléségi nyilatkozatot bocsátotta ki az Európai Tanács gépekre vonatkozó, 2006/42/EK irányelvére vonatkozóan.

Az aláírt EK-megfeleléségi nyilatkozatban található tanúsítvány a terméken jelzettek szerint minden gyártási helyre és országra érvényes.

A szállított benzinmotoros fűvágó/bokorvágó megfelel a vizsgálaton átesett példának.

Sommario

INTRODUZIONE.....	238	TRASPORTO E RIMESSAGGIO.....	251
SICUREZZA.....	239	DATI TECNICI.....	251
MONTAGGIO.....	245	ACCESSORI.....	253
FUNZIONAMENTO.....	246	CONTENUTO DELLA DICHIARAZIONE DI CONFORMITÀ CE.....	255
MANUTENZIONE.....	247		

INTRODUZIONE

Manuale operatore

La lingua iniziale del presente manuale operatore è l'inglese. I manuali operatore in altre lingue sono traduzioni dall'inglese.

Panoramica

(Fig. 1)

1. Maniglia ausiliare
2. Gancio di sospensione
3. Interruttore di arresto
4. Raccordo dell'albero
5. Grilletto acceleratore
6. Fermo dell'acceleratore
7. Accessorio trimmer e decespugliatore
8. Strumento combinato
9. Marmitta
10. Impugnatura della fune di avviamento
11. Tappo del serbatoio del carburante
12. Candela/cappuccio della candela
13. Comando della valvola dell'aria
14. Coperchio del filtro dell'aria
15. Chiave esagonale
16. Cinghiaggio
17. Protezione del gruppo di taglio per accessorio trimmer e decespugliatore
18. Lame per tagliaiepi
19. Leva di regolazione dell'angolo
20. Barra di guida
21. Catena
22. Tappo del serbatoio dell'olio della catena
23. Coperchio del pignone
24. Chiave, 8 mm/10 mm
25. Accessorio tagliaiepi esteso
26. Accessorio potatore ad asta
27. Coperchio della barra di guida per accessorio potatore ad asta
28. Protezione lama per accessorio tagliaiepi
29. Dado
30. Coppa di sostegno
31. Supporto inferiore

32. Lama tagliaerba
33. Testina portafilo
34. Protezione per il trasporto per lama tagliaerba
35. Manuale operatore
36. Bulbo del primer
37. Supporto superiore

Simboli riportati sul prodotto

- (Fig. 2) Avvertenza
- (Fig. 3) Leggere il presente manuale
- (Fig. 4) Indossare una protezione per la testa, cuffie protettive e una protezione per gli occhi omologate.
- (Fig. 5) Indossare guanti protettivi omologati.
- (Fig. 6) Utilizzare robusti stivali antiscivolo.
- (Fig. 7) Il prodotto può causare l'espulsione di oggetti in grado di provocare lesioni.
- (Fig. 8) Velocità massima dell'albero in uscita.
- (Fig. 9) Distanza di sicurezza
- (Fig. 10) Distanza di sicurezza
- (Fig. 11) Esiste il rischio di contraccolpo della lama se l'attrezzatura di taglio entra in contatto con un oggetto che non riesce a tagliare immediatamente. Il prodotto può tagliare parti del corpo. Tenersi a una distanza minima di 15 m (50 ft) da persone e animali quando il prodotto è in funzione.
- (Fig. 12) Raccogliere i capelli lunghi al di sopra delle proprie spalle.

- (Fig. 13) Le frecce indicano i limiti consentiti per la posizione dell'impugnatura.
- (Fig. 14) Pompa del carburante
- (Fig. 15) Comando della valvola dell'aria
- (Fig. 16) Tenere le parti del corpo lontano dalle superfici roventi.
- (Fig. 17) Accertarsi che nessuno si trovi nella zona di pericolo di contraccolpo.
- (Fig. 18) PERICOLO: tenere le mani lontane dalla lama.
- (Fig. 19) Livello di potenza acustica
- (Fig. 20) Il prodotto è conforme alle direttive CE vigenti.
- (Fig. 21) Il prodotto è conforme alle direttive EAC vigenti.
- (Fig. 22) Il prodotto è conforme alle direttive vigenti in Ucraina.

Nota: I restanti simboli/decalcomanie sul prodotto riguardano particolari requisiti necessari per ottenere la certificazione in altre aree commerciali.

UE V



AVVERTENZA: La manomissione del motore rende nulla l'omologazione UE del prodotto.

Responsabilità del prodotto

Come indicato nelle leggi vigenti in materia di responsabilità obbligatoria sul prodotto, non siamo responsabili per eventuali danni causati dal nostro prodotto se:

- Il prodotto viene riparato in modo errato.
- Il prodotto viene riparato con parti che non provengono o non sono omologate dal produttore.
- Il prodotto contiene un accessorio che non proviene o non è omologato dal produttore.
- Il prodotto non viene riparato presso un centro di assistenza autorizzato o presso un'autorità competente.

SICUREZZA

Definizioni di sicurezza

Le definizioni riportate di seguito forniscono il livello di gravità per ciascuna delle parole di avvertenza.



AVVERTENZA: Lesioni alle persone.



ATTENZIONE: Danni al prodotto.

Nota: Queste informazioni rendono più semplice l'uso del prodotto.

Sicurezza delle vibrazioni

Questo prodotto può essere utilizzato solo occasionalmente. L'utilizzo continuo o regolare del prodotto può causare la "sindrome del dito bianco" o problemi medici equivalenti causati dalle vibrazioni. In caso di utilizzo continuo o regolare del prodotto, esaminare la condizione delle mani e delle dita. Se le mani o le dita appaiono bianche, doloranti, formicolanti o intorpidite, interrompere il lavoro e rivolgersi immediatamente a un medico.

Istruzioni di sicurezza generali



AVVERTENZA: Leggere le seguenti avvertenze prima di utilizzare il prodotto.

- Utilizzare il prodotto in modo corretto. Un uso improprio può causare lesioni o la morte. Utilizzare il prodotto solo per le attività riportate nel presente manuale. Non utilizzare il prodotto per altre attività.
- Attenersi alle istruzioni contenute nel presente manuale. Rispettare i simboli di sicurezza e le istruzioni di sicurezza. In caso di mancata osservanza delle istruzioni e dei relativi simboli, si potrebbero causare lesioni personali, danni o la morte.
- Non gettare il presente manuale. Utilizzare le istruzioni per assemblare, azionare e mantenere il prodotto in buone condizioni. Utilizzare le istruzioni per installare correttamente attrezzature e accessori. Utilizzare esclusivamente attrezzature e accessori omologati.
- Non utilizzare un prodotto danneggiato. Attenersi al programma di manutenzione. Eseguire solo gli interventi di manutenzione riportati nelle istruzioni di questo manuale. Tutti gli altri interventi di manutenzione devono essere effettuati da un centro di assistenza autorizzato.
- Il presente manuale non include tutte le situazioni che possono verificarsi quando si utilizza il prodotto.

Prestare la massima attenzione e usare il buon senso. Non utilizzare il prodotto o eseguire interventi di manutenzione sul prodotto se non si è sicuri. Per ulteriori informazioni parlare con un esperto del prodotto, il vostro rivenditore, l'officina o il centro di assistenza autorizzato.

- Scollegare il cavo della candela prima di assemblare il prodotto, conservarlo in magazzino o eseguire la manutenzione.
- Non utilizzare il prodotto se è stato modificato in qualche modo rispetto alle caratteristiche iniziali. Non sostituire una parte del prodotto senza previa approvazione del produttore. Utilizzare esclusivamente parti approvate dal produttore. Una manutenzione impropria può causare lesioni o la morte.
- Non respirare i fumi provenienti dal motore. L'inalazione prolungata dei fumi di scarico del motore è dannosa per la salute.
- Non avviare il prodotto in ambienti chiusi o vicino a materiale infiammabile. I fumi di scarico sono molto caldi e possono contenere scintille in grado di provocare incendi. Un flusso d'aria insufficiente può causare lesioni o la morte dovute ad asfissia o al monossido di carbonio.
- Quando si utilizza questo prodotto, il motore genera un campo elettromagnetico. Il campo elettromagnetico può danneggiare gli impianti medici. Rivolgersi al medico e al produttore degli impianti medici prima di utilizzare il prodotto.
- Non consentire ai bambini di utilizzare il prodotto. Non permettere a nessuno che non conosca le istruzioni di utilizzare il prodotto.
- Assistere sempre una persona, con capacità fisica o mentale ridotta, quando utilizza il prodotto. È necessaria sempre la supervisione di un adulto responsabile.
- Conservare il prodotto in un'area a cui bambini o persone non autorizzate non possano accedere.
- Il prodotto può espellere oggetti e causare lesioni. Attenersi alle istruzioni di sicurezza per ridurre il rischio di lesioni o morte.
- Non allontanarsi dal prodotto con il motore in funzione.
- L'operatore del prodotto è responsabile in caso di incidente.
- Verificare che i componenti non siano danneggiati prima di utilizzare il prodotto.
- Tenersi a una distanza di almeno 15 m (50 piedi) da persone o animali prima di utilizzare il prodotto. Verificare che le persone circostanti siano a conoscenza del fatto che il prodotto verrà azionato.
- Fare riferimento alle normative nazionali o locali, in quanto possono impedire o limitare il funzionamento del prodotto in determinate condizioni.
- Non utilizzare il prodotto quando si è stanchi, o sotto effetto di alcool, farmaci o medicinali. Essi possono avere effetti negativi sulla concentrazione, la vista, la capacità di valutazione o di coordinazione.

Istruzioni di sicurezza generali per il trimmer

- Per tosare l'erba, utilizzare la testina portafilo.
- Accertarsi sempre che il filo di taglio sia avvolto saldamente ed equamente attorno al tamburo per evitare vibrazioni dannose.
- Utilizzare esclusivamente le testine portafilo e i fili di taglio consigliati.
- Verificare che il tagliente sulla protezione parasassi non sia danneggiato. In questo modo, si taglia il filo alla lunghezza giusta.
- Utilizzare il prodotto con il gruppo di taglio al di sotto della vita.
- Non toccare il riduttore angolare dopo l'arresto del motore.
- Il riduttore angolare è caldo dopo l'arresto del motore. Superfici calde possono causare lesioni.

Taglio dell'erba

1. Mantenere la testina portafilo a poca distanza dal terreno ed angolarla. Non spingere il filo del trimmer nell'erba. (Fig. 23)
2. Diminuire il regime del motore per ridurre il rischio di danneggiare le piante.
3. Utilizzare l'80% dell'acceleratore durante il taglio dell'erba in prossimità di oggetti. (Fig. 24)

Per tagliare l'erba

1. Assicurarsi che la lama sia parallela al terreno durante il taglio. (Fig. 25)
2. Non spingere la testina portafilo a terra. Il terreno e il prodotto possono danneggiarsi.
3. Non lasciare che la testina portafilo tocchi continuamente il terreno, in quanto potrebbe danneggiarsi.
4. Utilizzare il pieno acceleratore durante lo spostamento del prodotto da un lato all'altro per tagliare l'erba. Assicurarsi che il filo del decespugliatore sia parallelo al terreno. (Fig. 26)

Per spazzare via l'erba

Il flusso d'aria dal filo di taglio in rotazione del trimmer può essere utilizzata per rimuovere erba tagliata da un'area.

1. Mantenere la testina portafilo e il filo di taglio paralleli al terreno e sopra di esso.
2. Dare pieno gas.
3. Spostare la testina portafilo da un lato all'altro e spazzare via l'erba.



AVVERTENZA: Pulire il coperchio della testina portafilo ogni volta che si monta un nuovo filo di taglio per prevenire lo sbilanciamento e le vibrazioni delle impugnature. Eseguire un controllo delle

altre parti della testina portafilo e pulirla, se necessario.

Istruzioni di sicurezza generali per il decespugliatore

- Per tutti i tipi di erba alta o robusta si usa la lama tagliaerba.
- Le lame e i coltelli tagliaerba non possono essere usati per i tronchi legnosi.
- Utilizzare la protezione per la testa quando si aziona un prodotto con una lama.
- Indossare guanti protettivi quando si maneggia la lama o si esegue la manutenzione.
- Utilizzare il prodotto con una lama approvata. Non utilizzare una lama senza aver installato in modo corretto tutte le parti necessarie. Accertarsi che l'installazione sia eseguita correttamente e che vengano utilizzate le parti corrette. Un'installazione inadeguata può provocare l'espulsione della lama e gravi lesioni all'operatore o ai presenti.
- Utilizzare il prodotto con il gruppo di taglio al di sotto della vita.
- Non toccare il riduttore angolare dopo l'arresto del motore.
- Il riduttore angolare è caldo dopo l'arresto del motore. Superfici calde possono causare lesioni.
- Una lama può causare danni quando continua a ruotare dopo che è stato arrestato il motore o che è stato rilasciato il grilletto acceleratore.
- Tenere le mani lontane dalla lama. Toccare la lama può provocare gravi lesioni.
- Spegnerne il motore prima di eseguire qualsiasi operazione sul gruppo di taglio. Accertarsi che il gruppo di taglio si arresti completamente. Togliere il cavo di accensione dalla candela.
- Assicurarsi che la lama si sia completamente arrestata prima di procedere alla manutenzione.
- Mantenere i denti della lama affilati accuratamente e nel modo giusto.
- Una lama mal affilata o danneggiata aumenta il rischio d'incidenti. Mantenere i denti della lama affilati accuratamente e nel modo giusto. Seguire le istruzioni ed usare la dima di affilatura consigliata.
- Accertarsi che la protezione della lama non abbia subito lesioni o incrinature.
- Montare la protezione di trasporto sulla lama prima del trasporto o dell'immagazzinamento del prodotto.

Spinta della lama

- La spinta della lama è un movimento improvviso del prodotto su un lato, in avanti o indietro. La spinta della lama si verifica quando la lama tagliaerba o la lama per sfrascatura colpisce un oggetto che non è possibile tagliare. Nelle aree dove non è facile vedere il materiale da tagliare, il rischio di spinta della lama è maggiore.

- Quando si verifica la spinta della lama, vi è pericolo che il prodotto o l'operatore si spostino dalla relativa posizione. Una lama in movimento può colpire i presenti con conseguente rischio di lesioni.
- Se una lama è piegata, presenta crinature, è rotta o danneggiata, eliminarla.
- Utilizzare una lama affilata. Il rischio di spinta della lama aumenta se la lama non è affilata.

Per eliminare l'erba con una lama tagliaerba

1. Tenere i piedi divaricati durante il funzionamento del prodotto. Assicurarsi che i piedi siano fissati fermamente al suolo.
2. Appoggiare la coppa di sostegno leggermente al terreno. In questo modo si evita il contatto della lama con il terreno.
3. Utilizzare un movimento laterale da destra a sinistra per un movimento di sfoltimento. Utilizzare il lato sinistro della lama (prendendo ad esempio l'orologio, la posizione sarebbe fra le 8 e le 12) per tagliare. (Fig. 27)
4. Inclinare la lama verso sinistra per sfolire l'erba.

Nota: L'erba si raccoglie facilmente in una linea.

5. Per la corsa di ritorno, eseguire un movimento di oscillazione laterale da sinistra a destra.
6. Eseguire il lavoro con movimenti ritmici.
7. Spostarsi in avanti e assicurarsi che i piedi siano fissati fermamente al suolo.
8. Spegnerne il motore.
9. Rimuovere il prodotto dalla graffa sul cinghiaccio.
10. Posizionare il prodotto sul terreno.
11. Raccogliere il materiale tagliato.

Istruzioni di sicurezza generali per il potatore ad asta

- Si raccomanda di utilizzare dispositivi di protezione aggiuntivi per la testa, le mani, le gambe e i piedi. Un abbigliamento di protezione corretto può ridurre il rischio di lesioni causate da frammenti volanti o dal contatto accidentale con la catena.
- Quando si taglia con il prodotto, non sollevare le braccia sopra le spalle. Non sostare sotto i rami tagliati.
- Indossare sempre guanti protettivi quando si tocca la catena.
- Sostituire la barra di guida e la catena immediatamente se è danneggiata, rotta o rimossa.
- Non avviare il motore con la barra di guida in un taglio. Rimuovere la barra di guida dal taglio prima dell'avviamento del motore.
- Non utilizzare il prodotto per abbattere alberi o per tagliare i tronchi.

- Non utilizzare il prodotto per tagliare piccoli cespugli o alberelli.
- Non lasciare che la catena tocchi oggetti quando si avvia il motore.
- Prestare la massima attenzione alle linee elettriche.
- Non esercitare pressione sul prodotto quando si completa un taglio.
- Una volta completata l'operazione di taglio, rilasciare sempre il grilletto acceleratore e far funzionare il motore a regime minimo.
- Tagliare solo i rami o i rametti solo con un diametro inferiore a 15 cm (6 pollici) sopra la testa.
- Tenere saldamente il prodotto con le due mani per mantenere l'equilibrio del prodotto.

(Fig. 28)

- Utilizzare il prodotto lentamente ed effettuare con attenzione le operazioni di taglio
- Prestare attenzione alla direzione di caduta del ramo.
- Prestare attenzione ai piccoli detriti quando si effettua l'operazione di taglio. I piccoli detriti sono piccoli rami che possono bloccare la catena e portare a una diminuzione dell'equilibrio o del controllo.
- Prestare la massima attenzione a un possibile contraccolpo quando la tensione del legno viene rilasciata.
- Far funzionare il prodotto in un'area sgombra. Pulire frequentemente i rami caduti dall'area per evitare lesioni.
- Tagliare i rami più lunghi in pezzi, quando rimossi.
- Prima di raccogliere il materiale tagliato, spegnere il motore, rimuovere il cinghiaggio e appoggiare la macchina sul terreno.
- Fissare il coperchio della barra di guida durante il trasporto e il magazzino del prodotto.
- Accertarsi che il coperchio della barra di guida non abbia subito lesioni o incrinature.

Tagliare con il potatore ad asta



AVVERTENZA: Non tagliare con il prodotto in avanti o indietro.

1. Impostare il prodotto al massimo dell'acceleratore e applicare una lieve pressione.
2. Tagliare per la prima volta a 15 cm (6 pollici) di distanza dal tronco. Tagliare il ramo per 1/3 della sua parte inferiore. (Fig. 29)
3. Spostare il potatore ad asta di 5-4 cm (2-4 pollici) dall'estremità del ramo. Tagliare per la seconda volta completamente attraverso il ramo. (Fig. 29)
4. Tagliare per la terza volta. Non tagliare troppo vicino all'albero può danneggiare l'albero.

Nota: Quando si taglia per la seconda e terza volta, mettere il prodotto contro il ramo per mantenere il ramo stabile.

(Fig. 30)

Istruzioni di sicurezza generali per il tagliasiepi estendibile

- Tenere le mani lontane dalla lama. Toccare la lama può provocare gravi lesioni.
- Tenere le parti del corpo lontane dalla lama tagliente. Non rimuovere il materiale tagliato e non tenere il materiale da tagliare quando le lame sono in funzione. Assicurarsi di spegnere il prodotto prima di pulirlo o di effettuare la manutenzione. Le lame si muovono per inerzia dopo lo spegnimento. Distrarsi durante il funzionamento del prodotto può causare gravi lesioni.
- Quando si taglia con il prodotto, non sollevare le braccia sopra le spalle. Non sostare sotto i rami tagliati.
- Per ottenere un equilibrio ottimale, tenere il prodotto il più possibile vicino al corpo.

(Fig. 31)

- Spostare il prodotto dal basso verso l'alto quando si tagliano i lati.

(Fig. 32)

- Non tagliare troppo rapidamente. Tagliare lentamente e in modo continuo fino a che non si ottiene un buon taglio di qualità.
- Assicurarsi che la punta della lama non tocchi il terreno.
- Prestare la massima attenzione alle linee elettriche.
- Una volta completata l'operazione di taglio, rilasciare sempre il grilletto acceleratore e far funzionare il motore a regime minimo.
- Tenere il tagliasiepi per l'impugnatura quando le lame di taglio non sono in funzione. Tenere il prodotto correttamente durante il funzionamento per diminuire il rischio di lesioni dovute alle lame taglienti.
- Prima di raccogliere il materiale tagliato, spegnere il motore, rimuovere il cinghiaggio e appoggiare la macchina sul terreno.
- Fissare la protezione lama durante il trasporto e il magazzino del prodotto.
- Accertarsi che la protezione della lama non abbia subito lesioni o incrinature.

Per regolare l'angolo del disco di taglio

1. Spingere la leva per sbloccare. (Fig. 33)
2. Regolare l'angolo delle lame nella posizione corretta.
3. Rilasciare la leva.

Istruzioni di sicurezza per l'utilizzo

- Accertarsi che il prodotto sia completamente montato prima di utilizzarlo.
- Prima dell'avviamento, spostare il prodotto di 3 m (10 ft) dal punto in cui è stato riempito il serbatoio del carburante. Posizionare il prodotto su una superficie piana. Assicurarsi che il gruppo di taglio non venga a contatto con il terreno o con altri oggetti.
- Il prodotto può causare l'espulsione di oggetti, che può risultare pericolosa per gli occhi. Utilizzare sempre una protezione per gli occhi omologata durante l'utilizzo del prodotto.
- Prestare la massima attenzione, un bambino può avvicinarsi al prodotto senza che ve ne accorgiate durante il funzionamento.
- Non utilizzare il prodotto in presenza di persone nell'area di lavoro. Arrestare il prodotto nel caso in cui una persona entri nell'area di lavoro.
- Mantenere sempre il controllo del prodotto.
- Non utilizzare il prodotto se non è possibile ricevere soccorso in caso di incidente. Assicurarsi sempre che gli altri sappiano che azionerete il prodotto prima di iniziare a utilizzarlo.
- Non accendere il prodotto se non si è sicuri che la zona di sicurezza sia sgombra da persone o animali.
- Rimuovere tutti i materiali indesiderati dall'area di lavoro prima di iniziare. Se il gruppo di taglio colpisce un oggetto, questo può saltare fuori causando lesioni o danni. Del materiale indesiderato può avvolgersi attorno al gruppo di taglio e causare dei danni.
- Non utilizzare il prodotto in condizioni meteorologiche avverse quali nebbia, pioggia, vento forte, rischio di fulmini o altre condizioni meteorologiche. Condizioni meteorologiche sfavorevoli possono causare situazioni di pericolo, ad esempio superfici scivolose.
- Assicurarsi di potersi muovere liberamente e lavorare in una posizione stabile.
- Assicurarsi di essere stabili e non correre il rischio di cadere durante l'uso del prodotto. Non inclinarsi durante l'uso del prodotto.
- Tenere sempre il prodotto con due mani. Tenere il prodotto sul lato destro del proprio corpo.
- Utilizzare il prodotto con il gruppo di taglio al di sotto della vita.
- Se il comando della valvola dell'aria si trova nella posizione di starter all'avviamento del motore, il gruppo di taglio inizia a ruotare.
- Non toccare il riduttore angolare dopo l'arresto del motore. Il riduttore angolare è caldo dopo l'arresto del motore. Superfici calde possono causare lesioni.
- Arrestare il motore prima di spostare il prodotto.
- Non appoggiare a terra il prodotto con il motore acceso.
- Prima di rimuovere materiali indesiderati dal prodotto, arrestare il motore e attendere fino a quando il gruppo di taglio si arresta. Lasciare che il

gruppo di taglio si arresti prima di rimuovere il materiale tagliato.

Abbigliamento protettivo personale



AVVERTENZA: Leggere le seguenti avvertenze prima di utilizzare il prodotto.

- Indossare sempre abbigliamento protettivo personale durante l'utilizzo del prodotto. L'abbigliamento protettivo personale non elimina completamente il rischio di lesioni. L'abbigliamento protettivo personale riduce il grado di lesioni in caso di incidente.
- Utilizzare sempre una protezione per gli occhi omologata durante l'utilizzo del prodotto.
- Non utilizzare mai il prodotto a piedi nudi o con calzature aperte. Utilizzare sempre robusti stivali antiscivolo.
- Utilizzare pantaloni lunghi di tessuto pesante.
- Se necessario, utilizzare guanti protettivi omologati.
- Utilizzare un elmetto in caso di possibile caduta di oggetti in testa.
- Utilizzare sempre protezioni acustiche omologate durante l'uso del prodotto. Un rumore prolungato può provocare la perdita dell'udito.
- Tenere sempre a portata di mano la cassetta di pronto soccorso.

Dispositivi di sicurezza sul prodotto



AVVERTENZA: Leggere le seguenti avvertenze prima di utilizzare il prodotto.

- Non utilizzare un prodotto con dispositivi di sicurezza difettosi.
- Effettuare un controllo dei dispositivi di sicurezza con regolarità. Se i dispositivi di sicurezza sono difettosi, rivolgersi alla propria officina McCulloch.

Blocco del grilletto acceleratore

Il fermo blocca il grilletto acceleratore. Spingere il fermo per rilasciare il grilletto acceleratore. Quando si rilascia l'impugnatura, il fermo del grilletto acceleratore e il grilletto acceleratore stesso ritornano nelle posizioni iniziali.

1. Assicurarsi che il grilletto acceleratore sia bloccato sul minimo quando viene rilasciato il relativo fermo.
2. Abbassare il blocco del grilletto acceleratore e accertarsi che ritorni nella sua posizione iniziale quando viene rilasciato.
3. Premere il grilletto acceleratore e accertarsi che ritorni nella posizione iniziale quando viene rilasciata.

Avviare il motore, quindi accelerare al massimo. Rilasciare il grilletto acceleratore e controllare se il gruppo di taglio si arresta. Se il gruppo di taglio ruota

mentre l'acceleratore è al minimo, controllare la vite di regolazione del minimo del carburatore.

Controllo dell'interruttore di arresto

L'interruttore di arresto arresta il motore.

1. Avviare il motore.
2. Accertarsi che il motore si spenga quando si porta l'interruttore in posizione di arresto.

Protezione del gruppo di taglio

La protezione del gruppo di taglio impedisce che un oggetto allentato venga lanciato in direzione dell'operatore.

Esaminare la protezione del gruppo di taglio per verificare l'eventuale presenza di danni e sostituire se danneggiato. Utilizzare solo la protezione omologata per il gruppo di taglio.

Funzione di rilascio del cinghiaggio



AVVERTENZA: Non utilizzare il cinghiaggio se la funzione di rilascio è difettosa. Assicurarsi che il rilascio del cinghiaggio funzioni correttamente quando si regola il prodotto.

- La funzione di rilascio del cinghiaggio è sulla parte anteriore del prodotto.

(Fig. 34)

- Le cinghie dell'imbracatura devono rimanere sempre in posizione corretta.
- In caso di emergenza, la funzione di rilascio del cinghiaggio permette di sganciarsi in sicurezza dal prodotto.

Marmitta

- Non utilizzare un motore con una marmitta danneggiata. Una marmitta danneggiata aumenta il livello acustico e il rischio di incendio. Tenere sempre un estintore a portata di mano.
- Controllare con regolarità che la marmitta sia collegata al prodotto.
- Non toccare il motore o la marmitta quando il motore è acceso. Non toccare il motore o la marmitta per alcuni istanti dopo lo spegnimento del motore. Superfici calde possono causare lesioni.
- Una marmitta calda può causare un incendio. Prestare la massima attenzione se si utilizza il prodotto in prossimità di liquidi infiammabili o fumi.
- Non toccare le parti della marmitta se danneggiata. Le parti possono contenere alcune sostanze chimiche cancerogene.

Sicurezza durante l'uso del carburante

- Non avviare il prodotto nel caso in cui vi sia carburante o olio motore su di esso. Rimuovere il

carburante/olio indesiderato e lasciare che il prodotto si asciughi. Rimuovere il carburante indesiderato dal prodotto.

- In caso di perdite di carburante sugli indumenti, cambiarsi immediatamente.
- Il carburante non deve arrivare a contatto con il corpo, poiché può causare lesioni. In caso di contatto del carburante con il corpo, rimuoverlo con acqua e sapone.
- Non avviare il motore in caso di contatto dell'olio o del carburante con il prodotto o con il proprio corpo.
- Non avviare il prodotto se il motore presenta una perdita. Esaminare regolarmente il motore per verificare la presenza di eventuali perdite.
- Prestare la massima attenzione con il carburante. Il carburante è infiammabile e i fumi sono esplosivi quindi possono causare lesioni o morte.
- Non respirare i fumi del carburante perché possono causare lesioni. Accertarsi che ci sia un flusso d'aria sufficiente.
- Non fumare in prossimità del carburante o del motore.
- Non posizionare oggetti caldi in prossimità del carburante o del motore.
- Non aggiungere carburante a motore acceso.
- Assicurarsi che il motore sia freddo prima di effettuare il rifornimento.
- Prima di effettuare il rifornimento, aprire lentamente il tappo del serbatoio del carburante e rilasciare la pressione con cautela.
- Non aggiungere carburante al motore in un ambiente chiuso. Un flusso d'aria insufficiente può causare lesioni o la morte dovute ad asfissia o al monossido di carbonio.
- Serrare il tappo del serbatoio del carburante con cautela, altrimenti potrebbe verificarsi un incendio.
- Prima dell'avviamento, spostare il prodotto di almeno 3 m (10 ft) dal punto in cui è stato riempito il serbatoio del carburante.
- Non rabboccare il serbatoio con una quantità eccessiva di carburante.
- Assicurarsi che non si verifichino perdite quando si sposta il prodotto o la tanica carburante.
- Non posizionare il prodotto o una tanica carburante in ambienti in cui siano presenti fiamme libere, scintille o fiamme pilota. Assicurarsi che l'area di rimessaggio non contenga fiamme libere.
- Utilizzare solo contenitori omologati per spostare il carburante o riporlo in magazzino.
- Svuotare il serbatoio del carburante prima di lunghi periodi di stoccaggio. Attenersi alle leggi locali sullo smaltimento del carburante.
- Pulire il prodotto prima di un lungo periodo di stoccaggio.
- Rimuovere il cavo della candela prima di conservare il prodotto in magazzino per assicurarsi che il motore non si avvii accidentalmente.

Istruzioni di sicurezza generali per la manutenzione

- L'operatore del prodotto è responsabile dell'esecuzione di tutte le operazioni di manutenzione necessarie specificate nel manuale operatore. Una manutenzione impropria può causare lesioni o la morte.
- Eseguire regolarmente la manutenzione del prodotto. Ciò aumenta la durata del prodotto. E riduce il rischio di incidenti.
- Rispettare il programma di manutenzione. Gli intervalli sono calcolati sulla base di un uso quotidiano del prodotto. Nel caso in cui il prodotto non venga utilizzato tutti i giorni, gli intervalli variano.
- Eseguire solo gli interventi di manutenzione riportati nelle istruzioni di questo manuale. Tutti gli altri interventi di manutenzione devono essere effettuati da un centro di assistenza autorizzato.
- Far eseguire tutti gli interventi di manutenzione del prodotto a un concessionario autorizzato, ad eccezione delle attività descritte in **MANUTENZIONE alla pagina 247**.
- Far esaminare il prodotto da un rivenditore o un centro di assistenza autorizzati per eventuali regolazioni o riparazioni.
- Assicurarsi che il prodotto sia montato correttamente.
- Non utilizzare il prodotto se è stato modificato in qualche modo rispetto alle caratteristiche iniziali.
- Non sostituire una parte del prodotto senza previa approvazione del produttore.
- Utilizzare esclusivamente parti approvate dal produttore.
- Verificare l'eventuale presenza di parti rotte, non allineate correttamente o che non si muovono liberamente. Verificare l'eventuale presenza di altre condizioni che possono influire sul funzionamento del prodotto.
- Non utilizzare un prodotto danneggiato. Sostituire o riparare i componenti danneggiati.
- Verificare che i tappi e le chiusure siano serrati correttamente. I componenti sostituitivi non omologati o la rimozione dei dispositivi di sicurezza possono causare danni al prodotto. Questo può causare anche possibili lesioni all'operatore o alle persone presenti.
- Utilizzare esclusivamente accessori e ricambi originali, come consigliato. Non apportare modifiche al prodotto.
- Mantenere le mani asciutte, pulite e prive di olio e grasso. La presenza di residui di grasso e olio rende le maniglie scivolose, provocando la perdita di controllo.
- Rispettare le istruzioni per la lubrificazione e la sostituzione degli accessori.
- Scollegare il cavo della candela prima di assemblare il prodotto, conservarlo in magazzino o eseguire la manutenzione.
- Se non è possibile regolare il regime minimo per arrestare il gruppo di taglio, rivolgersi al proprio centro di assistenza. Non utilizzare il prodotto fino a quando non è correttamente regolato o riparato.
- Accertarsi che il prodotto sia stabile durante il trasporto per evitare danni.
- Quando non viene utilizzato, conservare il prodotto in un luogo asciutto, in alto o chiuso a chiave, fuori dalla portata dei bambini.

MONTAGGIO



AVVERTENZA: Leggere il capitolo sulla sicurezza prima di assemblare il prodotto.

Per montare l'impugnatura

1. Rimuovere le viti (A), le rondelle (B), morsetto superiore (D), morsetto inferiore (E) e i dadi (F) dell'impugnatura (C). (Fig. 35)
2. Collegare il morsetto superiore (A), l'impugnatura (B), le rondelle (C) e le viti (D) alla parte superiore dell'albero superiore.
3. Collegare il morsetto inferiore (E) e i dadi (F) alla parte inferiore dell'albero superiore. (Fig. 36)
4. Installare la maniglia ausiliare tra le 2 frecce sull'albero superiore.
5. Serrare le viti completamente.

Nota: Assicurarsi che l'impugnatura non si muova.

Montaggio dell'accessorio trimmer

1. Fissare la protezione del gruppo di taglio (A), i rinforzi (B), le rondelle (C), le rondelle (D), e le viti (E). Serrare le viti completamente. (Fig. 37)
2. Inserire la chiave esagonale (A) per impedire la rotazione dell'albero.
3. Rimuovere il dado (B), la coppa di sostegno (C) e il supporto (D) sull'accessorio trimmer e decespugliatore. (Fig. 38)
4. Avvitare la testina portafilo (D) sull'albero. (Fig. 39)

Montaggio dell'accessorio decespugliatore

1. Fissare la protezione del gruppo di taglio (A), i rinforzi (B), le rondelle (C), le rondelle (D), e le viti (E). Serrare le viti completamente. (Fig. 37)
2. Inserire la chiave esagonale (A) per impedire la rotazione dell'albero.

3. Rimuovere il dado (B), la coppa di sostegno (C) e il supporto (D) sull'accessorio trimmer e decespugliatore. (Fig. 40)
4. Fissare la lama (B), il supporto inferiore (C), la coppa di sostegno (D) e il dado (E). Serrare il dado completamente. (Fig. 41)

Per assemblare l'accessorio del potatore ad asta

Vedere *Manutenzione dell'accessorio del potatore ad asta alla pagina 249* per le istruzioni di montaggio per l'accessorio del potatore ad asta.

Per assemblare l'albero a due pezzi

1. Ruotare la manopola per allentare l'attacco dell'albero. (Fig. 42)
2. Spostare il pulsante di bloccaggio/sbloccaggio (A) nella cavità di guida. Spingere l'accessorio nell'accoppiatore finché il pulsante di bloccaggio/

sbloccaggio non si inserisce nel foro principale (B). (Fig. 43)

3. Inserire l'albero nel raccordo dell'albero. Il pulsante deve passare attraverso il foro.

Nota: Se l'accessorio non entra completamente nell'albero superiore, utilizzare l'attrezzo combinato per spingere l'albero motore interno più in profondità nel tubo. Può essere necessario ruotare l'attrezzo combinato mentre lo si spinge.

4. Accertarsi di aver serrato completamente la manopola prima di far funzionare il prodotto. (Fig. 44)

Per smontare l'albero a due pezzi

1. Ruotare la manopola per allentare l'attacco dell'albero. (Fig. 45)
2. Tenere premuto il pulsante di bloccaggio/sbloccaggio (B). Smontare gli alberi. (Fig. 46)

FUNZIONAMENTO



AVVERTENZA: Leggere e comprendere il capitolo sulla sicurezza prima di utilizzare il prodotto.

Carburante

Uso del carburante



ATTENZIONE: Questo prodotto è dotato di un motore a due tempi. Utilizzare una miscela di benzina e olio per motori a due tempi. Utilizzare la quantità di olio corretta nella miscela. Un rapporto non corretto di benzina e olio può causare danni al motore.

Benzina



ATTENZIONE: Non utilizzare mai benzina con un numero di ottani inferiore a 90 RON (87 AKI). Ciò può causare danni al prodotto.



ATTENZIONE: Non utilizzare benzina con una concentrazione di etanolo superiore al 10% (E10). Ciò può causare danni al prodotto.

- Utilizzare sempre benzina senza piombo nuova con un numero di ottani minimo di 90 RON (87 AKI) e con una concentrazione di etanolo inferiore al 10% (E10).
- Utilizzare benzina con numero di ottani superiore se si utilizza frequentemente il prodotto a un regime alto continuo.

Olio per motori a due tempi

- Utilizzare solo olio per motori a due tempi di alta qualità. Utilizzare solo olio per motori raffreddati ad aria.
- Non utilizzare altri tipi di olio.
- Rapporto miscela 50:1 (2%)

Benzina, litri	Olio per motori a due tempi, litri
5	0,10
10	0,20
15	0,30
20	0,40

Per preparare la miscela di carburante

Nota: Utilizzare sempre una tanica carburante pulita quando si prepara una miscela di carburante.

Nota: Preparare una quantità di miscela necessaria al massimo per 30 giorni.

1. Aggiungere la metà della quantità di benzina.
2. Aggiungere la quantità totale di olio.
3. Agitare la miscela per mescolare il contenuto.
4. Aggiungere la quantità di benzina rimanente.
5. Agitare la miscela per mescolare il contenuto.
6. Riempire il serbatoio del carburante.

Per aggiungere carburante

- Utilizzare sempre una tanica carburante con valvola antigoccia.
- Nel caso in cui sulla tanica sia presente del carburante, rimuoverlo e far asciugare la tanica.
- Assicurarsi che l'area circostante il tappo del serbatoio del carburante sia pulita.
- Agitare la tanica carburante prima di aggiungere la miscela nel serbatoio del carburante.

Per avviare e arrestare il motore

Avviamento del motore a freddo

(Fig. 47)

1. Spostare l'interruttore di arresto (A) in posizione di avviamento.
2. Spingere il fermo dell'acceleratore (B) e quindi tirare il grilletto acceleratore (C).
3. Mentre il grilletto acceleratore è inserito, premere il pulsante col motore al minimo alto (D).
4. Rilasciare sia il fermo dell'acceleratore sia il grilletto acceleratore.
5. Premere per 10 volte il bulbo del primer. Non è necessario che il bulbo sia completamente pieno. (Fig. 48)
6. Spostare il comando della valvola dell'aria in posizione di starter completamente aperto. (Fig. 49)
7. Mantenere il corpo della macchina a terra con la mano sinistra. (Fig. 50)
8. Tirare lentamente la fune di avviamento con la mano destra fino a quando non si avverte resistenza.
9. Tirare la fune di avviamento in modo rapido ed efficace. Ripetere circa 5 volte o finché il motore non tenta l'avviamento.
10. Spostare il comando della valvola dell'aria in posizione di starter disattivato.
11. Tirare rapidamente e con decisione la fune di avviamento fino all'avviamento del motore.
12. Far girare il motore per 10 secondi.
13. Tirare il grilletto acceleratore per farlo funzionare a bassa velocità per 60 secondi.

Avviamento di un motore caldo

Nota: Rispettare questa procedura quando si avvia un prodotto che ha esaurito il carburante ed è stato rifornito.

(Fig. 47)

1. Spostare l'interruttore di arresto (A) in posizione di avviamento.
2. Spingere il fermo dell'acceleratore (B) e quindi tirare il grilletto acceleratore (C).
3. Mentre il grilletto acceleratore è inserito, premere il pulsante col motore al minimo alto (D).
4. Rilasciare sia il fermo dell'acceleratore sia il grilletto acceleratore.
5. Premere per 10 volte il bulbo del primer. Non è necessario che il bulbo sia completamente pieno. (Fig. 48)
6. Mantenere il corpo della macchina a terra con la mano sinistra. (Fig. 50)
7. Spostare il comando della valvola dell'aria in posizione di starter disattivato.
8. Tirare lentamente la fune di avviamento con la mano destra fino a quando non si avverte resistenza.
9. Tirare rapidamente e con decisione la fune di avviamento fino all'avviamento del motore.

Arresto del prodotto

- Premere l'interruttore di arresto per arrestare il motore.

Avviamento del motore quando il carburante è troppo caldo

Se il prodotto non si avvia, il carburante potrebbe essere troppo caldo.

Nota: Utilizzare sempre carburante nuovo e ridurre il tempo di funzionamento in presenza di clima caldo.

1. Collocare il prodotto in un luogo fresco al riparo dalla luce solare diretta.
2. Lasciar raffreddare il prodotto per almeno 20 minuti.
3. Premere ripetutamente il bulbo di adescamento più volte per 10-15 secondi.
4. Adottare la procedura di avviamento del motore a freddo. Vedere *Avviamento del motore a freddo alla pagina 247*.

MANUTENZIONE



AVVERTENZA: Leggere e comprendere il capitolo sulla sicurezza prima di pulire e riparare il prodotto o prima di eseguire la manutenzione.

Programma di manutenzione

Rispettare il programma di manutenzione. Gli intervalli sono calcolati sulla base di un uso quotidiano del prodotto. Nel caso in cui il prodotto non venga utilizzato

tutti i giorni, gli intervalli variano. Eseguire solo gli interventi di manutenzione riportati nel presente manuale. Rivolgersi a un centro di assistenza autorizzato per altri interventi di manutenzione non contenuti in questo manuale.

Manutenzione giornaliera

- Pulire le superfici esterne.
- Pulire il filtro dell'aria. Sostituire se necessario.
- Controllare il cinghio.
- Controllare il fermo del grilletto acceleratore e il comando dell'acceleratore.
- Controllare l'impugnatura e il manubrio.
- Controllare l'interruttore di arresto.
- Controllare le protezioni.
- Controllare l'attrezzatura di taglio per individuare danni o incrinature.
- Sostituire l'attrezzatura di taglio danneggiata.
- Lubrificare i dischi di taglio (accessorio tagliasiepe estendibile).
- Controllare la testina portafilò.
- Controllare il regime del minimo.
- Controllare che non ci siano perdite di carburante.

Manutenzione settimanale

- Esaminare la maniglia del cavo di avviamento e la fune stessa.
- Esaminare il grasso del riduttore angolare.
- Pulire l'esterno del carburatore e le parti adiacenti.
- Pulire la candela esternamente. Smontarla e controllare la distanza fra gli elettrodi. Regolare la distanza o sostituire la candela. Controllare che la candela sia munita di dispositivo di soppressione interferenze radio.

Manutenzione mensile

- Pulire il sistema di raffreddamento.
- Esaminare il filtro del carburante.
- Esaminare il tubo pescante per verificare l'eventuale presenza di danni.
- Esaminare tutti i cavi e i raccordi.
- Esaminare il filtro del carburante.

Regolazione del carburatore

Il carburatore è messo a punto al collaudo in fabbrica. La regolazione deve essere eseguita da un tecnico specializzato.

Controllo della marmitta



AVVERTENZA: Non utilizzare il prodotto se la marmitta è difettosa. Sostituire sempre una marmitta difettosa.



AVVERTENZA: La marmitta con convertitore catalitico diventa molto calda

durante il funzionamento. Rischio di ustioni o incendi.



AVVERTENZA: La marmitta diminuisce il livello di rumorosità e allontana i gas di scarico dall'operatore. I gas di scarico sono caldi e possono contenere scintille. Rischio di incendio.



ATTENZIONE: Se la retina parascintille è danneggiata, va sostituita immediatamente. Non utilizzare mai una macchina con la retina parascintille mancante o danneggiata.



ATTENZIONE: Se la retina parascintille è bloccata, il prodotto sarà troppo caldo. In questo modo si può danneggiare il cilindro e il pistone.

1. Accertarsi che la marmitta non sia danneggiata.
2. Assicurarsi che la marmitta sia saldamente fissata al prodotto.
3. Alcune marmitte dispongono di una retina parascintille speciale. Pulire la retina parascintille almeno una volta a settimana se il prodotto monta una marmitta di questo tipo. Utilizzare una spazzola metallica. (Fig. 51)

Per pulire/eseguire la manutenzione del sistema di raffreddamento

Questo prodotto è provvisto di sistema di raffreddamento. Se il sistema di raffreddamento è sporco o ostruito, provoca il surriscaldamento del prodotto, con conseguenti danni a cilindro e pistone. Controllare e pulire il sistema di raffreddamento con una spazzola una volta alla settimana o più spesso se necessario. La macchina è dotata di un sistema di raffreddamento con alette di raffreddamento sul cilindro (1) e presa d'aria (2).

(Fig. 52)

Per pulire il filtro dell'aria

1. Rimuovere il filtro dell'aria e il relativo coperchio. (Fig. 53)
2. Pulire il filtro dell'aria con acqua calda e sapone. Accertarsi che il filtro dell'aria sia asciutto prima di montarlo.
3. Sostituire il filtro dell'aria se è troppo sporco per poterlo pulire completamente. Sostituire sempre un filtro dell'aria danneggiato.
4. Se il prodotto dispone di un filtro dell'aria a schiuma, applicare dell'olio adeguato. Applicare olio solo a un filtro a schiuma. Non applicare olio a un filtro in feltro.

Filtro del carburante

Quando non arriva più carburante al motore, controllare che il foro per l'aria nel tappo del serbatoio del carburante e il filtro del carburante (A) non siano intasati.
(Fig. 54)

Per aggiungere il grasso al riduttore angolare

Assicurarsi che il riduttore angolare sia pieno per 3/4 di grasso specifico.

(Fig. 55)

Per esaminare la candela



ATTENZIONE: Usare candele originali o del tipo raccomandato. Un tipo di candela errato può danneggiare il prodotto.

- Controllare la candela nel caso in cui il motore giri a bassa potenza, risulti difficile da avviare o non funzioni correttamente al regime minimo.
- Per ridurre il rischio di accumulo di materiale superfluo sugli elettrodi delle candele, osservare le seguenti istruzioni:
 - a) Accertarsi che il regime minimo sia regolato correttamente.
 - b) Accertarsi che la miscela sia corretta.
 - c) Accertarsi che il filtro dell'aria sia pulito.
- Se la candela è incrostata, pulirla e controllare che la distanza tra gli elettrodi sia corretta; vedere *DATI TECNICI* alla pagina 251. (Fig. 56)
- Sostituire la candela secondo necessità.

Per affilare i taglienti e la lama tagliaerba

1. Affilare i taglienti e le lame tagliaerba con una lima piatta a taglio semplice.
2. Affilare tutti i bordi dei taglienti e delle lame tagliaerba allo stesso modo per mantenere l'equilibrio. (Fig. 57)

Sostituzione del filo del trimmer

(Fig. 58)
(Fig. 59)
(Fig. 60)
(Fig. 61)
(Fig. 62)
(Fig. 63)
(Fig. 64)
(Fig. 65)

Manutenzione dell'accessorio del potatore ad asta



AVVERTENZA: Rimuovere la candela prima di eseguire la manutenzione dell'accessorio.

Installazione o sostituzione della catena



AVVERTENZA: Quando la catena è usurata o danneggiata, sostituirla con la catena a basso rinculo. Vedere *ACCESSORI* alla pagina 253.

Nota: Indossare sempre guanti protettivi quando si tocca la catena.

1. Scollegare il cappuccio della candela.
 2. Usare la chiave per allentare il dado del coperchio del pignone girandolo in senso antiorario. (Fig. 66)
 3. Rimuovere il dado del coperchio del pignone, la rondella (B) e il coperchio del pignone (C). (Fig. 67)
 4. Se installati, rimuovere la barra di guida e la catena.
 5. Se si sta sostituendo una catena, rimuovere la vecchia catena nella barra di guida e gettarla.
 6. Rimuovere tutta la polvere di segatura e altri corpi estranei dalle superfici con una spazzola morbida o un panno asciutto.
 7. Effettuare la manutenzione alla barra di guida. Vedere *Manutenzione della barra guida* alla pagina 251.
 8. Ruotare le vite di regolazione in senso antiorario fino a quando il perno di regolazione sia nella posizione indicata. (Fig. 68)
 9. Installare la nuova catena sulla barra di guida con i taglienti nella direzione corretta. Iniziare dalla parte superiore della barra di guida e spostarsi sulla parte anteriore della barra di guida. (Fig. 69)
- Nota:** Assicurarsi che la parte inferiore della catena sia posizionata nella scanalatura della barra di guida e inserita sul pignone anteriore della barra di guida.
10. Quando la catena è sulla barra di guida, montarla sulla sega e mettere la catena attorno al pignone. Allineare i denti del pignone con la catena.
 11. Accertarsi che la spina di regolazione sia allineata al foro nella spina di regolazione nella barra di guida. (Fig. 70)

Nota: Per regolare la tensione della catena, servirsi di una vite o di un perno di regolazione. È molto importante durante il montaggio della barra di guida che il perno di regolazione sia inserito nel foro del perno di regolazione sulla barra di guida.

12. Fissare il coperchio del pignone (A), la rondella (B) e il dado del coperchio del pignone (C). Serrare leggermente il dado con le dita. (Fig. 71)
13. Regolare la tensione della catena. Vedere *Regolare la tensione della catena alla pagina 250*.

Nota: Verificare regolarmente la tensione della catena. Una catena che ha una tensione corretta ha migliori prestazioni e una maggiore durata.

Regolare la tensione della catena



AVVERTENZA: Indossare i guanti protettivi prima di regolare la tensione della catena. La catena è affilata e può causare lesioni all'operatore.

Nota: La catena si estende durante il funzionamento, specialmente per i primi 15 minuti. È necessario esaminare e regolare la tensione della catena frequentemente dopo aver utilizzato o rifornito il prodotto.

1. Esaminare la catena e la barra di guida per eventuali danni. Sostituire le parti danneggiate.
2. Usare la chiave per allentare il dado del coperchio del pignone girandolo in senso antiorario. Non rimuovere il dado. (Fig. 66)
3. Usare le dita per serrare il dado contro il coperchio.
4. Ruotare le vite di regolazione in senso orario fino a quando la catena entra in contatto con il fondo della barra di guida, quindi ruotare le vite di regolazione in senso orario di $\frac{1}{4}$ di giro aggiuntivo. (Fig. 72)
5. Utilizzare l'estremità a cacciavite dell'attrezzo combinato per spostare la catena attorno alla barra di guida. La catena deve muoversi facilmente e liberamente. (Fig. 73)
6. Se la catena non ruota, vuol dire che è troppo serrata. Allentare il dado del coperchio del pignone e ruotare le vite di regolazione in senso antiorario di $\frac{1}{4}$ di giro. Serrare il dado del coperchio pignone.
7. Accertarsi che non vi sia uno spazio tra la catena e la parte inferiore della barra di guida. Se c'è uno spazio, la catena è troppo lenta e sono necessarie ulteriori regolazioni. Non azionare il prodotto se la catena è lenta.
8. Quando la catena raggiunge la tensione corretta, sollevare l'estremità della barra di guida e serrare saldamente il dado del coperchio del pignone in senso orario con l'attrezzo combinato. (Fig. 74) (Fig. 75)

Nota: La catena ha una tensione corretta quando si muove liberamente attorno alla barra di guida, ma non scende al di sotto della barra di guida.

Affilare la catena



AVVERTENZA: Indossare i guanti protettivi prima di affilare la catena. Affilare la catena dal lato interno del tagliente verso il lato esterno.



AVVERTENZA: Affilare solo sulla corsa in avanti. Usare 2 o 3 corse per ogni bordo tagliente. Affilare quanto basta per rimuovere eventuali danni per i bordi taglienti, che comprendono le piastre laterali e le piastre superiori dei coltelli. Tenere tutti i taglienti alla stessa lunghezza.

Affilare la catena quando:

- I pezzi di legno diminuiscono nelle dimensioni.
- La sega taglia su un lato o in modo inclinato.
- È necessario spingere la sega attraverso i rami con forza.

1. Scollegare la candela.
2. Regolare la tensione della catena se necessario *Regolare la tensione della catena alla pagina 250*.
3. Impostare il portalima (A) a 90° . (Fig. 76) Accertarsi che il portalima rimanga sui bordi superiori del tagliente (B) e sul calibro di profondità (C).

Nota: La catena ha taglienti sinistri e destri.

4. Allineare i segni del portalima (A) a 30° parallelamente alla barra di guida e al centro della catena. (Fig. 77)
5. Affilare i taglienti (B) su un lato. (Fig. 77) Ruotare la catena attorno per affilare i taglienti sull'altro lato.
6. Esaminare i calibri di profondità e spostarli verso il basso. Posizionare l'utensile di regolazione del calibro di profondità sui taglienti.
7. Effettuare il livello del calibro di profondità fino alla sommità dello strumento del calibro di profondità con la lima piatta.
8. Mantenere arrotondato lo spigolo anteriore del calibro di profondità con la lima piatta. Assicurarsi che la parte superiore del calibro di profondità sia a livello.

Lubrificare la barra di guida e la catena



AVVERTENZA: Non riutilizzare l'olio di scarico. L'uso dell'olio di scarico è nocivo per le persone e può causare danni al prodotto e all'ambiente.

L'olio della catena fornisce una lubrificazione continua alla catena e alla barra di guida. La fuoriuscita di olio viene controllata in automatico per accertarsi che vi sia olio a sufficienza. Se non c'è olio a sufficienza, possono esserci danni alla barra di guida e alla catena, e troppo calore. Troppo calore provoca fumi nella catena e/o può

cambiare il colore della barra di guida. Rifornire sempre il serbatoio dell'olio della barra quando si riempie il serbatoio del carburante.

Rispettare le seguenti istruzioni per lubrificare la barra di guida e la catena:

1. Spegnerne il motore.
2. Rimuovere il tappo dell'olio.
3. Riempire il serbatoio dell'olio della barra.

Manutenzione della barra guida



AVVERTENZA: Manutenzione della barra di guida quando:

- Il prodotto taglia su un lato.
- È necessario spingere il prodotto con forza.
- La lubrificazione della barra di guida non è sufficiente.

Dopo ogni intervento, pulire la segatura rimasta nella barra di guida e il foro del pignone.



AVVERTENZA: Sostituire la barra di guida quando:

- La scanalatura è usurata.
- La barra di guida si piega o ha crepe.
- Le rotaie della barra di guida si riscaldano troppo quando si taglia.
- Le rotaie della barra di guida possono subire sbavature.

La catena subisce quindi danni e diventa difficile tagliare se la barra di guida è usurata.

1. Scollegare la candela.
2. Allentare il dado del morsetto e rimuovere il freno della catena.
3. Rimuovere la barra di guida e la catena.
4. Pulire i fori dell'olio e la scanalatura.

Nota: È necessario pulire i fori dell'olio e la scanalatura dopo un funzionamento di 5 ore.

5. Eliminare eventuali sbavature delle rotaie della barra di guida con una lima piatta.

Nota: Le sbavature della barra di guida sono abituali quando la rotaia della barra di guida si usura.

6. Utilizzare una lima piatta per ripristinare bordi e lati lisci se la parte superiore della barra di guida è ruvida.
7. Sostituire la barra di guida.

Lubrificare la lama di taglio (accessorio tagliasiepi estendibile)

- Per un funzionamento più semplice e una durata maggiore, lubrificare le lame di taglio prima e dopo ogni uso.
- Applicare l'olio in modo che scorra tra le due lame. I lubrificanti devono essere atossici, non pericolosi e prevenire la corrosione per spostare i pezzi metallici.

TRASPORTO E RIMESSAGGIO

- Tenere le attrezzature al sicuro durante il trasporto per evitare danni e incidenti.
- Conservare il prodotto e gli accessori in un luogo asciutto e protetto dal gelo.
- Pulire il prodotto.
- Sostituire o riparare i componenti danneggiati.
- Utilizzare una copertura protettiva appropriata sul prodotto che non permetta all'umidità di penetrare.
- Tenere il prodotto ben fissato durante il trasporto.

DATI TECNICI

	unità	B33 PS (B33BCSMC)	B33 PS+ (B33BCSMC)
Specifiche motore			
Cilindrata	cm ³	33	33
Alesaggio	mm	36	36
Corsa	mm	32	32
Regime minimo	min ⁻¹	2700-3200	2700-3200
Velocità massima dell'albero in uscita	min ⁻¹	8500	8500

Velocità massima	min ⁻¹	10000	10000
Massima potenza del motore	kW/min ⁻¹	0,9/7000	0,9/7000
Candela	—	RCJ6Y	RCJ6Y
Distanza tra gli elettrodi	mm	0,65	0,65
Capacità serbatoio carburante	cm ³	700	700
Dati relativi a rumorosità e vibrazioni			
Livello di vibrazioni equivalente (ahv, eq) con accessorio trimmer, impugnatura destra/sinistra, vedere nota 1	m/s ²	5,4/6,7	5,4/6,7
Livello di vibrazioni equivalente (ahv, eq), con accessorio decespugliatore, impugnatura destra/sinistra, vedere nota 1	m/s ²	—	6,6/8,1
Livello di vibrazioni equivalente (ahv, eq), con accessorio del potatore ad asta, impugnatura destra/sinistra, vedere nota 1	dB(A)	—	5,4/6,3
Livello di vibrazione equivalente (ahv, eq) con accessorio tagliasiepi, impugnatura destra/sinistra, vedere nota 1	dB(A)	—	5,4/6,7
Livello di potenza acustica, garantito (LwA), dotata di accessorio trimmer, vedere nota 2	dB(A)	115	115
Livello di potenza acustica, garantito (LwA), in dotazione con l'accessorio decespugliatore, vedere nota 2	dB(A)	—	112
Livello di potenza acustica, garantito (LwA), dotata di accessorio del potatore ad asta, vedere nota 2	dB(A)	—	113
Livello di potenza acustica, garantito (LwA), dotata di accessorio tagliasiepi, vedere nota 2	dB(A)	—	112
Livello di potenza acustica, misurato, dotato di accessorio trimmer, vedere nota 2	dB(A)	112	112
Livello di potenza acustica, misurato, in dotazione con l'accessorio decespugliatore, vedere nota 2	dB(A)	—	109
Livello di potenza acustica, misurato, dotato di accessori del potatore ad asta, vedere nota 2	dB(A)	—	110
Livello di potenza acustica, misurato, dotato di accessorio tagliasiepi, vedere nota 2	dB(A)	—	109
Livello di pressione acustica all'orecchio dell'operatore, con accessorio trimmer, vedere nota 3	dB(A)	96,8	96,8
Livello di pressione acustica all'orecchio dell'operatore, accessorio decespugliatore, vedere nota 3	dB(A)	—	96,4
Livello di pressione acustica all'orecchio dell'operatore, dotato di accessorio del potatore ad asta, vedere nota 3	dB(A)	—	95,0
Livello di pressione acustica all'orecchio dell'operatore, con accessorio del tagliasiepi, vedere nota 3	dB(A)	—	96,6
Dimensioni del prodotto			
Peso, motore e albero superiore (senza carburante, gruppo di taglio e protezione)	kg	7,7	7,7

Nota 1: I dati riportati per il livello di vibrazioni equivalente hanno una dispersione statistica tipica (deviazione standard) di 1,5 m/s².

Nota 2: emissioni di rumore nell'ambiente misurate come potenza sonora (L_{WA}) in base alla direttiva CE 2000/14/CE. Il livello di potenza acustica riportato per il macchinario è stato misurato con il gruppo di taglio originale che emette il livello massimo. La differenza tra potenza acustica misurata e garantita è che la potenza acustica garantita comprende anche la dispersione nel risultato di misurazione e le variazioni tra le diverse macchine dello stesso modello come da Direttiva 2000/14/CE.

Nota 3: I dati riportati per il livello di pressione acustica equivalente del macchinario hanno una dispersione statistica tipica (deviazione standard) di 3 dB (A).

ACCESSORI

	unità	B33 PS, B33 PS+
Accessorio testina portafilo		
Lunghezza accessorio (complessiva)	cm (pollici)	84,7 (33,35)
Peso accessorio (con testa di taglio e protezione del gruppo di taglio)	kg (lb)	1,84 (4,06)
Lunghezza dell'albero	cm (pollici)	62,6 (24,65)
Diametro albero	mm (pollici)	25,4 (1,0)
Passo mandrino filettato	—	M10
Rotazione del gruppo di taglio (vista dell'operatore)	—	Senso antiorario
Tipo albero di trasmissione	—	Cavo pieno
Diametro di taglio massima	cm (pollici)	43 (17)
Dimensioni attacco di taglio	mm (pollici)	2,5 (0,095)
Numero delle linee di taglio	—	2
Tipo testa di taglio	—	Testina batti e vai
Capacità della linea della testa di taglio	—	4 (13,12)
Protezione per gruppo di taglio, design	—	Combinazione (trimmer a filo e lama tagliaerba)
Accessorio decespugliatore		
Lunghezza accessorio (complessiva)	cm (pollici)	84,7 (33,35)
Peso dell'accessorio (con lama tagliaerba e protezione del gruppo di taglio)	kg (lb)	1,72 (3,79)
Lunghezza dell'albero	cm (pollici)	62,6 (24,65)
Diametro albero	mm (pollici)	25,4 (1,0)
Passo mandrino filettato	—	M10
Rotazione del gruppo di taglio (vista dell'operatore)	—	Senso antiorario

	unità	B33 PS, B33 PS+
Tipo albero di trasmissione	—	Cavo pieno
Design lama tagliaerba	—	3 denti
Diametro della lama tagliaerba	mm (pollici)	255 (10)
Diametro del foro al centro della lama tagliaerba	mm (pollici)	25,4 (1,0)
Protezione per gruppo di taglio, design	—	Combinazione (trimmer a filo e lama tagliaerba)
Accessorio potatore ad asta		
Lunghezza accessorio (complessiva)	cm (pollici)	105,9 (41,7)
Peso accessorio (secco, con barra di guida e catena)	kg (lb)	1,66 (3,66)
Lunghezza dell'albero	cm (pollici)	65,8 (25,9)
Diametro albero	mm (pollici)	25,4 (1,0)
Lunghezza della barra di guida	cm (pollici)	25 (10)
Numero di denti del pignone della barra	—	7
Numero di denti della catena di trasmissione	—	7
Diametro di taglio massima	cm (pollici)	10 (3,94)
Numero di maglie di trascinamento	—	40
Spessore catena	mm (pollici)	1,3 (0,050)
Passo della catena	mm (pollici)	9,52 (0,375)
Rapporto di riduzione	—	0,94
Tipo di catena/modello	91PX040G, UC 81 GS, UC 81 G, H38	91PX040G, UC 81 GS, UC 81 G, H38
Capacità serbatoio olio	ml (oz)	130 (4,39)
Accessorio tagliaiepi esteso		
Lunghezza accessorio (complessiva)	cm (pollici)	126,1 (49,64)
Peso dell'accessorio	kg (lb)	2,20 (4,85)
Lunghezza dell'albero	cm (pollici)	64,4 (25,35)
Diametro albero	mm (pollici)	25,4 (1)
Spaziatura tra i denti (da un'estremità all'altra)	mm (pollici)	25 (0,98)
Diametro di taglio massima	mm (pollici)	15 (0,59)
Lunghezza lama	mm (pollici)	360 (14,17)
Lunghezza della barra (trasmissione alla punta)	mm (pollici)	438 (17,24)
Numero di denti per lama	—	26
Passo dei denti	mm (pollici)	31 (1,22)
Tipo di azione della lama	—	Doppia azione alternata

	unità	B33 PS, B33 PS+
Gamma di regolazione angolare	°	90° totale, 45° dalla linea centrale dell'albero

CONTENUTO DELLA DICHIARAZIONE DI CONFORMITÀ CE

Husqvarna AB, SE 561 82 Huskvarna, SVEZIA, dichiara sotto la propria esclusiva responsabilità che il prodotto indicato:

Descrizione	Decespugliatore a benzina
Marchio	McCulloch
Piattaforma / Tipo / Modello	Piattaforma B33BCSMC, modello di rappresentazione B33PS, B33PS+
Lotto	Numero di serie a partire dal 2018

è pienamente conforme alle seguenti norme e direttive UE:

Direttiva/norma	Descrizione
2006/42/CE	"relativa alle macchine"
2014/30/UE	"sulla compatibilità elettromagnetica"
2000/14/CE	"sul rumore esterno"

Le norme armonizzate e/o specifiche tecniche applicate sono le seguenti: EN ISO 12100, EN ISO 11806-1, EN ISO 11680-1, EN ISO 10517, CISPR 12, ISO 14982, ISO 3744

In conformità alla direttiva 2000/14/CE, Allegato V, i valori per i livelli sonori dichiarati sono riportati nella sezione Dati tecnici del presente manuale e nel documento firmato Dichiarazione di conformità UE.

TÜV Rheinland N.A. ha eseguito l'omologazione volontaria per conto di Husqvarna AB, emettendo il Certificato di conformità relativo alla direttiva del Consiglio 2006/42/CE sulle macchine.

Il certificato, come riportato sulla Dichiarazione di conformità CE firmata, si applica a tutti i siti produttivi e paesi d'origine, così come riportati sul prodotto.

Il decespugliatore a benzina in dotazione è conforme agli esemplari sottoposti a omologazione.

TURINYS

IVADAS.....	256	GABENIMAS IR LAIKYMAS.....	268
SAUGA.....	257	TECHNINIAI DUOMENYS.....	268
SURINKIMAS.....	262	PRIEDAI.....	270
NAUDOJIMAS.....	263	EB ATITIKTIES DEKLARACIJOS TURINYS.....	272
PRIEŽIŪRA.....	265		

IVADAS

Naudojimo instrukcija

Pirminė šios naudojimo instrukcijos kalba yra anglų.
Naudojimo instrukcijos kitomis kalbomis yra verstos iš anglų kalbos.

Apžvalga

(Pav. 1)

1. Pagalbinė rankena
2. Tvirtinimo kilpa
3. Stabdymo jungiklis
4. Veleno mova
5. Akceleratoriaus gaidukas
6. Akceleratoriaus gaiduko blokatorius
7. Žoliapjovės ir krūmapjovės priedas
8. Kombinuotasis įrankis
9. Duslintuvas
10. Starterio virvės rankena
11. Kuro bakelio dangtelis
12. Uždegimo žvakė / uždegimo žvakės antgalis
13. Oro sklendė
14. Oro filtro dangtelis
15. Šešiakampis raktas
16. Diržai
17. Žoliapjovės ir krūmapjovės priedų apsaugas
18. Gyvatvorių žirklių ašmenys
19. Kampo reguliavimo svirtis
20. Kreipiančioji juosta
21. Pjūklo grandinė
22. Grandinės alyvos bakelio dangtelis
23. Žvaigždutės gaubtas
24. Veržliaraktis, 8 mm / 10 mm
25. Prailgintas gyvatvorių pjovimo įtaisas
26. Aukštapijovės priedas
27. Aukštapijovės priedo kreipiančiosios juostos gaubtas
28. Prailgintų gyvatvorių žirklių priedo ašmenų apsaugas
29. Veržlė
30. Atraminis gaubtas
31. Apatinis laikiklis
32. Žolės pjovimo peilis

33. Žoliapjovės galvutė
34. Žolės pjovimo peilio gabenimo apsaugas
35. Naudojimo instrukcija
36. Oro šalinimo siurbliukas
37. Viršutinis laikiklis

Simboliai ant gaminio

- (Pav. 2) Įspėjimas
- (Pav. 3) Perskaitykite šias instrukcijas
- (Pav. 4) Dėvėkite patvirtintą galvos apsaugą, apsaugines ausines ir akių apsaugos priemones
- (Pav. 5) Mūvėkite patvirtintas apsaugines pirštines.
- (Pav. 6) Avėkite patvarius, neslystančius batus.
- (Pav. 7) Iš įrenginio gali išskrieti pašaliniai objektai, kurie gali sužeisti.
- (Pav. 8) Didžiausiasis galios atidavimo veleno greitis.
- (Pav. 9) Saugus atstumas
- (Pav. 10) Saugus atstumas
- (Pav. 11) Jeigu pjovimo įranga paliečia objektą, kurio iš karto nenupjauna, ašmenys gali atšokti. Įrenginys gali nupjauti kūno dalis. Naudodami įrenginį laikykitės ne mažesniu kaip 15 m atstumu nuo žmonių ir gyvūnų.
- (Pav. 12) Ilgus plaukus pakelkite aukščiau pečių.
- (Pav. 13) Rodyklės vaizduoja rankenos padėties ribas.
- (Pav. 14) Kuro siurbliukas
- (Pav. 15) Oro sklendė

(Pav. 16) Jokia kūno dalimi nesilieskite prie įkaitusių paviršių.

(Pav. 17) Pasirūpinkite, kad atgalinio išmetimo pavojaus zonoje nebūtų kitų asmenų.

(Pav. 18) PAVOJUS – laikykite rankas atokiai nuo ašmenų.

(Pav. 19) Triukšmingumas

(Pav. 20) Šis gaminys atitinka taikomas EB direktyvas.

(Pav. 21) Šis gaminys atitinka taikomas EAC direktyvas.

(Pav. 22) Šis gaminys atitinka taikomas Ukrainos direktyvas.

Pasižymėkite: Kiti ant gaminio pateikti simboliai (lipdukai) nurodo kitų komercinių teritorijų sertifikavimo reikalavimus.

EU V



PERSPĖJIMAS: Variklio modifikavimas panaikina šio produkto ES tipo patvirtinimą.

Gaminio patikimumas

Kaip nurodyta atsakomybės už gaminį įstatymuose, mes nesame atsakingi už mūsų gaminio sukeltą žalą, jei:

- gaminys netinkamai suremontuotas.
- gaminys suremontuotas naudojant kito gamintojo arba gamintojo nepatvirtintas dalis.
- gaminys turi kito gamintojo arba gamintojo nepatvirtintą priedą.
- gaminys suremontuotas ne patvirtintame techninės priežiūros centre arba jį suremontavo ne patvirtintas atstovas.

SAUGA

Saugos ženklų reikšmės

Toliau apibrėžiamas signalinių žodžių žymimas pavojus.



PERSPĖJIMAS: Gali susižeisti asmenys.



PASTABA: Galima sugadinti gaminį.

Pasižymėkite: Ši informacija padeda gaminį naudoti saugiau.

Vibracijos sauga

Šis gaminys skirtas naudoti tik kartais. Nepertraukiamai arba reguliariai naudojantis gaminiu, dėl vibracijos gali atsirasti baltų pirštų sindromas arba panašios medicininės problemos. Jei gaminį naudojate nepertraukiamai arba reguliariai, įvertinkite savo rankų ir pirštų būklę. Jei rankų ar pirštų spalva pakitusi, jaučiate skausmą, dilgčiojimą ar nutirpimą, nustokite dirbti ir nedelsdami kreipkitės į gydytoją.

Bendrieji saugos nurodymai



PERSPĖJIMAS: Prieš naudodami gaminį, perskaitykite toliau esančius įspėjimus.

- Naudokite gaminį tinkamai. Netinkamai naudojant galima rimtai arba mirtinai susižeisti. Produktą naudokite tik šiose instrukcijose nurodytiems darbams. Nenaudokite gaminio kitiems darbams.
- Paisykite šiose instrukcijose pateiktų nurodymų. Paisykite saugos simbolių ir saugos nurodymų. Naudotojui nepaisant instrukcijų ir simbolių, galima sugadinti įrangą arba susižeisti ar mirtinai susižeisti.
- Neišmeskite šių instrukcijų. Vadovaukitės šiomis instrukcijomis surinkdami ir naudodami šį gaminį bei atlikdami jo techninę priežiūrą. Vadovaukitės šiomis instrukcijomis, kad tinkamai prijungtumėte priedus. Naudokite tik patvirtintus priedus.
- Sugadinto gaminio nenaudokite. Paisykite techninės priežiūros grafiko. Atlikite tik šiose instrukcijose aprašytus priežiūros darbus. Visus kitus techninės priežiūros darbus turi atlikti patvirtintas techninės priežiūros centras.
- Šiose instrukcijose negali būti numatytos visos situacijos, su kuriomis galite susidurti naudodami gaminį. Būkite atsargūs ir apdairūs. Gaminio nenaudokite ir nevykdysite jo priežiūros darbų, jei nesate tikri dėl jo būklės. Jei reikia informacijos, kreipkitės į gaminio ekspertą, pardavimo atstovą, techninės priežiūros atstovą arba patvirtintą techninės priežiūros centrą.
- Prieš surinkdami gaminį, ruošdami jį saugoti arba atlikdami priežiūros darbus, atjunkite uždegimo žvakės kabelį.
- Nenaudokite gaminio, jei pasikeitė jo pradiniai techniniai duomenys. Nekeiskite gaminio dalių, neturinčių gamintojo patvirtinimo. Naudokite tik gamintojo patvirtintas dalis. Netinkamai prižiūrint gaminį galima susižeisti arba žūti.
- Neįkvėpkite variklio skleidžiamų dujų. Ilgalais kvėpavimas variklio išmetamosiomis dujomis pavojingas gyvybei.
- Neužveskite gaminio patalpoje arba greta degių medžiagų. Išmetamosios dujos yra karštos, jose gali būti kibirkščių, kurios gali sukelti gaisrą. Dėl oro

stygiaus galima susižaloti arba žūti uždusęs arba apsinuodijęs anglies monoksidu.

- Naudojant šį gaminį, variklis sukuria elektromagnetinį lauką. Elektromagnetinis laukas gali sugadinti medicininius implantus. Prieš pradėdami naudoti šį gaminį, pasitarkite su savo gydytoju ir medicininio implanto gamintoju.
- Neleiskite gaminio naudoti vaikams. Neleiskite gaminio naudoti su instrukcijomis nesusipažinusiems asmenims.
- Visada priežiūrėkite gaminį naudojantį fizinę arba protinę negalią turintį asmenį. Būtina nuolatinė atsakingo suaugusiojo priežiūra.
- Užraskite gaminį vaikams ir nepatvirtintiems asmenims nepasiekiamoje vietoje.
- Iš gaminio gali išskrieti ir sužaloti pašaliniai objektai. Paisykite saugos nurodymų, kad sumažėtų sužeidimų arba žūties pavojus.
- Nepalikite gaminio be priežiūros, kai užvestas variklis.
- Dėl nelaimingo įvykio yra atsakingas gaminio naudotojas.
- Prieš naudodami gaminį įsitinkinkite, kad jo dalys nepažeistos.
- Prieš naudodami gaminį, įsitinkinkite, kad aplink jus mažesniu nei 15 m (50 pėdų) spinduliu nėra pašalinių žmonių arba gyvūnų. Pasirūpinkite, kad greta esantys asmenys žinotų, jog ketinate naudoti gaminį.
- Atsižvelkite į nacionalinius arba vietos įstatymus. Jie gali drausti arba riboti gaminio naudojimą konkrečiomis sąlygomis.
- Neekspluatuokite gaminio, jeigu esate pavargę, vartojote alkoholio, narkotikų ar vaistų. Tai gali paveikti jūsų regėjimą, budrumą, koordinaciją ir nuovokumą.

Žoliapjovės bendrosios saugos instrukcijos

- Žolei pjauti naudokite žoliapjovės galvutę.
- Visuomet įsitinkinkite, kad žoliapjovės lynas standžiai ir tolygiai apvyniotas apie būgną, kad išvengtumėte pavojingos vibracijos.
- Naudokite tik tai rekomenduojamas žoliapjovės galvutes ir žoliapjovės lynus.
- Patikrinkite, ar nepažeistas žoliapjovės apsaugo peilis. Jis nupjauna reikiamo ilgio žoliapjovės lyną.
- Gaminį naudokite nuleidę pjovimo įtaisą žemiau liemens.
- Varikliui išsijungus nelieskite kampinės pavaros.
- Varikliui išsijungus kampinė pavara būna įkaitusi. Įkaitę paviršiai gali sužaloti.

Žolės trumpinimas

1. Kampu pasuktą žoliapjovės galvutę laikykite prie pat žemės. Nespauskite žoliapjovės linelio prie žolės. (Pav. 23)

2. Sumažinkite variklio apsukas, kad sumažintumėte augalams keliamą pavojų.
3. Pjaudami žolę greta kitų objektų, naudokite 80 % variklio galios. (Pav. 24)

Žolės pjovimas

1. Pjaudami stenkitės žoliapjovės lynelį laikyti lygiagrečiai žemei. (Pav. 25)
2. Nespauskite žoliapjovės galvutės prie žemės. Taip galite pažeisti ir žemę, ir gaminį.
3. Neleiskite galvutei nuolat liestis prie žemės, nes taip galima pažeisti žoliapjovės galvutę.
4. Pjaudami žolę mojuodami gaminiu iš vieno šono į kitą, naudokite didžiausias variklio apsukas. Stenkitės žoliapjovės lynelį laikyti lygiagrečiai žemei. (Pav. 26)

Žolės šlavimas

Besisukančio žoliapjovės lyno sukuriamu oro srautu galima iš teritorijos pašalinti nupjautą žolę.

1. Laikykite žoliapjovės galvutę ir žoliapjovės lyną lygiagrečius žemės paviršiui ir aukščiau jo.
2. Iki galo nuspauskite akceleratorių.
3. Judinkite žoliapjovės galvutę iš vienos pusės į kitą ir taip šluokite žolę.



PERSPĖJIMAS: Kaskart dėdami naują žoliapjovės lyną nuvalykite žoliapjovės galvutę, kad ji neišsibalansuotų ir nevibruotų rankenos. Be to, patikrinkite ir prireikus valykite kitas žoliapjovės galvutės dalis.

Krūmapjovės bendrosios saugos instrukcijos

- Pjaunant visų rūšių aukštą ar stambią žolę naudojamas žolės pjovimo peilis.
- Žolės pjovimo peilių ir žolės pjovimo įtaisų negalima naudoti pjaunant sumedėjusias šaknis.
- Naudodami gaminį su pjovimo peiliu naudokite galvos apsaugą.
- Liesdami pjovimo peilį arba atlikdami jo priežiūros darbus mūvėkite apsaugines pirštines.
- Naudokite gaminį su patvirtintu pjovimo peiliu. Pjovimo peilį naudokite tik tinkamai pritvirtinę visas reikiamas dalis. Patikrinkite, ar viskas atlikta tinkamai ir ar naudojamos tinkamos dalys. Dėl netinkamai sumontuotų dalių peilis gali nuskrieti ir rimtai sužaloti naudotoją arba aplinkinius.
- Gaminį naudokite nuleidę pjovimo įtaisą žemiau liemens.
- Varikliui išsijungus nelieskite kampinės pavaros.
- Varikliui išsijungus kampinė pavara būna įkaitusi. Įkaitę paviršiai gali sužaloti.
- Sustabdžius variklį arba atleidus akceleratoriaus gaiduką besisukantis pjovimo peilis gali sužaloti.

- Laikykite rankas atokiai nuo peilio. Palietus peilį galima sunkiai susižeisti.
- Prieš pradėdami dirbti su pjovimo įranga pirmiausia išjunkite variklį. Įsitikinkite, kad pjovimo įtaisas visiškai sustojo. Nuo degimo žvakės nuimkite laidą.
- Prieš atlikdami priežiūrą, įsitikinkite, kad peilis visiškai sustojo.
- Peilio ašmenys turi būti gerai ir teisingai pagaląšti.
- Blogai pagaląsta ar sugadinta geležtė padidina nelaimingų atsitikimų pavojų. Peilio ašmenys turi būti gerai ir teisingai pagaląšti. Laikykitės instrukcijų ir naudokite rekomenduojamą dildės šabloną.
- Patikrinkite, ar peilių apsauga nėra pažeista ar persikreipusi.
- Prieš gabendami arba palikdami saugoti gaminį, pritvirtinkite gabenimui skirtą apsaugą prie peilio.

Peilio atrama

- Peilio atrama yra staigu gaminio judesys į šoną, priekį arba galą. Peilio atrama atsitinka, kai žolės peilis arba pjūklo diskas įsiremia į kliūtį, kurios negali nupjauti. Vietose, kuriose sunkiai matomas pjaunamas paviršius, peilio atramos rizika yra didesnė.
- Peilio atramos atveju kyla pavojus, kad gaminys arba jo naudotojas pasislinks į šalį. Pajudėjęs peilis gali kliudyti aplinkinius, todėl kyla sužeidimų pavojus.
- Jei peilis sulinksta, įskyļa, nulūžta arba yra pažeidžiamas, peilį utilizuokite.
- Naudokite aštrius ašmenis. Peilio atramos pavojus padidėja, jei peilis neaštrus.

Žolės pjovimas žolės pjovimo peiliu

1. Kai naudojate įrenginį, stovėkite išžergę kojas. Pasirūpinkite, kad pėdos tvirtai stovėtų ant žemės.
2. Švelniai padėkite atraminį gaubtą ant žemės. Jis neleidžia peiliui liesti žemės.
3. Pjaudami aukštą žolę naudokite švytavimo šonu judesį iš dešinės į kairę. Pjunkite naudodami kairę peilio pusę (tarp 8-os ir 12-os valandos). (Pav. 27)
4. Pakreipkite peilį į kairę, kai pjaunate aukštą žolę.

Pasižymėkite: Žolė bus lengvai surenkama vienoje linijoje.

5. Kaip grįžtamąjį judesį naudokite šoninį judesį iš kairės į dešinę.
6. Dirbkite ritmiškai.
7. judėkite į priekį ir tvirtai statykite pėdas ant žemės.
8. Išjunkite variklį.
9. Atsekite gaminį nuo diržo segtuko.
10. Padėkite produktą ant žemės.
11. Surinkite nupjautą medžiagą.

Aukštąjovės bendrosios saugos instrukcijos

- Rekomenduojama dėvėti papildomas galvos, rankų ir kojų apsauginias priemones. Tinkami apsauginiai drabužiai gali sumažinti sužeidimo dėl skriejančių atplaišų ar atsitiktinio prisilietimo prie pjūklo grandinės pavojus.
- Kai pjaunate naudodami gaminį, nekelkite rankų virš pečių. Nestovėkite po pjaunamomis šakomis.
- Liesdami grandinę visada mūvėkite apsaugines pirštines.
- Nedelsdami pakeiskite kreipiančiąją juostą ir grandinę, jei jos yra pažeistos, sulūžusios arba nuimtos.
- Neužveskite variklio, kai kreipiančioji juosta yra įstatyta į pjūvį. Prieš užvesdami variklį išimkite kreipiančiąją juostą iš pjūvio.
- Nenaudokite gaminio medžiams arba kamienams pjauti.
- Nepjunkite mažų krūmų ir sodinukų su šiuo gaminiumi.
- Pasirūpinkite, kad užvedant variklį grandinė nesiliestų prie daiktų.
- Saugokitės antžeminių elektros perdavimo linijų.
- Nespauskite gaminio užbaigdami pjūvį.
- Užbaigę pjūvį visada atleiskite akceleratoriaus gaiduką ir leiskite varikliui dirbti tuščiaja eiga.
- Jei pjaunate virš galvos esančias šakas ir galūnes, jų skersmuo negali būti didesnis nei 15 cm (6 col.).
- Tvirtai laikykite gaminį abejomis rankomis, kad palaikytumėte jo pusiausvyrą.

(Pav. 28)

- Gaminį valdykite lėtai ir pjaukite atsargiai
- Saugokitės šakos kritimo krypties.
- Pjaudami saugokitės spyruokliuojančių stiebų. Spyruokliuojantys stiebai yra nedidelės šakelės, kurioms užsikabinus už grandinės galima prarasti pusiausvyrą ir kontrolę.
- Saugokitės, nes įsitempęs medis gali spriegti atgal.
- Gaminį naudokite darbo vietoje, kurioje nėra pašalinių objektų. Dažnai pašalinkite nukritusias šakas iš darbo vietos, kad nesusižeistumėte.
- Nupjovę ilgą šaką, supjaustykite jas į mažesnes dalis.
- Norėdami surinkti nupjautą medžiagą, sustabdykite variklį, atsekite diržą ir padėkite įrenginį ant žemės.
- Uždėkite kreipiančiosios juostos gaubtą perveždami ir laikydami gaminį.
- Patikrinkite, ar kreipiančiosios juostos gaubtas nėra pažeistas ar persikreipęs.

Pjovimas aukštąjovje



PERSPĖJIMAS: Nepjunkite gaminiumi atbuline ar priekine kryptimi.

1. Nuspauskite akceleratorių iki galo ir švelniai spauskite.
2. Pirmą pjūvį atlikite 15 cm (6 col.) atstumu nuo kamieno. Įpjaukite 1/3 šakos iš apačios. (Pav. 29)
3. Perkelkite aukštąjį pjūvį 5–4 cm (2–4 col.) toliau nuo pjūvio. Atlikite antrą pjūvį per visą šaką. (Pav. 29)
4. Atlikite trečią pjūvį. Nepjaukite per arti kamieno, nes galite sužeisti medį.

Pasižymėkite: Kai atliekate antrąjį ir trečiąjį pjūvius, įremkite gaminį į šaką, kad ji būtų stabili.

(Pav. 30)

Prailegintų gyvatvorės žirklių bendrosios saugos instrukcijos

- Laikykite rankas atokiai nuo peilio. Palietus peilį galima sunkiai susižeisti.
- Visas kūno dalis laikykite toliau nuo peilių ašmenų. Nebandykite išimti nupjautos medžiagos, kol peiliai juda, ir nelaikykite pjaunamos medžiagos. Prieš valydami ir atlikdami techninę priežiūrą būtinai išjunkite gaminį. Išjungus įrenginį, peiliai iš inercijos dar juda. Nedėmesingai naudojant gaminį galima susižeisti.
- Kai pjaunate naudodami gaminį, nekelkite rankų virš pečių. Nestovėkite po pjaunamomis šakomis.
- Kad pusiausvyra būtų tinkama, gaminį laikykite kuo arčiau kūno.

(Pav. 31)

- Kirpdami šonus, kelkite gaminį iš apačios į viršų.

(Pav. 32)

- Nekirpkite per greitai. Kad nukirptumėte kokybiškai, kirpkite lėtai ir be pertrūkių.
- Saugokitės, kad peiliai nepaliestų žemės.
- Saugokitės antžeminių elektros perdavimo linijų.
- Užbaigę pjūvį visada atleiskite akceleratoriaus gaiduką ir leiskite varikliui dirbti tuščiaja eiga.
- Gyvatvorių žirkles laikykite už rankenos, įsitikinę, kad peiliai jau sustojo. Darbo metu gaminį laikykite tinkamai, kad sumažintumėte sužeidimų pjovimo peiliais riziką.
- Norėdami surinkti nupjautą medžiagą, sustabdykite variklį, atsekite diržą ir padėkite įrenginį ant žemės.
- Uždėkite peilių apsaugą perveždami ir laikydami gaminį.
- Patikrinkite, ar peilių apsauga nėra pažeista ar persikreipusi.

Pjovimo peilių kampo reguliavimas

1. Spustelėkite svirtį, kad atrakintumėte. (Pav. 33)
2. Pakreipkite peilius į tinkamą padėtį.
3. Atleiskite svirtį

Naudojimo saugos instrukcijos

- Prieš naudodami įsitinkinkite, kad gaminyje yra visiškai surinktas.
- Prieš pradėdami pastumkite gaminį per 3 m (10 pėdas) nuo vietos, kurioje užpildėte kuro bakelį. Padėkite gaminį ant lygus paviršiaus. Patikrinkite, ar pjovimo įtaisas nelielia žemės ar kokio kito daikto.
- Iš gaminio gali išskrieti pašaliniai objektai, kurie gali pažeisti akis. Dirbdami gaminiu visada naudokite akių apsaugos priemones.
- Būkite apdairūs – darbo metu be jūsų žinios prie gaminio gali prisitarti vaikai.
- Jei darbo zonoje yra pašalinių asmenų, gaminio nenaudokite. Į darbo zoną įžengus pašaliniam asmeniui, išjunkite gaminį.
- Pasirūpinkite, kad niekada neprarastumėte gaminio kontrolės.
- Nenaudokite gaminio, jei nelaimės atveju negalėtumėte sulaukti pagalbos. Prieš pradėdami naudoti įrenginį visada pasirūpinkite, kad aplinkiniai žinotų, jog ketinate naudoti įrenginį.
- Nesisukite su gaminiu prieš tai neišitikinę, kad saugioje zonoje nėra pašalinių asmenų arba gyvūnų.
- Prieš pradėdami pašalinkite iš darbo zonos visus pašalinius objektus. Pjovimo įtaisui užkliudžius pašalinį objektą, objektas gali išskrieti ir sužaloti arba sugadinti įrangą. Pašalinės medžiagos gali apsvyti aplink pjovimo įtaisą ir sugadinti gaminį.
- Nenaudokite gaminio prastu oru, pvz., esant rūkui, lietai, stipriam vėjui, žaibo tikimybei ar kitoms nepalankioms oro sąlygoms. Dėl prasto oro gali susidaryti pavojingos sąlygos, pvz., slidūs paviršiai.
- Įsitinkinkite, kad galite judėti laisvai ir dirbti stabilioje padėtyje.
- Įsitinkinkite, kad naudodami gaminį nenugriūsite. Naudodami gaminį nepadėkite.
- Gaminį visada laikykite abiem rankomis. Gaminį laikykite dešinėje kūno pusėje.
- Gaminį naudokite nuleidę pjovimo įtaisą žemiau liemens.
- Jei užvedant variklį oro sklendės rankenėlė yra uždarytos oro sklendės padėtyje, pjovimo įtaisas pradeda sukintis.
- Varikliui išsijungus nelieskite kampinės pavaros. Varikliui išsijungus kampinė pavara būna įkaitusi. Įkaitę paviršiai gali sužaloti.
- Prieš perkeldami gaminį išjunkite variklį.
- Nepadėkite gaminio, kai užvestas variklis.
- Prieš pašalindami nuo gaminio nepageidaujamas medžiagas išjunkite variklį ir palaukite, kol pjovimo įtaisas sustos. Jei jūs ar pagalbininkas ketina pašalinti nupjautą medžiagą, palaukite, kol pjovimo įtaisas sustos.

Asmeninės apsauginės priemonės



PERSPĖJIMAS: Prieš naudodami gaminį, perskaitykite toliau esančius įspėjimus.

- Dirbdami gaminiu visada naudokite tinkamas asmeninės apsauginės priemonės. Asmeninės apsauginės priemonės nepašalina sužeidimų pavojaus. Asmeninės apsauginės priemonės sumažina sužalojimų laipsnį nelaimės atveju.
- Dirbdami gaminiu visada naudokite akių apsaugos priemonės.
- Nenaudokite gaminio basomis kojomis arba atvira avalyne. Visada avėkite patvarius, nelystančius batus.
- Dėvėkite storas, ilgas kelnes.
- Jei būtina, naudokite patvirtintas apsaugines pirštines.
- Jei yra tikimybė, kad jums ant galvos gali nukristi sunkus objektas, naudokite šalmą.
- Dirbdami gaminiu visada naudokite apsaugines ausines. Ilgalaisis triukšmas gali pakenkti klausai.
- Šalia visada turėkite pirmosios pagalbos rinkinį.

Gaminio apsauginės priemonės



PERSPĖJIMAS: Prieš naudodami gaminį, perskaitykite toliau esančius įspėjimus.

- Nesinaudokite gaminiu, jei jo apsauginės priemonės yra netvarkingos.
- Reguliariai tikrinkite apsaugines priemones. Jei apsauginės priemonės yra pažeistos, pasitarkite su McCulloch techninės priežiūros atstovu.

Akceleratoriaus gaiduko fiksatorius

Akceleratoriaus gaiduko fiksatorius užfiksuoja akceleratoriaus gaiduką. Nuspauskite akceleratoriaus gaiduko fiksatorių, kad atleistumėte akceleratoriaus gaiduką. Kai atleidžiate rankeną, akceleratoriaus gaiduko fiksatorius ir akceleratoriaus gaidukas sugrįžta į savo pradinę padėtį.

1. Įsitinkinkite, kad atleidus akceleratoriaus gaiduko fiksatorių akceleratoriaus gaidukas užfiksuojamas tuščiosios eigos padėtyje.
2. Paspauskite akceleratoriaus gaiduko fiksatorių ir patikrinkite, ar atleidus jis grįžta į savo pradinę padėtį.
3. Paspauskite gaiduką ir patikrinkite, ar atleistas jis grįžta į savo pradinę padėtį.

Užveskite variklį ir iki galo nuspauskite akceleratoriaus gaiduką. Atleiskite akceleratoriaus gaiduką ir patikrinkite, ar pjovimo įtaisas sustoja. Jei pjovimo įtaisas sukasi, kai akceleratorius yra tuščiosios eigos padėtyje, patikrinkite karbiuratoriaus tuščiosios eigos reguliavimo varžtą.

Stabdymo jungiklio patikra

Variklis išjungiamas stabdymo jungikliu.

1. Paleiskite variklį.
2. Įsitinkinkite, kad variklis sustoja, kai perjungiate stabdymo jungiklį į išjungimo padėtį.

Pjovimo įtaiso apsauga

Pjovimo įtaiso apsauga saugo, kad gaminio naudotojo kryptimi neišskrietų palaidd objektai.

Apžiūrėkite, ar pjovimo įtaiso apsauga nepažeista, ir esant reikalui ją pakeiskite. Naudokite tik patvirtintą pjovimo įtaiso apsaugą.

Laikymo diržų atleidimo funkcija



PERSPĖJIMAS: Nenaudokite laikymo diržų, jei atleidimo funkcija veikia netinkamai. Reguliuodami gaminį patikrinkite, ar laikymo diržų atleidimo funkcija veikia tinkamai.

- Laikymo diržų atleidimo funkcija yra gaminio priekyje.

(Pav. 34)

- Laikymo diržai visada turi likti tinkamoje padėtyje.
- Nelaimės atveju diržų atleidimo funkcija padeda saugiai atkabinti gaminį.

Duslintuvas

- Nenaudokite variklio su pažeistu duslintuvu. Pažeistas duslintuvas skleidžia daugiau triukšmo ir kelia didesnį gaisro pavojų. Visada šalia turėkite gesintuvą.
- Reguliariai apžiūrėkite, ar duslintuvas pritvirtintas prie gaminio.
- Kai variklis užvestas nelieskite variklio arba duslintuvo. Išjungę variklį kurį laiką nelieskite variklio arba duslintuvo. Įkaitę paviršiai gali sužaloti.
- Karštas duslintuvas gali sukelti gaisrą. Būkite atsargūs naudodami gaminį greta degių skysčių arba dujų.
- Nelieskite pažeisto duslintuvo dalių. Dalyse gali būti kancerogeninių medžiagų.

Saugumo reikalavimai kurui

- Neužveskite gaminio, jei ant gaminio yra kuro arba variklio alyvos. Nuvalykite nepageidaujamą kurą / alyvą ir palaukite, kol gaminys išdžius. Nuvalykite nuo gaminio nepageidaujamą kurą.
- Apsipylę drabužius kuru nedelsiant persienkite.
- Neapsipilkite kūno kuru, nes jis gali sužaloti. Apsipylę kūną kuru, jį nusiplaukite muilu ir vandeniu.
- Neužveskite variklio, jei apļiejote gaminį arba kūną alyva arba kuru.
- Neužveskite gaminio, jei iš variklio sunkiasi skysčiai. Reguliariai tikrinkite, ar iš variklio nesisunkia skysčiai.

- Atsargiai elkitės su kuru. Kuras yra degus, o jo garai – sprogūs, todėl neatsargiai elgiantis galima susižaloti arba žūti.
- Neįkvėpkite kuro garų, nes jie gali sužaloti. Pasi rūpinkite tinkamu vėdinimu.
- Nerūkykite greta kuro arba variklio.
- Nedėkite šiltų objektų greta kuro arba variklio.
- Nepilkite kuro, kai variklis užvestas.
- Prieš pildami kurą įsitinkinkite, ar variklis ataušęs.
- Prieš pildami kurą lėtai atidarykite kuro bakelio dangtelį ir atsargiai išleiskite slėgį.
- Nepilkite į variklį kuro būdami patalpoje. Dėl oro stygiaus galima susižaloti arba žūti uždusus arba apsinuodijus anglies monoksidu.
- Kruopščiai priveržkite kuro bakelio dangtelį, nes antraip gali kilti gaisras.
- Prieš pradėdami darbą patraukite gaminį mažiausiai 3 m (10 pėdų) nuo vietos, kurioje pylėte kurą.
- Nepripilkite į kuro bakelį pernelyg daug kuro.
- Pasi rūpinkite, kad perkeliant gaminį arba kuro bakelį iš jo neišsiliėtų kuras.
- Nestatykite gaminio arba kuro bakelio greta atviros liepsnos, kibirkščių arba degiklio. Įsitinkinkite, kad laikymo patalpoje nėra atviros liepsnos.
- Kurą gabenkite ir laikykite tik patvirtintuose bakeliuose.
- Prieš palikdami gaminį saugoti ilgiam laikui, ištuštinkite kuro bakelį. Kurą utiizuokite atsižvelgdami į vietinius įstatymus.
- Nuvalykite gaminį prieš palikdami jį saugoti ilgiam laikui.
- Prieš palikdami gaminį saugoti ilgį laiką atjunkite uždegimo žvakės kabelį, kad variklis netikėtai neužsivestų.

Priežiūros bendrosios saugos instrukcijos

- Gaminio naudotojas atsakingas už visos reikalingos priežiūros, aprašytos naudojimosi instrukcijoje, atlikimą. Netinkamai atliekant gaminio techninę priežiūrą galima rimtai arba mirtinai susižeisti.
- Nepamirškite reguliariai atlikti gaminio priežiūros darbų. Gaminio tarnavimo trukmė padidėja. Nelaimių pavojus sumažėja.
- Būtinai vadovaukitės priežiūros grafiku. Priežiūros intervalai apskaičiuojami pagal kasdienį gaminio

naudojimą. Intervalai skiriasi, jei gaminio nenaudojate kasdien.

- Atlikite tik šiose instrukcijose aprašytus priežiūros darbus. Visus kitus techninės priežiūros darbus turi atlikti patvirtintas techninės priežiūros centras.
- Visus gaminio aptarnavimo darbus, išskyrus užduotis, aprašytas skyriuje *PRIEŽIŪRA psl. 265*, turi atlikti patvirtintas pardavėjas.
- Reguliariai perduokite gaminį patvirtintam pardavimo atstovui arba techninės priežiūros centrui, kuriame jis bus apžiūrėtas ir pakoreguotas arba suremontuotas.
- Įsitinkinkite, kad gaminys surinktas tinkamai.
- Nenaudokite gaminio, jei pasikeitė jo pradinės specifikacijos.
- Nekeiskite gaminio dalių, neturinčių gamintojo patvirtinimo.
- Naudokite tik gamintojo patvirtintas dalis.
- Patikrinkite, ar nėra sulūžusių ar netinkamai sulygiuotų dalių ir dalių, kurios negali laisvai judėti. Patikrinkite, ar nėra kitų sąlygų, kurios gali turėti įtakos gaminio veikimui.
- Sugadinto gaminio nenaudokite. Pakeiskite arba suremontuokite pažeistas dalis.
- Dangteliai ir tvirtinimo elementai turi būti tinkamai užveržti. Naudojant nepatvirtintus komponentus arba nuėmus saugos įtaisus, galima pažeisti gaminį. Taip pat gali būti sužeistas operatorius ar šalia esantys asmenys.
- Naudokite tik originalius priedus ir atsargines dalis. Nekeiskite gaminio.
- Rankenos visuomet turi būti sausos ir švarios (neištepotos alyva ar tepalais). Alyvuotos rankenos būna slidžios, todėl galite nesuvaldyti pjūklą.
- Laikykitės priedų tepimo ir keitimo nurodymų.
- Prieš surinkdami gaminį, ruošdami jį saugoti arba atlikdami priežiūros darbus, atjunkite uždegimo žvakės kabelį.
- Jeigu negalite koreguoti greičio tuščiaja eiga, kad pjovimo įtaisas sustotų, kreipkitės į techninės priežiūros centrą. Nenaudokite įrenginio, kol jis nėra tinkamai sureguliuotas arba suremontuotas.
- Įsitinkinkite, kad gabenant įrenginys yra stabilus, kad jo nesugadintumėte.
- Kai įrenginys nenaudojamas, laikykite jį sausoje ir vaikams nepasiekiamoje arba užrakintoje vietoje.

SURINKIMAS



PERSPĖJIMAS: Prieš surinkdami gaminį perskaitykite skyrių apie saugą.

Rankenos surinkimas

1. Atsukite varžtus (A), poveržles (B) ir nuimkite viršutinį spaustuką (D), apatinį spaustuką (E) ir veržles (F) nuo rankenos (C). (Pav. 35)
2. Uždėkite viršutinį spaustuką (A), rankeną (B), poveržles (C) ir varžtus (D) ant viršutinės veleno dalies viršaus.

- Uždėkite apatinį spaustuką (E) ir užsukite veržles (F) ant viršutinės veleno dalies apačios. (Pav. 36)
- Uždėkite pagalbinių rankeną tarp 2 rodyklių, esančių ant viršutinio veleno.
- Tvirtai priveržkite varžtus.

Pasіzymėkite: įsitikinkite, kad rankena nejuda.

Žoliapjovės įtaiso surinkimas

- Uždėkite pjovimo įtaiso apsaugą (A), plokšteles (B), poveržles (C), poveržles (D) ir varžtus (E). Tvirtai priveržkite varžtus. (Pav. 37)
- Įstatykite šešiakampį veržliaraktį (A), kad velenas nesisuktų.
- Atsukite veržlę (A) ir nuimkite atraminį gaubtą (C) bei laikiklį (D) nuo žoliapjovės ir krūmapjovės priedo. (Pav. 38)
- Užsukite žoliapjovės galvutę (D) ant ašies. (Pav. 39)

Krūmapjovės priedo surinkimas

- Uždėkite pjovimo įtaiso apsaugą (A), plokšteles (B), poveržles (C), poveržles (D) ir varžtus (E). Tvirtai priveržkite varžtus. (Pav. 37)
- Įstatykite šešiakampį veržliaraktį (A), kad velenas nesisuktų.
- Atsukite veržlę (A) ir nuimkite atraminį gaubtą (C) ir laikiklį (D) nuo žoliapjovės ir krūmapjovės priedo. (Pav. 40)
- Uždėkite peilį (B), apatinį laikiklį (C), atraminį gaubtą (D) ir užsukite veržlę (E). Tvirtai priveržkite veržlę. (Pav. 41)

Aukštapijovės priedo surinkimas

Aukštapijovės priedo surinkimo instrukcijų ieškokite *Aukštapijovės priedo techninė priežiūra psl. 266.*

Dviejų dalių veleno surinkimas

- Pasukite rankenėlę, kad atlaisvintumėte veleno movą. (Pav. 42)
- Perkelkite fiksavimo / atlaisvinimo mygtuką (A) į kreipiančiąją įrežą. Stumkite priedą į jungiamąją movą tol, kol fiksavimo / atlaisvinimo mygtukas įsistatys į pagrindinę angą (B). (Pav. 43)
- Įstatykite veleną į veleno movą. Mygtuką reikia įstatyti į angą.

Pasižymėkite: Jei priedas ne iki galo įsikiša į viršutinį veleną, kombinuotuoju įrankiu įstumkite vidinį varantįjį veleną giliau į vamzdį. Stumiant gali reikėti pasukti kombinuotąjį įrankį.

- Prieš naudodami gaminį tvirtai užveržkite rankenėlę. (Pav. 44)

Dviejų dalių veleno išrinkimas

- Pasukite rankenėlę, kad atlaisvintumėte veleno movą. (Pav. 45)
- Paspauskite ir laikykite fiksavimo / atlaisvinimo mygtuką (B). Atskirkite velenus. (Pav. 46)

NAUDOJIMAS



PERSPĖJIMAS: Prieš naudodami gaminį perskaitykite ir supraskite skyrių apie saugą.

Degalai

Kuro naudojimas



PASTABA: Gaminys turi dviejų ciklų variklį. Naudokite benzino ir dviejų ciklų varikliui skirtos variklio alyvos mišinį. Būtinai naudokite tinkamo alyvos kiekio mišinį. Netinkamas benzino ir alyvos santykis gali sugadinti variklį.

Benzinas



PASTABA: Nenaudokite benzino, kurio oktaninis skaičius yra mažesnis nei 90 RON (87 AKI). Antraip galima sugadinti gaminį.



PASTABA: Nenaudokite benzino, kurio etanolio koncentracija didesnė kaip 10 % (E10). Antraip galima sugadinti gaminį.

- Visada naudokite šviežią bešvinį benzina, kurio minimalus oktaninis skaičius yra 90 RON (87 AKI), o etanolio koncentracija 10 % (E10).
- Jei gaminį dažnai naudojate esant nuolatinėms didelėms variklio apsukoms, naudokite didesnio oktaninio skaičiaus benzina.

Dviejų ciklų variklio alyva

- Naudokite tik aukštos kokybės dviejų ciklų variklio alyvą. Naudokite tik oru aušinamiems varikliams skirtą alyvą.
- Nenaudokite kitų rūšių alyvos.
- Mišinio santykis 50:1 (2 %)

Benzinas, litrai	Dvitaktė alyva, litrai
5	0,10

Benzinas, litrai	Dvitaktė alyva, litrai
10	0,20
15	0,30
20	0,40

Kuro mišinio maišymas

Pasižymėkite: Maišydami kurą visada naudokite tik švarų kuro bakelį.

Pasižymėkite: Nemaišykite kuro mišinio kiekio ilgesniam kaip 30 dienų laikotarpiui.

1. Įpilkite pusę benzino kiekio.
2. Supilkite visą alyvos kiekį.
3. Suplakite kuro mišinį, kad komponentai susimaišytų.
4. Supilkite likusį benzino kiekį.
5. Suplakite kuro mišinį, kad komponentai susimaišytų.
6. Užpildykite kuro bakelį.

Kuro įpylimas

- Naudokite degalų bakelį su apsauga nuo perpylimo.
- Jei bakelyje yra kuro, pašalinkite nepageidaujamą kurą ir palaukite, kol bakelis išdžius.
- Įsitinkite, kad plotas aplink kuro bakelio dangtelį yra švarus.
- Prieš pildami kuro mišinį į kuro bakelį papurtykite kuro bakelį.

Užvedimas ir išjungimas

Šalto variklio užvedimas

(Pav. 47)

1. Stabdymo jungiklį (A) nustatykite į paleidimo padėtį.
2. Nuspauskite akceleratoriaus fiksatorių (B) ir paspauskite akceleratoriaus gaiduką (C).
3. Nuspaudę gaiduką paspauskite greitosios tuščiosios eigos mygtuką (D).
4. Atleiskite akceleratoriaus fiksatorių ir akceleratoriaus gaiduką.
5. 10 kartų paspauskite kuro siurbluką. Siurblukas neturi būti visiškai pripildytas. (Pav. 48)
6. Oro sklendės rankenėlę perjunkite į visiškai uždarytos oro sklendės padėtį. (Pav. 49)
7. Laikykite įrenginio korpusą ant žemės kairiąja ranka. (Pav. 50)
8. Lėtai traukite virvelę dešiniąja ranka, kol pajusite pasipriešinimą.
9. Greitai ir stipriai patraukite užvedimo virvelę. Pakartokite maždaug 5 kartus arba tol, kol variklis pradės vestis.

10. Oro sklendės rankenėlę perjunkite į neuždarytos oro sklendės padėtį.
11. Greitai ir stipriai traukite užvedimo virvelę, kol variklis užsives.
12. 10 sekundžių palaukite, kol variklis išils.
13. Lengvai nuspauskite akceleratoriaus gaiduką, kad įrenginys veiktų nedidelėmis apsukomis 60 sekundžių.

Šilto variklio užvedimas

Pasižymėkite: Vadovaukitės šia procedūra, kai bandote užvesti gaminį, kuriame, prieš užpildant degalų bakelį, buvo pasibaigę degalai.

(Pav. 47)

1. Stabdymo jungiklį (A) nustatykite į paleidimo padėtį.
2. Nuspauskite akceleratoriaus fiksatorių (B) ir paspauskite akceleratoriaus gaiduką (C).
3. Nuspaudę gaiduką paspauskite greitosios tuščiosios eigos mygtuką (D).
4. Atleiskite akceleratoriaus fiksatorių ir akceleratoriaus gaiduką.
5. 10 kartų paspauskite kuro siurbluką. Siurblukas neturi būti visiškai pripildytas. (Pav. 48)
6. Laikykite įrenginio korpusą ant žemės kairiąja ranka. (Pav. 50)
7. Oro sklendės rankenėlę perjunkite į neuždarytos oro sklendės padėtį.
8. Lėtai traukite virvelę dešiniąja ranka, kol pajusite pasipriešinimą.
9. Greitai ir stipriai traukite užvedimo virvelę, kol variklis užsives.

Gaminio sustabdymas

- Norėdami išjungti variklį, nuspauskite stabdymo mygtuką.

Variklio užvedimas, kai kuras per daug karštas

Jei gaminys neužsiveda, gali būti, kad kuras yra per daug karštas.

Pasižymėkite: Esant karštam orui, visada naudokite naują kurą, kad darbus atliktumėte greičiau.

1. Padėkite gaminį vėsioje vietoje, atokiai nuo tiesioginių saulės spindulių.
2. Leiskite gaminiiui atvėsti bent 20 minučių.
3. Dar kartą 10–15 sekundžių nuspauskite kuro siurbluką.
4. Atlikite šalto variklio užvedimo procedūrą. Žr. *Šalto variklio užvedimas psl. 264.*

PRIEŽIŪRA



PERSPĖJIMAS: Prieš valydami, taisydami arba prižiūrėdami gaminį perskaitykite ir supraskite saugos skyrių.

Priežiūros grafikas

Būtinai vadovaukitės priežiūros grafiku. Priežiūros intervalai apskaičiuojami pagal kasdienį gaminio naudojimą. Intervalai skiriasi, jei gaminio nenaudojate kasdien. Atlikite tik šiose instrukcijose nurodytus priežiūros darbus. Dėl kitų, šiose instrukcijose neminimų priežiūros darbų kreipkitės į patvirtintą techninės priežiūros centrą.

Kasdienė techninė priežiūra

- Nuvalykite išorinius paviršius.
- Išvalykite oro filtrą. Jei reikia, pakeiskite.
- Patikrinkite laikymo diržus.
- Patikrinkite akceleratoriaus gaiduko blokatorių ir akceleratoriaus funkciją.
- Patikrinkite rankenėlę ir laikymo rankeną.
- Patikrinkite stabdymo jungiklį.
- Patikrinkite apsaugas.
- Tikrinkite, ar pjovimo įranga nepažeista ir neįskilusi.
- Pakeiskite pažeistą pjovimo įtaisą.
- Sutepkite pjovimo peilius (prailgintas gyvatvorių žirklių priedas).
- Patikrinkite žoliapjovės galvutę.
- Patikrinkite greitį tuščiąja eiga.
- Patikrinkite, ar nesisunkia kuras.

Savaitinė techninė priežiūra

- Patikrinkite starterio virvės rankenėlę ir starterio virvę.
- Patikrinkite kampinės pavaros sutepimą.
- Nuvalykite karbiuratoriaus išorę ir greta esančius paviršius.
- Nuvalykite uždegimo žvakę iš išorės. Išimkite ją ir patikrinkite tarpą tarp elektrodų. Sureguliuokite tarpą arba pakeiskite uždegimo žvakę. žiūrėkite, ar žvakė turi taip vadinamą radijo trukdžių slopinimą.

Mėnesinė techninė priežiūra

- Išvalykite aušinimo sistemą.
- Patikrinkite kuro filtrą.
- Patikrinkite, ar nepažeista kuro žarnelė.
- Patikrinkite visus laidus ir jungtis.
- Patikrinkite kuro filtrą.

Karbiuratoriaus reguliavimas

Išbandant gamykloje, karbiuratorius yra sureguliuojamas. Reguliavimą turi atlikti apmokytas asmuo.

Duslintuvo patikra



PERSPĖJIMAS: Nenaudokite įrenginio, jei jo duslintuvus sugadintas. Visada pakeiskite sugadintą duslintuvą.



PERSPĖJIMAS: Duslintuvai su katalizatoriais eksploatuojant stipriai įkaista. Nudėgimo arba gaisro pavojus



PERSPĖJIMAS: Duslintuvus mažina triukšmo lygį ir nukreipia išmetamąsias dujas nuo naudotojo. Išmetamosios dujos yra karštos ir gali kibirkščiuoti. Gaisro pavojus.



PASTABA: Pažeistą kibirkščių gesinimo tinklę reikia pakeisti. Nenaudokite gaminio, jeigu ant duslintuvo nėra kibirkščių gesinimo tinklelio arba jis pažeistas.



PASTABA: Jei kibirkščių gesinimo tinklelis užsikimšęs, įrenginys perkais. Tai gali sugadinti cilindrą ir stūmoklį.

1. Įsitikinkite, kad duslintuvus nepažeistas.
2. Pasirūpinkite, kad duslintuvus būtų tinkamai pritvirtintas prie įrenginio.
3. Kai kuriuose duslintuvuose yra specialus kibirkščių gesinimo tinklelis. Jeigu įrenginyje yra tokio tipo duslintuvus, bent kartą per savaitę nuvalykite kibirkščių gesinimo tinklę. Naudokite vielinį šepetėlį. (Pav. 51)

Aušinimo sistemos valymas / priežiūra

Šiame įrenginyje yra aušinimo sistema. Jei aušinimo sistema nešvari ar užsikimšusi, įrenginys gali perkaisti, o tai gali pažeisti cilindrą ir stūmoklį. Patikrinkite ir išvalykite aušinimo sistemą kartą per savaitę arba dažniau, jei to reikalauja naudojimo sąlygos. Aušinimo sistemą sudaro aušinimo jungtys ant cilindro (1) ir oro įsiurbimo (2).

(Pav. 52)

Kaip išvalyti oro filtrą

1. Nuimkite oro filtro dangtelį ir išimkite oro filtrą. (Pav. 53)
2. Išplaukite oro filtrą šiltame muiluo tame vandenyje. Prieš sumontuodami oro filtrą, palaukite, kol jis išdžius.

3. Pakeiskite oro filtrą, jei jis toks purvinas, kad jo nebeįmanoma išplauti. Visada pakeiskite pažeistą oro filtrą.
4. Jei gaminyje naudojamas poroloninis oro filtras, naudokite oro filtrų alyvą. Oro filtrų alyvą naudokite tik porolono filtrui. Nenaudokite alyvos veitiniam oro filtrui.

Degalų filtras

Jei variklis pritrūksta degalų, įsitinkinkite, kad degalų bakelio dangtelyje esanti skylutė ir degalų filtras (A) yra švarūs.

(Pav. 54)

Kampinės pavaros tepimas

Būtinai patikrinkite, ar 3/4 kampinės pavaros yra pripildyta kampinių pavarų tepalu.

(Pav. 55)

Uždegimo žvakės tikrinimas



PASTABA: Visada naudokite rekomenduojamo tipo žvakės. Netinkamo tipo uždegimo žvakė gali pažeisti gaminį.

- Patikrinkite uždegimo žvakę, jei variklio galingumas mažas, jį sunku paleisti arba jis netinkamai veikia tuščiąja eiga.
- Norėdami sumažinti pašalinių medžiagų atsiradimą ant uždegimo žvakės elektrodų, laikykitės šių instrukcijų:
 - a) Įsitinkinkite, kad tinkamai sureguliuotas greitis tuščiąja eiga.
 - b) Įsitinkinkite, kad naudojate tinkamą kuro mišinį.
 - c) Patikrinkite, ar oro filtras yra švarus.
- Jeigu uždegimo žvakė purvina, nuvalykite ją ir patikrinkite, ar nustatytas tinkamas tarpas tarp elektrodų, žr. *TECHNINIAI DUOMENYS psl. 268*. (Pav. 56)
- Esant reikalui pakeiskite uždegimo žvakę.

Žolės pjovimo įtaisų ir žolės pjovimo peilių galandimas

1. Pagalškite žolės pjovimo įtaisus ir žolės pjovimo peilius paprasta plokščia dilde.
2. Pagalškite žolės pjovimo įtaisų ir žolės pjovimo peilių ašmenis vienodai, kad jie išliktų subalansuoti. (Pav. 57)

Žoliapjovės lynelio keitimas

(Pav. 58)
(Pav. 59)
(Pav. 60)
(Pav. 61)
(Pav. 62)
(Pav. 63)
(Pav. 64)

(Pav. 65)

Aukštąpjavėvs priedo techninė priežiūra



PERSPĖJIMAS: Prieš atlikdami priedo techninės priežiūros darbus, išimkite uždegimo žvakę.

Grandinės montavimas ir keitimas



PERSPĖJIMAS: Jei grandinė nusidėvėjo arba yra pažeista, pakeiskite ją į mažo atgalinio išmetimo grandinę. Žr. *PRIEDAI psl. 270*

Pasižymėkite: Liesdami grandinę visada mūvėkite apsaugines pirštines.

1. Atjunkite uždegimo žvakės antgalį.
2. Sukdami veržliarakčiu prieš laikrodžio rodyklę atlaisvinkite žvaigždutės gaubto veržlę. (Pav. 66)
3. Nuimkite žvaigždutės gaubto veržlę, poveržlę (B) ir žvaigždutės gaubtą (C). (Pav. 67)
4. Nuimkite kreipiančiąją juostą ir pjūklo grandinę, jei jos uždėtos.
5. Jei keičiate grandinę, nuimkite senąją grandinę nuo kreipiančiosios juostos ir išmeskite.
6. Pašalinkite pjuvenas, purvą ir kitas nepageidaujamas medžiagas nuo paviršių naudodami minkštą šepetį arba sausą šluostę.
7. Atlikite kreipiančiosios juostos techninę priežiūrą. Žr. *Kreipiančiosios juostos techninė priežiūra psl. 268*
8. Sukite reguliavimo varžtą prieš laikrodžio rodyklę, kol reguliavimo kaištis bus parodytoje padėtyje. (Pav. 68)
9. Uždėkite naują grandinę ant kreipiančiosios juostos nukreipę pjoviklius tinkama kryptimi. Pradėkite nuo kreipiančiosios juostos viršaus ir judėkite link kreipiančiosios juostos priekio. (Pav. 69)

Pasižymėkite: Pasirūpinkite, kad grandinės apatinė dalis būtų įstatyta į kreipiančiojoje juostoje esantį griovelį ir uždėta ant kreipiančiosios juostos priekinės žvaigždutės.

10. Uždėję grandinę ant kreipiančiosios juostos, sumontuokite ją ant pjūklo ir uždėkite grandinę ant žvaigždutės. Sulygiuokite žvaigždutės dantukus su grandine.
11. Pasirūpinkite, kad reguliavimo kaištis būtų kreipiančiosios plokštės reguliavimo kaiščio angoje. (Pav. 70)

Pasižymėkite: Reguliavimo kaištis ir varžtas naudojami grandinės įtempimui reguliuoti. Surenkant kreipiančiąją juostą yra itin svarbu, kad reguliavimo

kaištis būtų įstatytas į kreipiančiojoje juostoje esančią reguliavimo kaiščio angą.

- Uždėkite žvaigždutės gaubtą (A), poveržlę (B) ir žvaigždutės gaubto veržlę (C). Nestipriai priveržkite veržlę pirštais. (Pav. 71)
- Pakoreguokite grandinės įtempimą. Žr. *Grandinės įtempimo reguliavimas psl. 267*

Pasižymėkite: Reguliariai tikrinkite grandinės įtempimą. Tinkamai įtempta grandinė dirba našiau ir tarnauja ilgiau.

Grandinės įtempimo reguliavimas



PERSPĖJIMAS: Prieš reguliuodami grandinės įtempimą užsimaukite pirštines. Grandinė yra aštri ir gali sužeisti.

Pasižymėkite: Grandinė išsitempia darbo metu, ypač per pirmą 15 minučių darbo laikotarpį. Grandinės įtempimą būtina dažnai patikrinti ir reguliuoti po naudojimo ir pripildžius degalų bakelį.

- Apžiūrėkite, ar grandinė ir kreipiančioji juosta nesugadintos. Pakeiskite sugadintas dalis.
- Sukdami veržliarakčiu prieš laikrodžio rodyklę atlaisvinkite žvaigždutės gaubto veržlę. Neatsukite veržlės. (Pav. 66)
- Pirštais priveržkite veržlę prie gaubto.
- Sukite reguliavimo varžtą prieš laikrodžio rodyklę, kol pjūklų grandinė palies kreipiančiosios juostos apacią, tada pasukite reguliavimo varžtą $\frac{1}{4}$ apsisukimo. (Pav. 72)
- Grandinę sukite aplink juostą kombinuotojo įrankio atsuktuvo galu. Grandinė turi judėti nekludomai ir laisvai. (Pav. 73)
- Jeigu grandinė nesisuka – ji per daug įtempta. Atlaisvinkite žvaigždutės gaubto veržlę ir sukite reguliavimo varžtą prieš laikrodžio rodyklę $\frac{1}{4}$ apsisukimo. Užveržkite žvaigždutės gaubto veržlę.
- Pasirūpinkite, kad tarp grandinės ir kreipiančiosios juostos apačios nebūtų tarpo. Jei tarpas yra, grandinė yra pernelyg laisva ir reikią ją sureguliuoti. Nenaudokite gaminio, jei grandinė laisva.
- Kai grandinė yra tinkamai įtempta, pakelkite kreipiančiosios juostos galą ir tvirtai priveržkite žvaigždutės gaubto veržlę sukdami ją kombinuotuoju įrankiu pagal laikrodžio rodyklę. (Pav. 74) (Pav. 75)

Pasižymėkite: Grandinė yra tinkamai įtempta tada, kai ji gali lengvai sukintis aplink kreipiančiąją juostą, bet nėra nukarusi po kreipiančiąją juosta.

Grandinės galandimas



PERSPĖJIMAS: Prieš galandsami grandinę užsimaukite pirštines. Grandinę galąskite nuo vidinės pjoviklio pusės link išorinės pusės.



PERSPĖJIMAS: Galąskite tik braukdami pirmyn. Kiekvieno pjoviklio ašmenis prabraukite 2–3 kartus. Galąskite tol, kol pašalinsite pažeistas pjoviklio ašmenų vietas, įskaitant pjoviklių šonines ir viršutines plokšteles. Išlaikykite vienodą pjoviklių ilgį.

Grandinę reikia galąsti, kai:

- sumažėjo medžio drožlių dydis;
- pjūklas pjūvis krypta į vieną pusę arba pjūklas pjauna kampu;
- pjaunant šakas pjūklą reikia stipriai spausti.

- Atjunkite uždegimo žvakę.
- Prireikus sureguliuokite grandinės įtempimą, žr. *Grandinės įtempimo reguliavimas psl. 267*
- Nustatykite 90° dildės laikiklio (A) kampą. (Pav. 76) Įsitinkinkite, kad dildės laikiklis nėra nukrypus nuo pjoviklio viršutinių briaunų (B) ir gylio reguliavimo ribotuvo (C).

Pasižymėkite: Grandinė turi pjoviklius kairėje ir dešinėje pusėje.

- Sulygiuokite 30° dildės laikiklio žymes (A) su kreipiančiąja juosta ir grandinės centru. (Pav. 77)
- Pagaląskite vienos pusės pjoviklius (B). (Pav. 77) Apsukite grandinę ir pagaląskite pjoviklius kitoje pusėje.
- Apžiūrėkite gylio reguliavimo ribotuvus ir pasukite juos į apačią. Uždėkite gylio reguliavimo ribotuvo įrankį ant pjoviklių.
- Sulyginkite gylio reguliavimo ribotuvą su gylio reguliavimo ribotuvo įrankio viršumi naudodami plokščią dildę.
- Naudodami plokščią dildę suapvalinkite priekinį gylio reguliavimo ribotuvo kampą. Įsitinkinkite, kad gylio reguliavimo ribotuvo viršus yra lygus.

Kreipiančiosios juostos ir grandinės tepimas



PERSPĖJIMAS: Nenaudokite panaudotos alyvos. Naudoti panaudotą alyvą gali būti pavojinga ir ji gali pakenkti gaminiiui bei aplinkai.

Grandinės alyva užtikrina nepertraukiamą grandinės ir kreipiančiosios juostos tepimą. Alyvos tiekimas stebimas automatiškai, siekiant užtikrinti, kad netrūksta alyvos. Jei trūksta alyvos, kreipiančioji juostą ir grandinę gali būti sugadintos ir per daug įkaisti. Dėl per didelio karščio

grandinė gali pradėti rūkti ir (arba) kreipiančioji juosta gali pakeisti spalvą. Visada pripildykite juostas alyvos bakelį, kai pildote degalų bakelį.

Kreipiančiąją juostą ir grandinę sutepkite atsižvelgdami į toliau pateiktas instrukcijas:

1. Išjunkite variklį.
2. Nuimkite alyvos bakelio dangtelį.
3. Pripildykite juostas alyvos bakelį.

Kreipiančiosios juostos techninė priežiūra



PERSPĖJIMAS: Kreipiančiosios juostos techninę priežiūrą atlikite tada, kai:

- gaminys pjauna į vieną pusę;
- pjaunant gaminį reikia stipriai spausti;
- kreipiančioji juosta nepakankamai tepama.

Po kiekvieno naudojimo nuvalykite visas pjūvenas nuo kreipiančiosios juostos ir žvaigždutės ertmės.



PERSPĖJIMAS: Kreipiančiąją juosta keiskite, jei:

- griovelis yra nusidėvėjęs;
- kreipiančioji juosta lankstosi arba turi įtrūkių;
- kreipiančiosios juostos bėgeliai pjaunant per daug įkaista;
- kreipiančiosios juostos bėgeluose atsirado atplaišų.

Jei kreipiančioji juosta nusidėvėjusi, pjauti darosi sudėtinga ir galima sugadinti grandinę.

1. Atjunkite uždegimo žvakę.
2. Atlaisvinkite įtempimo veržlę ir nuimkite grandinės stabdį.
3. Nuimkite kreipiančiąją juostą ir grandinę.
4. Išvalykite alyvos angas ir griovelį.

Pasižymėkite: Alyvos skylės ir griovelį būtina išvalyti kas 5 veikimo valandas.

5. Pašalinkite atplaišas nuo kreipiančiosios juostos bėgelių naudodami plokščią dildę.

Pasižymėkite: Atplaišos ant kreipiančiosios juostos bėgelių atsiranda nusidėvėjus kreipiančiajai juostai.

6. Jei kreipiančiosios juostos viršuje esantys bėgeliai yra šiurkštūs, atkurkite lygias briaunas ir šonus naudodami plokščią dildę.
7. Pakeiskite kreipiančiąją juostą.

Sutepkite pjovimo peilį (prailgintų gyvatvorės žirklių priedas)

- Prieš ir po kiekvieno naudojimo sutepkite pjovimo peilius, kad jie ilgiau tarnautų, o pjauti būtų paprasčiau.
- Alyvą pilkite tol, kol ji pateks tarp dviejų ašmenų. Tepimo medžiagos turi būti netoksiškos, nepavojingos ir saugoti nuo judančių metalinių dalių korozijos.

GABENIMAS IR LAIKYMAS

- Gabenimo metu užtikrinkite įrangos saugumą, kad išvengtumėte pažeidimų ir nelaimingų atsitikimų.
- Laikykite įrenginį ir įrangą sausoje neužšalancioje vietoje.
- Nuvalykite įrenginį.
- Pakeiskite arba suremontuokite pažeistas dalis.
- Įrenginiui uždengti naudokite tinkamą apsauginį gaubtą, kuris nesulaiko drėgmės.
- Gabenimo metu įrenginį saugiai pritvirtinkite.

TECHNINIAI DUOMENYS

	gaminys	B33 PS (B33BCSMC)	B33 PS+ (B33BCSMC)
Variklio specifikacija			
Cilindro darbinis tūris	cm ³	33	33
Cilindro ertmė	mm	36	36
Stūmoklio eiga	mm	32	32
Greitis tuščiaja eiga	min ⁻¹	2700-3200	2700-3200
Maks. galios atidavimo veleno greitis	min ⁻¹	8500	8500

Didžiausias galios greitis	min ⁻¹	10000	10000
Didžiausia variklio galia	kW/min ⁻¹	0,9 / 7000	0,9 / 7000
Degimo žvakė	—	RCJ6Y	RCJ6Y
Tarpas tarp elektrodų	mm	0,65	0,65
Degalų bakelio talpa	cm ³	700	700
Triukšmo ir vibracijos duomenys			
Ekvivalentiškas vibracijos lygis (ahv, eq) dirbant su žoliapjovės priedu kairiojoje / dešiniojoje rankenoje – žr. 1 pastabą	m/s ²	5,4 / 6,7	5,4 / 6,7
Ekvivalentiškas vibracijos lygis (ahv, eq) dirbant su krūmapjovės priedu kairiojoje / dešiniojoje rankenoje – žr. 1 pastabą	m/s ²	—	6,6 / 8,1
Ekvivalentiškas vibracijos lygis (ahv, eq) dirbant su aukštapijovės priedu kairiojoje / dešiniojoje rankenoje – žr. 1 pastabą	dB (A)	—	5,4 / 6,3
Ekvivalentiškas vibracijos lygis (ahv, eq) dirbant su gyvatvorių žirklių priedu kairiojoje / dešiniojoje rankenoje – žr. 1 pastabą	dB (A)	—	5,4 / 6,7
Garso galios lygis, garantuotas (LWA) dirbant su žoliapjovės priedu – žr. 2 pastabą	dB (A)	115	115
Garso galios lygis, garantuotas (LWA) dirbant su krūmapjovės priedu – žr. 2 pastabą	dB (A)	—	112
Garso galios lygis, garantuotas (LWA) dirbant su aukštapijovės priedu – žr. 2 pastabą	dB (A)	—	113
Garso galios lygis, garantuotas (LWA) dirbant su gyvatvorių žirklių priedu – žr. 2 pastabą	dB (A)	—	112
Garso galios lygis, išmatuotas dirbant su žoliapjovės priedu – žr. 2 pastabą	dB (A)	112	112
Garso galios lygis, išmatuotas dirbant su krūmapjovės priedu – žr. 2 pastabą	dB (A)	—	109
Garso galios lygis, išmatuotas dirbant su aukštapijovės priedu – žr. 2 pastabą	dB (A)	—	110
Garso galios lygis, išmatuotas dirbant su gyvatvorių žirklių priedu – žr. 2 pastabą	dB (A)	—	109
Garso slėgio lygis naudotojo ausyje dirbant su žoliapjovės priedu – žr. 3 pastabą	dB (A)	96,8	96,8
Garso slėgio lygis naudotojo ausyje dirbant su krūmapjovės priedu – žr. 3 pastabą	dB (A)	—	96,4
Garso slėgio lygis naudotojo ausyje dirbant su aukštapijovės priedu – žr. 3 pastabą	dB (A)	—	95,0
Garso slėgio lygis naudotojo ausyje dirbant su gyvatvorių žirklių priedu – žr. 3 pastabą	dB (A)	—	96,6
Gaminio matmenys			
Svoris, variklio ir viršutinio veleno (be degalų, pjovimo priedo ir apsaugo)	kg	7,7	7,7

1 pastaba. Pateiktuose atitinkamo vibracijos lygio duomenyse yra 1,5 m/s² tipiška statistinė sklaida (standartinis nuokrypis).

2 pastaba. Triukšmas, skleidžiamas į aplinką, išmatuotas kaip garso galia (L_{WA}) pagal EB direktyvą 2000/14/EB. Pateiktas įrenginio garso stiprumo lygis buvo išmatuotas naudojant didžiausią garsą sukeltantį originalų pjovimo įtaisą. Skirtumas tarp garantuojamojo ir matuojamojo garso stiprumo yra tas, kad pagal Direktyvą 2000/14/EB garantuojamasis garso stiprumas apima ir matavimo rezultatų sklaidą bei nukrypimus tarp skirtingų to pačio modelio įrenginių.

3 pastaba. Pateiktuose duomenyse apie ekvivalentinį įrenginio garso slėgio lygį yra 3 dB (A) tipiška statistinė sklaida (standartinis nuokrypis).

PRIEDAI

	gaminy	B33 PS, B33 PS+
Žoliapjovės priedas		
Priedo ilgis (bendras)	cm (col.)	84,7 (33,35)
Priedo svoris (su pjovimo galvute ir pjovimo įtaiso apsaugu)	kg (svar.)	1,84 (4,06)
Veleno ilgis	cm (col.)	62,6 (24,65)
Veleno skersmuo	mm (col.)	25,4 (1,0)
„Arbor“ veleno sriegis	—	M10
Pjovimo galvutės sukimosi kryptis (operatoriaus perspektyva)	—	Prieš laikrodžio rodyklę
Varančiojo veleno tipas	—	Kietas
Maks. pjūvio skersmuo	cm (col.)	43 (17)
Pjūvio linijos plotis	mm (col.)	2,5 (0,095)
Pjūvio linijų skaičius	—	2
Pjovimo galvutės tipas	—	Galvutė su trinkelėjimo funkcija
Pjovimo galvutės lynelio talpa	—	4 (13,12)
Pjovimo įtaiso apsaugo konstrukcija	—	Kombinuotas (žoliapjovės galvutės ir žolės pjovimo peilio)
Papildomas įtaisas-krūmapjovė		
Priedo ilgis (bendras)	cm (col.)	84,7 (33,35)
Priedo svoris (su žolės pjovimo peiliu ir pjovimo įtaiso apsaugu)	kg (svar.)	1,72 (3,79)
Veleno ilgis	cm (col.)	62,6 (24,65)
Veleno skersmuo	mm (col.)	25,4 (1,0)
„Arbor“ veleno sriegis	—	M10
Pjovimo galvutės sukimosi kryptis (operatoriaus perspektyva)	—	Prieš laikrodžio rodyklę

	gaminys	B33 PS, B33 PS+
Varančiojo veleno tipas	—	Kietas
Žolės pjovimo peilio konstrukcija	—	3 dantų
Žolės pjovimo peilio skersmuo	mm (col.)	255 (10)
Žolės pjovimo peilio centrinės skylės skersmuo	mm (col.)	25,4 (1,0)
Pjovimo įtaiso apsaugo konstrukcija	—	Kombinuotas (žoliapjovės galvutės ir žolės pjovimo peilio)
Aukštąpjavės priedas		
Priedo ilgis (bendras)	cm (col.)	105,9 (41,7)
Priedo svoris (sauso, su kreipiančiąja juosta ir grandine)	kg (svar.)	1,66 (3,66)
Veleno ilgis	cm (col.)	65,8 (25,9)
Veleno skersmuo	mm (col.)	25,4 (1,0)
Kreipiančiosios juostos ilgis	cm (col.)	25 (10)
Juostos žvaigždutės dantukų skaičius	—	7
Grandinę varančiųjų dantukų skaičius	—	7
Maks. pjūvio skersmuo	cm (col.)	10 (3,94)
Grandinės varančiųjų narelių skaičius	—	40
Varančiojo narelio storis	mm (col.)	1,3 (0,050)
Grandinės žingsnis	mm (col.)	9,52 (0,375)
Sumažinimo santykis	—	0,94
Grandinės tipas / modelis	91PX040G, UC 81 GS, UC 81 G, H38	91PX040G, UC 81 GS, UC 81 G, H38
Alyvos bakelio talpa	ml (oz)	130 (4,39)
Prailgintas gyvatvorių pjovimo įtaisas		
Priedo ilgis (bendras)	cm (col.)	126,1 (49,64)
Priedo svoris	kg (svar.)	2,20 (4,85)
Veleno ilgis	cm (col.)	64,4 (25,35)
Veleno skersmuo	mm (col.)	25,4 (1)
Tarpas tarp dantukų (nuo galiuko iki galiuko)	mm (col.)	25 (0,98)
Maks. pjūvio skersmuo	mm (col.)	15 (0,59)
Pjovimo ilgis	mm (col.)	360 (14,17)
Juostos ilgis (nuo pavarų dėžės iki galiuko)	mm (col.)	438 (17,24)
Dantukų skaičius ant peilio	—	26
Dantukų žingsnis	mm (col.)	31 (1,22)
Peilio veikimo tipas	—	Dvigubo veikimo abipusis

	gaminys	B33 PS, B33 PS+
Kampo reguliavimo diapazonas	°	Iš viso 90°, 45° nuo veleno centrinės linijos

EB ATITIKTIES DEKLARACIJOS TURINYS

Mes, „Husqvarna AB“, SE 561 82 Huskvarna, ŠVEDIJA, savo atsakomybe pareiškiame, kad pateiktas gaminys:

Aprašas	Benzininė žoliapjovė / krūmapjovė
Gamintojas	„McCulloch“
Platforma / tipas / modelis	B33BCSMC platforma, atitinkanti B33PS, B33PS + modelius
Partija	Serijos numerių data nuo 2018

visiškai atitinka šias ES direktyvas ir reikalavimus:

Direktyva / reikalavimas	Aprašas
2006/42/EB	„dėl mašinų“
2014/30/ES	„dėl elektromagnetinio suderinamumo“
2000/14/EB	„dėl triukšmo lauke“

Taikomi darnieji standartai ir (arba) techninės specifikacijos: EN ISO 12100, EN ISO 11806-1, EN ISO 11680-1, EN ISO 10517, CISPR 12, ISO 14982, ISO 3744

Pagal 2000/14/EB direktyvos V priedą nustatytosios garso vertės pateikiamos šios instrukcijos techninių duomenų skyriuje iri pasirašytoje ES atitikties deklaracijoje.

Bendrovė „TÜV Rheinland N.A.“ atliko neatlygintą tyrimą bendrovės „Husqvarna AB“ vardu ir pateikia EB komisijos 2006/42/EB direktyvos dėl mašinų atitikties sertifikatą.

Šis sertifikatas, kaip nurodyta pasirašytoje EB atitikties deklaracijoje, galioja visoms gamybos vietoms ir kilmės šalims, nurodytoms gaminio etiketėje.

Tiekiami benzininė žoliapjovė / krūmapjovė atitinka tyrime naudotą pavyzdį.

Saturs

IEVADS.....	273	TRANSPORTĒŠANA UN UZGLABĀŠANA.....	285
DROŠĪBA.....	274	TEHNISKIE DATI.....	285
MONTĀŽA.....	280	PIEDERUMI.....	287
DARBĪBA.....	280	ES ATBILSTĪBAS DEKLARĀCIJAS SATURS.....	289
APKOPE.....	282		

IEVADS

Lietotāja rokasgrāmata

Šīs lietotāja rokasgrāmatas sākotnējā valoda ir angļu. Lietotāja rokasgrāmatas citās valodās ir tulkojumi no angļu valodas.

Pārskats

(Att. 1)

1. Palīgrokturis
2. Uzkares cilpa
3. Apturēšanas slēdzis
4. Stieņa savienojums
5. Droseles mēlīte
6. Droseles blokators
7. Zāles trimeru un krūmgriežu piederumi
8. Kombinētais darbarīks
9. Slāpētājs
10. Startera auklas rokturis
11. Degvielas tvertnes vāciņš
12. Aizdedzes svece/aizdedzes sveces uzgalis
13. Droseļvārsta vadība
14. Gaisa filtra vāks
15. Sešstūrveida uzgriežņu atslēga
16. Stiprinājums (drošības josta)
17. Trimeru un krūmgriežu piederumu griešanas ierīces aizsargs
18. Dzīvzogu griezēju asmeņi
19. Leņķa regulēšanas svira
20. Virzītājsliede
21. Zāģa ķēde
22. Ķēdes eļļas tvertnes vāciņš
23. Ķēdes rata pārsegs
24. Uzgriežņu atslēga, 8 mm / 10 mm
25. Pagarināts dzīvzogu griešanas aprīkojums
26. Augstgrieža agregāts
27. Virzītājsliedes pārsegs augstgriežņa aprīkojumam
28. Asmens aizsargs pagarinātam dzīvzogu griešanas aprīkojumam
29. Uzgrieznis
30. Atbalsta plātne
31. Apakšējās daļas turētājs

32. Zāles asmens
33. Trimeru galva
34. Transportēšanas aizsargs zāles asmenim
35. Lietošanas rokasgrāmata
36. Gaisa izspiešanas pūslītis
37. Augšējās daļas turētājs

Simboli uz izstrādājuma

- (Att. 2) Brīdinājums
- (Att. 3) Izlasiet šo rokasgrāmata
- (Att. 4) Lietojiet apstiprināto ķiveri, dzirdes aizsarglīdzekļus un acu aizsarglīdzekļus
- (Att. 5) Izmantojiet apstiprinātus aizsargcimdus.
- (Att. 6) Velciet darba apavus ar neslīdošām zolēm.
- (Att. 7) Izstrādājums var izsviest objektus, kas var radīt traumas.
- (Att. 8) Dzenamās vārpstas maksimālais ātrums.
- (Att. 9) Drošs attālums
- (Att. 10) Drošs attālums
- (Att. 11) Pastāv asmens atsitiena risks, ja griešanas aprīkojums saskaras ar objektu, kuru tas nevar uzreiz pārgriezt. Izstrādājums var nogriezt ķermeņa daļas. Izstrādājuma lietošanas laikā ievērojiet minimālo attālumu — 15 m (50 pēdas) — no cilvēkiem un dzīvniekiem.
- (Att. 12) Garus matus sasieniet, lai tie būtu virs pleciem.
- (Att. 13) Bultiņas norāda roktura atrašanās vietas ierobežojumus.
-

- (Att. 14) Degvielas sūknis
- (Att. 15) Droseļvārsta vadība
- (Att. 16) Raugiet, lai ķermeņa daļas neatrastos karstu virsmu tuvumā.
- (Att. 17) Pārliecinieties, ka neviena persona nav drošības zonā.
- (Att. 18) BĪSTAM! Turiet rokas tālāk no asmens.
- (Att. 19) Skaņas jaudas līmenis
- (Att. 20) Šis izstrādājums atbilst piemērojamo EK direktīvu prasībām.
- (Att. 21) Šis produkts atbilst piemērojamo EAC direktīvu prasībām.
- (Att. 22) Šis produkts atbilst piemērojamo Ukrainas direktīvu prasībām.

Piezīme: Pārējie uz izstrādājuma norādītie simboli/uzlīmes attiecas uz citu tirdzniecības nozaru prasībām.

ES V



BRĪDINĀJUMS: Motora atvēršana anulē šī ķēdes zāģa ES tipa apstiprinājumu.

Atbildība par izstrādājuma kvalitāti

Saskaņā ar likumiem par izstrādājuma kvalitāti mēs neuzņemamies atbildību par bojājumiem, ko radījis mūsu izstrādājums, ja:

- ir veikts nepareizs izstrādājuma remonts;
- izstrādājuma remonts ir veikts, izmantojot detaļas, ko nav nodrošinājis vai apstiprinājis ražotājs;
- izstrādājumam tiek pievienots piederums, ko nav nodrošinājis vai apstiprinājis ražotājs;
- izstrādājuma remonts nav veikts pilnvarotā apkopes centrā vai pie pilnvarota speciālista.

DROŠĪBA

Drošības definīcijas

Tālāk sniegtās definīcijas norāda katra signālvārda nozīmīguma līmeni.



BRĪDINĀJUMS: Traumas.



IEVĒROJIET: Izstrādājuma bojājumi.

Piezīme: Šī informācija atvieglo izstrādājuma lietošanu.

Drošība saistībā ar vibrācijām

Šis izstrādājums ir paredzēts tikai neregulārai ekspluatācijai. Izstrādājuma ilgstoša vai regulāra lietošana vibrāciju dēļ var izraisīt "balto pirkstu" sindromu vai līdzīgas medicīniskas problēmas. Ja lietojat šo izstrādājumu ilgstoši un regulāri, pārbaudiet roku un pirkstu stāvokli. Ja rokas vai pirksti kļūst bāli, sāp, tirpst vai kļūst nejūtīgi, pārtrauciet darbu un nekavējoties sazinieties ar ārstu.

Vispārīgi norādījumi par drošību



BRĪDINĀJUMS: Pirms sākat lietot izstrādājumu, izlasiet tālāk izklāstītās brīdinājuma instrukcijas.

- Lietojiet izstrādājumu pareizi. Nepareiza lietošana var radīt smagas vai nāvējošas traumas. Izmantojiet

izstrādājumu tikai šajā rokasgrāmatā aprakstītajiem darbiem. Nelietojiet izstrādājumu citiem uzdevumiem.

- Ievērojiet šīs rokasgrāmatas norādījumus. Ievērojiet drošības simbolus un drošības instrukcijas. Ja operators neievēro norādījumus un simbolus, var tikt radīti aprikojuma bojājumi, smagas vai nāvējošas traumas.
- Neizmetiet šo rokasgrāmatu. Izmantojiet norādījumus, lai saliktu, lietotu un uzturētu šo izstrādājumu labā stāvoklī. Izmantojiet norādījumus pareizai palīgierīču un piederumu uzstādīšanai. Izmantojiet tikai apstiprinātās palīgierīces un piederumus.
- Nelietojiet bojātu izstrādājumu. Ievērojiet apkopes grafiku. Veiciet tikai tos apkopes darbus, kas aprakstīti šajā rokasgrāmatā. Pārējos apkopes darbus uzticiet pilnvarotam apkopes centram.
- Šī rokasgrāmatā nevar ietvert visas situācijas, kas var rasties, izmantojot šo izstrādājumu. Esiet uzmanīgs un saprātīgs. Nelietojiet pūtēju un neveiciet tā apkopi, ja neesat drošs par radušos situāciju. Sazinieties ar izstrādājuma speciālistu, izplatītāju, apkopes pārstāvi vai pilnvarotu apkopes centru, lai saņemtu papildinformāciju.
- Pirms izstrādājuma montāžas, novietošanas uzglabāšanā vai apkopes veikšanas atvienojiet aizdedzes sveces kabeli.
- Neizmantojiet izstrādājumu, ja tā sākotnējā specifikācija ir mainīta. Nemainiet izstrādājuma detaļas bez ražotāja apstiprinājuma. Lietojiet tikai ražotāja apstiprinātās rezerves daļas. Veicot nepareizu apkopi, var tikt radītas smagas vai nāvējošas traumas.

- Neieelpojiet dzinēja radītos izgarojumus. Ilgstoša dzinēja izplūdes gāzu ieelpošana var apdraudēt veselību.
- Nelietojiet izstrādājumu telpās vai ugunsnedrošu materiālu tuvumā. Izplūdes gāzes ir karstas un var saturēt dzirksteli, kas var izraisīt aizdegšanos. Nepietiekama gaisa plūsma var izraisīt savainojumus vai nāvi, nosmokot vai saindējoties ar oglekļa monoksīdu (tvana gāzi).
- Produkta lietošanas laikā tā dzinējs rada elektromagnētisko lauku. Elektromagnētiskais lauks var radīt medicīnisko implantātu bojājumus. Pirms izmantot izstrādājumu, sazinieties ar ārstu vai medicīniskā implantāta ražotāju.
- Neļaujiet bērniem lietot šo izstrādājumu. Neļaujiet izstrādājumu lietot personai, kas nav iepazinusies ar lietošanas norādījumiem.
- Ja izstrādājumu izmanto persona ar samazinātām fiziskajām vai garīgajām spējām, vienmēr uzraugiet šo personu. Tuvumā vienmēr jābūt pieaugušajam.
- Ieslēdziet izstrādājumu vietā, kurai nevar piekļūt bērni un nepiederošas personas.
- Izstrādājums var izsviest objektus un radīt traumas. Ievērojiet drošības instrukcijas, lai samazinātu smagu vai nāvējošu traumu gūšanas risku.
- Neatstājiet izstrādājumu, kad darbojas tā dzinējs.
- Izstrādājuma lietotājs ir atbildīgs par radušos negadījumus.
- Pirms izstrādājuma lietošanas pārliecinieties, vai tā detaļas nav bojātas.
- Pirms pūtēja lietošanas pārliecinieties, vai atrodaties vismaz 15 m (50 pēdu) attālumā no citām personām vai dzīvniekiem. Noskaidrojiet, vai apkārtējie zina, ka lielos pūtēju.
- Ievērojiet valsts vai vietējos likumus. Tie var neļaut vai ierobežot izstrādājuma lietošanu noteiktos apstākļos.
- Neizmantojiet šo izstrādājumu, ja esat noguris vai lietojis alkoholu, narkotikas vai medikamentus. Šīs vielas var ietekmēt jūsu redzi, modrību, koordināciju vai spriestspēju.

Vispārīgie drošības norādījumi zāles trimmerim

- Izmantojiet trimera galvu, lai apgrieztu zāli.
- Obligāti pārliecinieties, vai trimera aukla ir stingri un vienmērīgi uzlīta uz spoles, lai novērstu kaitīgas vibrācijas.
- Lietojiet tikai ieteiktās trimera galvas un trimera auklas.
- Pārliecinieties, vai nav bojāts uz trimera aizsarga esošais grieznis. Tas sagriež auklu pareizajā garumā.
- Lietojiet izstrādājumu, tā griešanas ierīce atrodas zemāk par jūsu jostasvietu.
- Pēc dzinēja apturēšanas nepieskarieties koniskajam zobratam.

- Pēc dzinēja apturēšanas koniskais zobrats ir karsts. Karsti objekti var radīt apdegumus.

Zāles apgriešana

1. Turiet trimera galvu slīpi tieši virs zemes. Nespiediet trimera auklu tieši zālē. (Att. 23)
2. Samaziniet dzinēja apgriezienu skaitu, lai samazinātu augiem nodarīta kaitējuma risku.
3. Veicot griešanu objektu tuvumā, izmantojiet 80% jaudas. (Att. 24)

Zāles griešana

1. Veicot griešanu, zāles trimera auklai jābūt paralēli zemei. (Att. 25)
2. Nespiediet trimera galvu pret zemi. Var tikt bojāta augsne un izstrādājums.
3. Neļaujiet trimera galvai nepārtraukti pieskarties zemei, jo tā var tikt bojāta trimera galva.
4. Pārvietojot trimeri no vienas puses uz otru, kad veicat zāles pļaušanu, nospiediet droseli līdz galam. Pārliecinieties, vai zāles trimmera aukla ir paralēli zemei. (Att. 26)

Zāles aizslaucīšana

Gaisa plūsmu no rotējošās trimmera auklas var izmantot, lai aizvāktu zāli no teritorijas.

1. Turiet trimmera galvu un trimmera auklu paralēli zemei un virs zemes.
2. Pilnībā izmantojiet droseli.
3. Virziet trimmera galvu no vienas puses uz otru un aizslaukiet zāli.



BRĪDINĀJUMS: Notīriet trimmera galvas pārsegu katru reizi, kad piestiprināt jaunu trimmera auklu, lai novērstu līdzsvara trūkumu un vibrāciju rokturos. Pārbaudiet arī pārējās trimmera galvas daļas un vajadzības gadījumā tās notīriet.

Vispārīgie drošības norādījumi krūmgriezim

- Visu veidu garas vai rupjas zāles griešanai ir jāizmanto zāles asmens.
- Zāles asmeņus un zāles griezējus nedrīkst izmantot koka stumbru griešanai.
- Izmantojiet galvas aizsarglīdzekļus, kad darbināt ar asmeni aprīkoto izstrādājumu.
- Valkājiet aizsargcimdus, kad veicat darbības ar asmeni, kā arī tehniskās apkopes laikā.
- Izmantojiet izstrādājumu kopā ar apstiprinātu asmeni. Nelietojiet asmeni, ja nav pareizi uzstādītas visas nepieciešamās daļas. Pārliecinieties, vai uzstādīšana ir veikta pareizi un tikušas izmantotas atbilstošas detaļas. Nepareizi uzstādīts asmens var atdalīties no izstrādājuma un radīt nopietnas traumas lietotājam vai citiem tuvumā esošiem cilvēkiem.

- Lietojiet izstrādājumu, tā griešanas ierīcei atrodoties zemāk par jūsu jostasvietu.
- Pēc dzinēja apturēšanas nepieskarieties koniskajam zobratam.
- Pēc dzinēja apturēšanas koniskais zobrats ir karsts. Karsti objekti var radīt apdegumus.
- Asmens var radīt traumas, turpinot griezties pēc dzinēja apturēšanas vai droseles mēlītes atlaišanas.
- Netuviniet rokas asmenim. Pieskaroties asmenim, var rasties nopietnas traumas.
- Apturiet dzinēju, pirms sākat rīkoties ar griešanas ierīci. Pārlicinieties, vai griešanas ierīce ir pilnībā apstājusies. Atvienojiet vadu no aizdedzes sveces.
- Pirms apkopes veikšanas pārlicinieties, vai asmens ir pilnībā apstājies.
- Asmens zobiem ir jābūt pareizi uzasinātiem!
- Nepareizi uzasināts vai bojāts asmens palielina nelaimes gadījumu risku. Asmens zobiem ir jābūt pareizi uzasinātiem! Ievērojiet norādījumus un izmantojiet ieteikto šablonu.
- Pārlicinieties, ka asmens aizsargs nav bojāts vai salocīts.
- Ja plānojat transportēt vai uzglabāt izstrādājumu, piestipriniet asmenim transportēšanas aizsargu.

Asmens grūdiens

- Asmens grūdiens ir pēkšņa izstrādājuma kustība uz sāniem, uz priekšu vai atpakaļ. Asmens grūdiens rodas tad, ja zāles asmens vai zāga asmens trāpa objektam, ko nevar pārgriezt. Vietās, kur nav viegli redzēt griežamo materiālu, asmens grūdienu iespējamība palielinās.
- Kad rodas asmens grūdiens, pastāv draudi, ka izstrādājums vai lietotājs tiks izsists no pareizā darba stāvokļa. Asmens, kas kustas, var trāpīt tuvumā esošiem cilvēkiem, radot traumas.
- Ja asmens ir saliecies, saplaisājis vai bojāts, izmetiet to.
- Lietojiet asu asmeni. Ja asmens nav ass, pastāv lielāka asmens grūdienu iespēja.

Zāles griešana ar zāles asmeni

1. Produkta darbības laikā turiet kājas platāk. Pārlicinieties, vai kājas ir cieši pret zemi.
2. Ļaujiet, lai balsta cilindrs viegli atspiežas pret zemi. Tas neļauj asmenim pieskarties zemei.
3. Lai iegūtu skaidru gājienu, izmantojiet sānu kustību no labās puses uz kreiso. Sekojiet, lai asmens veiktu pļaušanu ar kreiso malu (starp plkst. 8 un 12). (Att. 27)
4. Pļaujot zāli, sasveriet asmeni pa kreisi.

Piezīme: Zāle viegli sakrājas rindā.

5. Izmantojiet sāniskas kustības no kreisās uz labo pusi, lai iegūtu atgriezenisko vēzienu.
6. Strādājiet ritmiski.

7. Pārvietojieties uz priekšu un cieši turiet kājas pret zemi.
8. Apturiet dzinēju.
9. Noņemiet izstrādājumu no stiprinājuma (drošības jostas) klipša.
10. Novietojiet ķēdes zāģi uz zemes.
11. Savāciet nogriezto materiālu.

Vispārīgie drošības norādījumi augstgriezīmi

- Ieteicams izmantot papildu drošības aprīkojumu galvai, rokām, kājām un pēdām. Atbilstošs aizsargapģērbs samazinās traumu gūšanas risku, ko rada lidojoši būvgruži vai nejausa saskare ar zāģa ķēdi.
- Griežot ar produktu, nepaceliet rokas virs pleciem. Nestāviet zem zariem, kas tiek nogriezti.
- Pieskaroties zāģa ķēdei, obligāti izmantojiet aizsargcimdus.
- Nekavējoties nomainiet virzošo sliedi un ķēdi, ja tā ir bojāta, salauzta vai noņemta.
- Neiedarbiniet dzinēju ar virzošo sliedi griezumā. Pirms dzinēja iedarbināšanas noņemiet virzošo sliedi no griezuma.
- Neizmantojiet produktu, lai nozāģētu kokus vai kādu daļu no koku stumbriem.
- Nezāģējiet mazus krūmus un kociņus ar produktu.
- Iedarbinot dzinēju, neļaujiet ķēdei pieskarties objektiem.
- Uzmanieties no gaisvadu elektrolīnijām.
- Neveiciet spiedienu uz produktu, kad esat pabeidzis griezumus.
- Pabeidzot griezumus, vienmēr atlaidiet droseles mēlīti un ļaujiet dzinējam darboties tukšgaitas ātrumā.
- Grieziet tikai malas vai zarus, kuru diametrs ir mazāks par 15 cm (6 collām) virs galvas.
- Turiet produktu cieši ar abām rokām, lai saglabātu produkta līdzsvaru.

(Att. 28)

- Lēni darbiniet produktu uz uzmanīgi grieziet
- Uzmanieties no virziena, kādā krīt zars.
- Griežot uzmanieties no atsperes balstiem. Atsperes balsti ir mazas detaļas, kas var noķert ķēdi un samazināt līdzsvaru vai kontroli.
- Uzmanieties no atspēribas, kad spriedze koksnē tiek atlaista.
- Darbojieties ar produktu tīrā apgabalā. Bieži novāciet nokritušos zarus no apgabala, lai novērstu savainojumus.
- Grieziet garus zarus gabalos, kad tos noņemat.
- Pirms nogrieztā materiāla savākšanas apturiet dzinēju, noņemiet trimeri no uzkabes un novietojiet uz zemes.
- Virzošās sliedes aizsargs jālieto izstrādājuma pārvietošanas un uzglabāšanas laikā.

- Pārlicinieties, ka virzošās sliedes aizsargs nav bojāts vai salocīts.

Lai nogrieztu ar augstgriezi



BRĪDINĀJUMS: Negrieziet ar produktu aizmugurē vai virzienā uz priekšu.

1. Iestādiet produktu uz pilnu droseļi un pielieciet nelielu spiedienu.
2. Pirmoreiz grieziet 15 cm (6 collu) attālumā no stumbra. Grieziet 1/3 no zara apakšējās daļas (Att. 29)
3. Pārvietojiet augstgriezi 5-4 cm (2-4 collas) uz zaru. Grieziet otro reizi pilnībā caur zaru. (Att. 29)
4. Grieziet trešo reizi. Negrieziet pārāk tuvu tam, lai nesavainotu koku.

Piezīme: Griežot otro un trešo reizi, novietojiet produktu pret zaru, lai noturētu zaru stabilu.

(Att. 30)

Vispārīgie drošības norādījumi attiecībā uz pagarināto dzīvzoga trimeri

- Netuviniet rokas asmenim. Pieskaroties asmenim, var rasties nopietnas traumas.
- Raugiet, lai visas ķermeņa daļas atrastos drošā attālumā no griešanas asmens. Nenovāciet nogriezto materiālu un neturiet griezamo materiālu, kad asmeņi kustas. Pirms tīrīšanas vai apkopes noteikti izslēdziet produktu. Pēc izslēgšanas asmeņi vēl nedaudz kustas. Nevēriba produkta darbības laikā var radīt nopietnu traumu.
- Griežot ar produktu, nepaceliet rokas virs pleciem. Nestāviet zem zariem, kas tiek nogriezti.
- Turiet ierīci iespējami tuvāk ķermenim, lai iegūtu pareizo līdzsvaru.

(Att. 31)

- Kad griežat sātus, pārvietojiet izstrādājumu no apakšas uz augšu.

(Att. 32)

- Negrieziet pārāk ātri. Grieziet lēni un nepārtraukti līdz iegūstat labas kvalitātes griezumu.
- Raugieties, lai asmens gals nepieskartos zemei.
- Uzmanieties no gaisvadu elektroinīnijām.
- Pabeidzot griezumu, vienmēr atlaidiet droseles mēlīti un ļaujiet dzinējam darboties tukšgaitas ātrumā.
- Turiet dzīvzoga griezēju aiz roktura, kad griešanas asmens ir apstājies. Turiet produktu pareizi tā darbības laikā, lai samazinātu savainojumus no griezēja asmeņiem.
- Pirms nogrieztā materiāla savākšanas apturiet dzinēju, noņemiet trimeri no uzkabes un novietojiet uz zemes.

- Asmens aizsargs jālieto izstrādājuma pārvietošanas un uzglabāšanas laikā.
- Pārlicinieties, ka asmens aizsargs nav bojāts vai salocīts.

Lai regulētu griešanas asmeņu leņķi

1. Nospiediet sviru, lai atbloķētu. (Att. 33)
2. Noregulējiet asmeņu leņķi uz pareizo pozīciju.
3. Atlaidiet sviru.

Darba drošības instrukcijas

- Pirms darba sākšanas pārlicinieties, ka izstrādājums ir pilnībā salikts.
- Pirms sākt darbu, pārvietojiet trimeri 3 m (10 pēdu) attālumā no vietas, kur veicat degvielas tvertnes uzpildi. Novietojiet izstrādājumu uz līdzenas virsmas. Pārlicinieties, vai griešanas ierīce nepieskaras zemei vai citiem priekšmetiem.
- Izstrādājums var izsviest objektus, kas var radīt acu traumas. Lietojot izstrādājumu, vienmēr izmantojiet atbilstošus acu aizsarglīdzekļus.
- Esiet uzmanīgs, jo darba laikā, jums nezinot, izstrādājuma tuvumā var nokļūt bērni.
- Nelietojiet izstrādājumu, ja darba zonā atrodas citas personas. Pārtrauciet lietot izstrādājumu, ja darba zonā ienāk cita persona.
- Nezaudējiet vadību pār izstrādājumu.
- Neizmantojiet izstrādājumu, ja jums nebūs, kas sniedz palīdzību, kad rodas negadījums. Pirms izstrādājuma lietošanas vienmēr pārlicinieties, vai citi zina, ka jūs to lietošit.
- Negriezieties, turot izstrādājumu, pirms tam nepārlicinoties, ka citas personas vai dzīvnieki atrodas drošā attālumā.
- Pirms darba sākšanas novāciet visus nevēlamos materiālus no darba zonas. Ja griešanas ierīce atsitās pret objektu, tas var tikt izsviests, radot traumas vai bojājumus. Nevēlami materiāli var apūties ap griešanas ierīci un radīt bojājumus.
- Neizmantojiet izstrādājumu sliktos laika apstākļos, piemēram, miglā, lietū, stiprā vējā, negaisa laikā vai tamlīdzīgos laika apstākļos. Sliktos laika apstākļos var rasties bīstami darba apstākļi, piemēram, slidenas virsmas.
- Pārlicinieties, vai varat brīvi kustēties un strādāt stabilā stāvoklī.
- Gādājiet, lai jūs nepakristu, lietojot izstrādājumu. Nepieliecieties izstrādājuma lietošanas laikā.
- Vienmēr turiet izstrādājumu ar abām rokām. Turiet izstrādājumu ķermeņa labajā pusē.
- Lietojiet izstrādājumu, tā griešanas ierīcei atrodoties zemāk par jūsu jostasvietu.
- Ja dzinēja iedarbināšanas laikā gaisa vārsta vadība atrodas gaisa vārsta pozīcijā, griešanas ierīce sāks griezties.
- Pēc dzinēja apturēšanas nepieskarieties koniskajam zobratam. Pēc dzinēja apturēšanas koniskais zobrats ir karsts. Karsti objekti var radīt apdegumus.

- Pirms izstrādājuma pārvietošanas izslēdziet dzinēju.
- Nenolieciet izstrādājumu zemē, kad tā dzinējs darbojas.
- Pirms nevēlamu materiālu noņemšanas no izstrādājuma apturiet dzinēju un uzgaidiet, līdz griešanas ierīce apstājas. Ļaujiet griešanas ierīcei apstāties, pirms jūs vai cita persona noņemat nogriezto materiālu.

Individuālie aizsarglīdzekļi



BRĪDINĀJUMS: Pirms sākat lietot izstrādājumu, izlasiet tālāk izklāstītās brīdinājuma instrukcijas.

- Lietojot izstrādājumu, vienmēr izmantojiet atbilstošu individuālais drošības aprīkojumu. Individuālais drošības aprīkojums neizslēdz traumu risku. Individuālais drošības aprīkojums samazina negadījuma rezultātā radušos traumu smagumu.
- Strādājot ar ierīci, vienmēr izmantojiet atbilstošus acu aizsarglīdzekļus.
- Nelietojiet ierīci, ja kājas ir basas vai ieaugas valējos apavos. Vienmēr lietojiet darba apavus ar neslīdošām zolēm.
- Uzvelciet izturīgas garās bikses.
- Ja nepieciešams, izmantojiet atbilstošus aizsargcimdus.
- Ja pastāv iespēja, ka uz galvas var krist objekti, izmantojiet ķiveri.
- Lietojot izstrādājumu, vienmēr izmantojiet atbilstošus ausu aizsarglīdzekļus. Ilgstošs troksnis var izraisīt dzirdes zudumu.
- Pārliecinieties, vai tuvumā atrodas pirmās palīdzības sniegšanas komplekts.

Produkta drošības ierīces



BRĪDINĀJUMS: Pirms sākat lietot izstrādājumu, izlasiet tālāk izklāstītās brīdinājuma instrukcijas.

- Nelietojiet izstrādājumu ar bojātām drošības ierīcēm.
- Regulāri pārbaudiet drošības ierīces. Ja drošības ierīces ir bojātas, sazinieties ar savu McCulloch servisa pārstāvi.

Droseles mēlītes bloķētājs

Droseles mēlītes bloķētājs fikšē droseles mēlīti. Nospiediet droseles mēlītes bloķētāju, lai atbrīvotu droseles mēlīti. Atlaižot rokturi, droseles mēlītes bloķētājs un droseles mēlīte atgriezīsies sākotnējā stāvoklī.

1. Pārliecinieties, vai tukšgaitas laikā droseles mēlīte, atlaižot droseles mēlītes bloķētāju, tiek bloķēta.
2. Nospiediet uz leju droseles mēlītes bloķēšanas mehānismu un pārbaudiet, vai tas ieņem sākotnējo stāvoklī, kad to atlaiž.

3. Nospiediet mēlīti un pārbaudiet, vai pēc atlaišanas tā atgriežas sākotnējā stāvoklī.

Iedarbiniet dzinēju un atveriet droseli līdz galam. Atlaižiet droseli mēlīti un pārbaudiet, vai griešanas ierīce apstājas. Ja, droseli esot tukšgaitas stāvoklī, griešanas ierīce griežas, pārbaudiet karburatora tukšgaitas regulēšanas skrūvi.

Apturēšanas slēdža pārbaude

Apturēšanas slēdzis aptur dzinēju.

1. Iedarbiniet dzinēju.
2. Pārliecinieties, vai, pārlēdzot apturēšanas slēdzi apturēšanas stāvoklī, dzinējs apstājas.

Griešanas ierīces aizsargs

Griešanas ierīces aizsargs neļauj valīgus objektus izsviest operatora virzienā.

Pārbaudiet, vai nav radušies griešanas ierīces aizsarga bojājumi, un nomainiet to, ja tas ir bojāts. Griešanas ierīcei izmantojiet tikai apstiprinātu aizsargu.

Uzkabes atlaišanas funkcija



BRĪDINĀJUMS: Nelietojiet uz kabī, ja atlaišanas funkcija nedarbojas, kā paredzēts. Regulējot trimeri, pārliecinieties, vai uz kabes atlaišanas funkcija darbojas pareizi.

- Uzkabes atlaišana tiek veikta izstrādājuma priekšdaļā.

(Att. 34)

- Uzkabes siksnām vienmēr jābūt pareizā vietā.
- Ārkārtas gadījumā uz kabes atlaišanas funkcija palīdzēs droši atbrīvoties no izstrādājuma.

Slāpētājs

- Neizmantojiet motoru, kura slāpētājs ir bojāts. Bojāts trokšņa slāpētājs palielina trokšņa līmeni un aizdegšanās risku. Turiet tuvumā ugunsdzēsamo aparātu.
- Regulāri pārbaudiet izstrādājumam pievienoto trokšņa slāpētāju.
- Nepieskarieties dzinējam vai trokšņa slāpētājam, kad dzinējs darbojas. Nepieskarieties dzinējam vai trokšņa slāpētājam vēl brīdī pēc dzinēja apturēšanas. Karstas virsmas var izraisīt savainojumus.
- Karsts trokšņa slāpētājs var radīt aizdegšanos. Esiet uzmanīgs, ja izmantojat izstrādājumu uzliesmojošu šķidrumu vai tvaiku tuvumā.
- Nepieskarieties trokšņa slāpētāja detaļām, ja trokšņa slāpētājs ir bojāts. Detaļas var saturēt kancerogēnas ķīmikālijas.

Drošības norādījumi, rīkojoties ar degvielu

- Nelietojiet izstrādājumu, ja uz tā ir degviela vai dzinēja eļļa. Noīriet nevēlamo degvielu/eļļu un ļaujiet izstrādājumam nožūt. Noīriet no izstrādājuma nevēlamo degvielu.
- Ja degviela ir nokļuvusi uz apģērba, nekavējoties pārģērbieties.
- Neļaujiet degvielai nonākt uz ķermeņa, jo tā var izraisīt savainojumus. Ja degviela ir nonākusi uz ķermeņa, izmantojiet ziepes un ūdeni, lai to nomazgātu.
- Neiedarbiniet dzinēju, ja uz izstrādājuma vai jūsu ķermeņa ir izlijusi eļļa vai degviela.
- Nelietojiet izstrādājumu, ja dzinējā ir sūce. Regulāri pārbaudiet, vai dzinējam nav radusies sūce.
- Rīkojoties ar degvielu, esiet uzmanīgs. Degviela ir viegli uzliesmojoša, tās tvaiki ir sprādzienbīstami, un var izraisīt savainojumus vai nāvi.
- Neieelpojiet degvielas tvaikus, jo tie var izraisīt savainojumus. Pārliecinieties, vai gaisa plūsma ir pietiekama.
- Nesmēķējiet degvielas vai dzinēja tuvumā.
- Nenovietojiet siltus objektus degvielas vai dzinēja tuvumā.
- Nepievienojiet degvielu dzinēja darbības laikā.
- Pirms degvielas uzpildes pārliecinieties, vai dzinējs ir atdzisis.
- Pirms uzpildes lēni atveriet degvielas tvertnes vāciņu un uzmanīgi izlaidiet spiedienu.
- Neveiciet dzinēja degvielas uzpildi telpās. Nepietiekama gaisa plūsma var izraisīt savainojumus vai nāvi, nosmokot vai saindējoties ar oglekļa monoksīdu (tvana gāzi).
- rūpīgi pievelciet degvielas tvertnes vāciņu, lai neizraisītu aizdegšanos.
- Pirms iedarbināšanas pārvietojiet izstrādājumu vismaz 3 m (10 pēdu attālumā) no vietas, kur veicāt uzpildi.
- Neļiejiet degvielas tvertnē pārāk daudz degvielas.
- Pārliecinieties, vai, pārvietojot izstrādājumu vai degvielas tvertni, nerodas sūce.
- Nenovietojiet izstrādājumu vai degvielas tvertni vietā, kur ir atklāta uguns, dzirksteles vai signāllampīņas. Pārliecinieties, vai uzglabāšanas vietā nav atklāta uguns.
- Degvielas pārvietošanai un uzglabāšanai izmantojiet tikai tam paredzētas tvertnes.
- Pirms ilgstošas uzglabāšanas iztukšojiet degvielas tvertni. Ievērojiet vietējos noteikumus par atbrīvošanos no degvielas.
- Pirms ilgstošas uzglabāšanas noīriet izstrādājumu.
- Pirms izstrādājuma novietošanas glabāšanā izņemiet aizdedzes sveci, lai nodrošinātu, ka dzinējs nejauši neieslēdzas.

Vispārīgi norādījumi par drošu apkopi

- Izstrādājuma lietotājs ir atbildīgs par visas nepieciešamās apkopes veikšanu, kā norādīts lietotāja rokasgrāmatā. Veicot nepareizu apkopi, var tikt radītas smagas vai nāvējošas traumas.
- Regulāri veiciet izstrādājuma apkopi. Tiek pagarināts izstrādājuma darbmūžs. Tiek samazināts negadījumu risks.
- Obligāti ievērojiet apkopes grafiku. Intervāli tiek aprēķināti atbilstoši izstrādājuma ikdienas lietošanai. Ja nelietojat izstrādājumu katru dienu, intervāli ir atšķirīgi.
- Veiciet tikai tos apkopes darbus, kas aprakstīti šajā rokasgrāmatā. Pārējos apkopes darbus uzticiet pilnvarotam apkopes centram.
- Uzticiet visus izstrādājuma apkopes darbus apstiprinātam izplatītājam, izņemot darbus, kas minēti šeit: *APKOPE lpp. 282*.
- Ļaujiet pilnvarotam izplatītājam vai pilnvarotam apkopes centram regulāri pārbaudīt izstrādājumu, lai veiktu regulēšanu vai remontu.
- Pārliecinieties, vai izstrādājums ir atbilstoši salikts.
- Neizmantojiet izstrādājumu, ja tā sākotnējā specifikācija ir mainīta.
- Nemainiet izstrādājuma detaļas bez ražotāja apstiprinājuma.
- Lietojiet tikai ražotāja apstiprinātas rezerves daļas.
- Pārbaudiet, vai nav bojātu vai nepareizi salāgotu detaļu un detaļas kustas brīvi. Pārbaudiet, vai nav radušies citi apstākļi, kas var ietekmēt izstrādājuma darbību.
- Nelietojiet bojātu izstrādājumu. Nomainiet vai salabojojiet bojātās daļas.
- Uzturiet vāciņus un fiksatorus pareizi pievilktus. Neapstiprinātas rezerves daļas vai drošības ierīču noņemšana var radīt izstrādājuma bojājumus. Var tikt radīta trauma arī operatoram vai citiem cilvēkiem.
- Izmantojiet tikai ieteiktos piederumus un rezerves daļas. Nepārveidojiet izstrādājumu.
- Rokturim jābūt sausiem, fīriem un uz tiem nedrīkst būt eļļa un smērviela. Tautkaini, eļļaini rokturi ir slideni, kā rezultātā varat zaudēt vadību pār zāģi.
- Ievērojiet eļļošanas un piederumu maiņas norādījumus.
- Pirms izstrādājuma montāžas, novietošanas uzglabāšanā vai apkopes veikšanas atvienojiet aizdedzes sveces kabeli.
- Ja nevarat pielāgot brīvgaitas apgriezību skaitu, lai apturētu griešanas ierīces darbību, sazinieties ar apkopes centru. Nelietojiet produktu, kamēr tas nav precīzi noregulēts vai saremontēts.
- Pārliecinieties, vai produkts transportēšanas laikā ir stabils, lai novērstu bojājumus.
- Ja izstrādājumu nelietojat, novietojiet to sausā, augstā vai noslēdzamā, bērniem nepieejamā vietā.

MONTĀŽA



BRĪDINĀJUMS: Pirms izstrādājuma montāžas iepazīstieties ar drošības norādījumiem.

Roktura montāža

1. Izņemiet skrūves (A), paplāksnes (B), augšējo skavu (D), apakšējo skavu (E) un uzgriezni (F) no roktura (C). (Att. 35)
2. Pievienojiet augšējo skavu (A), rokturi (B), paplāksnes (C) un skrūves (D) līdz augšējai vārpstai.
3. Piestipriniet apakšējo skavu (E) un uzgriežņus (F) līdz augšējai vārpstai. (Att. 36)
4. Novietojiet palīdzības rokturi starp 2 bultiņām uz augšējās vārpstas.
5. Pilnīgi piegrieziet skrūves.

Piezīme: Pārliecinieties, vai rokturis nepārvietojas.

Trimera aprīkojuma uzstādīšana

1. Piestipriniet griešanas ierīces aizsargu (A), fiksatoru (B), paplāksnes (C), paplāksnes (D) un skrūves (E). Pilnīgi piegrieziet skrūves. (Att. 37)
2. Lai novērstu vārpstas pagriešanu, ievietojiet heksadecimālo uzgriežņu atslēgu (A).
3. Izņemiet uzgriezni (B), balsta cilindru (C) un turētāju (D) uz trimera un krūmgrieža aprīkojuma. (Att. 38)
4. Piegrieziet trimera galvu (B) uz vārpstas (Att. 39)

Krūmgrieža aprīkojuma montāža

1. Piestipriniet griešanas ierīces aizsargu (A), fiksatoru (B), paplāksnes (C), paplāksnes (D) un skrūves (E). Pilnīgi piegrieziet skrūves. (Att. 37)
2. Lai novērstu vārpstas pagriešanu, ievietojiet heksadecimālo uzgriežņu atslēgu (A).

3. Izņemiet uzgriezni (B), balsta cilindru (C) un turētāju (D) uz trimera un krūmgrieža aprīkojuma. (Att. 40)
4. Piestipriniet asmeni (B), apakšējo turētāju (C), balsta cilindru (D) un uzgriezni (E). Pilnīgi piegrieziet uzgriezni. (Att. 41)

Augstgrieža aprīkojuma montāža

Skatiet *Augstgrieža aprīkojuma apkope lpp. 283* montāžas instrukcijas, kas attiecas uz augstgrieža aprīkojumu.

Divdaļīgās vārpstas montāža

1. Lai atlaistu vaļīgāk vārpstas sakabi, pagrieziet pārslēgšanas pogu. (Att. 42)
2. Pārvietojiet bloķēšanas/atbrīvošanas pogu (A) vadotnes padziļinājumā. Iebīdīet papildelementu fiksatorā, līdz bloķēšanas/atlaišanas poga nofiksējas primārajā atverē (B). (Att. 43)
3. Ievietojiet vārpstu vārpstas savienojumā. Pogai jāiet cauri caurumam.

Piezīme: Ja aprīkojums neiet pilnībā augšējā vārpstā, izmantojiet kombinēto rīku, lai iekšējo piedziņas vārpstu virzītu dziļāk caurulē. Ja nospiežat, var būt nepieciešams pagriezt kombinēto rīku.

4. Pirms produkta lietošanas pārliecinieties, vai pārslēgšanas poga ir pilnībā piegriezta. (Att. 44)

Divdaļīgās vārpstas izjaukšana

1. Lai atlaistu vaļīgāk vārpstas sakabi, pagrieziet pārslēgšanas pogu. (Att. 45)
2. Piespiediet un pieturiet slēdža/atlaišanas pogu (B). Atdaliet vārpstas. (Att. 46)

DARBĪBA



BRĪDINĀJUMS: Pirms izstrādājuma lietošanas izlasiet un izprotiet drošības norādījumus.

Degviela

Degvielas izmantošana



IEVĒROJIET: Šim izstrādājumam ir divtaktu dzinējs. Izmantojiet benzīna un divtaktu dzinēja eļļas maisījumu. Pārliecinieties, vai maisījumā ir pareizs daudzums eļļas. Nepareiza benzīna un eļļas proporcija var radīt dzinēja bojājumus.

Benzīns



IEVĒROJIET: Neizmantojiet benzīnu, kura oktānskaitlis ir mazāks par 90 RON (87 AKI). Pretējā gadījumā produkts var tikt bojāts.



IEVĒROJIET: Neizmantojiet benzīns, kurā etanola koncentrācija pārsniedz 10% (E10). Pretējā gadījumā produkts var tikt bojāts.

- Vienmēr izmantojiet nelietotu bezsvina benzīnu ar oktānskaitli, kas nav mazāks par 90 RON (87 AKI) un kura etanola koncentrācija nepārsniedz 10% (E10).

- Ja bieži lietojat produktu ar ilgstošiem augstiem motora apgrīzieniem, izmantojiet benzīnu ar augstāku oktānskaitli.

Divu ciklu motoreļļa

- Izmantojiet tikai augstas kvalitātes divu ciklu motoreļļu. Izmantojiet tikai motoreļļu ar gaisa dzesēšanu.
- Neizmantojiet citu veidu eļļas.
- Maisījuma proporcija 50:1 (2%)

Benzīns, litros	Divtaktu eļļa, litros
5	0,10
10	0,20
15	0,30
20	0,40

Degvielas maisījuma izveide

Piezīme: Degvielas maisījuma izveidei vienmēr izmantojiet tīru degvielas konteineru.

Piezīme: Veidojiet degvielas maisījumu, kas nepieciešams ne vairāk kā 30 dienām.

1. Pievienojiet pusi no nepieciešamā benzīna.
2. Pievienojiet visu daudzumu eļļas.
3. Sakratiet degvielas maisījumu, lai sajauktu sastāvdaļas.
4. Pievienojiet atlikušo benzīnu.
5. Sakratiet degvielas maisījumu, lai sajauktu sastāvdaļas.
6. Uzpildiet degvielas tvertni.

Degvielas pievienošana

- Vienmēr izmantojiet degvielas konteineru ar aizsargapriekojumu pret pārplūšanu.
- Ja konteinerā paliek degviela, iztukšojiet to un ļaujiet konteineram izžūt.
- Pārļiecinieties, vai vieta ap degvielas tvertnes vāciņu ir tīra.
- Pirms degvielas maisījuma uzpildes degvielas tvertnē sakratiet degvielas konteineru.

Ieslēgšana un izslēgšana

Auksta dzinēja iedarbināšana

(Att. 47)

1. Pārslēdziet apturēšanas slēdzi (A) iedarbināšanas stāvoklī.
2. Nospiediet droseles blokatoru (B) un pēc tam velciet droseles mēlīti (C).

3. Kad droseles mēlīte ir ieslēgta, nospiediet ātrās gaidīšanas pogu (D).
4. Atlaidiet droseles blokatoru un droseles mēlīti.
5. 10 reizes nospiediet atgaisošanas sūkni. Sūkņim nav jābūt pilnībā uzpildītam. (Att. 48)
6. Pavirziet gaisa vārsta vadību līdz pilnai gaisa vārsta pozīcijai. (Att. 49)
7. Ar kreiso roku piespiediet izstrādājuma korpusu pie zemes. (Att. 50)
8. Ar labo roku lēni velciet laukā auklu, līdz sajūtat pretestību.
9. Tad ātri un spēcīgi velciet startera auklu. Atkārtojiet aptuveni 5 reizes vai līdz dzinēja iedarbināšanai.
10. Pavirziet gaisa vārsta vadību līdz aizvērtai gaisa vārsta pozīcijai.
11. Ātri un spēcīgi pavelciet startera auklu, līdz dzinējs iedarbojas.
12. Ļaujiet dzinējam darboties 10 sekundes.
13. Pavelciet droseles mēlīti, lai dzinējs ar maziem apgrīzieniem darbotos 60 sekundes.

Silta dzinēja iedarbināšana

Piezīme: Ievērojiet šo procedūru, kad palaižat produktu, kuram ir beigusies degviela un tā ir uzpildīta.

(Att. 47)

1. Pārslēdziet apturēšanas slēdzi (A) iedarbināšanas stāvoklī.
2. Nospiediet droseles blokatoru (B) un pēc tam velciet droseles mēlīti (C).
3. Kad droseles mēlīte ir ieslēgta, nospiediet ātrās gaidīšanas pogu (D).
4. Atlaidiet droseles blokatoru un droseles mēlīti.
5. 10 reizes nospiediet atgaisošanas sūkni. Sūkņim nav jābūt pilnībā uzpildītam. (Att. 48)
6. Ar kreiso roku piespiediet izstrādājuma korpusu pie zemes. (Att. 50)
7. Pavirziet gaisa vārsta vadību līdz aizvērtai gaisa vārsta pozīcijai.
8. Ar labo roku lēni velciet laukā auklu, līdz sajūtat pretestību.
9. Ātri un spēcīgi pavelciet startera auklu, līdz dzinējs iedarbojas.

Izstrādājuma izslēgšana

- Nospiediet apturēšanas slēdzi, lai apturētu dzinēju.

Dzinēja iedarbināšana, kad degviela ir pārāk karsta

Ja zāģis nesāk darboties, degviela var būt pārāk karsta.

Piezīme: Siltā laikā vienmēr lietojiet jaunu degvielu un samaziniet darba laiku.

1. Novietojiet zāģi vēsā vietā, neturiet to saules gaismā.
2. Ļaujiet zāģim atdzist vismaz 20 minūtes.

3. 10–15 sekundes atkārtoti nospiediet degvielas sūkni.
4. Izpildiet auksta dzinēja iedarbināšanas darbības. Skatiet šeit: *Auksta dzinēja iedarbināšana lpp. 281.*

APKOPE



BRĪDINĀJUMS: Pirms tīrīt, remontēt un apkopt zāģi, izlasiet un izprotiet drošības sadaļu.

Apkopes grafiks

Obligāti ievērojiet apkopes grafiku. Intervāli tiek aprēķināti atbilstoši izstrādājuma ikdienas lietošanai. Ja nelietojat izstrādājumu katru dienu, intervāli ir atšķirīgi. Veiciet tikai tos apkopes darbus, kas minēti šajā rokasgrāmatā. Lai veiktu apkopes darbus, kas nav minēti šajā rokasgrāmatā, sazinieties ar pilnvarotu apkopes centru.

Ikdienas apkope

- Notīriet ārējās virsmas.
- Iztīriet gaisa filtru. Ja nepieciešams, nomainiet.
- Pārbaudiet uzskabi.
- Pārbaudiet droseles mēlītes bloķētāju un droseles vadības funkciju.
- Pārbaudiet rokturi un roktura stieni.
- Pārbaudiet apturēšanas slēdzi.
- Pārbaudiet aizsargus.
- Pārbaudiet, vai griešanas ierīce nav bojāta vai ieplaisājusi.
- Nomainiet bojātu griešanas ierīci.
- Ieļļojiet griezējasmehānismu (pagarināts dzīvžogus griešanas aprīkojums).
- Pārbaudiet trimmera galvu.
- Pārbaudiet tukšgaitas apgriezienu skaitu.
- Pārbaudiet, vai nerodas degvielas noplūde.

Iknedējas apkope

- Pārbaudiet startera auklas rokturi un startera auklu.
- Pārbaudiet koniskā zobrata eļļojumu.
- Notīriet karburatora ārpusi un virsmu ap to.
- Notīriet aizdedzes sveces ārpusi. Izņemiet sveci un pārbaudiet atstatumu starp elektrodēm. Noregulējiet atstarpi vai nomainiet aizdedzes sveci. Pārbaudiet, vai aizdedzes svecei ir ierobežotājs.

Ikmēneša apkope

- Iztīriet dzesēšanas sistēmu.
- Pārbaudiet degvielas filtru.
- Pārbaudiet, vai nav radušies degvielas šļūtenes bojājumi.
- Pārbaudiet visus kabelus un savienojumus.
- Pārbaudiet degvielas filtru.

Karburatora regulēšana

Karburatora pamatiestatījumi tiek noregulēti, to pārbaudot rūpnīcā. To veic speciāli apmācīts speciālists.

Trokšņa slāpētāja pārbaude



BRĪDINĀJUMS: Nekādā gadījumā nelietojiet izstrādājumu, kura slāpētājs ir bojāts. Vienmēr nomainiet bojātu slāpētāju.



BRĪDINĀJUMS: Slāpētāji ar katalītiskiem pārveidotājiem lietošanas laikā kļūst ļoti karsti. Pastāv apdegumu vai aizdegšanās risks.



BRĪDINĀJUMS: Slāpētājs samazina trokšņa līmeni un novirza izplūdes gāzes prom no operatora. Izplūdes gāzes ir karstas un tajās var būt dzirksteles. Ugunsgrēka risks.



IEVĒROJIET: Ja dzirksteļu uztvērēja siets ir bojāts, tas jānomaina. Nelietojiet izstrādājumu, ja slāpētājā nav dzirksteļu uztvērēja sieta vai tas ir bojāts.



IEVĒROJIET: Ja dzirksteļu uztvērēja siets ir aizsprostots, izstrādājums kļūs pārāk karsts. Tas sabojās cilindru un virzuli.

1. Pārliedziniet, vai slāpētājs nav bojāts.
2. Pārbaudiet, vai trokšņa slāpētājs ir pareizi piestiprināts izstrādājumam.
3. Dažiem slāpētājiem ir īpašs dzirksteļu uztvērēja siets. Tīriet dzirksteļu uztvērēja sieta ar stieplu suku vismaz reizi nedēļā, ja izstrādājums ir aprīkots ar šāda veida slāpētāju. Izmantojiet stieplu birsti. (Att. 51)

Dzesēšanas sistēmas tīrīšana/ apkope

Šim izstrādājumam ir dzesēšanas sistēma. Netīra vai aizsērējusi dzesēšanas sistēma izraisa izstrādājuma pārkaršanu, kas var sabojāt virzuli un cilindru. Pārbaudiet, vai tīriet dzesēšanas sistēmu ar suku reizi nedēļā vai biežāk apstākļos, kad tas ir nepieciešams. Dzesēšanas sistēma sastāv no dzesēšanas ribām, cilindra (1) un gaisa ieplūdes atveres (2).

(Att. 52)

Gaisa filtra tīrīšana

1. Noņemiet gaisa filtra pārsegu un izņemiet gaisa filtru. (Att. 53)
2. Izīriet gaisa filtru ar siltu ziepjūdeni. Pirms uzstādīšanas pārļiecinieties, vai gaisa filtrs ir sauss.
3. Nomainiet gaisa filtru, ja tas ir pārāk netīrs, lai to pilnībā notīrītu. Vienmēr nomainiet bojātu gaisa filtru.
4. Ja izstrādājumam ir putu polistirola filtrs, ieeļļojiet to ar gaisa filtra eļļu. Gaisa filtra eļļu izmantojiet tikai putu polistirola filtram. Nelietojiet eļļu filca filtram.

Degvielas filtrs

Ja dzinējā sāk trūkt degvielas, pārbaudiet, vai degvielas tvertnes vāciņš vai degvielas filtrs (A) nav aizsērējis. (Att. 54)

Koniskā zobrata ieeļļošana

Sekojiet, lai koniskais zobrats būtu par trīs ceturtdaļām piepildīts ar smērvielu.

(Att. 55)

Aizdedzes sveces pārbaude



IEVĒROJIET: Vienmēr lietojiet ieteikto aizdedzes sveces tipu. Nepiemērotā aizdedzes svece var radīt izstrādājuma bojājumus.

- Pārbaudiet aizdedzes sveci, ja dzinējam nepietiek jaudas, dzinēju nevar viegli iedarbināt vai arī tas nedarbojas pareizi tukšgaitā.
- Lai samazinātu nevēlamu materiālu uzkrāšanos uz aizdedzes sveces elektrodiem, ievērojiet turpmākos norādījumus.
 - a) Pārļiecinieties, vai tukšgaitas apgriezieni skaits ir noregulēts pareizi.
 - b) Pārļiecinieties, vai degvielas maisījums ir atbilstošs.
 - c) Pārļiecinieties, vai gaisa filtrs ir tīrs.
- Ja aizdedzes svece ir netīra, notīriet to un pārbaudiet, vai atstatums starp elektrodiem ir pareizs; skatiet šeit: *TEHNISKIE DATI lpp. 285*. (Att. 56)
- Ja nepieciešams, nomainiet aizdedzes sveci.

Zāles griezēju un zāles asmeņu asināšana

1. Asiniet zāles griezējus un zāles asmeņus ar viena virziena plakānu vīli.
2. Uzasiniet visas zāles griezēju un asmeņu malas vienādi, lai nodrošinātu līdzsvaru. (Att. 57)

Trimera auklas nomaiņa

(Att. 58)

(Att. 59)

(Att. 60)

(Att. 61)

(Att. 62)

(Att. 63)

(Att. 64)

(Att. 65)

Augstgrieža aprīkojuma apkope



BRĪDINĀJUMS: Pirms veicat aprīkojuma apkopi, izņemiet aizdedzes sveci.

Ķēdes uzstādīšana vai nomaiņa



BRĪDINĀJUMS: Kad ķēde kļūst nodilusi vai bojāta, nomainiet to ar zemo atsietena ķēdi. Skatiet šeit: *PIEDERUMI lpp. 287*.

Piezīme: Pieskaroties zāga ķēdei, obligāti izmantojiet aizsargcimdus.

1. Atvienojiet aizdedzes sveces uzgali.
2. Izmantojiet uzgriežņu atslēgu, lai atbrīvotu ķēdes rata pārsega uzgriezni, pagriežot pretēji pulksteņrādītāja virzienam. (Att. 66)
3. Izņemiet ķēdes rata pārsega uzgriezni, paplāksni (B) un ķēdes rata pārsegu (C). (Att. 67)
4. Ja tie ir uzstādīti, noņemiet virzītājsliedi un zāga ķēdi.
5. Ja nomaināt ķēdi, izņemiet veco ķēdi no virzītājsliedes un izmetiet to.
6. Izņemiet visas zāgu skaidas, nefirumus un citus nevajadzīgos materiālus no virsmām ar mīkstu suku vai sausu audumu.
7. Veiciet virzītājsliedes apkopi. Skatiet šeit: *Virzītājsliedes apkope lpp. 285*.
8. Pagrieziet regulēšanas skrūvi pretēji pulksteņrādītāja virzienam, līdz regulēšanas tapa ir redzamā pozīcijā. (Att. 68)
9. Uzstādiet jauno ķēdi uz virzītājsliedes ar griezējiem pareizā virzienā. Sāciet virzītājsliedes augšpusē un pārvietojiet uz virzītājsliedes priekšpusi. (Att. 69)

Piezīme: Pārļiecinieties, vai ķēdes apakšdaļa atrodas virzītājsliedes gropē un ir ieslēgta virzītājsliedes priekšējā ķēdes ratā.

10. Kad ķēde atrodas uz virzītājsliedes, uzstādiet tos uz zāga un novietojiet ķēdi ap ķēdes ratu. Izlīdziniet ķēdes rata zobus ar ķēdi.
11. Pārļiecinieties, ka regulēšanas tapa atrodas tapas caurumā virzītājsliedē. (Att. 70)

Piezīme: Ķēdes sprieguma regulēšanai jāizmanto regulēšanas tapa un skrūve. Uzstādot virzītājsliedi, ir ļoti svarīgi, lai regulēšanas tapa būtu ievietota virzītājsliedes regulēšanas tapas caurumā.

- Piestipriniet ķēdes rata pārsegu (A), paplāksni (B) un ķēdes rata pārsega uzgriezni (C). Viegli piegrieziet uzgriezni ar pirkstiem. (Att. 71)
- Regulējiet ķēdes spriegojumu. Skatiet šeit: *Ķēdes spriegojuma regulēšana lpp. 284.*

Piezīme: Regulāri pārbaudiet ķēdes spriegojumu. Ķēdei ar pareizu spriegojumu ir labāka veiktspēja un ilgaiatcīgums.

Ķēdes spriegojuma regulēšana



BRĪDINĀJUMS: Pirms ķēdes spriegojuma noregulēšanas uzlieciet cimdus. Ķēde ir asa un var radīt savainojumus.

Piezīme: Ķēde tiek pagarināta darbības laikā, īpaši, ja darbojaties pirmās 15 minūtes. Pēc produkta lietošanas vai degvielas uzpildes jāpārbauda un jāpielāgo ķēdes spriegojums.

- Pārbaudiet ķēdi un virzītājsliedi, lai nebūtu bojājumi. Nomainiet jebkādu bojātu daļu.
- Izmantojiet uzgriežņu atslēgu, lai atbrīvotu ķēdes rata pārsega uzgriezni, pagriežot pretēji pulksteņrādītāja virzienam. Nenonemiet uzgriezni. (Att. 66)
- Izmantojiet pirkstus, lai piegrieztu uzgriezni pret vāku.
- Pagrieziet regulēšanas skrūvi pulksteņrādītāja kustības virzienā, līdz zāga ķēde pieskaras virzītājsliedes apakšai un pēc tam pagrieziet regulēšanas skrūvi pulksteņrādītāja kustības virzienā par papildu ¼ pagriezienu. (Att. 72)
- Izmantojiet kombinācijas darbarīka skrūvgrieža galu, lai pārvietotu ķēdi pa virzītājsliedi. Ķēdei jākustas gludi un brīvi. (Att. 73)
- Ja ķēde nekustas, tā ir savilkta pārāk cieši. Atlaidiet vaļīgāk ķēdes rata pārsega uzgriezni un pagrieziet regulēšanas skrūvi pretēji pulksteņrādītāja kustības virzienam par ¼ pagriezienu. Piegrieziet ķēdes rata pārsega uzgriezni.
- Pārliecinieties, vai nav spraugas starp ķēdi un virzītājsliedes apakšējo daļu. Ja ir sprauga, ķēde ir pārāk vaļīga un ir nepieciešama turpmāka regulēšana. Nedarbiniet produktu, ja ķēde ir vaļīga.
- Ja ķēdei ir pareizs spriegojums, paceliet virzītājsliedes galu un stingri piegrieziet ķēdes rata pārvalka uzgriezni pulksteņrādītāja kustības virzienā, izmantojot kombinēto rīku. (Att. 74) (Att. 75)

Piezīme: Ķēdei ir pareizs spriegojums, kad tā brīvi pārvietojas ap virzītājsliedi, un tā nekarājas zem virzītājsliedes.

Ķēdes asināšana



BRĪDINĀJUMS: Pirms ķēdes asināšanas uzlieciet cimdus. Asiniet ķēdi no griezēja iekšējās puses uz ārējo pusi.



BRĪDINĀJUMS: Asiniet tikai uz priekšējā vilkuma. Katrai griešanas malai izmantojiet 2 vai 3 vilkumus. Asiniet pieteikami, lai noņemtu griezumam malu bojājumus, kas ietver sānu plāksnes un griezēju augšējās plāksnes. Turiet visus griezējumus vienādā garumā.

Asiniet ķēdi, ja:

- Koka gabalu izmēri samazinās.
 - Zāģis zāģē vienā koka pusē vai leņķī.
 - Ar spēku jāstumj zāģis caur zariem.
- Atvienojiet aizdedzes sveici.
 - Ja nepieciešams, regulējiet ķēdes spriegojumu *Ķēdes spriegojuma regulēšana lpp. 284*
 - Iestatiet vīles turētāju (A) uz 90°. (Att. 76) Pārliecinieties, vai vīles turētājs paliek griezēja (B) augšējās malās un dziļummērā (C).
- Piezīme:** Ķēdei ir kreisās un labās puses griezējdaļas.
- Pielāgojiet 30° vīles turētāja atzīmes (A) virzītājsliedi un ķēdes vidusdaļai. (Att. 77)
 - Asiniet griezējumus (B) vienā pusē. (Att. 77) Pagrieziet ķēdi, lai asinātu griezējumus no otras puses.
 - Izpētiet dziļummērus un pārvietojiet tos uz leju. Novietojiet dziļuma mērītāju virs griezējumiem.
 - Velciet dziļuma mērīšanas līmeni uz dziļuma mērītāja augšpusi ar plakano vīli.
 - Saglabājiet dziļummēra apaļo priekšējo stūri, izmantojot platvīli Pārliecinieties, vai dziļummēra augšpuse ir līmenī.

Virzītājsliedes un zāga ķēdes ieeļļošana



BRĪDINĀJUMS: Neizmantojiet izlietotu eļļu. Izlietota eļļa var kļūt bīstama, radot izstrādājuma bojājumus un vides piesārņojumu.

Ķēdes eļļošanas mehānisms nodrošina nepārtrauktu eļļošanu ķēdei un virzītājsliedei. Eļļas izvade tiek automātiski uzraudzīta, lai pārliecinātos, vai ir pietiekams eļļas daudzums. Ja nav pietiekamas eļļas daudzums, tas izraisīs bojājumus virzītājsliedē un ķēdē, kā arī radīs pārāk daudz karstuma. Pārāk liels karstums izraisa dūmus ķēdē un/vai var mainīt virzītājsliedes krāsu. Uzpildot degvielas tvertni, vienmēr piepildiet sliedes eļļas tvertni.

Ievērojiet šīs instrukcijas, lai eļļotu virzītājsliedi un ķēdi:

1. Apturiet dzinēju.
2. Noņemiet eļļas tvertnes vāciņu.
3. Piepildiet sliedes eļļas tvertni.

Virzītājsliedes apkope



BRĪDINĀJUMS: Veiciet virzītājsliedes apkopi:

- Izstrādājums griež uz vienu pusi.
- Ar spēku jāstumj produkts.
- Nav pietiekama virzītājsliedes eļļošana.

Pēc katras darbības notīriet visas zāģu skaidas no virzītājsliedes un ķēdes rata cauruma.



BRĪDINĀJUMS: Nomainiet virzošo sliedi, ja:

- Siksna ir nodilusi.
- Virzītājsliede liecas vai ir plaisas.
- Kad griežat, virzītājsliedes iegūst pārāk lielu siltumu.
- Virzītājsliedēm rodas rotācijas vīles.

Tas izraisa bojājumus ķēdei un zāģēšana kļūst sarežģīta, ja ir nodilusi virzītājsliede.

2. Atlaidiet vaļīgāk sajūga uzgriezni un noņemiet ķēdes bremzi.
3. Noņemiet virzītājsliedi un ķēdi.
4. Notīriet eļļas caurumus un rievu.

Piezīme: Pēc katras 5 stundu darbības ir jānotīra eļļas caurumi un rieva.

5. Izņemiet virzītājsliedes rotācijas vīles ar plakanu vīli.

Piezīme: Virzītājsliedes rotācijas vīles ir parasts process, ja virzītājsliede ir nodilusi.

6. Izmantojiet plakanu vīli, lai atjaunotu gludas malas un sānus, ja virzītājsliedes augšdaļa ir raupja.
7. Nomainiet virzošo sliedi.

Griezējasmēņu (pagarināta dzīvžogu griešanas aprīkojuma) ieeļļošana

- Lai atvieglotu darbu un nodrošinātu ilgāku darbmūžu, eļļojiet griešanas asmeņus pirms un pēc katras lietošanas.
- Uzklājiet eļļu tā, lai eļļa iepļūstu starp abiem asmeņiem. Smērvielām jābūt netoksiskām, nebīstamām un jānovērš kustīgo metāla daļu korozija.

1. Atvienojiet aizdedzes sveci.

TRANSPORTĒŠANA UN UZGLABĀŠANA

- Gādāiet par iekārtas drošumu transportēšanas laikā, lai novērstu bojājumus un negadījumus.
- Glabāiet izstrādājumu un aprīkojumu sausā vietā, kurā temperatūra nenoslīd zem 0 grādiem.
- Notīriet izstrādājumu.
- Nomainiet vai salabojiet bojātās daļas.
- Izmantojiet izstrādājumam pareizo aizsargpārsegu, kas nesaglabā mitrumu.
- Transportēšanas laikā gādāiet, lai izstrādājums būtu cieši nostiprināts.

TEHNISKIE DATI

	Mērvienība	B33 PS (B33BCSMC)	B33 PS+ (B33BCSMC)
Dzinēja tehniskie dati			
Cilindra darba tilpums	cm ³	33	33
Cilindra atvērums	mm	36	36
Takts	mm	32	32
Apgrīzietņu skaits tukšgaitā	min ⁻¹	2700-3200	2700-3200
Dzenamās vārpstas maksimālie apgrīzieni.	min ⁻¹	8500	8500
Maks. apgrīzietņu skaits	min ⁻¹	10 000	10 000
Dzinēja maksimālā jauda	kW/min ⁻¹	0.9/7000	0.9/7000
Aizdedzes svece	—	RCJ6Y	RCJ6Y

Elektrodu atstarpe	mm	0,65	0,65
Degvielas tvertnes ietilpība:	cm ³	700	700
Trokšņa un vibrācijas līmeņa dati			
Līdzvērtīgs vibrācijas līmenis (ahv, eq), uzstādīts trimera aprīkojums, kreisās/labās puses rokturis — skatiet 1. piezīmi	m/s ²	5.4/6.7	5.4/6.7
Līdzvērtīgs vibrācijas līmenis (ahv, eq), uzstādīts krūmgrieža aprīkojums, kreisās/labās puses rokturis — skatiet 1. piezīmi	m/s ²	—	6.6/8.1
Līdzvērtīgs vibrācijas līmenis (ahv, eq), uzstādīts augstgrieža aprīkojums, labās/kreisās puses rokturis — skatiet 1. piezīmi	dB (A)	—	5.4/6.3
Līdzvērtīgs vibrācijas līmenis (ahv, eq), uzstādīts dzīvzogu griešanas aprīkojums, labās puses rokturis — skatiet 1. piezīmi	dB (A)	—	5.4/6.7
Skaņas spiediena līmenis, garantēts (LWA), uzstādīts trimera aprīkojums — skatiet 2. piezīmi	dB (A)	115	115
Skaņas spiediena līmenis, garantēts (LWA), uzstādīts krūmgrieža aprīkojums — skatiet 2. piezīmi	dB (A)	—	112
Skaņas spiediena līmenis, garantēts (LWA), uzstādīts augstgrieža aprīkojums — skatiet 2. piezīmi	dB (A)	—	113
Skaņas spiediena līmenis, garantēts (LWA), uzstādīts dzīvzogu griešanas aprīkojums — skatiet 2. piezīmi	dB (A)	—	112
Skaņas spiediena līmenis, nomērīts, uzstādīts trimera aprīkojums — skatiet 2. piezīmi	dB (A)	112	112
Skaņas spiediena līmenis, nomērīts, uzstādīts krūmgrieža aprīkojums — skatiet 2. piezīmi	dB (A)	—	109
Skaņas spiediena līmenis, nomērīts, uzstādīts augstgrieža aprīkojums — skatiet 2. piezīmi	dB (A)	—	110
Skaņas spiediena līmenis, nomērīts, uzstādīts dzīvzogu griešanas aprīkojums — skatiet 2. piezīmi	dB (A)	—	109
Skaņas spiediena līmenis pie operatora auss, uzstādīta trimera aprīkojums — skatiet 3. piezīmi	dB (A)	96,8	96,8
Skaņas spiediena līmenis pie operatora auss, uzstādīts krūmgrieža aprīkojums — skatiet 3. piezīmi	dB (A)	—	96,4
Skaņas spiediena līmenis pie operatora auss, uzstādīts augstgriešņa aprīkojums — skatiet 3. piezīmi	dB (A)	—	95,0
Skaņas spiediena līmenis pie operatora auss, uzstādīts dzīvzogu griešanas aprīkojums — skatiet 3. piezīmi	dB (A)	—	96,6
Izstrādājuma izmēri			
Svars, dzinējs un augšējā vārpsta (bez degvielas, griešanas ierīces un aizsargierīces)	kg	7,7	7,7

1. piezīme. Sniegtajos datos par ekvivalentu vibrācijas līmeni ir tipiska 1,5 m/s² statistiskā izkliede (standarta novirze).

2. piezīme. Atbilstoši EK direktīvai 2000/14/EK trokšņa emisija apkārtņē ir mērīta kā trokšņa jauda (L_{WA}). Novērotais ierīces skaņas jaudas līmenis ir izmērīts ar pievienotu oriģinālo griešanas ierīci, kas rada augstāko līmeni. Atšķirība starp garantēto un izmērīto skaņas intensitātes līmeni ir tāda, ka garantētā skaņas intensitātes līmeņa mērījumu rezultāts ietver arī izkliedi mērījuma rezultātā un atšķirības dažādām tā paša modeļa ierīcēm, kas atbilst direktīvai 2000/14/EK.

3. piezīme. Sniegtajos datos par ekvivalenta skaņas spiediena līmeni ierīcei ir tipiska statistiskā 3 dB (A) izkliede (standartnovirze).

PIEDERUMI

	Mērvienība	B33 PS, B33 PS+
Trimeris agregāts		
Aprīkojuma garums (kopumā)	cm (collas)	84,7 (33,35)
Aprīkojuma svars (ar griešanas galvu un griešanas ierīces aizsargu)	kg (mārciņas)	1,84 (4,06)
Vārpstas garums	cm (collas)	62,6 (24,65)
Vārpstas diametrs	mm (collas)	25,4 (1,0)
Tapņa vārpstas vītne	—	M10
Griezuma galvas rotācija (lietotāja skatījums)	—	Pretēji pulksteņrādītāja kustības virzienam
Piedzīņas vārpstas veids	—	Ciets
Maksimālais griezumam diametrs	cm (collas)	43 (17)
Griešanas līnijas izmērs	mm (collas)	2,5 (0,095)
Griešanas līniju skaits	—	2
Griešanas galvas veids	—	Asa galva
Griešanas galvas līnijas jauda	—	4 (13,12)
Griešanas ierīces aizsargs	—	Kombinācija (līnijas trimers un zāles asmens)
Krūmgrieža iekārta		
Aprīkojuma garums (kopumā)	cm (collas)	84,7 (33,35)
Aprīkojuma svars (ar zāles asmeni un griešanas ierīces aizsargu)	kg (mārciņas)	1,72 (3,79)
Vārpstas garums	cm (collas)	62,6 (24,65)
Vārpstas diametrs	mm (collas)	25,4 (1,0)
Tapņa vārpstas vītne	—	M10
Griezuma galvas rotācija (lietotāja skatījums)	—	Pretēji pulksteņrādītāja kustības virzienam

	Mērvienība	B33 PS, B33 PS+
Piedzīņas vārpstas veids	—	Ciets
Zāles asmens konstrukcija	—	3 zobi
Zāles griešanas asmens diametrs	mm (collas)	255 (10)
Asmens centra atveres diametrs	mm (collas)	25,4 (1,0)
Griešanas ierīces aizsargs	—	Kombinācija (līnijas trimeris un zāles asmens)
Augstgrieža agregāts		
Aprīkojuma garums (kopumā)	cm (collas)	105,9 (41,7)
Aprīkojuma svars (tīrs, ar virzītājsliedi un ķēdi)	kg (mārciņas)	1,66 (3,66)
Vārpstas garums	cm (collas)	65,8 (25,9)
Vārpstas diametrs	mm (collas)	25,4 (1,0)
Virzītājsliedes garums	cm (collas)	25 (10)
Slīdes ķēdes rata zobu skaits	—	7
Ķēdes dzinēja zobu skaits	—	7
Maksimālais griezuma diametrs	cm (collas)	10 (3,94)
Dzinējposmu skaits	—	40
Ķēdes tausts	mm (collas)	1,3 (0,050)
Ķēdes posms	mm (collas)	9,52 (0,375)
Samazināšanas koeficients	—	0,94
Ķēdes veids/modelis	91PX040G, UC 81 GS, UC 81 G, H38	91PX040G, UC 81 GS, UC 81 G, H38
Eļļas tvertnes tilpums	ml (unces)	130 (4,39)
Pagarināts dzīvzogu griešanas aprīkojums		
Aprīkojuma garums (kopumā)	cm (collas)	126,1 (49,64)
Aprīkojuma svars	kg (mārciņas)	2,20 (4,85)
Vārpstas garums	cm (collas)	64,4 (25,35)
Vārpstas diametrs	mm (collas)	25,4 (1)
Zobu atstarpe (no gala līdz galam)	mm (collas)	25 (0,98)
Maksimālais griezuma diametrs	mm (collas)	15 (0,59)
Griešanas garums	mm (collas)	360 (14,17)
Slīdes garums (no pārnesevīdības līdz galam)	mm (collas)	438 (17,24)
Asmes zobu skaits	—	26
Zobu solis	mm (collas)	31 (1,22)
Asmens darbības veids	—	Divpusējā darbība

	Mērvienība	B33 PS, B33 PS+
Leņķveida regulēšanas diapazons	°	90° kopā, 45° no vārpstas centra līnijas

ES ATBILSTĪBAS DEKLARĀCIJAS SATURS

Ar šo mēs, Husqvarna AB, SE 561 82 Huskvarna, ZVIEDRIJĀ, ar pilnu atbildību apliecinām, ka šis izstrādājums:

Apraksts	Benzīna zāles trimeris/ krūmgriezis
Zīmols	McCulloch
Platforma/tips/modelis	Platforma B33BCSMC, pārstāv modeli B33PS, B33PS+
Partija	Sērijas numurs, sākot no 2018

pilnībā atbilst šādām ES direktīvām un noteikumiem:

Direktīva/regula	Apraksts
2006/42/EK	par mašīnām
2014/30/EK	par elektromagnētisko savietojamību
2000/14/EK	par trokšņa emisiju vidē

Ir piemēroti šādi saskaņotie standarti un/vai tehniskās specifikācijas: EN ISO 12100, EN ISO 11806-1, EN ISO 11680-1, EN ISO 10517, CISPR 12, ISO 14982, ISO 3744

Saskaņā ar Direktīvas 2000/14/EK V pielikumu deklarētie skaņas līmeņi ir norādīti šīs rokasgrāmatas tehnisko datu sadaļā un parakstīti ES atbilstības deklarācijā.

TÜV Rheinland N.A. veica brīvprātīgu pārbaudi Husqvarna AB vārdā, izsniedzot atbilstības sertifikātu saskaņā ar EK Padomes Direktīvu 2006/42/EK par mašīnām.

Šis sertifikāts, kas pievienots parakstītajai EK Atbilstības deklarācijai, ir derīgs visām ražotnēm un izcelsmes valstīm, kas norādītas uz izstrādājuma.

Piegādātais benzīna zāles trimeris/krūmgriezis atbilst izstrādājumam, kam tika veikta pārbaude.

Inhoud

INLEIDING	290	TRANSPORT EN OPSLAG	303
VEILIGHEID	291	TECHNISCHE GEGEVENS	303
MONTEREN	297	HULPSTUKKEN	305
BEDIENING	298	INHOUD VAN DE EG-VERKLARING VAN	
ONDERHOUD	299	OVEREENSTEMMING	307

INLEIDING

Gebruikershandleiding

De oorspronkelijke taal van deze gebruikshandleiding is Engels. Bedieningshandleidingen in andere talen zijn vertalingen uit het Engels.

Overzicht

(Fig. 1)

1. Hulphandvat
2. Ophanging
3. Stopschakelaar
4. Steelkoppeling
5. Gashendel
6. Gashendelvergrendeling
7. Opzetstuk voor grastrimmer en bosmaaier
8. Combinatietang
9. Geluiddemper
10. Startkoordhendel
11. Dop benzinetank
12. Bougie/bougjekap
13. Chokehendel
14. Luchtfilterdeksel
15. Inbussleutel
16. Kabelboom
17. Beschermkap voor opzetstuk voor grastrimmer en bosmaaier
18. Messen voor heggenschaar
19. Hendel voor hoekverstelling
20. Geleider
21. Zaagketting
22. Dop voor de kettinolieltank
23. Kettingwieldeksel
24. Sleutel, 8 mm / 10 mm
25. Opzetstuk voor heggenschaar met groot bereik
26. Opzetstuk voor stoksnoeizaag
27. Afdekking van de geleider voor het opzetstuk voor de stoksnoeizaag)
28. Bladbeschermkap voor opzetstuk voor heggenschaar met groot bereik
29. Moer
30. Steunkop

31. Onderste houder
32. Grasmaaiblad
33. Trimmerkop
34. Transportbescherming voor grasmaaiblad
35. Bedieningshandleiding
36. Primerbalg van brandstofpomp
37. Bovenste houder

Symbolen op het product

- (Fig. 2) Waarschuwing
- (Fig. 3) Lees deze handleiding
- (Fig. 4) Draag goedgekeurde hoofd-, gehoor- en oogbescherming.
- (Fig. 5) Draag goedgekeurde veiligheidshandschoenen.
- (Fig. 6) Gebruik antisliplaarzen voor zwaar gebruik.
- (Fig. 7) Het gebruik van het product kan tot rondvliegende voorwerpen leiden, waardoor letsel kan ontstaan.
- (Fig. 8) Maximum toerental van de uitgaande as.
- (Fig. 9) Veilige afstand
- (Fig. 10) Veilige afstand
- (Fig. 11) Risico op terugslag als de snijtrusting een object raakt dat niet onmiddellijk wordt gesneden. Het product kan lichaamsdelen amputeren. Houd personen en dieren op een minimale afstand van 15 m (50 ft) tijdens het gebruik van dit product.
- (Fig. 12) Zorg ervoor dat lang haar tot boven uw schouders wordt samengebonden.

- (Fig. 13) De pijlen geven de limieten van de positie van de hendel weer.
- (Fig. 14) Brandstofpomp
- (Fig. 15) Chokehendel
- (Fig. 16) Houd alle lichaamsdelen uit de buurt van de hete oppervlakken.
- (Fig. 17) Zorg ervoor dat er zich niemand binnen de risicozone voor terugslag bevindt.
- (Fig. 18) GEVAAR - Houd uw handen uit de buurt van het blad.
- (Fig. 19) Geluidsvermogen
- (Fig. 20) Het product voldoet aan de geldende EG-richtlijnen.
- (Fig. 21) Het product voldoet aan de geldende EAC-richtlijnen.
- (Fig. 22) Het product voldoet aan de geldende Oekraïense richtlijnen.

Let op: Andere symbolen/stickers op het product hebben betrekking op certificeringseisen voor overige commerciële markten.

EU V



WAARSCHUWING: De EU-typegoedkeuring van dit product vervalt als ongeoorloofde wijzigingen aan de motor aangebracht worden.

Productaansprakelijkheid

Zoals uiteengezet in de wet voor productaansprakelijkheid zijn wij niet aansprakelijk voor schade die door ons product wordt veroorzaakt, indien:

- het product niet goed is gerepareerd.
- het product is gerepareerd met onderdelen die niet van de fabrikant afkomstig zijn, of onderdelen die niet zijn goedgekeurd door de fabrikant.
- het product een accessoire bevat die niet afkomstig is van de fabrikant of niet is goedgekeurd door de fabrikant.
- het product niet is gerepareerd door een erkend servicepunt of door een erkende autoriteit.

VEILIGHEID

Veiligheidsdefinities

De onderstaande definities geven de mate van ernst weer voor elk trefwoord.



WAARSCHUWING: Letsel aan personen.



OPGELET: Schade aan het product.

Let op: Deze informatie maakt het product eenvoudiger in gebruik.

Trillingsveiligheid

Dit product is alleen bedoeld voor incidenteel gebruik. Het voortdurend of regelmatig bedienen van het product kan zorgen voor "witte vingers" of dergelijke medische problemen als gevolg van trillingen. Houd de toestand van uw handen en vingers in de gaten als u het product voortdurend of regelmatig gebruikt. Als uw handen of vingers verkleuren, pijn doen, tintelen of doof aanvoelen, stop dan met werken en raadpleeg onmiddellijk een arts.

Algemene veiligheidsinstructies



WAARSCHUWING: Lees de volgende waarschuwingen voordat u het product gaat gebruiken.

- Gebruik het product op de juiste manier. Onjuist gebruik leidt mogelijk tot letsel of de dood. Gebruik het product uitsluitend voor de taken die in deze handleiding worden genoemd. Gebruik het product niet voor andere taken.
- Volg de instructies in deze handleiding op. Volg de veiligheidssymbolen en veiligheidsinstructies op. Het niet in acht nemen van de instructies en de symbolen kan leiden tot letsel, schade of de dood.
- Gooi deze handleiding niet weg. Gebruik de instructies voor het monteren, gebruiken en onderhouden van uw product. Gebruik de instructies voor een correcte installatie van opzetstukken en accessoires. Gebruik alleen goedgekeurde opzetstukken en accessoires.
- Gebruik nooit een beschadigd product. Neem het onderhoudsschema in acht. Voer alleen onderhoudswerkzaamheden uit waarvoor u in deze handleiding een instructie aantreft. Alle overige onderhoudswerkzaamheden moeten door een erkend servicepunt worden uitgevoerd.
- Deze handleiding kan niet alle situaties beschrijven die zich voor kunnen doen wanneer u dit product gebruikt. Wees voorzichtig en gebruik uw gezond

verstand. Gebruik het product niet en voer geen onderhoudswerkzaamheden aan het product uit als u niet zeker bent van de situatie. Neem voor meer informatie contact op met een productexpert, uw dealer, servicewerkplaats of erkende servicepunt.

- Koppel de bougiekabel los voordat u het product monteert, het product opslaat of onderhoudswerkzaamheden uitvoert.
- Gebruik het product niet als de oorspronkelijke specificatie is gewijzigd. Vervang geen onderdelen van het product zonder toestemming van de fabrikant. Gebruik alleen door de fabrikant goedgekeurde onderdelen. Onjuist onderhoud kan leiden tot letsel of de dood.
- Adem geen dampen in van de motor. Langdurig inademen van de uitlaatgassen van de motor kan een gevaar voor de gezondheid opleveren.
- Start het product niet in gesloten ruimtes of in de buurt van licht ontvlambaar materiaal. De uitlaatgassen zijn heet en kunnen vonken veroorzaken die tot brand kunnen leiden. Onvoldoende ventilatie kan leiden tot ernstig letsel of de dood door verstikking of het inademen van koolmonoxide.
- Wanneer u dit product gebruikt, genereert de motor een elektromagnetisch veld. Het elektromagnetische veld kan schade veroorzaken aan medische implantaten. Raadpleeg uw arts en de fabrikant van het medische implantaat voordat u het product gebruikt.
- Laat het product niet door een kind bedienen. Laat de machine niet bedienen door personen die de instructies niet hebben gelezen.
- Zorg ervoor dat u personen met een lichamelijke of geestelijke beperking die het product gebruiken, altijd in de gaten houdt. Er moet te allen tijde een verantwoordelijke volwassene aanwezig zijn.
- Berg het product op in een afgesloten ruimte die niet toegankelijk is voor kinderen of onbevoegde personen.
- Het product kan objecten uitwerpen en letsel veroorzaken. Neem de veiligheidsinstructies in acht om het risico op letsel of de dood te verlagen.
- Blijf in de buurt van het product wanneer de motor is ingeschakeld.
- De gebruiker van het product is verantwoordelijk indien zich een ongeval voordoet.
- Zorg dat er geen onderdelen beschadigd zijn, voordat u het product gebruikt.
- Zorg ervoor dat u minimaal 15 m (50 ft) van andere personen en dieren verwijderd bent, voordat u het product gaat gebruiken. Zorg ervoor dat personen in het aangrenzende gebied weten dat u het product gaat gebruiken.
- Neem nationale en lokale wetgeving in acht. Deze kan het gebruik van het product in sommige situaties beperken of verbieden.
- Gebruik het product niet als u moe bent, of onder invloed van alcohol, drugs of medicijnen verkeert. Ze

kunnen een negatief effect hebben op uw zicht, alertheid, coördinatie of oordeel.

Algemene veiligheidsinstructies voor de grastrimmer

- Gebruik de trimmerkop om gras te maaien.
- Zorg er altijd voor dat de trimmerdraad strak en gelijkmatig rond de trommel is gewikkeld om schadelijke trillingen te voorkomen.
- Gebruik alleen aanbevolen trimmerkoppen en trimmerdraden.
- Zorg ervoor dat het mes op de trimmerbeschermkap niet beschadigd is. Hiermee wordt de trimmerdraad op de juiste lengte gesneden.
- Bedien het product zodanig dat de snijtrusting zich onder uw middel bevindt.
- Raak de hoekoverbrenging niet aan nadat de motor is uitgeschakeld.
- De hoekoverbrenging is heet nadat de motor is uitgeschakeld. Hete oppervlakken kunnen letsel veroorzaken.

Gras trimmen

1. Houd de trimmerkop vlak boven de grond en schuin. Druk de grastrimmerdraad niet in het gras. (Fig. 23)
- 2.
3. Gebruik 80 % van het vermogen wanneer u in de buurt van objecten gras maait. (Fig. 24)

Gras maaien

1. Zorg dat de grastrimmerdraad parallel loopt aan de grond wanneer u gaat maaien. (Fig. 25)
2. Duw de trimmerkop niet op de grond. De grond en het product kunnen hierdoor beschadigd raken.
3. Zorg dat de trimmerkop de grond niet continu raakt. Hierdoor kan de trimmerkop beschadigd raken.
4. Gebruik volgas wanneer u het product heen en weer beweegt om gras te maaien. Zorg dat de grastrimmerdraad parallel loopt aan de grond. (Fig. 26)

Gras vegen

De luchtstroom van de roterende trimmerdraad kan worden gebruikt om maaisel uit een gebied te verwijderen.

1. Houd de trimmerkop met de trimmerdraad parallel aan de grond en boven de grond.
2. Geef volgas.
3. Beweeg de trimmerkop van de ene naar de andere kant en veeg het gras.



WAARSCHUWING: Reinig de kap van de trimmerkop altijd wanneer u een nieuwe trimmerdraad monteert, om onbalans en trillingen in de hendels te voorkomen.

Controleer ook de andere onderdelen van de trimmerkop en reinig deze indien nodig.

Algemene veiligheidsinstructies voor de bosmaaier

- Voor alle soorten hoog of sterk gras wordt een grasmaaiblad gebruikt.
- De grasmaaibladeren en grasmassen mogen niet gebruikt worden bij houtachtige stammen.
- Gebruik hoofdbescherming wanneer u een product met een maaiblad gebruikt.
- Draag veiligheidshandschoenen wanneer u het maaiblad aanraakt of onderhoud uitvoert.
- Gebruik het product met een goedgekeurd maaiblad. Gebruik geen maaiblad zonder dat de overige vereiste onderdelen op juiste wijze zijn aangebracht. Zorg ervoor dat de installatie op de juiste manier is uitgevoerd en dat de juiste onderdelen zijn gebruikt. Door een onjuiste installatie kan het blad worden weggeslingerd en ernstig letsel toebrengen aan de gebruiker en/of omstanders.
- Bedien het product zodanig dat de snijtrusting zich onder uw middel bevindt.
- Raak de hoekoverbrenging niet aan nadat de motor is uitgeschakeld.
- De hoekoverbrenging is heet nadat de motor is uitgeschakeld. Hete oppervlakken kunnen letsel veroorzaken.
- Een maaiblad kan letsel veroorzaken als het nog draait nadat de motor wordt uitgeschakeld of de gashendel wordt losgelaten.
- Houd uw handen uit de buurt van het maaiblad. Het aanraken van het maaiblad kan ernstig letsel veroorzaken.
- Schakel de motor uit voordat u werkzaamheden aan de snijtrusting uitvoert. Zorg ervoor dat de snijtrusting volledig tot stilstand komt. Koppel de kabel van de bougie los.
- Zorg ervoor dat het maaiblad volledig is gestopt met draaien voordat u onderhoudswerkzaamheden uitvoert.
- Houd de snijtanden van het blad goed en juist geslepen.
- Een verkeerd geslepen of beschadigd blad verhoogt het risico op ongelukken. Houd de snijtanden van het blad goed en juist geslepen. Volg de instructies en gebruik de aanbevolen vijlmal.
- Controleer de bladbeschermkap op beschadigingen en vervormingen.
- Bevestig de transportbescherming op het maaiblad voordat u het product vervoert of opslaat.

Terugslag

- Een terugslag is een plotselinge beweging van het product naar de zijkant, naar voren of naar achteren. Een terugslag vindt plaats wanneer het grasmaaiblad of zaagblad een object raakt dat niet

kan worden gemaaid. Op plaatsen waar u moeilijk kunt zien wat u maait, is er een groter risico op terugslag.

- Bij een terugslag bestaat het risico dat het product of de gebruiker uit zijn positie wordt gebracht. Een bewegend blad kan omstanders raken en er is kans op letsel.
- Gooi een blad dat verbogen is, scheuren vertoont of gebroken of beschadigd is, weg.
- Gebruik een scherp blad. Het risico op terugslag is groter als het blad niet scherp is.

Gras maaien met een grasmaaiblad

1. Sta met uw voeten uit elkaar tijdens het gebruik van het product. Zorg ervoor dat u stevig staat.
2. Plaats de steunkop lichtjes op de grond. Dit voorkomt dat het blad de grond raakt.
3. Gebruik een pendelende beweging van rechts naar links voor een goede maaibeweging. Gebruik de linkerkant van het blad om te snijden (tussen 8 en 12 uur). (Fig. 27)
4. Kantel het blad naar links bij het maaien van gras.

Let op: Het gras zal hierdoor in een lijn liggen.

5. Gebruik een pendelende beweging van links naar rechts voor de retourbeweging.
6. Houd bij het werk een ritme aan.
7. Beweeg naar voren en zorg dat u stevig staat.
8. Stop de motor.
9. Verwijder het product uit de klem op het draagstel.
10. Plaats het product op de grond.
11. Verzamel het maaisel.

Algemene veiligheidsinstructies voor de stoksnoeizaag

- We raden u aan verdere beschermingsuitrusting voor hoofd, handen, benen en voeten te gebruiken. Als u voldoende beschermende kleding draagt, neemt de kans op persoonlijk letsel door rondvliegend vuil of onbedoeld contact met de zaagketting af.
- Til uw armen niet boven uw schouders bij het zagen met het product. Blijf niet onder de takken staan die worden gezaagd.
- Draag altijd veiligheidshandschoenen wanneer u de zaagketting aanraakt.
- Vervang de geleider en de ketting onmiddellijk als deze beschadigd, defect of verwijderd zijn.
- Start de motor niet met de geleider in een zaagsnede. Verwijder de geleider uit de zaagsnede voordat u de motor start.
- Gebruik het product niet voor het omzagen van bomen of een boomstam.
- Gebruik het product niet voor het snoeien van struiken of jonge bomen.

- Zorg ervoor dat de ketting niet in aanraking komt met objecten als u de motor start.
- Wees voorzichtig met hoogspanningskabels.
- Oefen geen druk uit op het product wanneer u een zaagsnede hebt voltooid.
- Laat de gashendel altijd los wanneer u een zaagsnede hebt voltooid en laat de motor met stationair toerental draaien.
- Zaag alleen twijgen of takken van minder dan 15 cm doorsnede boven uw hoofd.
- Houd het product stevig met twee handen vast om het product in evenwicht te houden.

(Fig. 28)

- Gebruik het product langzaam en zaag voorzichtig
- Houd rekening met de richting waarin de tak valt.
- Houd tijdens het zagen rekening met noesten. Noesten zijn kleine takken die in de ketting terecht kunnen komen, waardoor u de controle over het product kunt verliezen of uit balans kunt raken.
- Houd rekening met de noest als de spanning in het hout vrijkomt.
- Gebruik het product in een vrij werkgebied. Ruim regelmatig gevallen takken in het werkgebied op om letsel te voorkomen.
- Zaag lange takken in stukken wanneer u ze verwijdert.
- Schakel de motor uit, verwijder het draagstel en plaats de machine op de grond voordat u het gemaaide materiaal verzamelt.
- Breng de afdekking van de geleider aan tijdens transport en opslag van het product.
- Controleer de afdekking van de geleider op beschadigingen en vervormingen.

Zagen met de stoksnoeizaag



WAARSCHUWING: Zaag niet in achterwaartse of voorwaartse richting met het product.

1. Zet de gashendel van het product in de stand volgas en oefen een lichte druk uit.
2. Breng de eerste zaagsnede 15 cm van de boomstam aan. Zaag 1/3 door de onderzijde van de tak. (Fig. 29)
3. Verplaats de stoksnoeizaag 5-4 cm op de tak. Zaag de tweede keer volledig door de tak. (Fig. 29)
4. Zaag een derde keer. Zaag niet te dicht bij de stam; dit kan de boom beschadigen.

Let op: Houd het product tijdens de tweede en derde zaagsnede tegen de tak om de tak stabiel te houden.

(Fig. 30)

Algemene veiligheidsinstructies voor de heggenschaar met groot bereik

- Houd uw handen uit de buurt van het maaiblad. Het aanraken van het maaiblad kan ernstig letsel veroorzaken.
- Houd alle lichaamsdelen uit de buurt van de messenset. Verwijder geen snoeiafval en houd geen materiaal vast dat moet worden gesnoeid als de messen bewegen. Zorg ervoor dat het product gestopt is voordat u het reinigt of onderhoud uitvoert. De messen komen na het uitschakelen niet meteen tot stilstand. Onoplettendheid tijdens het gebruik van het product kan ernstig letsel veroorzaken.
- Til uw armen niet boven uw schouders bij het zagen met het product. Blijf niet onder de takken staan die worden gezaagd.
- Houd het product zo dicht mogelijk bij uw lichaam voor de juiste balans.

(Fig. 31)

- Bewege het product van beneden naar boven heen en weer wanneer u de zijkanten knipt.

(Fig. 32)

- Knip niet te snel. Knip langzaam en regelmatig totdat u een goed knipresultaat ziet.
- Zorg ervoor dat de punt van het blad de grond niet raakt.
- Wees voorzichtig met hoogspanningskabels.
- Laat de gashendel altijd los wanneer u een zaagsnede hebt voltooid en laat de motor met stationair toerental draaien.
- Draag de heggenschaar bij de handgreep met uitgeschakelde snijbladen. Houd het product tijdens gebruik op de juiste wijze vast om de kans op letsel door de snijbladen te verminderen.
- Schakel de motor uit, verwijder het draagstel en plaats de machine op de grond voordat u het gemaaide materiaal verzamelt.
- Breng de bladbeschermkap aan tijdens transport en opslag van het product.
- Controleer de bladbeschermkap op beschadigingen en vervormingen.

De hoek van de snijbladen aanpassen

1. Druk op de hendel om te ontgrendelen. (Fig. 33)
2. Stel de hoek van de snijbladen in op de juiste positie.
3. Laat de hendel los.

Veiligheidsinstructies voor bediening

- Zorg ervoor dat het product volledig gemonteerd is voordat u aan het werk gaat.
- Verplaats het product minstens 3 m (10 ft) van de plaats waar u de brandstoftank hebt gevuld, voordat

u het product start. Plaats het product op een vlakke ondergrond. Zorg ervoor dat de snijuitrusting niet in aanraking komt met de grond of andere objecten.

- Het gebruik van het apparaat kan tot rondvliegende voorwerpen leiden, waardoor oogletsel kan ontstaan. Gebruik altijd goedgekeurde oogbescherming wanneer u het product gebruikt.
- Let op: Tijdens het gebruik kan een kind zonder uw medeweten dicht bij het product komen.
- Gebruik dit product niet als zich personen in het werkgebied bevinden. Schakel het product uit wanneer een persoon het werkgebied betreedt.
- Zorg dat u het product altijd onder controle hebt.
- Gebruik het product niet als u geen hulp kunt krijgen indien zich een ongeval voordoet. Zorg er altijd voor dat anderen weten dat u het product gaat gebruiken voordat u het product start.
- Draai niet met het product voordat u zeker weet dat er zich geen personen of dieren in de veiligheidszone bevinden.
- Verwijder alle ongewenste materialen uit het werkgebied voordat u begint. Als de snijuitrusting een object raakt, dan kan dit object worden uitgeworpen en letsel of schade veroorzaken. Ongewenst materiaal kan zich rond de snijuitrusting wikkelen en schade veroorzaken.
- Gebruik het apparaat niet bij slecht weer, zoals mist, regen, sterke wind, gevaar voor blikseminslag of andere ongunstige weersomstandigheden. Bij slecht weer kunnen gevaarlijke omstandigheden, zoals gladde oppervlakken, ontstaan.
- Zorg dat u vrij kunt bewegen en in een stabiele houding kunt werken.
- Zorg dat u niet kunt vallen wanneer u het product gebruikt. Buig u niet voorover of achterover wanneer u het product bedient.
- Houd het product altijd met twee handen vast. Houd het apparaat rechts van uw lichaam.
- Bedien het product zodanig dat de snijuitrusting zich onder uw middel bevindt.
- Als de chokehendel in de chokestand staat wanneer de motor wordt ingeschakeld, dan begint de snijuitrusting te draaien.
- Raak de hoekoverbrenging niet aan nadat de motor is uitgeschakeld. De hoekoverbrenging is heet nadat de motor is uitgeschakeld. Hete oppervlakken kunnen letsel veroorzaken.
- Schakel de motor uit voordat u het product verplaatst.
- Zet het product niet neer terwijl de motor is ingeschakeld.
- Schakel de motor uit en wacht totdat de snijuitrusting is gestopt voordat u ongewenst materiaal van het product verwijdert. Laat de snijuitrusting eerst stoppen voordat u (al dan niet met een hulpmiddel) het maaisel verwijdert.

Persoonlijke beschermingsuitrusting



WAARSCHUWING: Lees de volgende waarschuwingen voordat u het product gaat gebruiken.

- Gebruik altijd de juiste persoonlijke beschermingsmiddelen wanneer u het product gebruikt. De persoonlijke beschermingsmiddelen nemen het risico op letsel niet weg. De persoonlijke beschermingsmiddelen verlagen de ernst van het letsel indien zich een ongeval voordoet.
- Gebruik altijd goedgekeurde oogbescherming wanneer u het product gebruikt.
- Bedien het product niet op blote voeten of met open schoenen. Gebruik altijd antisliplaarzen voor zwaar gebruik.
- Draag een lange broek van stevige stof.
- Gebruik indien nodig goedgekeurde beschermende handschoenen.
- Gebruik een helm als er objecten op uw hoofd kunnen vallen.
- Gebruik altijd goedgekeurde gehoorbescherming wanneer u het product gebruikt. Langdurig lawaai kan gehoorverlies veroorzaken.
- Zorg ervoor dat u een EHBO-kit bij de hand hebt.

Veiligheidsvoorzieningen op het product



WAARSCHUWING: Lees de volgende waarschuwingen voordat u het product gaat gebruiken.

- Gebruik het product nooit wanneer de veiligheidsvoorzieningen defect zijn.
- Controleer de veiligheidsvoorzieningen regelmatig op een juiste werking. Als de veiligheidsvoorzieningen defect zijn, neem dan contact op met uw McCulloch servicewerkplaats.

Gashendelvergrendeling

De gashendelvergrendeling vergrendelt de gashendel. Druk op de gashendelvergrendeling om de gashendel te ontgrendelen. Wanneer u de hendel ontgrendelt, gaan de gashendelvergrendeling en de gashendel terug naar hun oorspronkelijke stand.

1. Zorg dat de gashendel is vergrendeld in de stationaire stand wanneer u de gashendelvergrendeling ontgrendelt.
2. Druk op de gashendelvergrendeling en controleer of deze terugkeert naar de oorspronkelijke stand wanneer u deze loslaat.
3. Druk op de gashendel en controleer of deze terugkeert naar de oorspronkelijke stand wanneer u deze loslaat.

Start de motor en zet het gas volledig open. Laat de gashendel los en controleer of de snijuitrusting stopt. Als

de snijuitrusting draait terwijl de gashendel in de stationaire stand staat, controleer dan de stelschroef voor de stationaire stand van de carburateur.

Stopschakelaar controleren

De stopschakelaar stopt de motor.

1. Start de motor.
2. Controleer of de motor stopt wanneer u de stopschakelaar in de stop-stand zet.

Beschermkap voor snijuitrusting

De beschermkap van de snijuitrusting voorkomt dat losse objecten in de richting van de gebruiker kunnen vliegen.

Controleer de beschermkap van de snijuitrusting op schade en vervang hem indien hij beschadigd is. Gebruik alleen de goedgekeurde beschermkap voor de snijuitrusting.

Ontgrendelfunctie draagstel



WAARSCHUWING: Gebruik het draagstel niet als de ontgrendelfunctie defect is. Zorg dat de ontgrendelfunctie van het draagstel naar behoren werkt wanneer u het product afstelt.

- De ontgrendelfunctie van het draagstel bevindt zich aan de voorzijde van het product.

(Fig. 34)

- De banden van het draagstel moet altijd in de juiste positie blijven.
- In een noodgeval zorgt de ontgrendelfunctie van het draagstel ervoor dat u zich snel van het product kunt losmaken.

Geluiddemper

- Gebruik geen motor met een beschadigde geluiddemper. Een beschadigde geluiddemper laat het geluidniveau stijgen en vergroot het risico van brand. Zorg dat er een brandblusser in de buurt is.
- Controleer regelmatig of de geluiddemper aan het product is bevestigd.
- Raak de motor en de geluiddemper niet aan terwijl de motor is ingeschakeld. Raak de motor en de geluiddemper een tijdje niet aan nadat de motor is uitgeschakeld. Hete oppervlakken kunnen letsel veroorzaken.
- Een hete geluiddemper kan brand veroorzaken. Let op als u het product in de buurt van ontvlambare vloeistoffen of dampen gebruikt.
- Raak geen onderdelen van de geluiddemper aan als de geluiddemper beschadigd is. De onderdelen kunnen kankerverwekkende chemicaliën bevatten.

Brandstofveiligheid

- Start het product niet als er brandstof of motorolie op het product aanwezig is. Verwijder de ongewenste

brandstof/olie en laat het product drogen. Verwijder ongewenste brandstof van het product.

- Als u brandstof op uw kleding morst, trek dan direct andere kleding aan.
- Zorg dat er geen brandstof op uw lichaam terecht komt, dit kan letsel veroorzaken. Als er brandstof op uw lichaam terecht komt, verwijder deze dan met water en zeep.
- Start de motor niet als u brandstof op het product of op uw lichaam hebt gemorst.
- Start het product niet als er sprake is van een motorlekkage. Controleer de motor regelmatig op lekkage.
- Wees voorzichtig met brandstof. Brandstof is licht ontvlambaar en de dampen zijn explosief. Ze kunnen letsel veroorzaken of leiden tot de dood.
- Adem geen brandstofdampen in, dit kan letsel veroorzaken. Zorg voor voldoende ventilatie.
- Rook niet in de buurt van de brandstof of de motor.
- Plaats geen warme voorwerpen in de buurt van de brandstof of de motor.
- Vul geen brandstof bij terwijl de motor is ingeschakeld.
- Zorg ervoor dat de motor koud is wanneer u brandstof bijvult.
- Draai de tankdop langzaam open en laat de druk voorzichtig ontsnappen voordat u brandstof bijvult.
- Vul geen brandstof voor de motor bij in een afgesloten ruimte. Onvoldoende ventilatie kan leiden tot ernstig letsel of de dood door verstikking of het inademen van koolmonoxide.
- Draai de tankdop goed vast, zodat er geen brand kan ontstaan.
- Verplaats het product minstens 3 m (10 ft) van de plaats waar u de brandstoftank hebt gevuld, voordat u het product start.
- Doe niet te veel brandstof in de brandstoftank.
- Zorg dat er geen brandstof wordt gemorst wanneer u het product of de jerrycan met brandstof verplaatst.
- Plaats het product of de jerrycan met brandstof niet op een plaats waar deze wordt blootgesteld aan open vuur, vonken of waakvlammen. Zorg dat er geen open vuur aanwezig is in de opslagruimte.
- Gebruik alleen goedgekeurde jerrycans voor het verplaatsen of opslaan van brandstof.
- Leeg de brandstoftank voordat het product gedurende lange tijd wordt opgeslagen. Neem lokale wetgeving in acht voor het afvoeren van brandstof.
- Reinig het product voordat het gedurende lange tijd wordt opgeslagen.
- Verwijder de bougiekabel voordat het product wordt opgeslagen, zodat de motor niet onbedoeld kan starten.

Algemene veiligheidsinstructies voor onderhoud

- De gebruiker van het product is verantwoordelijk voor het uitvoeren van alle vereiste onderhoudswerkzaamheden, zoals beschreven in de bedieningshandleiding. Onjuist onderhoud kan leiden tot letsel of de dood.
 - Zorg ervoor dat u regelmatig onderhoudswerkzaamheden uitvoert aan het product. De levensduur van het product neemt toe. Het risico van ongevallen neemt af.
 - Houd u aan het onderhoudsschema. De intervallen worden berekend op basis van het dagelijks gebruik van het product. De intervallen wijken af als u het product niet dagelijks gebruikt.
 - Voer alleen onderhoudswerkzaamheden uit waarvoor u in deze handleiding een instructie aantreft. Alle overige onderhoudswerkzaamheden moeten door een erkend servicepunt worden uitgevoerd.
 - Laat alle onderhoudswerkzaamheden aan het apparaat uitvoeren door een erkende dealer, met uitzondering van de werkzaamheden in *ONDERHOUD op pagina 299*.
 - Laat het product regelmatig door een erkende dealer of een erkend servicepunt controleren, zodat er aanpassingen en reparaties uitgevoerd kunnen worden.
 - Controleer of het apparaat correct is gemonteerd.
 - Gebruik het product niet als de oorspronkelijke specificatie is gewijzigd.
 - Vervang geen onderdelen van het product zonder toestemming van de fabrikant.
 - Gebruik alleen door de fabrikant goedgekeurde onderdelen.
- Controleer op defecte of onjuist uitgelijnde onderdelen en op onderdelen die niet vrij bewegen. Controleer of er andere omstandigheden zijn die de werking van het apparaat negatief kunnen beïnvloeden.
 - Gebruik nooit een beschadigd product. Vervang of repareer beschadigde onderdelen.
 - Zorg dat doppen en bevestigingen goed blijven vastzitten. Het gebruik van niet-goedgekeurde vervangende onderdelen of het verwijderen van veiligheidsvoorzieningen kan leiden tot schade aan het apparaat. Hierdoor kan ook letsel ontstaan bij de gebruiker of bij omstanders.
 - Gebruik alleen aanbevolen accessoires en vervangende onderdelen. Breng geen wijzigingen aan het product aan.
 - Houd de handgrepen droog, schoon en vrij van olie en vet. Vettige, met olie bedekte handgrepen zijn glad, waardoor u de controle kunt verliezen.
 - Volg de instructies voor het smeren en vervangen van onderdelen.
 - Koppel de bougiekabel los voordat u het product monteert, het product opslaat of onderhoudswerkzaamheden uitvoert.
 - Neem contact op met uw servicepunt als het stationaire toerental niet zo kan worden afgesteld dat de snijuitrusting stopt. Gebruik het product niet voordat het correct is afgesteld of gerepareerd.
 - Zorg ervoor dat het product stabiel is tijdens het transport om schade te voorkomen.
 - Wanneer het apparaat niet in gebruik is, bewaart u het op een droge, hoge en afgesloten locatie buiten het bereik van kinderen.

MONTEREN



WAARSCHUWING: Lees het hoofdstuk over veiligheid voordat u het product monteert.

Let op: Controleer of de handgreep niet beweegt.

Hendel monteren

1. Verwijder de bouten (A), ringen (B), bovenste klem (D), onderste klem (E) en moeren (F) van de handgreep (C). (Fig. 35)
2. Bevestig de bovenste klem (A), handgreep (B), ringen (C) en bouten (D) op de bovenkant van de bovenste steel.
3. Bevestig de onderste klem (E) en moeren (F) aan de onderkant van de bovenste steel. (Fig. 36)
4. Breng het hulphandvat aan tussen de 2 pijlen op de bovenste steel.
5. Draai de schroeven stevig vast.

Het trimmeropzetstuk monteren

1. Bevestig de beschermkap (A), beugels (B), ringen (C), ringen (D) en bouten (E) voor de snijuitrusting. Draai de schroeven stevig vast. (Fig. 37)
2. Gebruik de inbussleutel (A) om rotatie van de steel te voorkomen.
3. Verwijder de moer (B), steunkop (C) en houder (D) op het opzetstuk voor de trimmer en bosmaaier. (Fig. 38)
4. Draai de trimmerkop (B) vast op de steel. (Fig. 39)

Opzetstuk voor bosmaaier monteren

1. Bevestig de beschermkap (A), beugels (B), ringen (C), ringen (D) en bouten (E) voor de snijuitrusting. Draai de schroeven stevig vast. (Fig. 37)

2. Gebruik de inbussleutel (A) om rotatie van de steel te voorkomen.
3. Verwijder de moer (B), steunkop (C) en houder (D) op het opzetstuk voor de trimmer en bosmaaier. (Fig. 40)
4. Bevestig het blad (B), onderste houder (C), steunkop (D) en moer (E). Draai de moer stevig vast. (Fig. 41)

Het opzetstuk voor de stoksnoeizaag monteren

Zie *Onderhoud aan het opzetstuk van de stoksnoeizaag op pagina 301* voor montage-instructies voor het opzetstuk van de stoksnoeizaag.

Deelbare steel monteren

1. Draai aan de knop om de steelkoppeling los te maken. (Fig. 42)
2. Verplaats de vergrendel-/ontgrendelknop (A) in de geleidingsuitsparing. Duw het opzetstuk in de

- koppeling totdat de vergrendel-/ontgrendelknop in het eerste gat vastklikt (B). (Fig. 43)
3. Plaats de steel in de steelkoppeling. De knop moet door het gat gaan.

Let op: Als het opzetstuk niet volledig in de bovenste steel gaat, gebruikt u de combinatietang om de interne aandrijfas dieper in de buis te steken. Het kan nodig zijn om de combinatietang te draaien terwijl u drukt.

4. Zorg dat u de knop weer stevig vastdraait voordat u het product gebruikt. (Fig. 44)

Deelbare steel demonteren

1. Draai aan de knop om de steelkoppeling los te maken. (Fig. 45)
2. Houd de vergrendel-/ontgrendelknop (B) ingedrukt. Trek de stelen uit elkaar. (Fig. 46)

BEDIENING



WAARSCHUWING: Lees en begrijp het hoofdstuk over veiligheid voordat u het product gebruikt.

Brandstof

Brandstof gebruiken



OPGELET: Dit product heeft een tweetaktmotor. Gebruik een mengsel van benzine en tweetakt-motorolie. Zorg dat u de juiste hoeveelheid olie gebruikt in het mengsel. Door een onjuiste verhouding van benzine en olie kan de motor beschadigd raken.

Benzine



OPGELET: Gebruik geen benzine met een octaangetal lager dan 90 RON (87 AKI). Dit kan schade aan het product veroorzaken.



OPGELET: Gebruik geen benzine met een ethanolgehalte van meer dan 10% (E10). Dit kan schade aan het product veroorzaken.

- Gebruik altijd nieuwe loodvrije benzine met een minimaal octaangetal van RON 90 (87 AKI) en een ethanolgehalte van minder dan 10% (E10).
- Gebruik benzine met een hoger octaangetal als u het product regelmatig gebruikt met een hoog motortoerental.

Tweetakt-motorolie

- Gebruik alleen hoogwaardige tweetakt-motorolie. Gebruik alleen motorolie voor luchtgekoelde tweetakt-motorolie.
- Gebruik geen andere typen olie.
- Mengverhouding 50:1 (2%)

Benzine, liter	Tweetaktolie, liter
5	0,10
10	0,20
15	0,30
20	0,40

Brandstof mengen

Let op: Gebruik altijd een schone jerrycan wanneer u brandstof gaat mengen.

Let op: Maak een hoeveelheid brandstofmengsel voor maximaal 30 dagen.

1. Voeg de helft van de hoeveelheid benzine toe.
2. Voeg de volledige hoeveelheid olie toe.
3. Schud het brandstofmengsel om de stoffen te mengen.
4. Voeg de resterende hoeveelheid benzine toe.
5. Schud het brandstofmengsel om de stoffen te mengen.
6. Vul de brandstoftank.

Brandstof vullen

- Gebruik altijd een jerrycan met een anti-morsschenkuit.
- Als er brandstof op de jerrycan aanwezig is, dan verwijdert u de ongewenste brandstof en laat u de jerrycan drogen.
- Zorg dat het oppervlak rondom de tankdop schoon is.
- Schud de jerrycan voordat u het brandstofmengsel in de brandstoftank laat lopen.

Starten en stoppen

Koude motor starten

(Fig. 47)

1. Zet de stopschakelaar (A) in de startpositie.
2. Duw de gashendelvergrendeling (B) in en trek aan de gashendel (C).
3. Druk terwijl de gashendel is ingeschakeld op de knop voor hoog stationair toerental (D).
4. Laat daarna de gashendelvergrendeling en de gashendel los.
5. Druk de primerbalg van de brandstofpomp langzaam 10 maal in. De balg hoeft niet volledig gevuld te zijn. (Fig. 48)
6. Zet de chokeknop in de volledig geopende stand. (Fig. 49)
7. Druk de behuizing van de machine met uw linkerhand op de grond. (Fig. 50)
8. Trek met uw rechterhand het koord langzaam naar u toe totdat u weerstand ondervindt.
9. Trek nu snel en krachtig aan het startkoord. Herhaal ongeveer 5 keer of tot de motor probeert te starten.
10. Zet de chokeknop in de gesloten stand.
11. Trek snel en krachtig aan het startkoord totdat de motor start.
12. Laat de motor 10 seconden draaien.
13. Trek aan de gashendel om gedurende 60 seconden met laag toerental te draaien.

Warme motor starten

Let op: Voer deze procedure uit wanneer u een product start waarvan de brandstof is opgebraakt en is bijgevoerd.

(Fig. 47)

1. Zet de stopschakelaar (A) in de startpositie.
2. Duw de gashendelvergrendeling (B) in en trek aan de gashendel (C).
3. Druk terwijl de gashendel is ingeschakeld op de knop voor hoog stationair toerental (D).
4. Laat daarna de gashendelvergrendeling en de gashendel los.
5. Druk de primerbalg van de brandstofpomp langzaam 10 maal in. De balg hoeft niet volledig gevuld te zijn. (Fig. 48)
6. Druk de behuizing van de machine met uw linkerhand op de grond. (Fig. 50)
7. Zet de chokeknop in de gesloten stand.
8. Trek met uw rechterhand het koord langzaam naar u toe totdat u weerstand ondervindt.
9. Trek snel en krachtig aan het startkoord totdat de motor start.

Product stoppen

- Druk de stopschakelaar in om de motor te stoppen.

Motor starten als de brandstof te warm is

Als het apparaat niet start, is de brandstof mogelijk te warm.

Let op: Gebruik altijd nieuwe brandstof en verkort de gebruiksduur bij warm weer.

1. Leg het apparaat op een koele plek, uit de buurt van direct zonlicht.
2. Laat het apparaat minimaal 20 minuten afkoelen.
3. Druk het balgje voor extra brandstoftoevoer gedurende 10 tot 15 seconden telkens opnieuw in.
4. Volg de procedure voor het starten van een koude motor. Zie *Koude motor starten op pagina 299*.

ONDERHOUD



WAARSCHUWING: Lees en begrijp het hoofdstuk over veiligheid voordat u gaat reinigen of reparaties of onderhoud gaat uitvoeren.

Onderhoudsschema

Houd u aan het onderhoudsschema. De intervallen worden berekend op basis van het dagelijks gebruik van het product. De intervallen wijken af als u het product niet dagelijks gebruikt. Voer alleen onderhoudswerkzaamheden uit die in deze handleiding worden beschreven. Neem voor overige

onderhoudswerkzaamheden die niet in deze handleiding worden beschreven contact op met een erkend servicepunt.

Dagelijks onderhoud

- Reinig de externe oppervlakken.
- Maak het luchtfilter schoon. Vervang indien nodig.
- Controleer het draagstel.
- Controleer de werking van de gashendelvergendeling en de gashendel.
- Controleer de steel en de handgreep.
- Controleer de stopschakelaar.
- Controleer de bladbeschermkappen.
- Controleer de snijuitrusting op beschadigingen en barsten.
- Vervang snijuitrusting indien deze beschadigd is.
- Smeer de snijbladen (opzetstuk voor heggenschaar met groot bereik).
- Controleer de trimmerkop.
- Controleer het stationaire toerental.
- Controleer op brandstoflekkage.

Wekelijks onderhoud

- Controleer de startkoordhendel en het startkoord zelf.
- Controleer de smering van de hoekoverbrenging.
- Reinig de buitenkant van de carburateur en de aangrenzende delen.
- Maak de bougie uitwendig schoon. Verwijder hem en controleer de afstand tussen de elektroden. Pas de afstand aan of vervang de bougie. Controleer of de bougie is uitgerust met een onderdrukker.

Maandelijks onderhoud

- Reinig het koelsysteem.
- Controleer het brandstoffilter.
- Controleer de brandstofslang op schade.
- Controleer alle kabels en aansluitingen.
- Controleer het brandstoffilter.

De carburateur afstellen

Tijdens het testen in de fabriek wordt de basisafstelling van de carburateur uitgevoerd. De afstelling moet worden uitgevoerd door een gekwalificeerde monteur.

Geluidemper controleren



WAARSCHUWING: Gebruik een product niet wanneer de geluidemper defect is. Als een geluidemper defect is, moet deze altijd vervangen worden.



WAARSCHUWING: Geluidempers met katalysator kunnen tijdens bedrijf zeer heet worden. Hierdoor ontstaat kans op verbranding of brand.



WAARSCHUWING: De geluidemper zorgt dat het geluidsniveau omlaag wordt gebracht en geleidt tevens de uitlaatgassen van de gebruiker weg. Uitlaatgassen zijn heet en kunnen vonken bevatten. Risico op brand.



OPGELET: Als het vonkenscherm beschadigd is, moet dit altijd worden vervangen. Gebruik een product niet als het vonkenscherm op de geluidemper ontbreekt of defect is.



OPGELET: Als vonkenscherm geblokkeerd wordt, zal het product te heet worden. Dit kan leiden tot beschadiging van de cilinder en de zuiger.

1. Controleer of de geluidemper niet beschadigd is.
2. Zorg ervoor dat de geluidemper correct aan het product is bevestigd.
3. Sommige geluidempers hebben een speciaal vonkenscherm. Reinig het vonkenscherm minimaal een keer per week indien uw product voorzien is van dit type geluidemper. Gebruik een staalborstel. (Fig. 51)

Het koelsysteem reinigen/onderhouden

Dit product is uitgerust met een koelsysteem. Een vuil of verstopt koelsysteem zorgt ervoor dat het product te heet wordt, waardoor de cilinder en zuiger beschadigd kunnen raken. Controleer en reinig het koelsysteem met een borstel één keer per week, of vaker bij veeleisende omstandigheden. Het koelsysteem omvat koelribben op de cilinder (1) en een luchtinlaat (2).

(Fig. 52)

Het luchtfilter reinigen

1. Verwijder het luchtfilterdeksel en verwijder het luchtfilter. (Fig. 53)
2. Reinig het luchtfilter met een warm sopje van water en zeep. Zorg dat het luchtfilter droog is wanneer u dit aanbrengt.
3. Vervang het luchtfilter als het zo vuil is dat het niet meer volledig kan worden gereinigd. Vervang een beschadigd luchtfilter altijd.
4. Als uw product is uitgerust met een schuimluchtfilter, breng dan luchtfilterolie aan. Breng alleen luchtfilterolie aan op een schuimfilter. Breng geen olie aan op een viltfilter.

Brandstoffilter

Als de motor niet genoeg brandstof krijgt toegevoerd, controleer dan of de luchtopening van de

brandstoftankdop en het brandstoffilter (A) niet verstopt zijn.

(Fig. 54)

Smeermiddel aanbrengen op de hoekoverbrenging

Zorg dat de hoekoverbrenging voor 3/4 gevuld is met smeermiddel.

(Fig. 55)

Bougie controleren



OPGELET: Gebruik altijd het juiste bougietype. Een verkeerd type bougie kan schade aan het product veroorzaken.

- Controleer de bougie als de motor weinig vermogen heeft, niet gemakkelijk te starten is of stationair niet goed draait.
- Volg deze instructies om het risico van ongewenst materiaal op de elektroden van de bougie te beperken:
 - Zorg ervoor dat het stationair toerental altijd juist is afgesteld.
 - Zorg dat het brandstofmengsel correct is.
 - Zorg dat het luchtfilter schoon is.
- Maak de bougie schoon als deze vuil is en controleer of de afstand tussen de elektroden correct is, zie *TECHNISCHE GEGEVENS op pagina 303*. (Fig. 56)
- Vervang de bougie indien nodig.

Scherpen van grasmaes en grasmaaiblad

- Vijl bladen en messen met een platte vijl met enkele kapping.
- Vijl alle snijkanten van de grasmaaibladen en - messen gelijkmatig om de balans te bewaren. (Fig. 57)

Trimmerdraad vervangen

(Fig. 58)

(Fig. 59)

(Fig. 60)

(Fig. 61)

(Fig. 62)

(Fig. 63)

(Fig. 64)

(Fig. 65)

Onderhoud aan het opzetstuk van de stoksnoeizaag



WAARSCHUWING: Verwijder de bougie voordat u onderhoud aan het opzetstuk uitvoert.

De ketting installeren of vervangen



WAARSCHUWING: Wanneer de ketting versleten of beschadigd raakt, vervang deze dan door een ketting met minder terugslag. Zie *HULPSTUKKEN op pagina 305*.

Let op: Draag altijd veiligheidshandschoenen wanneer u de zaagketting aanraakt.

- Koppel de bougiekap los.
- Gebruik de sleutel om de moer van het kettingwieldeksel linksom los te draaien. (Fig. 66)
- Verwijder de moer van het kettingwieldeksel, de ring (B) en het kettingwieldeksel (C). (Fig. 67)
- Verwijder de geleider en de zaagketting als deze zijn aangebracht.
- Als u een ketting vervangt, verwijdert u de oude ketting van de geleider en gooit u deze weg.
- Verwijder al het zaagsel, vuil en ander ongewenst materiaal van de oppervlakken met een zachte borstel of een droge doek.
- Onderhoud uitvoeren aan de geleider. Zie *Onderhoud van de geleider op pagina 302*.
- Draai de stelschroef linksom tot de stelpen op de aangegeven positie staat. (Fig. 68)
- Breng de nieuwe ketting aan op de geleider met de messen in de juiste richting. Begin bij de bovenkant van de geleider en werk richting de voorzijde van de geleider. (Fig. 69)

Let op: Zorg ervoor dat de onderzijde van de ketting in de groef op de geleider valt en op het voorste kettingwiel van de geleider zit.

- Wanneer de ketting op de geleider zit, installeer ze op de zaag en breng de ketting rond het zaagblad aan. Lijn de tanden van het kettingwiel uit met de ketting.
- Zorg ervoor dat de stelpen zich in het stelpengat van de geleider bevindt. (Fig. 70)

Let op: Er worden een stelpen en schroef gebruikt om de spanning van de zaag af te stellen. Het is zeer belangrijk dat bij het monteren van de geleider de stelpen zich in het stelpengat van de geleider bevindt.

- Bevestig het kettingwieldeksel (A), de ring (B) en de moer (C) van het kettingwieldeksel. Draai de moer met uw vingers lichtjes vast. (Fig. 71)
- Stel de kettingspanning af. Zie *De kettingspanning aanpassen op pagina 302*.

Let op: Controleer de kettingspanning op gezette tijden. Een ketting die de juiste spanning heeft, levert betere prestaties en heeft een langere levensduur.

De kettingspanning aanpassen



WAARSCHUWING: Trek handschoenen aan voordat u de kettingspanning aanpast. De ketting is scherp en kan letsel veroorzaken.

Let op: De ketting zet tijdens de werkzaamheden uit, met name tijdens de eerste 15 minuten. U moet de kettingspanning regelmatig controleren en afstellen nadat u het product hebt gebruikt of bijgevuld met brandstof.

1. Controleer de ketting en de geleider op schade. Vervang elk onderdeel dat is beschadigd.
2. Gebruik de sleutel om de moer van het kettingwieldeksel linksom los te draaien. Verwijder de moer niet. (Fig. 66)
3. Gebruik uw vingers om de moer op de kap vast te zetten.
4. Draai de stelschroef rechtsom totdat de zaagketting de onderkant van de geleider raakt. Draai vervolgens de stelschroef een extra kwartslag naar rechts. (Fig. 72)
5. Gebruik de schroevendraaierzijde van de combinatietang om de ketting rondom de geleider te bewegen. De ketting moet soepel en vrij bewegen. (Fig. 73)
6. Als de ketting niet beweegt, zit deze te strak. Draai de moer van het kettingwieldeksel los en draai de stelschroef een kwartslag naar links. Draai de moer van het kettingwieldeksel vast.
7. Zorg ervoor dat er zich geen opening bevindt tussen de ketting en de onderkant van de geleider. Bij een opening is de ketting te los en moet deze verder worden afgesteld. Gebruik het product nooit als de ketting te los zit.
8. Wanneer de ketting de juiste spanning heeft, tilt u het uiteinde van de geleider op en draait u de moer van het kettingwieldeksel stevig linksom vast met de combinatietang. (Fig. 74) (Fig. 75)

Let op: De ketting heeft de juiste spanning wanneer hij vrij rond de geleider beweegt, maar niet onder de geleider hangt.

De ketting slijpen



WAARSCHUWING: Trek handschoenen aan voordat u de ketting slijpt. Slijp de ketting van de binnenkant van het mes naar de buitenkant.



WAARSCHUWING: Slijp alleen met een voorwaartse slag. Gebruik 2 of 3 slagen voor elke snijrand. Slijp voldoende om schade aan de snijranden te verwijderen, ook aan de zijplaten en de bovenste platen

van de messen. Houd alle messen op dezelfde lengte.

Slijp de ketting als:

- De houtstukken in grootte afnemen.
 - De zaag naar één kant neigt of onder een hoek zaagt.
 - U de zaag met kracht door takken moet duwen.
1. Koppel de bougie los.
 2. Pas de kettingspanning indien nodig aan *De kettingspanning aanpassen op pagina 302*.
 3. Stel de vijlhouder (A) in op 90°. (Fig. 76)Zorg ervoor dat de vijlhouder op de bovenste randen van het mes (B) en de dieptesteller (C) blijft.

Let op: De ketting heeft linker en rechter messen.

4. Lijn de 30°-markering van de vijlhouder (A) uit met de geleider en het midden van de ketting. (Fig. 77)
5. Slijp de messen (B) aan één kant. (Fig. 77) Draai de ketting om om de messen aan de andere kant te slijpen.
6. Controleer de dieptestellers en verplaats ze naar beneden. Plaats de vijlmal op de messen.
7. Gebruik de platte vijl om de dieptesteller uit te lijnen met de bovenzijde van het vijlmal.
8. Gebruik de platte vijl om de hoeken aan de voorkant van de dieptemeter af te ronden. Zorg ervoor dat de bovenkant van de dieptesteller waterpas staat.

De geleider en zaagketting smeren



WAARSCHUWING: Gebruik geen afgewerkte olie. Het gebruik van afgewerkte olie kan gevaarlijk voor u zijn en schade aan het product en het milieu veroorzaken.

De kettingolie zorgt voor een permanente smering van de ketting en geleider. De olieuitvoer wordt automatisch gecontroleerd om er zeker van te zijn dat er voldoende olie is. Als er onvoldoende olie is, raken de geleider en de ketting beschadigd en wordt te veel warmte gegenereerd. Te veel warmte leidt tot een rokende ketting en/of kleurverandering van de geleider. Vul altijd de olietank van de geleider wanneer u de brandstoftank vult.

Volg deze instructies voor het smeren van de geleider en de ketting:

1. Stop de motor.
2. Verwijder de oliedop.
3. Vul de olietank van de geleider.

Onderhoud van de geleider



WAARSCHUWING: Voer onderhoud aan de geleider uit wanneer:

- Het product naar één kant zaagt.

- U het product tijdens het zagen met kracht moet duwen.
- De smering van de geleider onvoldoende is.

Verwijder na elke activiteit al het zaagsel van de geleider en het kettingwielopening.



WAARSCHUWING: Vervang de geleider wanneer:

- De groef versleten is.
- De geleider verbogen is of barsten vertoont.
- De rails van de geleider te warm worden tijdens het zagen.
- Bramen op de geleiderails van de geleider ontstaan.

Dit veroorzaakt schade aan de ketting en zagen wordt moeilijker met een versleten geleider.

1. Koppel de bougie los.
2. Draai de klemmoer los en verwijder de kettingrem.
3. Verwijder de geleider en de ketting.

4. Reinig de olieopeningen en de groef.

Let op: De olieopeningen en de groef moeten na elke 5 bedrijfsuren worden gereinigd.

5. Verwijder de bramen van de geleiderails met een platte vijl.

Let op: Bramen op de geleiderails zijn normaal als gevolg van slijtage van de geleiderails.

6. Gebruik een platte vijl om gladde randen en zijkanen te herstellen als de bovenkant van de geleiderail ruw is.
7. Vervang de geleider.

Het snijblad smeren (opzetstuk heggenschaar met groot bereik)

- Voor meer gebruiksgemak en een langere levensduur kunt u de snijbladen het beste voor en na elk gebruik smeren.
- Breng de olie aan totdat deze tussen de twee bladen loopt. Smeermiddelen moeten niet-giftig en ongevaarlijk zijn, en corrosie van bewegende metalen onderdelen voorkomen.

TRANSPORT EN OPSLAG

- Zorg dat apparatuur tijdens het transport veilig vast staat om schade en ongevallen te voorkomen.
- Sla producten en apparatuur op in een droge en vorstvrije ruimte.
- Reinig het product.
- Vervang of repareer beschadigde onderdelen.
- Gebruik de juiste beschermkap op het product zodat geen vocht wordt vastgehouden.
- Zorg het product stevig bevestigd is tijdens transport.

TECHNISCHE GEGEVENS

	eenheid	B33 PS (B33BCSMC)	B33 PS+ (B33BCSMC)
Motorspecificaties			
Cilinderinhoud	cm ³	33	33
Cilinderdiameter	mm	36	36
Slag	mm	32	32
Stationair toerental	min ⁻¹	2700-3200	2700-3200
Maximum toerental van de uitgaande as	min ⁻¹	8500	8500
Maximaal vermogen bij toerental	min ⁻¹	10000	10000
Maximaal motorvermogen	kW/min ⁻¹	0,9/7000	0,9/7000
Bougie	—	RCJ6Y	RCJ6Y
Elektrodenafstand	mm	0,65	0,65
Inhoud brandstoftank	cm ³	700	700

Geluids- en trillingsgegevens			
Equivalent trillingsniveau (ahv, eq), uitgerust met trimmeropzetstuk, linker/rechter handgreep - zie opmerking 1	m/s ²	5,4/6,7	5,4/6,7
Equivalent trillingsniveau (ahv, eq), uitgerust met bosmaaieropzetstuk, linker/rechter handgreep - zie opmerking 1	m/s ²	—	6,6/8,1
Equivalent trillingsniveau (ahv, eq), uitgerust met stoksnoeizaagopzetstuk, linker/rechter handgreep - zie opmerking 1	dB(A)	—	5,4/6,3
Equivalent trillingsniveau (ahv, eq), uitgerust met heggen-schaaropzetstuk, linker/rechter handgreep - zie opmerking 1	dB(A)	—	5,4/6,7
Geluidsvermogensniveau, gegarandeerd (LWA), uitgerust met trimmeropzetstuk - zie opmerking 2	dB(A)	115	115
Geluidsvermogensniveau, gegarandeerd (LWA), uitgerust met bosmaaieropzetstuk - zie opmerking 2	dB(A)	—	112
Geluidsvermogensniveau, gegarandeerd (LWA), uitgerust met stoksnoeizaagopzetstuk - zie opmerking 2	dB(A)	—	113
Geluidsvermogensniveau, gegarandeerd (LWA), uitgerust met heggenschaaropzetstuk - zie opmerking 2	dB(A)	—	112
Geluidsvermogensniveau, gemeten, uitgerust met trimmeropzetstuk - zie opmerking 2	dB(A)	112	112
Geluidsvermogensniveau, gemeten, uitgerust met bosmaaieropzetstuk - zie opmerking 2	dB(A)	—	109
Geluidsvermogensniveau, gemeten, uitgerust met stoksnoeizaagopzetstuk - zie opmerking 2	dB(A)	—	110
Geluidsvermogensniveau, gemeten, uitgerust met heggenschaaropzetstuk - zie opmerking 2	dB(A)	—	109
Geluidsdrukniveau bij het oor van de gebruiker, uitgerust met een trimmeropzetstuk - zie opmerking 3	dB(A)	96,8	96,8
Geluidsdrukniveau bij het oor van de gebruiker, uitgerust met een bosmaaieropzetstuk - zie opmerking 3	dB(A)	—	96,4
Geluidsdrukniveau bij het oor van de gebruiker, uitgerust met een stoksnoeizaagopzetstuk - zie opmerking 3	dB(A)	—	95,0
Geluidsdrukniveau bij het oor van de gebruiker, uitgerust met een heggenschaaropzetstuk - zie opmerking 3	dB(A)	—	96,6
Afmetingen product			
Gewicht, motor en bovenste steel (zonder brandstof, snijtrusting en afscherming)	kg	7,7	7,7

Opmerking 1: De gerapporteerde gegevens voor een vergelijkbaar trillingsniveau vertonen een typische statistische spreiding (standaardafwijking) van 1,5 m/s².

Opmerking 2: Geluidsemissie naar de omgeving gemeten als geluidsvermogen (L_{WA}) volgens EG-richtlijn 2000/14/EG. Het gerapporteerde geluidsvermogeniveau voor de machine is gemeten met de originele snijuitrusting die het hoogste niveau geeft. Het verschil tussen gegarandeerd en gemeten geluidsvermogen is dat het gegarandeerde geluidsvermogen ook spreiding in het meetresultaat omvat en de verschillen tussen de verschillende machines van hetzelfde model conform Richtlijn 2000/14/EG.

Opmerking 3: De gerapporteerde gegevens voor een vergelijkbaar geluidsdruk niveau voor de machine vertonen een typische statistische spreiding (standaardafwijking) van 3 dB(A).

HULPSTUKKEN

	eenheid	B33 PS, B33 PS+
Trimmeraccessoire		
Lengte opzetstuk (totaal)	cm (inch)	84,7 (33,35)
Gewicht opzetstuk (met zaagkop en beschermkap)	kg (lb)	1,84 (4,06)
Steellengte	cm (inch)	62,6 (24,65)
Steeldiameter	mm (inch)	25,4 (1,0)
As met schroefdraad	—	M10
Draairichting zaagkop (zicht van gebruiker)	—	Tegen de klok in
Type aandrijfjas	—	Massief
Maximale zaagdiameter	cm (inch)	43 (17)
Afmeting zaagdraad	mm (inch)	2,5 (0,095)
Aantal zaagdraden	—	2
Type zaagkop	—	Bump-kop
Capaciteit zaagdraad zaagkop	—	4 (13,12)
Beschermkap voor snijuitrusting, ontwerp	—	Combinatie (draadtrimmer en grasmaaiblad)
Opzetstuk bosmaaier		
Lengte opzetstuk (totaal)	cm (inch)	84,7 (33,35)
Gewicht opzetstuk (met grasmaaiblad en beschermkap)	kg (lb)	1,72 (3,79)
Steellengte	cm (inch)	62,6 (24,65)
Steeldiameter	mm (inch)	25,4 (1,0)
As met schroefdraad	—	M10
Draairichting zaagkop (zicht van gebruiker)	—	Tegen de klok in
Type aandrijfjas	—	Massief

	eenheid	B33 PS, B33 PS+
Ontwerp van het grasmaaiblad	—	3 tanden
Diameter grasmaaiblad	mm (inch)	255 (10)
Diameter middelste opening grasmaaiblad	mm (inch)	25,4 (1,0)
Beschermkap voor snijuitrusting, ontwerp	—	Combinatie (draadtrimmer en grasmaaiblad)
Opzetstuk voor stoksnoeizaag		
Lengte opzetstuk (totaal)	cm (inch)	105,9 (41,7)
Gewicht opzetstuk (droog, met geleider en ketting)	kg (lb)	1,66 (3,66)
Steellengte	cm (inch)	65,8 (25,9)
Steeldiameter	mm (inch)	25,4 (1,0)
Zaagbladlengte	cm (inch)	25 (10)
Aantal kettingwieltanden op geleider	—	7
Aantal tanden kettingaandrijving	—	7
Maximale zaagdiameter	cm (inch)	10 (3,94)
Aantal aandrijfschakels ketting	—	40
Kettingdiepte	mm (inch)	1,3 (0,050)
Steek van de ketting	mm (inch)	9,52 (0,375)
Overbrengingsverhouding	—	0,94
Type/model ketting	91PX040G, UC 81 GS, UC 81 G, H38	91PX040G, UC 81 GS, UC 81 G, H38
Inhoud olietank	ml (oz)	130 (4,39)
Opzetstuk voor heggenschaar met groot bereik		
Lengte opzetstuk (totaal)	cm (inch)	126,1 (49,64)
Gewicht opzetstuk	kg (lb)	2,20 (4,85)
Steellengte	cm (inch)	64,4 (25,35)
Steeldiameter	mm (inch)	25,4 (1)
Tussenruimte tanden (uiteinde naar uiteinde)	mm (inch)	25 (0,98)
Maximale zaagdiameter	mm (inch)	15 (0,59)
Snoeilengte	mm (inch)	360 (14,17)
Geleiderlengte (tandwielkast naar uiteinde)	mm (inch)	438 (17,24)
Aantal tanden per blad	—	26
Steekcirkel tanden	mm (inch)	31 (1,22)
Bladwerking	—	Tweezijdig, heen- en weergaand
Bereik van hoekverstelling	°	90° totaal, 45° van de hartlijn van de as

INHOUD VAN DE EG-VERKLARING VAN OVEREENSTEMMING

Wij, Husqvarna AB, SE 561 82 Huskvarna, ZWEDEN, verklaren onder onze alleenverantwoordelijkheid dat het gerepresenteerde product:

Beschrijving	Grastrimmer / bosmaaier met benzinemotor
Merk	McCulloch
Platform / Type / Model	Platform B33BCSMC, vertegenwoordigend model B33PS, B33PS+
Partij	Serienummer vanaf 2018 en verder

volledig voldoet aan de volgende EU-richtlijnen en -regelgeving:

Richtlijn/Verordening	Beschrijving
2006/42/EG	"betreffende machines"
2014/30/EU	"betreffende elektromagnetische compatibiliteit"
2000/14/EG	"betreffende geluid buitenshuis"

Toegepaste geharmoniseerde normen en/of technische specificaties zijn als volgt: EN ISO 12100, EN ISO 11806-1, EN ISO 11680-1, EN ISO 10517, CISPR 12, ISO 14982, ISO 3744

In overeenstemming met richtlijn 2000/14/EG, bijlage V, staan de verklaarde geluidswaarden vermeld in de sectie met technische gegevens van deze handleiding en in de ondertekende EU-verklaring van overeenstemming.

TÜV Rheinland N.A. heeft een vrijwillig typeonderzoek uitgevoerd ten behoeve van Husqvarna AB, onder vermelding van Certificaat van overeenstemming met Machinerichtlijn 2006/42/EG van de Europese Raad.

Het certificaat, als vermeld op de ondertekende EG-verklaring van overeenstemming, is van toepassing op alle fabriekslocaties en landen van herkomst, zoals vermeld op het product.

De geleverde grastrimmer / bosmaaier met benzinemotor is conform het geteste exemplaar.

INNHold

INNLEDNING.....	308	TRANSPORT OG OPPBEVARING.....	320
SIKKERHET.....	309	TEKNISKE DATA.....	320
MONTERING.....	314	TILBEHØR.....	321
DRIFT.....	315	INNHoldET I EF-SAMSVARSERKLÆRINGEN.....	323
VEDLIKEHOLD.....	317		

INNLEDNING

Bruksanvisning

Det originale språket i denne bruksanvisningen er engelsk. Bruksanvisninger på andre språk er oversettelser fra engelsk.

Oversikt

(Fig. 1)

1. Hjelpehåndtak
2. Opphengsløkke
3. Stoppbryter
4. Riggørkobling
5. Gassregulator
6. Gassregulatorsperre
7. Tilbehør til gresstrimmere og ryddesager
8. Kombinasjonsverktøy
9. Lyddemper
10. Håndtak på startsnoren
11. Drivstofflokk
12. Tennplugg/tennpluggchette
13. Chokehendel
14. Luffilterdeksel
15. Sekskantnøkkel
16. Sele
17. Beskyttelse for skjæreutstyr for trimmer og tilbehør til ryddesag
18. Hekksaksblader
19. Spak for vinkeljustering
20. Sverd
21. Sagkjede
22. Lokk for kjedeoljetank
23. Drivhjuldeksel
24. Skrunøkkel, 8 mm / 10 mm
25. Tilbehør til forlenget hekksaks
26. Stangsagtilbehør
27. Sverddeksel for stangsagtilbehør
28. Bladbeskyttelse for tilbehør til forlenget hekksaks
29. Mutter
30. Støttekopp
31. Nedre holder

32. Gressklinge
33. Trimmerhode
34. Transportbeskyttelse for gressklinge
35. Bruksanvisning
36. Pumpe (blære)
37. Øvre holder

Symboler på produktet

- (Fig. 2) Advarsel
- (Fig. 3) Les denne bruksanvisningen
- (Fig. 4) Bruk godkjent hodebeskyttelse, hørselsvern og øyevern.
- (Fig. 5) Bruk godkjente vernehansker.
- (Fig. 6) Bruk kraftige, skliskre støvler.
- (Fig. 7) Produktet kan kaste ut objekter, noe som kan føre til skader.
- (Fig. 8) Maksimal hastighet for den utgående akselen.
- (Fig. 9) Sikkerhetsavstand
- (Fig. 10) Sikkerhetsavstand
- (Fig. 11) Det er en fare for klingekast dersom skjæreutstyret berører et objekt som ikke umiddelbart lar seg klippe. Produktet kan skjære av kroppsdeler. Hold produktet minst 15 m unna personer og dyr når du bruker det.
- (Fig. 12) Sørg for at langt hår settes opp over skuldrene.
- (Fig. 13) Pilene viser grensene for plasseringen av håndtaket.

- (Fig. 14) Pumpeblære
(Fig. 15) Chokehendel
(Fig. 16) Hold alle deler av kroppen borte fra varme overflater.
(Fig. 17) Sørg for at ingen personer er innenfor risikoområdet for kast.
(Fig. 18) FARE – ikke rør bladet med hendene.
(Fig. 19) Lydeffektnivå
(Fig. 20) Dette produktet samsvarer med gjeldende EF-direktiver.
(Fig. 21) Dette produktet samsvarer med gjeldende EAC-direktiver.
(Fig. 22) Dette produktet samsvarer med gjeldende ukrainske direktiver.

Merk: Øvrige symboler/klistremerker angitt på produktet gjelder sertifiseringskrav for andre markeder.

EU V



ADVARSEL: Tukling med motoren opphever EU-type-godkjenningen til dette produktet.

Produktansvar

Som nevnt i lovverket om produktansvar er vi ikke ansvarlig for skader som produktet vårt forårsaker, hvis

- produktet er reparert på feil måte
- produktet er reparert med deler som ikke kommer fra produsenten eller som ikke er godkjent av produsenten
- produktet har et tilbehør som ikke kommer fra produsenten eller som ikke er godkjent av produsenten.
- produktet ikke er reparert på et godkjent servicesenter eller av en godkjent aktør

SIKKERHET

Sikkerhetsdefinisjoner

Definisjonene nedenfor angir alvorlighetsgraden for hvert signalord.



ADVARSEL: Skade på personer.



OBS: Skade på produktet.

Merk: Denne informasjonen gjør produktet lettere å bruke.

Vibrasjonssikkerhet

Dette produktet er bare for sporadisk bruk. Kontinuerlig eller regelmessig bruk av produktet kan forårsake syndromet «hvite fingre» eller tilsvarende medisinske problemer fra vibrasjoner. Vær oppmerksom på tilstanden til hendene og fingrene dine hvis du bruker produktet kontinuerlig eller regelmessig. Hvis hendene eller fingrene er misfarget, eller hvis du kjenner smerte, kribling eller nummenhet, må du avbryte arbeidet og umiddelbart ta kontakt med en lege.

Generelle sikkerhetsinstruksjoner



ADVARSEL: Les de følgende advarslene før du bruker produktet.

- Bruk produktet riktig. Personskade eller død er mulige konsekvenser av feil bruk. Produktet må kun brukes til oppgaver angitt i denne bruksanvisningen. Ikke bruk produktet til andre oppgaver.
- Følg instruksjonene i denne bruksanvisningen. Følg symbolene og sikkerhetsinstruksjonene. Personskade, materiell skade eller død er mulige konsekvenser hvis brukeren ikke følger instruksene og symbolene.
- Ikke kast denne bruksanvisningen. Bruk instruksjonene for å montere, bruke og holde produktet i god stand. Følg instruksjonene for riktig montering av tilbehør og tilleggsutstyr. Bruk bare godkjent tilbehør og tilleggsutstyr.
- Ikke bruk et skadet produkt. Følg vedlikeholdsskjemaet. Utfør bare vedlikehold som du finner instruksjoner om i denne bruksanvisningen. Et godkjent servicesenter må gjøre alt annet vedlikeholdsarbeid.
- Denne bruksanvisningen kan ikke dekke alle situasjoner som kan oppstå når du bruker produktet. Vær forsiktig, og bruk sunn fornuft. Ikke bruk produktet eller utfør vedlikehold av produktet hvis du ikke føler deg trygg i situasjonen. Snakk med en produktteknisk ekspert, forhandleren, serviceverkstedet eller et godkjent servicesenter for mer informasjon.
- Koble fra tennpluggkabelen før du monterer produktet, setter produktet til oppbevaring eller utfører vedlikehold.
- Ikke bruk produktet hvis det er endret fra den opprinnelige spesifikasjonen. Ikke bytt en del av produktet uten godkjenning fra produsenten. Bruk bare deler som er godkjent av produsenten. Personskade eller død er mulige konsekvenser av feil vedlikehold.

- Ikke pust inn avgassene fra motoren. Langvarig innånding av motorens avgasser utgjør en helseisiko.
- Ikke start produktet innendørs eller i nærheten av brennbare materialer. Eksosen er varm og kan inneholde gnister som kan starte en brann. En utilstrekkelig luftstrøm kan føre til personskaade eller dødsfall på grunn av kveling eller karbonmonoksidforgiftning.
- Motoren genererer et elektromagnetisk felt når du bruker dette produktet. Det elektromagnetiske feltet kan føre til skader på medisinske implantater. Snakk med legen din og produsenten av det medisinske implantatet før du bruker produktet.
- Ikke la barn bruke produktet. Ikke la en person uten kunnskap om instruksjonene bruke produktet.
- Sørg for at du alltid overvåker personer med redusert fysisk eller mental kapasitet når de bruker produktet. En ansvarlig voksen må alltid være til stede.
- Lås inn produktet et sted som barn og uautoriserte personer ikke har tilgang til.
- Produktet kan kaste ut løse gjenstander og forårsake personskaade. Følg instruksjonene for å redusere faren for personskaade eller død.
- Ikke forlat produktet når motoren er på.
- Brukeren av produktet er ansvarlig hvis det skjer en ulykke.
- Pass på at delene ikke er skadet, før du bruker produktet.
- Kontroller at du er minst 15 m unna andre personer eller dyr før du bruker produktet. Pass på at personer i nærheten vet at du kommer til å bruke produktet.
- Se nasjonale eller lokale lover. De kan forby eller begrense bruken av produktet under enkelte forhold.
- Ikke bruk produktet hvis du er trett eller påvirket av alkohol, andre rusmidler eller legemidler. Dette kan påvirke syn, oppmerksomhet, koordinasjon eller vurderingsevne.

Generelle sikkerhetsinstruksjoner for gresstrimmeren

- Bruk trimmerhodet for å klippe gress.
- Pass alltid på at trimmertråden vikles hardt og jevnt rundt trommelen, slik at skadelige vibrasjoner forhindres.
- Bruk bare anbefalte trimmerhoder og trimmertråder.
- Pass på at kapperen på trimmerskjermen ikke er skadet. Dette kutter trimmertråden til riktig lengde.
- Bruk produktet med skjæreutstyret under hofte høyde.
- Ikke berør vinkelgiret rett etter at motoren har stoppet.
- Vinkelgiret er varmt etter at motoren har stoppet. Varme områder kan forårsake skader.

Slik trimmer du gress

1. Hold trimmerhodet like over bakken, og vipp det lett. Ikke skyv trimmertråden ned i gresset. (Fig. 23)
2. Reduser motorens turtall for å redusere faren for å skade planter.
3. Bruk 80 % gass når du klipper gresset i nærheten av objekter. (Fig. 24)

Slik klipper du gress

1. Kontroller at gresstrimmertråden er parallell med bakken når du klipper. (Fig. 25)
2. Ikke dytt trimmerhodet ned i bakken. Bakken og produktet kan bli skadet.
3. Ikke la trimmerhodet berøre bakken kontinuerlig, det kan føre til skade på trimmerhodet.
4. Bruk full gass når du beveger produktet fra side til side for å klippe gress. Kontroller at gresstrimmertråden er parallell med bakken. (Fig. 26)

Slik samler du opp gresset

Luftstrømmen fra den roterende trimmertråden kan brukes til å fjerne gress fra et bestemt område.

1. Hold trimmerhodet og trimmertråden parallelt med og over bakken.
2. Gi full gass.
3. Beveg trimmerhodet fra side til side, og samle opp gresset.



ADVARSEL: Rengjør trimmerhodets deksel hver gang du monterer en ny trimmertråd for å forhindre ubalanse og vibrasjon i håndtakene. Utfør også en kontroll av de andre delene på trimmerhodet, og rengjør det om nødvendig.

Generelle sikkerhetsinstruksjoner for ryddesagen

- En gressklinge brukes til alle typer av høyt eller kraftig gress.
- Gressklinger og gresskniver må ikke brukes på treaktige stammer.
- Bruk hørselsvern når du betjener et produkt med en klinge.
- Bruk vernehansker når du berører klingen eller utfører vedlikehold.
- Bruk produktet sammen med en godkjent klinge. Ikke bruk en klinge uten at alle de nødvendige delene er riktig montert. Kontroller at monteringen er riktig utført, og at riktige deler brukes. Uriktig montering kan føre til at klingen blir slynget ut og forårsaker alvorlige skader på brukeren eller tilskuere.
- Bruk produktet med skjæreutstyret under hofte høyde.

- Ikke berør vinkelgiret rett etter at motoren har stoppet.
- Vinkelgiret er varmt etter at motoren har stoppet. Varme områder kan forårsake skader.
- En klinge kan forårsake personskader mens den roterer etter at motoren er stanset eller gassregulatoren er sluppet.
- Ikke rør klingene med hendene. En roterende klinge kan forårsake alvorlige skader.
- Stans motoren før du foretar arbeid på skjæreutstyret. Pass på at skjæreutstyret stopper helt. Koble kabelen fra tennpluggen.
- Kontroller at klingene er sluttet helt å rotere før du utfører vedlikehold.
- Hold klingens tenner godt og korrekt filt.
- En klinge som er filt feil eller skadd øker risikoen for ulykker. Hold klingens tenner godt og korrekt filt. Følg instruksjonene, og bruk anbefalt filmal.
- Kontroller at klingebeskyttelsen ikke er skadet eller vridd.
- Fest transportbeskyttelsen til klingene før du transporterer eller oppbevarer produktet.

Klinge kast

- Et klinge kast er en plutselig bevegelse av produktet til siden, forover eller bakover. Et klinge kast oppstår når gressklingen eller sagbladet treffer et objekt som ikke skal klippes. Risikoen for klinge kast øker i områder der det ikke er lett å se materialet som klippes.
- Når et klinge kast oppstår, er det en fare for at produktet eller brukeren beveger seg ut av stilling. En klinge som beveger seg kan treffe folk i nærheten, og det er en fare for skader.
- Hvis en klinge er bøyd, har sprekker, er skadet eller ødelagt, må du kaste klingene.
- Bruk en skarp klinge. Risikoen for klinge kast øker når en klinge ikke er skarp.

Slik rydder du gress med en gressklinge

1. Stå med føttene fra hverandre når du bruker produktet. Sørg for at føttene dine står støtt på bakken.
2. La støttkoppen hvile lett mot bakken. Dette forhindrer at klingene berører bakken.
3. Bruk en sideveis bevegelse fra høyre til venstre for å klippe. Bruk venstre side av klingene (posisjonene mellom klokken 8 og 12 på klingene) til å klippe. (Fig. 27)
4. Vinkle klingene mot venstre når du rydder gress.

Merk: Gresset legges i en linje.

5. Bruk en sideveis bevegelse fra venstre mot høyre for returbevegelsen.
6. Jobb rytmisk.
7. Gå fremover og plasser føttene dine støtt mot bakken.

8. Stopp motoren.
9. Løsne produktet fra klipsen på selen.
10. Sett produktet på bakken.
11. Samle opp det avklippede materialet.

Generelle sikkerhetsinstruksjoner for stangsagen

- Det anbefales å bruke ytterligere verneutstyr for hode, hender, bein og føtter. Egnede verneklær reduserer faren for å bli skadet av flygende gjenstander eller utilsiktet kontakt med sagkjedet.
- Når du bruker produktet, må du ikke løfte armene over skuldrene dine. Ikke stå under grener som skal kuttes.
- Bruk alltid hansker når du berører kjedet.
- Erstatt sverdet og kjedet umiddelbart hvis de er skadet, ødelagt eller fjernet.
- Ikke start motoren når sverdet står i et kutt. Ta sverdet ut av kuttet før du starter motoren.
- Bruk ikke produktet til å felle trær eller kappe trestammer.
- Bruk ikke produktet på busker eller til å kappe unge trær.
- Unngå at kjedet berører objekter når du starter motoren.
- Vær oppmerksom på overhengende kraftledninger.
- Ikke legg trykk på produktet når du fullfører et kutt.
- Når du fullfører et kutt, må du alltid slippe gassregulatoren og la motoren kjøre på tomgang.
- Sag bare av kvister eller grener som har en diameter på mindre enn 15 cm (6 tommer).
- Hold godt i produktet med begge hender for å holde produktet i balanse.

(Fig. 28)

- Bruk produktet sakte, og sag forsiktig.
- Vær oppmerksom på hvilken retning grenen faller i.
- Vær oppmerksom på nye skudd når du sager. Nye skudd kan fange kjedet, slik at mister kontrollen over sagen.
- Vær oppmerksom på tilbakeslag når spenningen i treet frigjøres.
- Bruk produktet på et ryddig område. Fjern falske grener fra området regelmessig for å forhindre personskader.
- Kapp lange grener i mindre deler når du skal fjerne dem.
- Stans motoren, løsne selen og plasser maskinen på bakken før du samler sammen avkappet materiale.
- Sverdbeskyttelsen skal være på under transport og oppbevaring av produktet.
- Kontroller at sverdbeskyttelsen ikke er skadet eller vridd.

Slik bruker du stangsagen



ADVARSEL: Ikke sag med produktet i retning forover eller bakover.

1. Sett produktet til full gass, og påfør et lett trykk.
2. Sag for første gang 15 cm (6 tommer) unna stammen. Sag 1/3 gjennom diameteren på grenen. (Fig. 29)
3. Flytt stangsagen 4–5 cm (2–4 tommer) utover på grenen. Sag for andre gang helt gjennom grenen. (Fig. 29)
4. Sag for tredje gang. Hvis du sager for nært stammen, kan du skade treet.

Merk: Når du sager for andre og tredje gang, må du legge produktet inntil grenen for å holde den stabil.

(Fig. 30)

Generelle sikkerhetsinstruksjoner for den forlengede hekksaksen

- Ikke rør bladet med hendene. Et roterende blad kan forårsake alvorlige skader.
- Hold alle deler av kroppen borte fra skjærebladet. Forsøk ikke å fjerne klippet materiale eller å holde i materialet som skal klippes, mens bladet beveger seg. Pass på å slå av produktet før du rydder eller utfører vedlikehold. Bladet beveger seg litt etter at hekksaksen slås av. Uoppmerksomhet under bruk av produktet kan forårsake alvorlige personskader.
- Når du bruker produktet, må du ikke løfte armene over skuldrene dine. Ikke stå under grener som skal kuttet.
- Hold produktet så nær kroppen som mulig for å få riktig balanse.

(Fig. 31)

- Flytt produktet fra bunnen og oppover når du klipper sidene.

(Fig. 32)

- Ikke klipp for raskt. Klipp sakte og kontinuerlig til du får god kvalitetsklipping.
- Kontroller at bladtuppen ikke kommer i kontakt med bakken.
- Vær oppmerksom på overhengende kraftledninger.
- Når du fullfører et kutt, må du alltid slippe gassregulatoren og la motoren kjøre på tomgang.
- Hold hekksaksen i håndtaket med skjærebladet stoppet. Hold riktig i produktet under bruk for å redusere faren for personskade forårsaket av skjærebladet.
- Stans motoren, løsne selen og plasser maskinen på bakken før du samlar sammen avkappet materiale.
- Bladbeskyttelsen skal være på under transport og oppbevaring av produktet.

- Kontroller at bladbeskyttelsen ikke er skadet eller vridd.

Slik justerer du vinkelen på skjærebladet

1. Skyv spaken for å låse opp. (Fig. 33)
2. Juster vinkelen på bladet til riktig stilling.
3. Slipp spaken.

Sikkerhetsinstruksjoner for drift

- Kontroller at produktet er riktig montert før bruk.
- Flytt produktet 3 m unna stedet der du fylte drivstofftanken før du starter det. Plasser produktet på et flatt underlag. Pass på at skjæreutstyret ikke berører bakken eller andre gjenstander.
- Produktet kan kaste ut objekter, noe som kan føre til skader på øynene. Bruk alltid et godkjent øyevern når du bruker produktet.
- Vær forsiktig, et barn kan komme nær produktet under drift uten at du er klar over det.
- Bruk ikke produktet dersom det finnes andre personer i arbeidsområdet. Slå av produktet hvis en person går inn i arbeidsområdet.
- Pass på at du alltid har kontroll over produktet.
- Ikke bruk produktet hvis du ikke kan motta hjelp hvis det skjer en ulykke. Før du begynner å bruke produktet, må du alltid sørge for at andre vet at du skal bruke det.
- Ikke snu deg med produktet før du forsikrer deg om at ingen personer eller dyr er innenfor sikkerhetsområdet.
- Fjern alt uønsket materiale fra arbeidsområdet før du begynner. Hvis skjæreutstyret treffer et objekt, kan objektet bli kastet ut og forårsake personskade eller materiell skade. Uønsket materiale kan tvinne seg rundt skjæreutstyret og forårsake skade.
- Ikke bruk produktet i dårlig vær, for eksempel tåke, regn, sterk vind, ved fare for lyn eller annet uvær. Farlige forhold, for eksempel glatte overflater, kan oppstå på grunn av dårlig vær.
- Sørg for at du kan bevege deg fritt og arbeide i en stabil stilling.
- Pass på at du ikke risikerer å falle når du bruker produktet. Ikke len deg til siden når du bruker produktet.
- Hold alltid produktet med to hender. Hold produktet på høyre side av kroppen.
- Bruk produktet med skjæreutstyret under hofte høyde.
- Hvis chokhendelen står i choke-stilling når motoren starter, begynner skjæreutstyret å rotere.
- Ikke berør vinkelgiret rett etter at motoren har stoppet. Vinkelgiret er varmt etter at motoren har stoppet. Varme områder kan forårsake skader.
- Stopp motoren før du flytter produktet.
- Ikke legg produktet ned mens motoren er på.
- Før du fjerner uønsket materiale fra produktet, må du stoppe motoren og vente til skjæreutstyret

stoppes. Vent til skjæreutstyret stopper før du eller andre fjerner avklipt materiale.

Personlig verneutstyr



ADVARSEL: Les de følgende advarslene før du bruker produktet.

- Bruk alltid egnet personlig verneutstyr når du bruker produktet. Det personlige verneutstyret fjerner ikke risikoen for skader. Det personlige verneutstyret reduserer skadeomfanget hvis det skjer en ulykke.
- Bruk alltid et godkjent øyevern når du bruker produktet.
- Ikke bruk produktet uten sko eller med åpne sko. Bruk alltid kraftige sklisikre støvler.
- Bruk tykke langbukser.
- Bruk godkjente vernehansker hvis det er nødvendig.
- Bruk hjelm hvis det er mulig at du får objekter i hodet.
- Bruk alltid godkjent hørselsvern når du bruker produktet. Støy over en lang periode kan forårsake støyrelatert hørselsskade.
- Sørg for at du har et førstehjelpssett i nærheten.

Sikkerhetsutstyr på produktet



ADVARSEL: Les de følgende advarslene før du bruker produktet.

- Ikke bruk produktet dersom sikkerhetsutstyret er defekt.
- Utfør regelmessig kontroll av sikkerhetsutstyret. Ta kontakt med ditt McCulloch-serviceverksted, dersom sikkerhetsutstyret er defekt.

Gassregulatorsperre

Gassregulatorsperren låser gassregulatoren. Skyv gassregulatorsperren for å aktivere gassregulatoren. Når du slipper håndtaket, vil både gassregulatorsperren og gassregulatoren gå tilbake til utgangsstillingene sine.

1. Kontroller at gassregulatoren er låst på tomgang når du slipper gassregulatorsperren.
2. Skyv gassregulatorsperren, og kontroller at den går tilbake til utgangsstillingen når du slipper den.
3. Skyv gassregulatoren, og kontroller at den går tilbake til utgangsstillingen når du slipper den.

Start motoren, og gi deretter full gass. Slipp gassregulatoren, og undersøk om skjæreutstyret stanser. Hvis skjæreutstyret roterer når gassregulatoren står i tomgangsstilling, må du undersøke justeringskruen på forgasseren.

Slik kontrollerer du stoppbryteren

Stoppbryteren stanser motoren.

1. Start motoren.

2. Forsikre deg om at motoren stopper når du flytter stoppbryteren til stoppstillingen.

Vern for skjæreutstyr

Beskyttelsesskjermen for skjæreutstyret hindrer at løse objekter kastes ut mot brukeren.

Kontroller beskyttelsesskjermen for skjæreutstyret for skade, og skift den hvis den er skadet. Bruk bare godkjent beskyttelsesskjerm for skjæreutstyr.

Utløsermekanisme for selen



ADVARSEL: Ikke bruk selen hvis utløsermekanismen er defekt. Kontroller at utløsermekanismen for selen fungerer riktig når du justerer produktet.

- Utløsermekanismen for selen er foran på produktet. (Fig. 34)
- Selestroppene må alltid holde seg i korrekt posisjon.
- I en nødsituasjon kan utløsermekanismen for selen hjelpe deg med å frigjøre deg trygt fra produktet.

Lyddemper

- Ikke bruk en motor med defekt lyddemper. En defekt lyddemper øker lydnivået og brannfaren. Ha et brannslukningsapparat i nærheten.
- Kontroller regelmessig at lyddemperen er koblet til produktet.
- Ikke berør motoren eller lyddemperen når motoren er på. Ikke berør motoren eller lyddemperen på en stund etter at motoren har stoppet. Varme overflater kan forårsake personskade.
- En varm lyddemper kan forårsake brann. Vær forsiktig hvis du bruker produktet i nærheten av brennbare vesker eller damp.
- Ikke berør delene i lyddemperen hvis lyddemperen er skadet. Delene kan inneholde noen krefftramkallende kjemikalier.

Brennstoffsikkerhet

- Ikke start produktet hvis det er drivstoff eller motorolje på produktet. Fjern uønsket drivstoff/olje, og la produktet tørke. Fjern uønsket drivstoff fra produktet.
- Skift klær umiddelbart hvis du søler drivstoff på klærne.
- Ikke få drivstoff på kroppen, det kan føre til personskade. Bruk såpe og vann for å fjerne drivstoff hvis du får drivstoff på kroppen.
- Ikke start motoren hvis du søler olje eller drivstoff på produktet eller på kroppen din.
- Ikke start produktet hvis motoren lekker. Kontroller motoren for lekkasjer med jevne mellomrom.
- Vær forsiktig med drivstoff. Drivstoff er brannfarlig, og avgassene er eksplosive og kan forårsake personskade eller død.

- Ikke pust inn bensindamp, det kan føre til personskade. Pass på at det er tilstrekkelig luftstrøm.
- Du må ikke røye i nærheten av drivstoff eller motoren.
- Ikke sett varme gjenstander i nærheten av drivstoff eller motoren.
- Ikke fyll på drivstoff når motoren er på.
- Kontroller at motoren er avkjølt før du fyller på drivstoff.
- Åpne tanklokket sakte og slipp ut trykket forsiktig før du fyller.
- Ikke fyll drivstoff på motoren innendørs. Utilstrekkelig luftstrøm kan føre til personskade eller død på grunn av kveling eller karbonmonoksidforgiftning.
- Trekk til lokket på drivstofftanken forsiktig. Brann kan oppstå hvis du ikke gjør dette.
- Flytt produktet minst 3 m fra stedet du fylte tanken før du starter det.
- Ikke fyll for mye drivstoff på tanken.
- Kontroller at det ikke oppstår lekkasjer når du flytter produktet eller bensinkannen.
- Ikke plasser produktet eller en drivstoffbeholder i nærheten av åpen flamme, gnister eller pilotflamme. Pass på at det ikke er åpen flamme i oppbevaringsområdet.
- Bruk bare godkjente beholdere når du flytter drivstoff eller setter drivstoff til oppbevaring.
- Tøm drivstofftanken før lengre tids oppbevaring. Følg lokale lover om hvor du kan kassere drivstoff.
- Rengjør produktet før lengre tids oppbevaring.
- Fjern tennpluggkabelen før du setter produktet til oppbevaring for å sikre at motoren ikke starter ved et uhell.

Generelle sikkerhetsinstruksjoner for vedlikehold

- Brukeren av produktet er ansvarlig for at alt nødvendig vedlikehold utføres som beskrevet i brukerhåndboken. Personskade eller død er mulige konsekvenser av feil vedlikehold.
- Pass på at du regelmessig utfører vedlikehold av produktet. Levetiden til produktet øker. Risikoen for ulykker reduseres.
- Kontroller at du følger vedlikeholdsskjemaet. Intervallene er beregnet med utgangspunkt i daglig

bruk av produktet. Intervallene er annerledes hvis du ikke bruker produktet hver dag.

- Utfør bare vedlikehold som du finner instruksjoner om i denne bruksanvisningen. Et godkjent servicesenter må gjøre alt annet vedlikeholdsarbeid.
- Få all produktservice utført av en godkjent forhandler, ikke inkludert oppgaver i *VEDLIKEHOLD på side 317*.
- La en godkjent forhandler eller et godkjent servicesenter undersøke produktet regelmessig for å gjøre justeringer eller reparasjoner.
- Pass på at produktet er riktig montert.
- Ikke bruk produktet hvis det er endret fra den opprinnelige spesifikasjonen.
- Ikke bytt en del av produktet uten godkjenning fra produsenten.
- Bruk bare deler som er godkjent av produsenten.
- Se etter ødelagte eller feilplasserte deler og deler som ikke beveger seg fritt. Kontroller for andre forhold som kan ha innvirkning på driften av produktet.
- Ikke bruk et skadet produkt. Skift ut eller reparer skadde komponenter.
- Hold hetter og festeanordninger riktig strammet. Utskifting av komponenter som ikke er godkjent eller fjerning av sikkerhetsutstyr kan føre til skade på produktet. Dette kan også forårsake personskade på brukeren eller personer i nærheten.
- Bruk bare reservedeler og tilleggsutstyr som er anbefalt. Ikke foreta endringer av produktet.
- Hold håndtakene tørre, rene og frie for olje og fett. Fettete eller oljete håndtak er glatte, og kan føre til at du mister kontrollen.
- Følg instruksjonene for smøring og utskifting av tilbehør.
- Koble fra tennpluggkabelen før du monterer produktet, setter produktet til oppbevaring eller utfører vedlikehold.
- Hvis du ikke kan justere tomgangsturtallet slik at skjæreutstyret stopper, må du kontakte servicesenteret ditt. Ikke bruk produktet før det er riktig justert eller reparert.
- Kontroller at produktet er stabilt under transport for å forhindre skade.
- Oppbevar produktet på et tørt, høyt eller låst område som er utilgjengelig for barn, når det ikke er i bruk.

MONTERING



ADVARSEL: Les kapittelet om sikkerhet før du monterer produktet.

Slik monterer du håndtaket

1. Fjern skruene (A), skivene (B), den øvre klemmen (D), den nedre klemmen (E) og mutterne (F) fra håndtaket (C). (Fig. 35)
2. Fest den øvre klemmen (A), håndtaket (B), skivene (C) og skruene (D) til toppen av det øvre rigrøret.

3. Fest den nedre klemmen (E) og mutterne (F) til bunnen av det øvre riggrøret. (Fig. 36)
4. Plasser hjelpehåndtaket mellom de to pilene på det øvre riggrøret.
5. Trekk til skruene helt.

Merk: Sørg for at håndtaket ikke beveger seg.

Slik monterer du trimmertilbehøret

1. Fest beskyttelsen for skjæreutstyret (A), spennene (B), skivene (C), skivene (D) og skruene (E). Trekk til skruene helt. (Fig. 37)
2. Sett inn sekskantnøkkelen (A) for å forhindre at riggrøret roterer.
3. Fjern mutteren (B), støttekoppen (C) og holderen (D) fra trimmer- og ryddesagtilbehøret. (Fig. 38)
4. Fest trimmerhodet (D) trygt på riggrøret. (Fig. 39)

Slik monterer du ryddesagtilbehøret

1. Fest beskyttelsen for skjæreutstyret (A), spennene (B), skivene (C), skivene (D) og skruene (E). Trekk til skruene helt. (Fig. 37)
2. Sett inn sekskantnøkkelen (A) for å forhindre at riggrøret roterer.
3. Fjern mutteren (B), støttekoppen (C) og holderen (D) fra trimmer- og ryddesagtilbehøret. (Fig. 40)
4. Fest kniven (B), den nedre holderen (C), støttekoppen (D) og mutteren (E). Trekk til mutteren helt. (Fig. 41)

Slik monterer du stangsagtilbehøret

Se *Slik vedlikeholder du stangsagtilbehøret* på side 318 for monteringsanvisninger for stangsagtilbehøret.

Slik monterer du det todelte riggrøret

1. Vri knotten for å løse riggrørkoblingen. (Fig. 42)
2. Flytt låse-/frigjøringsknappen (A) inn i styrehakket. Skyv tilbehøret inn i koblingen til låse-/frigjøringsknappen smekker på plass i hovedhullet (B). (Fig. 43)
3. Sett riggrøret inn i riggrørkoblingen. Knappen må gå gjennom hullet.

Merk: Hvis tilbehøret ikke går helt inn i det øvre riggrøret, bruker du kombinasjonsverktøyet til å skyve den innvendige drivakselen dypere inn i røret. Det kan være nødvendig å vri på kombinasjonsverktøyet mens du skyver.

4. Pass på at du trekker til knotten før du bruker produktet. (Fig. 44)

Slik demonterer du det todelte riggrøret

1. Vri knotten for å løse riggrørkoblingen. (Fig. 45)
2. Trykk på og hold inne låse-/frigjøringsknappen (B). Trekk riggrørene fra hverandre. (Fig. 46)

DRIFT



ADVARSEL: Les og forstå kapittelet om sikkerhet før du bruker produktet.



OBS: Ikke bruk bensin med mer enn 10 % etanolkonsentrasjon (E10). Dette kan skade produktet.

Drivstoff

Bruke drivstoff



OBS: Dette produktet har en totaktsmotor. Bruk en blanding av bensin og totaktsmotorolje. Pass på å bruke riktig mengde olje i blandingen. Feil forhold mellom bensin og olje kan føre til skade på motoren.

- Bruk alltid ny blyfri bensin med et minste oktantall på 90 RON (87 AKI) og med mindre enn 10 % etanolkonsentrasjon (E10).
- Bruk bensin med høyere oktantall hvis du ofte bruker produktet ved kontinuerlig høyt motorturtall.

Totaktsmotorolje

- Bruk bare totaktsmotorolje av høy kvalitet. Bruk bare en luftkjølt motorolje.
- Ikke bruk andre typer olje.
- Blandingsforhold 50:1 (2 %)

Bensin



OBS: Ikke bruk bensin med et oktantall som er mindre enn 90 RON (87 AKI). Dette kan skade produktet.

Bensin, liter	Totaktsolje, liter
5	0,10
10	0,20
15	0,30

Bensin, liter	Totaktsolje, liter
20	0,40

Blande drivstoffet

Merk: Bruk alltid en ren drivstoffbeholder når du blander drivstoffet.

Merk: Ikke lag drivstoffblanding for mer enn 30 dager.

1. Tilsett halvparten av bensinen.
2. Tilsett all oljen.
3. Rist drivstoffblandingen for å blande innholdet.
4. Fyll på resten av bensinen.
5. Rist drivstoffblandingen for å blande innholdet.
6. Fyll drivstofftanken.

Fylle drivstoff

- Bruk alltid en drivstoffbeholder med overfyllingsbeskyttelse.
- Hvis det er drivstoffrester i beholderen, må du fjerne uønsket drivstoff og la kannen tørke.
- Pass på at området i nærheten av lokket på drivstofftanken er rent.
- Rist drivstoffbeholderen før du fyller drivstoff på tanken.

Starte og stoppe

Slik starter du en kald motor

(Fig. 47)

1. Sett stoppbryteren (A) i startstillingen.
2. Skyv gassregulatorsperren (B), og trekk deretter i gassregulatoren (C).
3. Når gassregulatoren er innkoplest, trykker du på knappen for høy tomgang (D).
4. Slipp gassregulatorsperren og gassregulatoren.
5. Trykk på pumpen ti ganger. Blæren trenger ikke å være helt fylt. (Fig. 48)
6. Flytt chokehendelen til full-choke-stillingen. (Fig. 49)
7. Hold maskinen på bakken med venstre hånd. (Fig. 50)
8. Trekk ut snoren sakte med høyre hånd til du kjenner litt motstand.
9. Trekk startsnoren raskt ut, og bruk kraft. Gjenta omtrent fem ganger, eller til motoren forsøker å starte.

10. Flytt chokehendelen til ingen-choke-stillingen.
11. Trekk raskt i startsnoren med kraft til motoren starter.
12. La motoren gå i 10 sekunder.
13. Trekk i gassregulatoren for å kjøre ved lavt turtall i 60 sekunder.

Slik starter du en varm motor

Merk: Følg denne fremgangsmåten når du starter et produkt som har gått tomt for drivstoff og deretter blitt fylt med drivstoff igjen.

(Fig. 47)

1. Sett stoppbryteren (A) i startstillingen.
2. Skyv gassregulatorsperren (B), og trekk deretter i gassregulatoren (C).
3. Når gassregulatoren er innkoplest, trykker du på knappen for høy tomgang (D).
4. Slipp gassregulatorsperren og gassregulatoren.
5. Trykk på pumpen ti ganger. Blæren trenger ikke å være helt fylt. (Fig. 48)
6. Hold maskinen på bakken med venstre hånd. (Fig. 50)
7. Flytt chokehendelen til ingen-choke-stillingen.
8. Trekk ut snoren sakte med høyre hånd til du kjenner litt motstand.
9. Trekk raskt i startsnoren med kraft til motoren starter.

Slik stopper du produktet

- Trykk på stoppbryteren for å stoppe motoren.

Slik starter du motoren når drivstoffet er for varmt

Hvis produktet ikke starter, kan drivstoffet bli for varmt.

Merk: Bruk alltid nytt drivstoff, og reduser driftstiden under varmt vær.

1. Plasser produktet på et kjølig sted vekk fra sollys.
2. La produktet avkjøles i minst 20 minutter.
3. Trykk på drivstoffpumpen igjen og igjen i 10–15 sekunder.
4. Følg prosedyren for å starte en kald motor. Se *Slik starter du en kald motor på side 316*.

VEDLIKEHOLD



ADVARSEL: Les og forstå kapittelet om sikkerhet før du rengjør, reparerer eller utfører likehold på produktet.

Vedlikeholdsskjema

Kontroller at du følger vedlikeholdsskjemaet. Intervallene er beregnet med utgangspunkt i daglig bruk av produktet. Intervallene er annerledes hvis du ikke bruker produktet hver dag. Utfør bare vedlikehold som du finner i denne bruksanvisningen. Snakk med et godkjent servicesenter om annet vedlikehold som ikke finnes i denne bruksanvisningen.

Daglig vedlikehold

- Rengjør de utvendige flatene.
- Rengjør luftfilteret. Skift om nødvendig.
- Kontroller selen.
- Kontroller gassregulatorspærren og gassregulatoren.
- Kontroller håndtaket og styret.
- Kontroller stoppbryteren.
- Kontroller beskyttelsen.
- Kontroller skjæreutstyret med henblikk på skader og sprekkdannelse.
- Bytt ut skjæreutstyr som er skadet.
- Smør skjærebladene (tilbehør for forlenget hekksaks).
- Kontroller trimmerhodet.
- Kontroller tomgangsturtallet.
- Se etter drivstofflekkasjer.

Ukentlig ettersyn

- Undersøk startsnoren og håndtaket på startsnoren.
- Kontroller fett til vinkelgiret.
- Rengjør utsiden av forgasseren og tilstøtende områder.
- Rengjør tennpluggen utvendig. Ta den ut og kontroller elektrodeavstanden. Juster tennpluggåpningen eller skift tennpluggen. Påse at tennpluggen har støydemping.

Månedlig ettersyn

- Rengjør kjølesystemet.
- Kontroller drivstoffilteret.
- Se etter skade på drivstoffslangen.
- Undersøk alle kabler og forbindelser.
- Kontroller drivstoffilteret.

Slik justerer du forgasseren

Ved prøvekjøring på fabrikk grunninnstilles forgasseren. Justeringen må foretas av en fagkyndig person.

Slik kontrollerer du lydtemperen



ADVARSEL: Ikke bruk et produkt som har defekt lydtemper. Skift alltid ut en defekt lydtemper.



ADVARSEL: Lydtempere med katalysatorer blir svært varme under drift. Fare for forbrenning eller brann.



ADVARSEL: Lydtemperen demper lydnivået og fører avgassene bort fra brukeren. Eksosgassene er varme og kan inneholde gnister. Brannfare.



OBS: Ved eventuelle skader på nettet må det byttes ut. Ikke bruk et produkt hvis gnistfangernettet på lydtemperen mangler eller er defekt.



OBS: Hvis gnistfangernettet er blokkert, blir produktet for varmt. Dette vil føre til skade på sylindere og stempelet.

1. Kontroller at lydtemperen ikke er skadet.
2. Kontroller at lydtemperen er koblet til produktet på riktig måte.
3. Noen lydtempere har et spesielt gnistfangernett. Rengjør gnistfangernettet minst én gang i uken hvis produktet har denne typen lydtemper. Bruk en metalltrådbørste. (Fig. 51)

Slik rengjør du / utfører vedlikehold på kjølesystemet

Dette produktet har et kjølesystem. Et tilsmusset eller tett kjølesystem kan føre til at produktet overopphetes, noe som kan forårsake skader på stempel og sylinder. Kontroller og rengjør kjølesystemet med en børste ukentlig, eller oftere ved krevende forhold. Kjølesystemet består av kjøleflenser på sylindere (1) og luftinntaket (2).

(Fig. 52)

Rengjøre luftfilteret

1. Ta av luftfilterdekselet og fjern luftfilteret. (Fig. 53)
2. Rengjør luftfilteret med varmt såpevann. Sørg for at luftfilteret er tørt før du monterer det.
3. Skift luftfilteret hvis det er for skittent til å rengjøres ordentlig. Bytt alltid ut skadet luftfilter.

4. Påfør luftfilterolje hvis produktet har et luftfilter i skum. Påfør luftfilterolje bare på et skumfilter. Ikke påfør olje på et filter.

Bensinfilter

Hvis motoren ikke får tilstrekkelig med drivstoff, må du kontrollere at luftehullet i lokket på drivstofftanken og drivstofffilteret (A) er rene.
(Fig. 54)

Påføre fett på vinkelgiret

Kontroller at vinkelgiret er 3/4 fullt med vinkelgirfett.
(Fig. 55)

Kontrollere tennpluggen



OBS: Bruk alltid anbefalt type tennplugg. Feil tennpluggtype kan føre til skade på produktet.

- Undersøk tennpluggen hvis motorens effekt er for lav, ikke er enkel å starte eller ikke fungerer riktig på tomgang.
- Følg disse instruksjonene for å redusere risikoen for uønsket materiale på tennpluggenes elektroder:
 - a) Pass på at tomgangsturtallet er riktig justert.
 - b) Pass på at drivstoffblandingen er riktig.
 - c) Kontroller at luftfilteret er rent.
- Hvis tennpluggen er skitten, må du rengjøre den og samtidig kontrollere at elektrodeavstanden er riktig. Se *TEKNISKE DATA* på side 320. (Fig. 56)
- Skift tennpluggen når det er nødvendig.

File gresskniv og gressklinge

1. Fil gresskniver og gressklinger med en enkelgradet flatfil.
2. Fil alle eggene av gressknivene og -klingene like mye for å beholde balansen. (Fig. 57)

Skifte trimmertråd

(Fig. 58)
(Fig. 59)
(Fig. 60)
(Fig. 61)
(Fig. 62)
(Fig. 63)
(Fig. 64)
(Fig. 65)

Slik vedlikeholder du stangsagtilbehøret



ADVARSEL: Fjern tennpluggen før du utfører vedlikehold på tilbehøret.

Slik monterer og skifter du ut kjedet



ADVARSEL: Når kjedet er slitt eller skadet, må du erstatte det med et kastreduserende kjede. Se *TILBEHØR* på side 321.

Merk: Bruk alltid hansker når du berører kjedet.

1. Ta av tennpluggheten.
2. Bruk skrunøkkel til å løsne mutteren til drivhjuldekslet ved å dreie den mot urviseren. (Fig. 66)
3. Fjern mutteren i drivhjuldekslet, skiven (B) og drivhjuldekslet (C). (Fig. 67)
4. Fjern sverdet og sagkjedet hvis de er montert.
5. Hvis du skal skifte ut et kjede, må du fjerne det gamle kjedet fra sverdet og kaste det.
6. Fjern alt av sagspon, smuss og annet uønsket materiale fra overflatene med en myk børste eller en tørr klut.
7. Utfør vedlikehold av sverdet. Se *Slik vedlikeholder du sverdet på side 319*.
8. Vri justeringssskruen mot urviseren til justeringsbolten er i den anviste posisjonen. (Fig. 68)
9. Monter det nye kjedet på sverdet med kapperne i riktig retning. Start på oversiden av sverdet, og monter kjedet mot forsiden av sverdet. (Fig. 69)

Merk: Kontroller at undersiden av kjedet er i sporet på sverdet, og at det er festet til det fremre drivhjullet på sverdet.

10. Når kjedet er festet til sverdet, kan du montere sverdet og kjedet på sagen og plassere kjedet rundt drivhjullet. Juster drivhjultennene i forhold til kjedet.
11. Kontroller at justeringsbolten befinner seg i justeringsbolthullet i sverdet. (Fig. 70)

Merk: En justeringsbolt og -skruer benyttes til å justere kjedestrømmingen. Når du monterer sverdet, er det svært viktig at justeringsbolten er på plass i justeringsbolthullet i sverdet.

12. Fest drivhjuldekslet (A), skiven (B) og mutteren til drivhjuldekslet (C). Trekk til mutteren lett med fingrene. (Fig. 71)
13. Juster kjedestrømmingen. Se *Slik justerer du kjedestrømmingen på side 318*.

Merk: Undersøk kjedestrømmingen regelmessig. Et kjede som er strammet riktig, yter bedre og får lengre levetid.

Slik justerer du kjedestrømmingen



ADVARSEL: Ta på deg hansker før du justerer kjedestrømmingen. Kjedet er skarpt og kan forårsake personskade.

Merk: Kjedet strekker seg under drift, spesielt i de første 15 minuttene det brukes. Du må undersøke og justere kjedestrammingen jevnlig etter bruk og fylling av drivstoff på produktet.

1. Undersøk kjedet og sverdet for eventuelle skader. Skift ut alle deler som er skadet.
2. Bruk skrunøkelen til å løsne mutteren til drivhjuldekslet ved å dreie den mot urviseren. Ta ikke av mutteren. (Fig. 66)
3. Bruk fingrene til å trekke til mutteren mot dekslet.
4. Drei justeringsskruen med urviseren til sagkjedet berører undersiden av sverdet. Drei deretter justeringsskruen med klokken en ekstra kvart omdreining. (Fig. 72)
5. Bruk skrutrekkerenden på kombinasjonsverktøyet til å flytte kjedet rundt sverdet. Kjedet skal bevege seg jevnt og fritt. (Fig. 73)
6. Hvis kjedet ikke flytter på seg, er det for stramt. Løsne mutteren i drivhjuldekslet, og vri justeringsskruen mot urviseren en kvart omdreining. Trekk til mutteren til drivhjuldekslet.
7. Kontroller at det ikke er mellomrom mellom kjedet og undersiden av sverdet. Hvis det er et mellomrom der, er kjedet for slakt, og ytterligere justering er nødvendig. Ikke bruk produktet hvis kjedet er slakt.
8. Når kjedet har riktig stramming, løfter du enden av sverdet og trekker til mutteren til drivhjuldekslet med urviseren ved å bruke kombinasjonsverktøyet. (Fig. 74) (Fig. 75)

Merk: Kjedet er riktig strammet når det beveger seg fritt rundt sverdet og samtidig ikke henger på undersiden av sverdet.

Slik filer du kjedet



ADVARSEL: Ta på deg hansker før du filer kjedet. Fil kjedet fra innsiden av kapperen til utsiden.



ADVARSEL: Fil kun fremover. Bruk to eller tre filslag for hver skjærekant. Fil tilstrekkelig for å fjerne skade på skjærekantene, som inkluderer sideplatene og topplatene på kapperne. Sørg for at alle kapperne forblir like lange.

Fil kjedet når

- trebitene reduseres i størrelse
 - sagen kutter til den ene siden eller i vinkel
 - du må skyve sagen gjennom grener med makt
1. Ta ut tennpluggen.
 2. Juster kjedestrammingen om nødvendig *Slik justerer du kjedestrammingen på side 318.*

3. Sett filholderen (A) til 90°. (Fig. 76) Kontroller at filholderen forblir på oversiden av kapperen (B) og dybdemåleren (C).

Merk: Kjedet har kapperne på venstre og høyre side.

4. Rett inn 30° filholdermerkene (A) etter sverdet og midtpunktet på kjedet. (Fig. 77)
5. Fil kapperne (B) på den ene siden. (Fig. 77) Drei kjedet rundt for å file kapperne på den andre siden.
6. Undersøk dybdemålerne, og flytt dem ned. Plasser dybdemålerverktøyet på kapperne.
7. Bruk en flat fil, og sørg for at dybdemåleren er på linje med oversiden av dybdemålerverktøyet.
8. Gjør det fremre hjørnet på dybdemåleren avrundet med en flat fil. Kontroller at oversiden av dybdemåleren er jevn.

Slik smører du sverdet og kjedet



ADVARSEL: Ikke bruk spillolje. Spillolje kan være farlig for deg å bruke, og den kan forårsake skade på produktet og miljøet.

Kjedeoljen gir kontinuerlig smøring av kjedet og sverdet. Oljetilførselen overvåkes automatisk for å sikre at det er nok olje. Hvis det ikke er nok olje, vil dette føre til skade på sverdet og kjedet samt overoppheting. Overoppheting forårsaker røyk i kjedet og/eller kan endre fargen på sverdet. Fyll alltid sverdotjetanken samtidig som du fyller drivstofftanken.

Følg disse instruksjonene for smøring av sverdet og kjedet:

1. Stopp motoren.
2. Ta av oljetankklokken.
3. Fyll sverdotjetanken.

Slik vedlikeholder du sverdet



ADVARSEL: Utfør vedlikehold på sverdet når

- produktet kutter til den ene siden
- du må skyve produktet med makt
- sverdet ikke smøres tilstrekkelig

Etter hver gangs bruk må all sagspon fjernes fra sverdet og drivhjulhullet.



ADVARSEL: Skift ut sverdet når

- sporet er slitt
- sverdet er bøyd eller har sprekker
- sverdskindene blir for varme når du sager
- det finnes ujevnheter på sverdskindene

Hvis du sager når sverdet er slitt, kan kjedet bli skadet, og saging blir vanskeligere.

1. Ta ut tennpluggen.
2. Løsne klemmemutteren, og fjern kjedebremsen.
3. Ta av sverdet og kjedet.
4. Rengjør oljehullene og sporet.

Merk: Det er nødvendig å rengjøre oljehullene og sporet etter hver femte times bruk.

5. Fjern ujevnheter på sverdskindene med en flat fil.

Merk: Det er normalt at det oppstår ujevnheter på sverdskindene etter hvert som sverdskindene blir slitt.

6. Bruk en flat fil til å jevne ut kantene og sidene hvis oversiden av sverdskinden er ujevn.
7. Skift sverd.

Slik smører du skjærebladene (tilbehør for forlenget hekksaks)

- For enklere bruk og lengre levetid bør du smøre skjærebladene før og etter hver gangs bruk.
- Påfør oljen til den renner mellom de to bladene. Smøremidler skal ikke være giftige eller farlige, og de skal forhindre korrosjon på bevegelige metalldele.

TRANSPORT OG OPPBEVARING

- Hold utstyret trygt under transport for å unngå skader og ulykker.
- Oppbevar produktet og utstyret på et tørt og frostfritt sted.
- Rengjør produktet.
- Skift ut eller reparer skadde komponenter.
- Bruk riktig beskyttelsesdeksel på produktet, som ikke holder på fuktighet.
- Hold produktet godt festet under transport.

TEKNISKE DATA

	enhet	B33 PS (B33BCSMC)	B33 PS+ (B33BCSMC)
Motorspesifikasjoner			
Sylindervolum	cm ³	33	33
Sylindervegg	mm	36	36
Takt	mm	32	32
Tomgangshastighet	min ⁻¹	2700–3200	2700–3200
Maksimal hastighet for den utgående akselen	min ⁻¹	8500	8500
Maksimalt turtall	min ⁻¹	10 000	10 000
Maksimal motoreffekt	kW/min ⁻¹	0,9/7000	0,9/7000
Tennplugg	—	RCJ6Y	RCJ6Y
Elektrodeavstand	mm	0,65	0,65
Drivstofftankens kapasitet	cm ³	700	700
Støy- og vibrasjonsdata			
Ekvivalent vibrasjonsnivå (ahv, eq), utstyrt med trimmer-tilbehør, venstre/høyre håndtak – se merknad 1	m/s ²	5,4/6,7	5,4/6,7
Ekvivalent vibrasjonsnivå (ahv, eq), utstyrt med ryddesagtilbehør, venstre/høyre håndtak – se merknad 1	m/s ²	—	6,6/8,1
Ekvivalent vibrasjonsnivå (ahv, eq), utstyrt med stang-sagtilbehør, venstre/høyre håndtak – se merknad 1	dB(A)	—	5,4/6,3
Ekvivalent vibrasjonsnivå (ahv, eq), utstyrt med hekksakstilbehør, venstre/høyre håndtak – se merknad 1	dB(A)	—	5,4/6,7

Lydeffektnivå, garantert (LWA), utstyrt med trimmertilbehør – se merknad 2	dB(A)	115	115
Lydeffektnivå, garantert (LWA), utstyrt med ryddesagtilbehør – se merknad 2	dB(A)	—	112
Lydeffektnivå, garantert (LWA), utstyrt med stangsagtilbehør – se merknad 2	dB(A)	—	113
Lydeffektnivå, garantert (LWA), utstyrt med hekksakstilbehør – se merknad 2	dB(A)	—	112
Lydeffektnivå, målt, utstyrt med trimmertilbehør – se merknad 2	dB(A)	112	112
Lydeffektnivå, målt, utstyrt med ryddesagtilbehør – se merknad 2	dB(A)	—	109
Lydeffektnivå, målt, utstyrt med stangsagtilbehør – se merknad 2	dB(A)	—	110
Lydeffektnivå, målt, utstyrt med hekksakstilbehør – se merknad 2	dB(A)	—	109
Lydtrykksnivå ved brukerens øre, utstyrt med trimmertilbehør – se merknad 3	dB(A)	96,8	96,8
Lydtrykksnivå ved brukerens øre, utstyrt med ryddesagtilbehør – se merknad 3	dB(A)	—	96,4
Lydtrykksnivå ved brukerens øre, utstyrt med stangsagtilbehør – se merknad 3	dB(A)	—	95,0
Lydtrykksnivå ved brukerens øre, utstyrt med hekksakstilbehør – se merknad 3	dB(A)	—	96,6
Produktmål			
Vekt, motor og øvre riggrør (uten drivstoff, skjæreutstyr og beskyttelse)	kg	7,7	7,7
<p>Merknad 1: Rapporterte data for ekvivalent vibrasjonsnivå har en typisk statistisk spredning (standardavvik) på 1,5 m/s².</p> <p>Merknad 2: Utslipp av støy til omgivelsene målt som lydeffekt (L_{WA}) samsvarer med EF-direktiv 2000/14/EF. Rapporterte lydeffektnivåer for maskinen er målt med det originale skjæreutstyret som gir høyest nivå. Forskjellen mellom garantert og målt lydeffekt er at garantert lydeffekt også omfatter spredning i måleresultatet og variasjoner mellom forskjellige maskiner av samme modell, i henhold til direktivet 2000/14/EF.</p> <p>Merknad 3: Rapporterte data for ekvivalent lydtrykksnivå for maskinen har en typisk statistisk spredning (standard avvik) på 3 dB(A).</p>			

TILBEHØR

	enhet	B33 PS, B33 PS+
Trimmertilbehør		
Tilbehørslengde (total)	cm (tommer)	84,7 (33,35)

	enhet	B33 PS, B33 PS+
Tilbehørsvekt (med skjærehode og beskyttelse for skjæreutstyr)	kg (lb)	1,84 (4,06)
Riggrørlengde	cm (tommer)	62,6 (24,65)
Riggrørdiameter	mm (tommer)	25,4 (1,0)
Spindelgjenger	—	M10
Skjærehoderotasjon (fra brukerens synspunkt)	—	Mot urviseren
Drivakseltipe	—	Solid
Maksimal klippediameter	cm (tommer)	43 (17)
Trimmertrådstørrelse	mm (tommer)	2,5 (0,095)
Antall trimmertråder	—	2
Skjærehodetype	—	Trykkmatting
Kapasitet for skjærehodetråd	—	4 (13,12)
Design av beskyttelse for skjæreutstyr	—	Kombinasjon (trådtrimmer og gressklinge)
Ryddesagtilbehør		
Tilbehørslengde (total)	cm (tommer)	84,7 (33,35)
Tilbehørsvekt (med gressklinge og beskyttelse for skjæreutstyr)	kg (lb)	1,72 (3,79)
Riggrørlengde	cm (tommer)	62,6 (24,65)
Riggrørdiameter	mm (tommer)	25,4 (1,0)
Spindelgjenger	—	M10
Skjærehoderotasjon (fra brukerens synspunkt)	—	Mot urviseren
Drivakseltipe	—	Solid
Design av gressklinge	—	3-tannet
Gressklingens diameter	mm (tommer)	255 (10)
Diameter på senterhull i gressklingen	mm (tommer)	25,4 (1,0)
Design av beskyttelse for skjæreutstyr	—	Kombinasjon (trådtrimmer og gressklinge)
Stangsagtilbehør		
Tilbehørslengde (total)	cm (tommer)	105,9 (41,7)
Tilbehørsvekt (tørt, med sverd og kjede)	kg (lb)	1,66 (3,66)
Riggrørlengde	cm (tommer)	65,8 (25,9)
Riggrørdiameter	mm (tommer)	25,4 (1,0)
Sverdlengde	cm (tommer)	25 (10)
Antall tenner på sverddrivhjulet	—	7
Antall tenner på kjededrevet	—	7

	enhet	B33 PS, B33 PS+
Maksimal klippediameter	cm (tommer)	10 (3,94)
Antall kjededrivlenker	—	40
Kjedetykkelse	mm (tommer)	1,3 (0,050)
Kjededeling	mm (tommer)	9,52 (0,375)
Reduksjonsforhold	—	0,94
Kjedetype/modell	91PX040G, UC 81 GS, UC 81 G, H38	91PX040G, UC 81 GS, UC 81 G, H38
Oljetankkapasitet	ml (oz)	130 (4,39)
Tilbehør til forlenget hekksaks		
Tilbehørslengde (total)	cm (tommer)	126,1 (49,64)
Tilbehørsvekt	kg (lb)	2,20 (4,85)
Riggrørlengde	cm (tommer)	64,4 (25,35)
Riggrørdiameter	mm (tommer)	25,4 (1)
Tannavstand (tupp til tupp)	mm (tommer)	25 (0,98)
Maksimal klippediameter	mm (tommer)	15 (0,59)
Klippelengde	mm (tommer)	360 (14,17)
Sverdlengde (girkasse til tupp)	mm (tommer)	438 (17,24)
Antall tenner per blad	—	26
Tanndeling	mm (tommer)	31 (1,22)
Type bladvirkning	—	Dobbeltvirkende
Rekkevidde for vinkeljustering	°	90° totalt, 45° fra riggrørets midtlinje

INNHALDET I EF-SAMSVARERKLÆRINGEN

Vi, Husqvarna AB, SE 561 82 Huskvarna, SVERIGE, erklærer under eneansvar at dette produktet:

Beskrivelse	Bensindrevet gresstrimmer/ryddesag
Merke	McCulloch
Plattform/type/modell	Plattform B33BCSMC, som representerer modellene B33PS, B33PS+
Parti	Serienummer datert 2018 og senere

fullstendig overholder følgende EU-direktiver og -forskrifter:

Direktiv/regulering	Beskrivelse
2006/42/EF	«angående maskiner»
2014/30/EU	«angående elektromagnetisk kompatibilitet»
2000/14/EF	«angående utendørsstøy»

Harmoniserte standarder og/eller tekniske spesifikasjoner anvendt er som følger: EN ISO 12100, EN ISO 11806-1, EN ISO 11680-1, EN ISO 10517, CISPR 12, ISO 14982, ISO 3744

I samsvar med direktivet 2000/14/EF, tillegg V står de oppgitte lydverdiene oppført i kapittelet om tekniske data i denne håndboken og i den signerte EU-samsvarerklæringen.

TÜV Rheinland N.A. har utført en frivillig typekontroll på vegne av Husqvarna AB, som bekrefter at en utstyrstype er i overensstemmelse med EF-direktiv 2006/42/EF om maskiner.

Sertifikatet, som følger med den signerte EF-samsvarserklæringen, gjelder for alle produksjonssteder og opprinnelsesland, slik det står oppgitt på produktet.

Medfølgende bensindreivet gresstrimmer/ryddesag er i samsvar med det eksemplaret som undergikk undersøkelsen.

SPIS TREŚCI

WSTĘP.....	325	TRANSPORT I PRZECHOWYWANIE.....	338
BEZPIECZEŃSTWO.....	326	DANE TECHNICZNE.....	338
MONTAŻ.....	332	ROBOCZEJ.....	340
OBSŁUGA.....	333	TREŚĆ DEKLARACJI ZGODNOŚCI Z NORMAMI WE.....	342
KONSERWACJA.....	334		

WSTĘP

Instrukcja obsługi

Oryginalnym językiem niniejszej instrukcji obsługi jest angielski. Instrukcje obsługi w innych językach są tłumaczone z angielskiego.

Przegląd

(Rys. 1)

1. Uchwyt roboczy
2. Zaczep do zawieszania
3. Wyłącznik
4. Złącze wysięgnika
5. Spust przepustnicy
6. Blokada dźwigni gazu
7. Osprzęt do podkaszarek do trawy i wykaszarek
8. Narzędzie wielofunkcyjne
9. Tłumik
10. Uchwyt linki rozrusznika
11. Zakrętka zbiornika paliwa
12. Świeca zapłonowa / fajka świecy zapłonowej
13. Dźwignia ssania
14. Pokrywa filtra powietrza
15. Klucz sześciokątny
16. Wiązka przewodów
17. Osłona osprzętu tnącego podkaszarki i wykaszarki
18. Ostrza nożyc do żywopłotu
19. Dźwignia regulacji kąta
20. Prowadnica
21. Łańcuch
22. Korek zbiornika oleju do smarowania piły łańcuchowej
23. Pokrywa zębátky
24. Klucz, 8 mm/10 mm
25. Wydłużona przystawka do nożyc do żywopłotu
26. Pilarka wysięgnikowa (przystawka)
27. Pokrywa prowadnicy pilarki wysięgnikowej (przystawka)
28. Osłona tarczy do wydłużonej przystawki do nożyc do żywopłotu
29. Nakrętka
30. Talerz dystansowy

31. Uchwyt dolny
32. Tarcza tnąca do trawy
33. Głowica żyłkowa
34. Osłona transportowa tarczy tnącej do trawy
35. Instrukcja obsługi
36. Gruszka pompki paliwa
37. Uchwyt górny

Symbole znajdujące się na produkcie

- (Rys. 2) Ostrzeżenie
- (Rys. 3) Przeczytać niniejszą instrukcję
- (Rys. 4) Ubrać zatwierdzone środki ochrony głowy, słuchu i oczu.
- (Rys. 5) Ubrać zatwierdzone rękawice ochronne.
- (Rys. 6) Nosić wytrzymałe buty z podeszwami zapobiegającymi poślizgnięciu.
- (Rys. 7) Należy pamiętać o niebezpieczeństwie wyrzucania cząstek ciał stałych, które mogą spowodować obrażenia ciała.
- (Rys. 8) Maksymalna prędkość wałka zdawczego.
- (Rys. 9) Bezpieczna odległość
- (Rys. 10) Bezpieczna odległość
- (Rys. 11) Ryzyko niekontrolowanych ruchów noża, jeżeli osprzęt tnący dotknie przedmiotu, który nie zostanie natychmiastowo odcięty. Produkt może odciąć części ciała. Podczas korzystania z produktu należy zachować minimalną odległość 15 m (50 stóp) od innych osób lub zwierząt.

- (Rys. 12) Związać długie włosy powyżej ramion.
- (Rys. 13) Strzałki wskazują ograniczenia pozycji uchwytu.
- (Rys. 14) Pompka
- (Rys. 15) Dźwignia ssania
- (Rys. 16) Trzymaj wszystkie części ciała z dala od powierzchni gorących.
- (Rys. 17) Upewnij się, że w strefie zagrożenia odbiciem nie ma żadnych osób.
- (Rys. 18) NIEBEZPIECZEŃSTWO — trzymać ręce z dala od ostrza.
- (Rys. 19) Moc akustyczna
- (Rys. 20) Maszyna jest zgodna z odpowiednimi dyrektywami Rady Europejskiej.
- (Rys. 21) Maszyna jest zgodna z odpowiednimi dyrektywami EAC.
- (Rys. 22) Maszyna jest zgodna z odpowiednimi dyrektywami obowiązującymi na Ukrainie.

Uwaga: Pozostałe symbole/naklejki samoprzylepne umieszczone na produkcie dotyczą wymogów

związanych z certyfikatami w innych obszarach komercyjnych.

UE V



OSTRZEŻENIE: Ingerencja w silnik powoduje unieważnienie europejskiego zatwierdzenia typu produktu.

Odpowiedzialność za produkt

Zgodnie z przepisami dotyczącymi odpowiedzialności za produkt nie ponosimy odpowiedzialności za szkody spowodowane przez nasz produkt, jeśli:

- produkt jest nieprawidłowo naprawiany.
- produkt jest naprawiany przy użyciu części nie pochodzących od producenta lub niezatwierdzonych przez producenta.
- produkt jest wyposażony w akcesoria nie pochodzące od producenta lub niezatwierdzone przez producenta.
- produkt nie jest naprawiany w autoryzowanym centrum serwisowym lub przez autoryzowaną placówkę.

BEZPIECZEŃSTWO

Definicje dotyczące bezpieczeństwa

Poniższe definicje nadają poziom znaczenia każdemu słowu sygnałowemu.



OSTRZEŻENIE: obrażenia osób.



UWAGA: Uszkodzenie produktu.

Uwaga: Ta informacja ułatwia używanie maszyny.

Zasady bezpieczeństwa związane z emisją drgań

Ten produkt jest przeznaczony tylko do sporadycznego użytkowania. Ciągłe lub regularne użytkowanie produktu może prowadzić do choroby zwanej „białymi palcami” lub podobnych problemów medycznych wynikających z drgań. Sprawdzić stan dłoni i palców w przypadku ciągłego lub regularnego użytkowania produktu. W przypadku odbarwienia dłoni lub palców, bólu, mrowienia lub braku czucia należy wstrzymać pracę i natychmiast skonsultować się z lekarzem.

Ogólne zasady bezpieczeństwa



OSTRZEŻENIE: Przed rozpoczęciem użytkowania produktu przeczytać następujące ostrzeżenia.

- Należy prawidłowo używać maszyny. Nieprawidłowe używanie grozi obrażeniami lub śmiercią. Maszyny należy używać wyłącznie do zadań opisanych w niniejszej instrukcji. Nie używać produktu do innych zadań.
- Przestrzegać informacji zawartych w niniejszej instrukcji. Stosować się do symboli i zasad bezpieczeństwa. W przypadku nieprzestrzegania instrukcji i symboli istnieje ryzyko wystąpienia obrażeń, uszkodzeń lub śmierci.
- Nie wolno wyrzucać tej instrukcji. Należy stosować się do instrukcji montażu, obsługi i konserwacji produktu. Należy stosować się do instrukcji montażu osprzętu i akcesoriów. Stosować wyłącznie zatwierdzone osprzęt i akcesoria.
- Nie wolno używać uszkodzonego produktu. Przestrzegać planu konserwacji. Przeprowadzać wyłącznie te prace konserwacyjne, które są opisane w tej instrukcji. Wszystkie inne prace konserwacyjne muszą być wykonywane przez autoryzowane centrum serwisowe.
- Niniejsza instrukcja nie obejmuje wszystkich sytuacji, które mogą wystąpić podczas używania produktu. Należy zachować ostrożność i kierować się zdrowym

rozsądkiem. Nie wolno obsługiwać produktu lub wykonywać prac konserwacyjnych w przypadku braku pewności co do danej sytuacji. Skontaktować się ze specjalistą ds. produktu, dealerem, warsztatem obsługi technicznej lub autoryzowanym centrum serwisowym w celu uzyskania informacji.

- Przed przystąpieniem do montażu lub konserwacji oraz na czas długiego przechowywania maszyny odłączyć świecę zapłonową.
- Nie używać produktu w przypadku zmiany jego początkowych specyfikacji. Nie wymieniać części maszyny bez zgody producenta. Używać wyłącznie części zatwierdzonych przez producenta. Nieprawidłowa konserwacja może doprowadzić do obrażeń lub śmierci.
- Nie wdychać spalin z silnika. Długotrwałe wdychanie spalin silnika stanowi zagrożenie dla zdrowia.
- Nigdy nie włączać urządzenia w pomieszczeniach zamkniętych lub w pobliżu materiałów łatwopalnych. Spaliny mają wysoką temperaturę, a ponadto mogą wraz z nimi wydostawać się iskry, dlatego stanowią zagrożenie pożarowe. Niewystarczający przepływ powietrza może doprowadzić do obrażeń lub śmierci na skutek uduszenia lub zatrucia tlenkiem węgla.
- Podczas używania maszyny silnik wytwarza pole elektromagnetyczne. Może ono spowodować uszkodzenie implantów medycznych. Przed użyciem produktu należy skontaktować się z lekarzem oraz producentem implantu medycznego.
- Nie pozwalać dzieciom używać maszyny. Nie pozwalać osobom nieznanym instrukcji na korzystanie z produktu.
- Należy zawsze kontrolować osobę o ograniczonych możliwościach fizycznych lub umysłowych podczas używania produktu. Zawsze musi jej towarzyszyć odpowiedzialna osoba dorosła.
- Przechowywać maszynę w miejscu niedostępnym dla dzieci i nieuprawnionych osób.
- Maszyna może wyrzucać przedmioty i powodować obrażenia. Należy przestrzegać zasad bezpieczeństwa, aby zmniejszyć ryzyko odniesienia obrażeń lub śmierci.
- Nie odchodzić od maszyny podczas pracy silnika.
- Operator maszyny jest odpowiedzialny za ewentualne wypadki.
- Przed przystąpieniem do używania produktu upewnić się, że części nie są uszkodzone.
- Zachować odległość co najmniej 15 m (50 stóp) od innych osób lub zwierząt przed przystąpieniem do używania maszyny. Powiadomić osoby przebywające w pobliżu o zamiarze używania maszyny.
- Stosować się do przepisów krajowych lub lokalnych. Mogą one zabraniać lub ograniczać używanie produktu w niektórych sytuacjach.
- Osoba, która jest zmęczona lub pod wpływem alkoholu, narkotyków lub leków nie może obsługiwać urządzenia. Wymienione substancje mogą negatywnie wpływać na wzrok, zdolność

oceny sytuacji i panowanie nad wykonywanymi ruchami.

Ogólne zasady bezpieczeństwa dotyczące podkaszarki do trawy

- Do cięcia trawy należy użyć głowicy żyłkowej.
- Należy zawsze upewnić się, że żyłka jest równo i mocno nawinięta na bęben, aby zapobiec generowaniu szkodliwych dla zdrowia drgań.
- Stosować wyłącznie zalecane głowice żyłkowe oraz żytki.
- Upewnić się, że przecinarka na osłonie głowicy nie jest uszkodzona. Służy on do przycinania żytki na odpowiednią długość.
- Obsługiwać urządzenie z osprzętem tnącym poniżej pasa.
- Nie dotykać przekładni zębatej stożkowej po zatrzymaniu silnika.
- Przekładnia zębata stożkowa może być gorąca. Dotknięcie gorącego obszaru może spowodować obrażenia.

Podkaszanie trawy

1. Trzymać głowicę żyłkową tuż nad ziemią, przechylając ją lekko pod kątem. Nie dociskać żytki do trawy. (Rys. 23)
2. Zmniejszyć prędkość obrotową silnika, aby zmniejszyć ryzyko uszkodzenia roślin.
3. Wykorzystać przepustnicę w 80% podczas koszenia trawy w pobliżu przedmiotów. (Rys. 24)

Koszenie trawy

1. Upewnić się, że żyłka podczas cięcia jest ustawiona równoległe do podłoża. (Rys. 25)
2. Nie dociskać głowicy żyłkowej do ziemi. Istnieje ryzyko uszkodzenia ziemi i produktu.
3. Nie dopuszczać do ciągłego dotykania ziemi przez głowicę żyłkową, ponieważ może to spowodować uszkodzenie głowicy.
4. Pracować przy całkowicie otwartej przepustnicy podczas przemieszczania produktu na boki podczas cięcia trawy. Trzymać żytkę do wykaszania równoległe do ziemi. (Rys. 26)

Zamiatanie trawy

Strumień powietrza wytwarzany przez obracającą się głowicę żyłkową można wykorzystać do usuwania skoszonej trawy z danego obszaru.

1. Trzymać głowicę żyłkową oraz żytkę równoległe nad podłożem.
2. Włączyć pełen gaz.
3. Przesuwać głowicę żyłkową z boku na bok, aby zamieść trawę.



OSTRZEŻENIE: Wyczyścić pokrywę głowicy żytkowej po każdym założeniu nowej żytki, aby zapewnić prawidłowe wyważenie i zapobiec drganiu uchwytów. Sprawdzić pozostałe elementy głowicy żytkowej i wyczyścić w razie potrzeby.

Ogólne zasady bezpieczeństwa dotyczące wykaszarki

- Do wszystkich rodzajów wysokiej i bujnej trawy stosuje się ostrze do trawy.
- Do wykaszania zdrewniałych łądóg nie wolno używać ostrzy do trawy i noży do trawy.
- Podczas korzystania z urządzenia z tarczą tnącą należy stosować środki ochrony głowy.
- Podczas dotykania lub konserwacji tarczy należy włożyć rękawice ochronne.
- Korzystać z urządzenia z zatwierdzoną tarczą tnącą. Nie używać tarczy tnącej bez prawidłowej instalacji wszystkich wymaganych części. Upewnić się, że instalacja została wykonana prawidłowo oraz że użyto prawidłowych części. Nieprawidłowa instalacja może spowodować odpadnięcie tarczy i poważne obrażenia u operatora lub osób postronnych.
- Obsługiwać urządzenie z osprzętem tnącym poniżej pasa.
- Nie dotykać przekładni zębatej stożkowej po zatrzymaniu silnika.
- Przekładnia zębata stożkowa może być gorąca. Dotknięcie gorącego obszaru może spowodować obrażenia.
- Tarcza tnąca może spowodować obrażenia, jeśli obraca się po zatrzymaniu silnika lub zwolnieniu manetki gazu.
- Trzymać ręce z dala od tarczy. Dotknięcie tarczy może spowodować poważne obrażenia.
- Wylączyć silnik przed przystąpieniem do pracy z osprzętem tnącym. Poczekać na całkowite zatrzymanie osprzętu tnącego. Zdejmij przewód ze świecy zapłonowej.
- Przed przystąpieniem do konserwacji należy poczekać, aż tarcza całkowicie się zatrzyma.
- Zęby tnące ostrza powinny być odpowiednio naostrzone.
- Nieprawidłowo naostrzone bądź uszkodzone ostrza zwiększają ryzyko wypadku. Zęby tnące ostrza powinny być odpowiednio naostrzone. Przestrzegać instrukcji i używać zalecanego szablonu.
- Sprawdzić, czy osłona ostrza nie jest uszkodzona.
- Na czas transportu lub przechowywania przymocować osłonę transportową do tarczy tnącej.

Odbicie tarczy

- Odbicie tarczy to gwałtowny ruch urządzenia w bok, do przodu lub do tyłu. Odbicie tarczy następuje, kiedy tarcza tnąca do trawy lub tarcza tnąca uderzy w przedmiot, którego nie można przeciąć. Ryzyko

odbicia tarczy wzrasta w obszarach, w których nie można zobaczyć ciętego materiału.

- W przypadku wystąpienia odbicia tarczy istnieje ryzyko przesunięcia urządzenia lub operatora. Odbita tarcza może uderzyć osoby znajdujące się w pobliżu, stwarzając zagrożenie.
- Jeśli tarcza jest wygięta, popękana, uszkodzona lub zniszczona, należy ją wyrzucić.
- Należy używać ostrej tarczy tnącej. Ryzyko odbicia tarczy wzrasta, gdy tarcza nie jest ostra.

Oczyszczanie trawy tarczą tnącą do trawy

1. Podczas obsługi produktu stopy powinny być rozsunięte. Upewnić się, że stopy są stabilnie oparte na ziemi.
2. Talerz dystansowy powinien lekko przylegać do ziemi. Pozwoli to uniknąć dotknięcia ziemi przez tarczę tnącą.
3. Aby zapewnić czysty ślad, należy poruszać się ruchem wahadlowym od prawej do lewej. Cięcie powinno odbywać się lewą stroną tarczy (tą częścią, która odpowiada odcinkowi między godziną 8 i 12 na tarczy zegara). (Rys. 27)
4. Podczas usuwania trawy należy nachylić tarczę w lewo.

Uwaga: Trawa łatwo gromadzi się w linii.

5. Podczas ruchu powrotnego należy poruszać się ruchem wahadlowym od lewej do prawej.
6. Pracę należy wykonywać rytmicznie.
7. Należy poruszać się do przodu, mając stopy pewnie oparte na ziemi.
8. Zatrzymać silnik.
9. Zdjąć produkt z zatrasku szelek.
10. Położyć produkt na podłożu.
11. Zebrać ścięty materiał.

Ogólne zasady bezpieczeństwa dotyczące pilarki wycięnikowej

- Zalecane jest również stosowanie większej liczby środków ochrony osobistej dla głowy, rąk, nóg i stóp. Właściwa odzież ochronna zmniejszy ryzyko obrażeń spowodowanych latającymi odłamkami lub przypadkowym kontaktem z łańcuchem.
- Podczas cięcia produktem nie należy podnosić ramion powyżej barków. Nie stać pod ścinanymi gałęziami.
- Zawsze używać rękawic ochronnych podczas dotykania łańcucha.
- Natychmiast wymienić prowadnicę i łańcuch, jeśli są one uszkodzone, niesprawne lub zdjęte.
- Silnika nie wolno uruchamiać, gdy prowadnica znajduje się w drewnie. Przed uruchomieniem silnika wyjąć prowadnicę z drewna.

- Nie wolno używać produktu do ścinania drzew lub pnia drzewa.
- Zabrania się stosowania produktu do okrzyszowania drobnych gałązek i młodych drzew.
- Podczas uruchamiania silnika łańcuch nie może dotykać żadnych przedmiotów.
- Należy uważać na napowietrzne linie energetyczne.
- Nie naciskać na produkt po zakończeniu cięcia.
- Po zakończeniu cięcia należy zawsze zwolnić spust przepustnicy i pozwolić, aby silnik pracował na obrotach biegu jałowego.
- Nad głową można ścinać tylko conary lub gałęzie mające mniej niż 15 cm (6 cali) średnicy.
- Mocno trzymać produkt obiema rękami, aby zachować jego równowagę.

(Rys. 28)

- Produktem należy posługiwać się powoli i ciąć dokładnie.
- Należy uważać na kierunek spadania gałęzi.
- Podczas cięcia należy uważać na naprężone gałęzie. Naprężone gałęzie to małe gałęzie, które mogą pochwycić łańcuch i pogorszyć równowagę lub kontrolę.
- Należy uważać na odskok gałęzi, gdy naprężenie drewna zostanie uwolnione.
- Produktem należy się posługiwać w czystym obszarze. Aby uniknąć obrażeń, należy często usuwać gałęzie z obszaru pracy.
- Podczas usuwania długich gałęzi należy pociąć je na części.
- Przed przystąpieniem do zbierania ściętego materiału należy wyłączyć silnik, zdejść szelki i ustawić maszynę na ziemi.
- Osłonę prowadnicy należy zakładać na czas transportu i magazynowania.
- Sprawdzić, czy osłona prowadnicy nie jest uszkodzona lub skrzywiona.

Cięcie za pomocą pilarki wysięgnikowej



OSTRZEŻENIE: Nie wolno ciąć produktem w kierunku do tyłu lub do przodu.

1. Ustawić produkt na pełny gaz i zastosować lekki nacisk.
2. Pierwszy raz należy ciąć w odległości 15 cm (6 cali) od pnia. Ciąć na głębokość 1/3 od dołu gałęzi. (Rys. 29)
3. Odsunąć pilarkę wysięgnikową na 4–5 cm (2–4 cale) od gałęzi. Za drugim razem przeciąć gałąź do końca. (Rys. 29)
4. Ciąć po raz trzeci. Nie ciąć za blisko, ponieważ można w ten sposób uszkodzić drzewo.

Uwaga: Tnąc po raz drugi i trzeci, należy ustawić produkt przy gałęzi, aby konar pozostał stabilny.

(Rys. 30)

Ogólne zasady bezpieczeństwa dotyczące wydłużonych nożyc do żywopłotu

- Trzymać ręce z dala od tarczy. Dotknięcie tarczy może spowodować poważne obrażenia.
- Nie należy zbliżać żadnych części ciała do ostrza tnącego. Kiedy ostrza się obracają, nie należy zbierać ściętych gałęzi ani trzymać gałęzi przeznaczonych do ścięcia. Przed czyszczeniem lub konserwacją należy zatrzymać działanie produktu. Ostrza poruszają się po wyłączeniu. Nieuwaga podczas obsługi produktu może spowodować poważne obrażenia.
- Podczas cięcia produktem nie należy podnosić ramion powyżej barków. Nie stać pod ścinanymi gałęziami.
- W celu zachowania jak najlepszej równowagi trzymać produkt możliwie najbliżej tułowia.

(Rys. 31)

- Przy przycinaniu boków przesunąć urządzenie od góry do dołu.

(Rys. 32)

- Nie wolno ciąć zbyt szybko. Ciąć powolnymi, płynnymi ruchami, aż do uzyskania odpowiedniego przystrzyżenia.
- Uważać, aby nie dotykać ziemi końcówką ostrza.
- Należy uważać na napowietrzne linie energetyczne.
- Po zakończeniu cięcia należy zawsze zwolnić spust przepustnicy i pozwolić, aby silnik pracował na obrotach biegu jałowego.
- Nożyce do żywopłotu należy trzymać za uchwyt i po zatrzymaniu się ostrza tnącego. Trzymać produkt poprawnie podczas pracy, aby ograniczyć uszkodzenia od ostrzy przecinarki.
- Przed przystąpieniem do zbierania ściętego materiału należy wyłączyć silnik, zdejść szelki i ustawić maszynę na ziemi.
- Osłonę noża tnącego należy zakładać na czas transportu i magazynowania.
- Sprawdzić, czy osłona ostrza nie jest uszkodzona.

Regulacja kąta tarczy tnącej

1. Popchnąć dźwignię, aby odblokować. (Rys. 33)
2. Ustawić prawidłowy kąt ostrzy.
3. Zwolnić dźwignię.

Instrukcje bezpieczeństwa dotyczące obsługi

- Przed rozpoczęciem pracy upewnić się, że produkt jest w pełni zmontowany.
- Przed uruchomieniem odsunąć się na odległość 3 m (10 stóp) od miejsca napełniania zbiornika paliwa. Umieścić maszynę na płaskiej powierzchni. Upewnić

się, że osprzęt tnący nie dotyka podłoża lub innego przedmiotu.

- Należy pamiętać o niebezpieczeństwie wyrzucania przedmiotów, które mogą spowodować uszkodzenie wzroku. Podczas używania maszyny zawsze stosować zatwierdzoną osłonę oczu.
- Należy zachować ostrożność, ponieważ dziecko może niezauważenie podejść w pobliże urządzenia podczas jego pracy.
- Nie używać maszyny, jeśli w obszarze pracy znajdują się osoby trzecie. Zatrzymać maszynę, jeśli inna osoba znajdzie się w obszarze pracy.
- Zawsze należy zapewniać kontrolę nad maszyną.
- Nie używać maszyny, jeśli otrzymanie pomocy w razie wypadku będzie niemożliwe. Przed przystąpieniem do używania maszyny należy zawsze poinformować wszystkich o zamiarze rozpoczęcia pracy.
- Przed obróceniem się z maszyną należy upewnić się, że wszystkie osoby i zwierzęta znajdują się w bezpiecznym obszarze.
- Przed rozpoczęciem pracy usunąć wszystkie niechciane materiały z obszaru pracy. Jeśli osprzęt tnący zderzy się z jakimś przedmiotem, przedmiot ten może zostać wyrzucony i spowodować obrażenia lub straty materialne. Niechciane materiały mogą owinać się wokół osprzętu tnącego i spowodować uszkodzenia.
- Nie wolno używać produktu przy złej pogodzie (we mgle, w deszczu, przy silnym wietrze, gdy istnieje prawdopodobieństwo wystąpienia burzy lub innych niekorzystnych zjawisk atmosferycznych). Złe warunki pogodowe mogą powodować niebezpieczne sytuacje, jak np. podwyższone niebezpieczeństwo poślizgnięcia się i utraty równowagi.
- Należy zapewnić sobie możliwość swobodnego poruszania i pracy w stabilnej pozycji.
- Należy zabezpieczyć się przed upadkiem podczas używania produktu. Nie pochylać się podczas używania produktu.
- Zawsze należy trzymać maszynę dwiema rękami. Trzymać produkt po prawej stronie tułowia.
- Obsługiwać urządzenie z osprzętem tnącym poniżej pasa.
- Jeśli dźwignia ssania znajduje się w położeniu ssania w momencie uruchomienia silnika, osprzęt tnący zaczyna się obracać.
- Nie dotykać przekładni zębatej stożkowej po zatrzymaniu silnika. Przekładnia zębata stożkowa może być gorąca. Dotknięcie gorącego obszaru może spowodować obrażenia.
- Wylączyć silnik przed przemieszczeniem maszyny.
- Nie odkładać maszyny podczas pracy silnika.
- Przed usunięciem niechcianych materiałów z maszyny zatrzymać silnik i poczekać na zatrzymanie osprzętu tnącego. Poczekać na zatrzymanie osprzętu tnącego przed usunięciem ciężego materiału.

Środki ochrony osobistej



OSTRZEŻENIE: Przed rozpoczęciem użytkowania produktu przeczytać następujące ostrzeżenia.

- Zawsze należy stosować prawidłowe środki ochrony osobistej podczas używania produktu. Środki ochrony osobistej nie eliminują ryzyka odniesienia obrażeń. Środki ochrony osobistej zmniejszają powagę obrażeń w razie wystąpienia wypadku.
- Podczas używania produktu zawsze stosować zatwierdzoną osłonę oczu.
- Nie obsługiwać produktu boso lub w otwartym obuwiu. Zawsze nosić wytrzymałe buty z podeszwami zapobiegającymi poślizgnięciu.
- Stosować wytrzymałe, długie spodnie.
- Jeśli to konieczne, nosić zatwierdzone rękawice ochronne.
- Stosować kask, jeśli istnieje ryzyko spadnięcia przedmiotów na głowę.
- Podczas używania produktu zawsze stosować zatwierdzone środki ochrony słuchu. Narażenie na działanie hałasu przez długi czas może spowodować utratę słuchu.
- Należy zadbać o dostępność zestawu pierwszej pomocy.

Zespoły zabezpieczające na urządzeniu



OSTRZEŻENIE: Przed rozpoczęciem użytkowania produktu przeczytać następujące ostrzeżenia.

- Nie należy używać maszyny z uszkodzonymi urządzeniami zabezpieczającymi.
- Regularnie przeprowadzać kontrole urządzeń zabezpieczających. Jeśli urządzenia zabezpieczające są uszkodzone, skontaktować się z warsztatem obsługi technicznej McCulloch.

Blokada wyzwalania przepustnicy

Blokada wyzwalania przepustnicy służy do blokady manetki gazu. Popchnąć blokadę manetki gazu, aby ją zwolnić. Gdy uchwyt zostanie zwolniony, blokada wyzwalania przepustnicy i manetka gazu powracają do pierwotnego położenia.

1. Manetka gazu musi być zablokowana w położeniu biegu jałowego na czas zwalniania jej blokady.
2. Popchnąć blokadę manetki gazu i sprawdzić, czy po zwolnieniu powraca ona do początkowego położenia.
3. Nacisnąć manetkę gazu i sprawdzić, czy po zwolnieniu powraca ona do początkowego położenia.

Uruchomić silnik i nacisnąć manetkę do oporu. Zwolnić manetkę gazu i sprawdzić, czy osprzęt tnący zatrzymuje

się. Jeśli osprzęt tnący obraca się przy przepustnicy w położeniu biegu jałowego, sprawdzić śrubę regulacji obrotów biegu jałowego gaźnika.

Sprawdzanie wyłącznika

Wyłącznik zatrzymuje silnik.

1. Uruchomić silnik.
2. Sprawdzić, czy silnik wyłącza się po przestawieniu wyłącznika do pozycji zatrzymania.

Osłona osprzętu tnącego

Osłona osprzętu tnącego zapobiega odrzuceniu luźnego przedmiotu w kierunku operatora.

Sprawdzić osłonę osprzętu tnącego pod kątem uszkodzeń i w razie potrzeby wymienić ją. Używać wyłącznice zatwierdzonej osłony osprzętu tnącego.

Funkcja zwalniania szelek



OSTRZEŻENIE: Nie należy używać szelek, jeśli funkcja zwalniania jest niesprawna. Upewnić się, że funkcja zwalniania szelek działa prawidłowo podczas regulacji urządzenia.

- Funkcja zwalniania szelek jest dostępna z przodu urządzenia.

(Rys. 34)

- Paski szelek powinny zawsze pozostać w prawidłowym położeniu.
- W sytuacji awaryjnej funkcja zwalniania szelek pozwala na szybkie zdjęcie urządzenia.

Tłumik

- Nie używać silnika z uszkodzonym tłumikiem. Uszkodzony tłumik zwiększa poziom hałasu i ryzyko pożaru. Przechowywać gaśnicę w pobliżu.
- Regularnie sprawdzać, czy tłumik jest przymocowany do maszyny.
- Nie dotykać silnika ani tłumika podczas pracy silnika. Nie dotykać silnika ani tłumika przez pewien czas po zatrzymaniu silnika. Dotknięcie gorącej powierzchni może spowodować obrażenia.
- Gorący tłumik może wywołać pożar. Należy zachować ostrożność w przypadku używania produktu w pobliżu łatwopalnych cieczy lub oparów.
- Nie dotykać części tłumika, jeśli jest on uszkodzony. Części mogą zawierać rakotwórcze środki chemiczne.

Zasady bezpieczeństwa - paliwo

- Nie uruchamiać produktu, jeśli znajduje się na nim paliwo lub olej silnikowy. Usunąć zabrudzenia paliwem/olejem i odczekać, aż produkt wyschnie. Usunąć niepożądane paliwo z produktu.
- W przypadku rozlania paliwa na ubranie należy je natychmiast zmienić.

- Nie dopuścić do kontaktu paliwa z ciałem, ponieważ może to spowodować obrażenia. Jeśli dojdzie do kontaktu paliwa z ciałem, zmyć paliwo używając wody z mydłem.
- Nie uruchamiać silnika, jeśli doszło do rozlania paliwa lub oleju na maszynę lub na ciało.
- Nie uruchamiać maszyny, jeśli silnik jest nieszczelny. Regularnie sprawdzać silnik pod kątem nieszczelności.
- Zachować ostrożność przy pracy z paliwem. Paliwo jest łatwopalne, a jego opary mogą wybuchnąć, powodując obrażenia lub śmierć.
- Nie wdychać oparów paliwa, ponieważ może to być groźne dla zdrowia lub życia. Zapewnić odpowiednią wentylację.
- Nie palić tytoniu w pobliżu paliwa lub silnika.
- Nie umieszczać gorących przedmiotów w pobliżu paliwa lub silnika.
- Nie dolewać paliwa podczas pracy silnika.
- Przed tankowaniem upewnić się, że silnik jest zimny.
- Przed tankowaniem pomału odkręcić korek zbiornika paliwa i ostrożnie zwolnić ciśnienie.
- Nie dolewać paliwa do silnika w zamkniętym pomieszczeniu. Niewystarczający przepływ powietrza może doprowadzić do obrażeń lub śmierci na skutek uduszenia lub zatrucia tlenkiem węgla.
- Dokładnie dokręcić korek zbiornika paliwa, aby nie dopuścić do pożaru.
- Przed uruchomieniem przesunąć produkt o co najmniej 3 m (10 stóp) od miejsca, w którym było dolewane paliwo.
- Nie wlewać zbyt dużo paliwa do zbiornika.
- Podczas ruchu produktu lub pojemnika na paliwo istnieje niebezpieczeństwo wycieku paliwa. Podjąć odpowiednie działania, aby nie dopuścić do wycieku.
- Nie umieszczać produktu lub pojemnika na paliwo w pobliżu otwartego płomienia, iskry lub płomienia zapłonowego. Należy upewnić się, że w miejscu przechowywania nie ma źródła otwartego płomienia.
- Do transportu i przechowywania paliwa należy używać wyłącznie zatwierdzonych zbiorników.
- Opróżnić zbiornika paliwa przed długim przechowywaniem. Przestrzegać lokalnych przepisów dotyczących utylizacji paliwa.
- Wyczyścić maszynę przed długim przechowywaniem.
- Odłączyć przewód świecy zapłonowej przed przechowywaniem produktu, aby uniemożliwić przypadkowe uruchomienie silnika.

Ogólne instrukcje bezpieczeństwa dotyczące konserwacji

- Operator produktu jest odpowiedzialny za konserwację urządzenia zgodnie z zaleceniami przedstawionymi w instrukcji obsługi. Nieprawidłowa konserwacja może doprowadzić do obrażeń lub śmierci.

- Należy zapewnić regularną konserwację produktu. Wydłuża się czas eksploatacji produktu. Zmniejsza się ryzyko wypadków.
- Należy przestrzegać planu konserwacji. Interwały są obliczane dla codziennego używania maszyny. Interwały są inne, jeśli maszyna nie jest używana każdego dnia.
- Przeprowadzać wyłącznie te prace konserwacyjne, które są opisane w tej instrukcji. Wszystkie inne prace konserwacyjne muszą być wykonywane przez autoryzowane centrum serwisowe.
- Wszystkie czynności serwisowe muszą być wykonywane przez autoryzowanego dealera, za wyjątkiem zadań podanych w *KONSERWACJA na stronie 334*.
- Autoryzowany diler lub autoryzowane centrum serwisowe powinno regularnie sprawdzać produkt w celu przeprowadzenia regulacji lub napraw.
- Sprawdzić, czy produkt został prawidłowo zmontowany.
- Nie używać produktu w przypadku zmiany jego początkowych specyfikacji.
- Nie wymieniać części maszyny bez zgody producenta.
- Używać wyłącznie części zatwierdzonych przez producenta.
- Należy sprawdzić produkt pod kątem występowania uszkodzonych lub nieprawidłowo dopasowanych części oraz części, które nie mogą poruszać się swobodnie. Należy sprawdzić występowanie innych warunków, które mogą mieć wpływ na działanie produktu.
- Nie wolno używać uszkodzonego produktu. Wymier lub napraw uszkodzone elementy.
- Wszystkie korki i łączniki muszą być prawidłowo dokręcone. Wymiana elementów na niezatwierdzone lub demontaż urządzeń zabezpieczających może spowodować uszkodzenie produktu. Może to również spowodować ewentualne obrażenia u operatora lub osób postronnych.
- Należy stosować wyłącznie zalecane akcesoria i części zamienne. Nie wolno wprowadzać modyfikacji produktu.
- Utrzymywać uchwyty w stanie suchym, czystym i wolnym od smaru i oleju. Uchwyty pokryte smarem lub olejem są śliskie i mogą spowodować utratę kontroli.
- Należy przestrzegać instrukcji smarowania i wymiany akcesoriów.
- Przed przystąpieniem do montażu lub konserwacji oraz na czas długiego przechowywania maszyny odłączyć świecę zapłonową.
- Jeśli nie jest możliwe wyregulowanie obrotów biegu jałowego w celu zatrzymania osprzętu tnącego, skontaktować się z centrum serwisowym. Nie należy używać produktu, dopóki nie zostanie prawidłowo wyregulowany lub naprawiony.
- Upewnić się, że produkt jest stabilny podczas transportu, aby uniknąć uszkodzenia.
- Gdy maszyna nie pracuje, należy ją przechowywać w suchym, wysokim lub zamkniętym miejscu, do którego dzieci nie mają dostępu.

MONTAŻ



OSTRZEŻENIE: Przed przystąpieniem do montażu produktu zapoznać się z rozdziałem dotyczącym bezpieczeństwa.

Montaż uchwytu

1. Usunąć śruby (A), podkładki (B), zacisk górny (D), zacisk dolny (E) i nakrętki (F) z uchwytu (C). (Rys. 35)
2. Zamocować zacisk górny (A), uchwyt (B), podkładki (C) i śruby (D) do wierzchu górnego wałka.
3. Zamocować dolny zacisk (E) i nakrętki (F) do spodu górnego wałka. (Rys. 36)
4. Umieścić uchwyt roboczy pomiędzy 2 strzałkami na górnym wałku.
5. Dokręcić śruby do końca.

Uwaga: Upewnić się, że uchwyt się nie rusza.

Montaż osprzętu wykaszarki

1. Zamocować osłonę osprzętu tnącego (A), elementy usztywniające (B), podkładki (C), podkładki (D) i śruby (E). Dokręcić śruby do końca. (Rys. 37)
2. Włożyć klucz sześciokątny (A), aby zapobiec obracaniu się wałka.
3. Usunąć nakrętkę (B), talerz dystansowy (C) i uchwyt (D) z podkaszarki i wykaszarki. (Rys. 38)
4. Dokręcić głowicę żyłkową (B) na wałku. (Rys. 39)

Montaż osprzętu wykaszarki

1. Zamocować osłonę osprzętu tnącego (A), elementy usztywniające (B), podkładki (C), podkładki (D) i śruby (E). Dokręcić śruby do końca. (Rys. 37)
2. Włożyć klucz sześciokątny (A), aby zapobiec obracaniu się wałka.
3. Usunąć nakrętkę (B), talerz dystansowy (C) i uchwyt (D) z podkaszarki i wykaszarki. (Rys. 40)
4. Zamontować ostrze (B), uchwyt dolny (C), talerz dystansowy (D) i nakrętkę (E). Dokręcić nakrętkę do końca. (Rys. 41)

Montaż przystawki pilarki wysięgnikowej

Instrukcje montażu przystawki pilarki wysięgnikowej, patrz *Konserwacja przystawki pilarki wysięgnikowej na stronie 336*.

Montaż wałka dwuczęściowego

1. Przekręcić pokrętko, aby poluzować złącze wałka. (Rys. 42)
2. Przesunąć przycisk blokady/zwalniania (A) do zagłębienia w prowadnicy. Wepchnąć końcówkę w łącznik, aż przycisk blokady/zwalniania trafi do otworu głównego (B). (Rys. 43)
3. Włożyć wałek do łącznika wałka. Przycisk musi przejść przez otwór.

Uwaga: Jeśli osprzęt nie znajdzie się w całości na wałku górnym, użyć narzędzia wielofunkcyjnego, aby wepchnąć wewnętrzny wałek napędowy głębiej na rurę. Może być konieczne obrócenie narzędzia wielofunkcyjnego podczas wpychania.

4. Przed przystąpieniem do obsługi produktu należy się upewnić, że pokrętko zostało w pełni dokręcone. (Rys. 44)

Demontaż wałka dwuczęściowego

1. Przekręcić pokrętko, aby poluzować złącze wałka. (Rys. 45)
2. Nacisnąć i przytrzymać przycisk zwalnający/blokujący (B). Pociągnąć i rozdzielić wałki. (Rys. 46)

OBSŁUGA



OSTRZEŻENIE: Przed przystąpieniem do używania produktu zapoznać się z rozdziałem dotyczącym bezpieczeństwa.

Paliwo

Używanie paliwa



UWAGA: Produkt jest wyposażony w silnik dwusuwowy. Używać mieszanki benzyny i oleju do silników dwusuwowych. Upewnić się, że mieszanka zawiera odpowiednią ilość oleju. Nieprawidłowa proporcja benzyny i oleju może spowodować uszkodzenie silnika.

Benzyna



UWAGA: Nie używać benzyny o liczbie oktanowej niższej niż 90 RON (87 AKI). Niezastosowanie się do tego zalecenia może spowodować uszkodzenie produktu.



UWAGA: Nie używać benzyny o stężeniu etanolu większym niż 10% (E10). Niezastosowanie się do tego zalecenia może spowodować uszkodzenie produktu.

- Zawsze należy używać nowej benzyny bezołowiowej o liczbie oktanowej nie mniejszej niż 90 RON (87 AKI) oraz o stężeniu etanolu mniejszym niż 10% (E10).
- Używać benzyny o wyższej liczbie oktanowej, jeśli maszyna często pracuje przy wysokiej prędkości obrotowej silnika.

Olej do silników dwusuwowych

- Używać wyłącznie wysokiej jakości oleju do silników dwusuwowych. Używać wyłącznie oleju silnikowego do silników chłodzonych powietrzem.
- Nie używać innych rodzajów olejów.
- Proporcje mieszanki to 50:1 (2%)

Benzyna, w litrach	Olej do silników dwusuwowych, w litrach
5	0,10
10	0,20
15	0,30
20	0,40

Mieszanie paliwa

Uwaga: Do mieszania paliwa zawsze należy używać czystego pojemnika na paliwo.

Uwaga: Nie przygotowywać zbyt dużo mieszanki paliwowej. Przygotować maksymalnie ilość wystarczającą na 30 dni.

1. Wlać połowę ilości benzyny.
2. Wlać pełną ilość oleju.
3. Wstrząsnąć mieszankę, aby wymieszać składniki.
4. Wlać pozostałą ilość benzyny.
5. Wstrząsnąć mieszankę, aby wymieszać składniki.
6. Napełnić zbiornik paliwa.

Dolewanie paliwa

- Zawsze stosować kanister z zabezpieczeniem przeciw przelewaniu paliwa.

- Jeśli na pojemniku znajdują się resztki paliwa, oczyścić pojemnik i zaczekać, aż wyschnie.
- Sprawdzić, czy obszar wokół nakrętki zbiornika paliwa jest czysty.
- Wstrząsnąć pojemnik na paliwo przed dolaniem mieszanki paliwowej do zbiornika paliwa.

Uruchamianie i wyłączenie

Uruchamianie zimnego silnika

(Rys. 47)

1. Przesunąć wyłącznik (A) w położenie włączenia.
2. Popchnąć blokadę dźwigni gazu (B), a następnie pociągnąć manetkę gazu (C).
3. Gdy manetka gazu jest włączona, popchnąć przycisk szybkiego biegu jałowego (D).
4. Zwolnić blokadę dźwigni gazu i manetkę gazu.
5. Nacisnąć pompkę paliwa 10 razy. Gruszka nie musi być całkowicie wypełniona paliwem. (Rys. 48)
6. Przesunąć dźwignię ssania do pozycji pełnego ssania. (Rys. 49)
7. Przycisnąć korpus maszyny do ziemi lewą ręką. (Rys. 50)
8. Powoli pociągnąć żyłkę prawą ręką do momentu wyczucia oporu.
9. Pociągnąć linkę rozrusznika szybkim i mocnym ruchem. Powtórzyć około 5 razy lub do chwili, gdy silnik zaskoczy.
10. Przesunąć dźwignię ssania do braku ssania w położeniu włączenia.
11. Pociągać linkę rozrusznika szybkim i mocnym ruchem aż do uruchomienia silnika.
12. Silnik powinien pracować przez 10 s.
13. Pociągnąć manetkę gazu, aby silnik pracował na niskich obrotach przez 60 sekund.

Uruchamianie rozgrzanego silnika

Uwaga: Tę procedurę należy stosować podczas uruchamiania produktu, w którym skończyło się paliwo i zostało ono uzupełnione.

(Rys. 47)

1. Przesunąć wyłącznik (A) w położenie włączenia.
2. Popchnąć blokadę dźwigni gazu (B), a następnie pociągnąć manetkę gazu (C).
3. Gdy manetka gazu jest włączona, popchnąć przycisk szybkiego biegu jałowego (D).
4. Zwolnić blokadę dźwigni gazu i manetkę gazu.
5. Nacisnąć pompkę paliwa 10 razy. Gruszka nie musi być całkowicie wypełniona paliwem. (Rys. 48)
6. Przycisnąć korpus maszyny do ziemi lewą ręką. (Rys. 50)
7. Przesunąć dźwignię ssania do braku ssania w położeniu włączenia.
8. Powoli pociągnąć żyłkę prawą ręką do momentu wyczucia oporu.
9. Pociągać linkę rozrusznika szybkim i mocnym ruchem aż do uruchomienia silnika.

Wyłączenie produktu

- Nacisnąć wyłącznik, aby wyłączyć silnik.

Uruchamianie silnika, gdy paliwo jest zbyt gorące

Jeśli produkt się nie uruchamia, paliwo może być zbyt gorące.

Uwaga: Zawsze stosować nowe paliwo i skracać czas pracy podczas ciepłej pogody.

1. Umieścić produkt w chłodnym miejscu z dala od bezpośredniego światła słonecznego.
2. Pozostawić produkt do ostygnięcia przynajmniej na 20 minut.
3. Nacisnąć pompkę paliwową przez 10-15 sekund.
4. Postępować zgodnie z procedurą uruchamiania zimnego silnika. Patrz *Uruchamianie zimnego silnika na stronie 334*.

KONSERWACJA



OSTRZEŻENIE: Przed czyszczeniem, naprawą lub konserwacją produktu zapoznać się z rozdziałem dotyczącym bezpieczeństwa.

są opisane w tej instrukcji. W sprawie prac konserwacyjnych, których nie opisano w niniejszej instrukcji, skontaktować się z autoryzowanym centrum serwisowym.

Przegląd codzienny

- Oczyszczyć powierzchnie zewnętrzne.
- Wyczyścić filtr powietrza. W razie potrzeby należy dokonać wymiany.
- Sprawdzić szelki.

Plan konserwacji

Należy przestrzegać planu konserwacji. Interwały są obliczane dla codziennego używania maszyny. Interwały są inne, jeśli maszyna nie jest używana każdego dnia. Przeprowadzać wyłącznie te prace konserwacyjne, które

- Sprawdzić blokadę dźwigni przepustnicy i działanie dźwigni.
- Sprawdzić uchwyt i drążek uchwytu.
- Sprawdzić wyłącznik.
- Sprawdzić osłony.
- Skontroluj, czy narzędzia tnące nie są uszkodzone bądź pęknięte.
- Wymienić uszkodzony osprzęt tnący.
- Nasmarować tarcze tnące (wydłużona przystawka do nożyc do żywopłotu).
- Sprawdzić głowicę żyłkową.
- Sprawdzić prędkość obrotową biegu jałowego.
- Sprawdzić, czy nie ma wycieków paliwa.

Przegląd cotygodniowy

- Sprawdzić rączkę linka rozrusznika oraz linkę rozrusznika.
- Sprawdzić smar przekładni zębatej stożkowej.
- Oczyszczyć zewnętrzne powierzchnie gaźnika i przylegające obszary.
- Oczyszczyć świecę zapłonową po stronie zewnętrznej. Wkręć ją i sprawdź odstęp między elektrodami. Ustawić odstęp lub wymienić świecę zapłonową. Dopilnuj, aby świeca zapłonowa była wyposażona w tzw. eliminator zakłóceń radiowych.

Przegląd miesięczny

- Oczyszczyć system chłodzący.
- Sprawdzić filtr paliwa.
- Sprawdzić przewód paliwowy pod kątem uszkodzeń.
- Sprawdzić stan wszystkich przewodów i połączeń.
- Sprawdzić filtr paliwa.

Regulacja gaźnika

Ustawienie gaźnika jest wstępnie wyregulowane przez producenta podczas kontroli technicznej. Regulacja powinna być wykonywana przez wykwalifikowaną osobę.

Sprawdzanie tłumika



OSTRZEŻENIE: Nie używać produktu wyposażonego w niesprawny tłumik. Niesprawny tłumik musi zostać wymieniony.



OSTRZEŻENIE: Tłumiki z katalizatorami mocno się nagrzewają podczas pracy. Ryzyko poparzenia lub pożaru.



OSTRZEŻENIE: Tłumik jest przeznaczony do zmniejszenia poziomu hałasu i kierowania gazów spalinowych poza strefę pracy operatora. Gazy spalinowe mają wysoką temperaturę i mogą zawierać iskry. Ryzyko pożaru.



UWAGA: Uszkodzoną siatkę przeciwiskrową należy wymienić na nową. Nigdy nie należy używać urządzenia, jeżeli na tłumiku nie ma siatki przeciwiskrowej lub jest ona uszkodzona.



UWAGA: Jeśli siatka przeciwiskrowa jest zablokowana, produkt będzie osiągać zbyt wysoką temperaturę. Spowoduje to uszkodzenie cylindra i tłoka.

1. Należy sprawdzić, czy tłumik nie jest uszkodzony.
2. Sprawdzić, czy tłumik jest prawidłowo przymocowany do produktu.
3. Niektóre tłumiki są wyposażone w specjalną siatkę przeciwiskrową. Jeżeli dane urządzenie jest wyposażone w tego typu tłumik, należy czyścić siatkę przeciwiskrową przynajmniej raz w tygodniu. Stosuj szczotkę drucianą. (Rys. 51)

Czyszczenie/konserwacja układu chłodzenia

Produkt jest wyposażony w układ chłodzenia. Zanieczyszczony lub zatłakany układ chłodzenia powoduje przegrzanie produktu, co może skutkować uszkodzeniem cylindra i tłoka. Sprawdzać i czyścić układ chłodzenia za pomocą szczotki raz w tygodniu lub częściej, gdy zachodzi taka potrzeba. Układ chłodzenia składa się z łopatek wentylatora cylindra (1) i wlotu powietrza (2).

(Rys. 52)

Czyszczenie filtra powietrza

1. Zdjąć pokrywę filtra powietrza i wyjąć filtr powietrza. (Rys. 53)
2. Oczyszczyć filtr powietrza ciepłą wodą z mydłem. Przed zamontowaniem filtra poczekać na jego wyschnięcie.
3. Wymienić filtr powietrza, jeśli jest zbyt brudny, aby całkowicie go wyczyścić. Zawsze wymieniać uszkodzony filtr powietrza.
4. Jeśli maszyna jest wyposażona w piankowy filtr powietrza, stosować olej do filtrów powietrza. Oleju do filtrów powietrza należy używać wyłącznie do filtrów piankowych. Nie stosować oleju do filtrów filcowych.

Filtr paliwa

Gdy silnik gaśnie z powodu braku paliwa, sprawdzić, czy otwór powietrza zakrętki zbiornika paliwa i filtr paliwa (A) są czyste.

(Rys. 54)

Smarowanie przekładni zębatej stożkowej

Upewnij się, że przekładnia zębata stożkowa jest napelniona w 3/4 smarem.

(Rys. 55)

Sprawdzanie świecy zapłonowej



UWAGA: Stosuj wyłącznie świece zapłonowe zalecane przez producenta. Niewłaściwy typ świecy zapłonowej może spowodować uszkodzenie produktu.

- Sprawdzić świecę zapłonową, jeśli silnik ma za małą moc, trudno go uruchomić lub nie działa prawidłowo na biegu jałowym.
- Aby zmniejszyć ryzyko przedostawania się niepożądanych materiałów na elektrody świecy zapłonowej, należy przestrzegać poniższych instrukcji:
 - a) Dopilnować, by obroty biegu jałowego zostały prawidłowo wyregulowane.
 - b) Dopilnować, aby używana była odpowiednia mieszanka paliwowa.
 - c) Zadać o czystość filtra powietrza.
- Jeśli świeca zapłonowa jest zabrudzona, należy ją wyczyścić i upewnić się, że odstęp między elektrodami jest prawidłowy, patrz *DANE TECHNICZNE* na stronie 338. (Rys. 56)
- W razie potrzeby wymienić świecę zapłonową.

Ostrzenie noży do traw i tarczy tnącej do trawy

1. Ostrzyć noże do trawy i tarcze tnące do trawy przy pomocy drobnego, płaskiego pilnika.
2. Ostrzyć wszystkie krawędzie nożyc do trawy i tarcz tnących równomiernie, aby zachować równowagę. (Rys. 57)

Wymiana żyłki do wykaszania

(Rys. 58)
(Rys. 59)
(Rys. 60)
(Rys. 61)
(Rys. 62)
(Rys. 63)
(Rys. 64)
(Rys. 65)

Konserwacja przystawki pilarki wsięgnikowej



OSTRZEŻENIE: Przed przystąpieniem do konserwacji osprzętu wyjąć świecę zapłonową.

Montaż lub wymiana łańcucha



OSTRZEŻENIE: Gdy łańcuch się zużyje lub ulegnie uszkodzeniu, należy go wymienić na nowy łańcuch o niskim odbiciu. Patrz *ROBOCZEJ* na stronie 340.

Uwaga: Zawsze używać rękawic ochronnych podczas dotykania łańcucha.

1. Odłączyć fajkę świecy zapłonowej.
2. Za pomocą klucza poluzować nakrętkę pokrywy zębątki, obracając ją w lewo. (Rys. 66)
3. Usunąć nakrętkę pokrywy zębątki, podkładkę (B) i pokrywę zębątki (C). (Rys. 67)
4. Zdjąć prowadnicę i piłę łańcuchową, jeśli są zamontowane.
5. W przypadku wymiany łańcucha, usunąć stary łańcuch z prowadnicy i wyrzucić go.
6. Usunąć z powierzchni cały pył towarzyszący powstawaniu wiórów, brud i inne niepożądane materiały, korzystając z miękkiej szczotki lub suchej szmatki.
7. Przeprowadzić konserwację prowadnicy. Patrz *Konserwacja prowadnicy* na stronie 338.
8. Obracać śrubę regulacyjną w lewo aż trzpień regulacyjny znajdzie się w pokazanym położeniu. (Rys. 68)
9. Zamontować nowy łańcuch na prowadnicę zębami tnącymi w prawidłowym kierunku. Zacząć od góry prowadnicy i przesuwając się do przodu prowadnicy. (Rys. 69)

Uwaga: Upewnij się, że dół łańcucha jest w wyłobieniu prowadnicy i jest on połączony z przednią zębątką prowadnicy.

10. Gdy łańcuch znajdzie się na prowadnicy, zamontować je na pile i poprowadzić łańcuch wokół zębątki. Dopasować zęby zębątki do łańcucha.
11. Sprawdzić, czy trzpień regulacyjny jest w swoim otworze na prowadnicy. (Rys. 70)

Uwaga: Trzpień regulacyjny i śruby służą do ustawienia naprężenia łańcucha. Podczas montażu prowadnicy istotne jest, aby trzpień regulacyjny znalazł się w swoim otworze na prowadnicy.

12. Zamocować pokrywę zębątki (A), podkładkę (B) i nakrętkę pokrywy zębątki (C). Dokręć palcami nakrętkę. (Rys. 71)
13. Wyregulować naprężenie łańcucha. Patrz *Regulacja napięcia piły łańcuchowej* na stronie 337.

Uwaga: Regularnie sprawdzaj napięcie piły łańcuchowej. Prawidłowo napięty łańcuch ma lepszą wydajność i większą trwałość.

Regulacja napięcia piły łańcuchowej



OSTRZEŻENIE: Przed regulacją napięcia piły łańcuchowej należy założyć rękawice. Łańcuch jest ostry i może powodować obrażenia.

Uwaga: Łańcuch rozciąga się podczas użytkowania, zwłaszcza podczas pierwszych 15 minut pracy. Napięcie piły łańcuchowej należy sprawdzić i wyregulować po pracy lub uzupełnieniu paliwa w produkcie.

1. Sprawdzić łańcuch i prowadnicę pod kątem uszkodzeń. Wymienić wszelkie uszkodzone części.
2. Za pomocą klucza poluzować nakrętkę pokrywy zębątki, obracając ją w lewo. Nie należy usuwać nakrętki. (Rys. 66)
3. Palcami dokręcić nakrętkę do pokrywy.
4. Obracać śrubę regulacyjną w prawo aż piła łańcuchowa dotknie spodu prowadnicy, a następnie obrócić śrubę regulacyjną w prawo o dodatkowe ¼ obrotu. (Rys. 72)
5. Łańcuch należy przesunąć po prowadnicy za pomocą końcówki ze śrubokrętem narzędzia wielofunkcyjnego. Łańcuch musi się poruszać płynnie i swobodnie. (Rys. 73)
6. Jeśli łańcuch nie porusza się, jest zbyt mocno naprężony. Poluzować nakrętkę pokrywy zębątki i obrócić śrubę regulacyjną w lewo o ¼ obrotu. Dokręcić nakrętkę pokrywy zębątki.
7. Upewnić się, że nie ma odstępu między łańcuchem i spodem prowadnicy. Jeśli jest odstęp, łańcuch jest zbyt luźny i konieczna jest dalsza regulacja. Nie wolno używać produktu, jeśli łańcuch jest luźny.
8. Gdy łańcuch jest właściwie napięty, podnieść koniec prowadnicy i pewnie dokręcić nakrętkę pokrywy zębątki w prawo za pomocą narzędzia wielofunkcyjnego. (Rys. 74) (Rys. 75)

Uwaga: Łańcuch ma prawidłowe napięcie, gdy swobodnie się porusza wokół prowadnicy, ale nie zwiisa pod prowadnicą.

Ostrzenie łańcucha



OSTRZEŻENIE: Przed ostrzeniem łańcucha należy założyć rękawice. Łańcuch należy ostrzyć od wewnętrznej strony zębów tnących na zewnątrz.



OSTRZEŻENIE: Ostrzyć tylko stronę skoku do przodu. Użyć 2 lub 3 skoków na każdą krawędź tarczy tnącej. Ostrzyć wystarczająco, aby usunąć uszkodzenia krawędzi tarczy tnącej, która zawiera płytki boczne i górne płytki zębów tnących. Wszystkie zęby tnące powinny mieć taką samą długość.

Naostrzyć łańcuch, gdy:

- Kawalki drewna mają coraz mniejszy rozmiar.
 - Piła tnie po jednej stronie lub pod kątem.
 - Piłę należy przepychać przez gałęzie przy użyciu siły.
1. Odłączyć świecę zapłonową.
 2. Wyregulować napięcie łańcucha, jeśli to konieczne *Regulacja napięcia piły łańcuchowej na stronie 337.*
 3. Ustawić uchwyt pilnika (A) na 90°. (Rys. 76) Upewnić się, że uchwyt pilnika pozostaje na górnych krawędziach zęba tnącego (B) i szablonu do ograniczników głębokości (C).

Uwaga: Łańcuch ma zarówno zęby tnące lewe, jak i prawe.

4. Dopasować znaki 30° (A) na uchwycie pilnika do prowadnicy i środka łańcucha. (Rys. 77)
5. Naostrzyć zęby tnące (B) z jednej strony. (Rys. 77) Obrócić łańcuch, aby naostrzyć zęby tnące z drugiej strony.
6. Sprawdzić szablony do ograniczników głębokości i przesunąć je w dół. Umieścić szablony do ograniczników głębokości na zębach tnących.
7. Wyrównać szablony do ograniczników głębokości z górą narzędzia do ograniczników głębokości za pomocą płaskiego pilnika.
8. Zaokrąglić narożnik przedni szablonu do ograniczników głębokości za pomocą płaskiego pilnika. Upewnić się, że góra szablonu do ograniczników głębokości jest płaska.

Smarowanie prowadnicy i łańcucha



OSTRZEŻENIE: Nie wolno stosować olejów przepracowanych. Używanie przepracowanego oleju może być niebezpieczne dla użytkownika i może spowodować uszkodzenie produktu i szkody w środowisku.

Olej do smarowania piły łańcuchowej zapewnia ciągłe smarowanie łańcucha i prowadnicy. Wylot oleju jest automatycznie monitorowany, aby upewnić się, że jest wystarczająca ilość oleju. Jeśli ilość oleju jest niewystarczająca, spowoduje to uszkodzenie prowadnicy i łańcucha oraz nadmierne nagrzanie. Zbyt dużo ciepła powoduje dym z łańcucha i/lub może zmienić kolor prowadnicy. Należy zawsze napełniać zbiornik oleju prowadnicy przy okazji napełniania zbiornika paliwa.

Podczas smarowania prowadnicy i łańcucha należy przestrzegać poniższych instrukcji:

1. Zatrzymać silnik.
2. Odkręcić korek oleju.
3. Napełnić zbiornik oleju prowadnicy.

Konserwacja prowadnicy



OSTRZEŻENIE: Przeprowadzić konserwację prowadnicy, gdy:

- Produkt tnie po jednej stronie.
- Produkt należy przepychać przy użyciu siły.
- Smarowanie prowadnicy jest niewystarczające.

Po każdej operacji usunąć pył towarzyszący powstawaniu wiórów z prowadnicy i otworu zębátky.



OSTRZEŻENIE: Wymienić prowadnicę, gdy:

- Wyżłobienie jest zużyte.
- Prowadnica jest wygięta lub popękana.
- Szyny prowadnicy zbyt się nagrzewają podczas cięcia.
- Na szynach prowadnicy pojawiają się zadziory.

Powoduje to uszkodzenie łańcucha i utrudnia cięcie, gdy prowadnica jest zużyta.

1. Odłączyć świecę zapłonową.
2. Poluzować nakrętkę zaciskową i wymontować hamulec piły łańcuchowej.

3. Usunąć prowadnicę i łańcuch.
4. Oczyszczyć otwory olejowe i wyżłobienie.

Uwaga: Czyszczenie otworów olejowych oraz wyżłobienia prowadnicy należy przeprowadzać po każdym 5 godzinach pracy.

5. Płaskim pilnikiem usunąć zadziory z szyn prowadnicy.

Uwaga: Zadziory na szynach prowadnicy zazwyczaj pojawiają się, gdy się one zużywają.

6. Za pomocą płaskiego pilnika przywrócić gładkie krawędzie i boki, jeśli góra szyny prowadnicy jest szorstka.
7. Wymienić prowadnicę.

Smarowanie tarczy tnącej (wydłużona przystawka do nożyc do żywopłotu)

- Aby ułatwić pracę i wydłużyć okres eksploatacji, należy nasmarować tarcze tnące przed i po każdym użyciu.
- Nałożyć olej tak, aby dostał się między dwie tarcze. Środki smarne muszą być nietoksyczne, bezpieczne i zapobiegać korozji ruchomych części metalowych.

TRANSPORT I PRZECHOWYWANIE

- Aby zapobiec uszkodzeniom i wypadkom podczas transportu, osprzęt należy zabezpieczyć.
- Produkt przechowywać w suchym obszarze zabezpieczonym przed mrozem.
- Wyczyścić urządzenie.
- Wymień lub napraw uszkodzone elementy.
- Użyć pokrywy ochronnej produktu, która nie gromadzi wilgoci.
- Podczas transportu produkt powinien być mocno zamocowany.

DANE TECHNICZNE

	Jednostka	B33 PS (B33BCSMC)	B33 PS+ (B33BCSMC)
Specyfikacje silnika			
Pojemność skokowa cylindra	cm ³	33	33
Średnica cylindra	mm	36	36
Skok	mm	32	32
Jałowe obroty	min ⁻¹	2700–3200	2700–3200
Maksymalna prędkość obrotowa wałka zdawczego	min ⁻¹	8500	8500
Maksymalna prędkość wyjściowa	min ⁻¹	10 000	10 000
Maksymalna moc wyjściowa silnika	kW/min ⁻¹	0,9/7000	0,9/7000
Świeca zapłonowa	—	RCJ6Y	RCJ6Y

Odstęp między elektrodami	mm	0,65	0,65
Pojemność zbiornika paliwa	cm ³	700	700
Dane dotyczące hałasu i drgań			
Równoważny poziom drgań (ahv, eq), z osprzętem podkaszarki, lewy/prawy uchwyt — patrz uwaga 1	m/s ²	5,4/6,7	5,4/6,7
Równoważny poziom drgań (ahv, eq), z osprzętem wykaszarki, lewy/prawy uchwyt — patrz uwaga 1	m/s ²	—	6,6/8,1
Równoważny poziom drgań (ahv, eq), z osprzętem pilarki wysięgnikowej, lewy/prawy uchwyt — patrz uwaga 1	dB (A)	—	5,4/6,3
Równoważny poziom wibracji (ahv, eq), z przystawką do nożyc do żywopłotu, lewy/prawy uchwyt — patrz uwaga 1	dB (A)	—	5,4/6,7
Poziom mocy akustycznej, gwarantowany (LWA), z osprzętem podcinarki — patrz uwaga 2	dB (A)	115	115
Poziom mocy akustycznej, gwarantowany (LWA), z osprzętem wykaszarki — patrz uwaga 2	dB (A)	—	112
Poziom mocy akustycznej, gwarantowany (LWA), z osprzętem pilarki wysięgnikowej — patrz uwaga 2	dB (A)	—	113
Poziom mocy akustycznej, gwarantowany (LWA), z przystawką nożyc do żywopłotu — patrz uwaga 2	dB (A)	—	112
Poziom mocy akustycznej, zmierzony, z osprzętem podcinarki — patrz uwaga 2	dB (A)	112	112
Poziom mocy akustycznej, zmierzony, z osprzętem wykaszarki — patrz uwaga 2	dB (A)	—	109
Poziom mocy akustycznej, zmierzony, z osprzętem pilarki wysięgnikowej — patrz uwaga 2	dB (A)	—	110
Poziom mocy akustycznej, zmierzony, z przystawką nożyc do żywopłotu — patrz uwaga 2	dB (A)	—	109
Ciśnienie akustyczne przy uchu operatora, z osprzętem podcinarki — patrz uwaga 3	dB (A)	96,8	96,8
Poziom ciśnienia akustycznego przy uchu operatora, z osprzętem wykaszarki — patrz uwaga 3	dB (A)	—	96,4
Poziom ciśnienia akustycznego przy uchu operatora, z osprzętem pilarki wysięgnikowej — patrz uwaga 3	dB (A)	—	95,0
Ciśnienie akustyczne przy uchu operatora, z przystawką nożyc do żywopłotu — patrz uwaga 3	dB (A)	—	96,6
Wymiary produktu			
Masa, silnik i górny wałek (bez paliwa, osprzętu tnącego i osłony)	kg	7,7	7,7

Ad. 1: Odnotowane dane dotyczące równoważnego poziomu wibracji wykazują typowe rozproszenie statystyczne (odchylenie standardowe) w wysokości 1,5 m/s².

Uwaga 2: Emisję hałasu do otoczenia zmierzono jako moc akustyczną (L_{WA}), zgodnie z dyrektywą WE 2000/14/WE. Odnotowany poziom ciśnienia akustycznego dla urządzenia został zmierzony z oryginalnym osprzętem tnącym, takim który generuje najwyższy poziom hałasu. Różnica pomiędzy gwarantowanym a zmierzonym poziomem ciśnienia akustycznego wynika z tego, że poziom gwarantowany uwzględnia także rozproszenie w wynikach pomiaru oraz różnice pomiędzy różnymi urządzeniami o takim samym oznaczeniu modelowym zgodnie z dyrektywą 2000/14/WE.

Ad. 3: Odnotowane dane dotyczące równoważnego ciśnienia akustycznego urządzenia wykazują typowe rozproszenie statystyczne (odchylenie standardowe) w wysokości 3 dB(A).

ROBOCZEJ

	jednostka	B33 PS, B33 PS+
Wykaszarka		
Długość osprzętu (całkowita)	cm (cale)	84,7 (33,35)
Masa osprzętu (z głowicą tnącą i osłoną osprzętu tnącego)	kg (lb)	1,84 (4,06)
Długość wałka	cm (cale)	62,6 (24,65)
Średnica wałka	mm (cale)	25,4 (1,0)
Gwint wałka oprawki	—	M10
Obroty głowicy tnącej (widok operatora)	—	W lewo
Typ wałka napędowego	—	Sztywny
Maksymalna średnica cięcia	cm (cale)	43 (17)
Rozmiar linii cięcia	mm (cale)	2,5 (0,095)
Liczba linii cięcia	—	2
Typ głowicy tnącej	—	Wysokość podnoszenia
Wydajność linii głowicy tnącej	—	4 (13,12)
Wykonanie osłony osprzętu tnącego	—	Kombinacja (wykaszarka liniowa i tarcza tnąca do trawy)
Końcówka do wykaszania		
Długość osprzętu (całkowita)	cm (cale)	84,7 (33,35)
Masa osprzętu (z tarczą tnącą do trawy i osłoną osprzętu tnącego)	kg (lb)	1,72 (3,79)
Długość wałka	cm (cale)	62,6 (24,65)
Średnica wałka	mm (cale)	25,4 (1,0)
Gwint wałka oprawki	—	M10
Obroty głowicy tnącej (widok operatora)	—	W lewo

	jednostka	B33 PS, B33 PS+
Typ wałka napędowego	—	Sztywny
Wykonanie tarczy tnącej do trawy	—	3 zęby
Średnica tarczy tnącej do trawy	mm (cale)	255 (10)
Średnica środkowego otworu tarczy tnącej do trawy	mm (cale)	25,4 (1,0)
Wykonanie osłony osprzętu tnącego	—	Kombinacja (wykaszarka liniowa i tarcza tnąca do trawy)
Piłarka wysięgnikowa (przystawka)		
Długość osprzętu (całkowita)	cm (cale)	105,9 (41,7)
Masa osprzętu (suchy, z prowadnicą i łańcuchem)	kg (lb)	1,66 (3,66)
Długość wałka	cm (cale)	65,8 (25,9)
Średnica wałka	mm (cale)	25,4 (1,0)
Długość prowadnicy	cm (cale)	25 (10)
Liczba zębów zębatego prowadnicy	—	7
Liczba zębów napędowych łańcucha	—	7
Maksymalna średnica cięcia	cm (cale)	10 (3,94)
Liczba ogniw prowadzących łańcucha	—	40
Płytk kontrolna łańcucha	mm (cale)	1,3 (0,050)
Podziałka piły łańcuchowej	mm (cale)	9,52 (0,375)
Współczynnik redukcji	—	0,94
Typ/model łańcucha	91PX040G, UC 81 GS, UC 81 G, H38	91PX040G, UC 81 GS, UC 81 G, H38
Pojemność zbiornika oleju	ml (uncje)	130 (4,39)
Wydłużona przystawka do nożyc do żywopłotu		
Długość osprzętu (całkowita)	cm (cale)	126,1 (49,64)
Masa osprzętu	kg (lb)	2,20 (4,85)
Długość wałka	cm (cale)	64,4 (25,35)
Średnica wałka	mm (cale)	25,4 (1)
Odstęp zębów (od końcówki do końcówki)	mm (cale)	25 (0,98)
Maksymalna średnica cięcia	mm (cale)	15 (0,59)
Długość cięcia	mm (cale)	360 (14,17)
Długość prowadnicy (od przekładni do końcówki)	mm (cale)	438 (17,24)
Liczba zębów na tarczę	—	26
Podziałka zębów	mm (cale)	31 (1,22)
Typ działania tarczy	—	Podwójne działanie posuwisto-zwrotne

	jednostka	B33 PS, B33 PS+
Zakres regulacji kątowej	°	90° łącznie, 45° od linii środkowej wałka

TREŚĆ DEKLARACJI ZGODNOŚCI Z NORMAMI WE

Firma Husqvarna AB, SE 561 82 Husqvarna, SZWECJA, deklaruje z pełną odpowiedzialnością, że przedstawiony produkt:

Opis	Benzynowa podkaszarka do trawy/wykaszarka
Marka	McCulloch
Platforma/typ/model	Platforma B33BCSMC reprezentująca model B33PS i B33PS+
Partia produkcyjna	Począwszy od numerów seryjnych z roku 2018

spełnia wszystkie wymogi określone w odpowiednich dyrektywach i przepisach UE:

Dyrektywa/przepis	Opis
2006/42/WE	„maszynowa”
2014/30/UE	„dotycząca zgodności elektromagnetycznej”
2000/14/WE	„dotycząca emisji hałasu”

Odpowiednie zharmonizowane normy oraz parametry techniczne: EN ISO 12100, EN ISO 11806-1, EN ISO 11680-1, EN ISO 10517, CISPR 12, ISO 14982, ISO 3744

Zgodnie z dyrektywą 2000/14/WE, Aneks V, deklarowane wartości dźwięku są podane w rozdziale „Dane techniczne” niniejszej instrukcji i w podpisanej deklaracji zgodności UE.

Jednostka certyfikująca TÜV Rheinland N.A. przeprowadziła dobrowolną kontrolę w imieniu firmy Husqvarna AB oraz wydała Certyfikat zgodności poświadczający zgodność z Dyrektywą Rady Europejskiej 2006/42/WE.

Ten certyfikat, załączony na podpisanej Deklaracji zgodności WE, dotyczy wszystkich miejsc produkcji oraz krajów pochodzenia, informacje o których umieszczono na produktach.

Dostarczona benzynowa podkaszarka do trawy/ wykaszarka jest zgodna ze specyfikacją prototypu poddanego kontroli.

ÍNDICE

INTRODUÇÃO.....	343	TRANSPORTE E ARMAZENAMENTO.....	356
SEGURANÇA.....	344	ESPECIFICAÇÕES TÉCNICAS.....	356
MONTAGEM.....	350	ACESSÓRIOS.....	358
UTILIZAÇÃO.....	351	CONTEÚDO DA DECLARAÇÃO DE	
MANUTENÇÃO.....	352	CONFORMIDADE DA UE.....	360

INTRODUÇÃO

Manual do utilizador

O idioma inicial deste manual do utilizador é o Inglês.
Os manuais do utilizador em outros idiomas são traduções do Inglês.

Revisão geral

(Fig. 1)

1. Punho auxiliar
2. Olhal de suspensão
3. Interruptor de paragem
4. Acoplamento do tubo
5. Acelerador
6. Bloqueio do acelerador
7. Acessório de aparador de relva e roçadora
8. Ferramenta múltipla
9. Silenciador
10. Punho do cabo de arranque
11. Tampa do depósito de combustível
12. Vela de ignição/cobertura da vela de ignição
13. Controlo do estrangulador
14. Cobertura do filtro de ar
15. Chave hexagonal
16. Cablagem
17. Proteção do equipamento de corte para acessório de aparador e roçadora
18. Lâminas de corta-sebes
19. Alavanca de ajuste do ângulo
20. Barra guia
21. Corrente da serra
22. Tampa do depósito de óleo de corrente
23. Cobertura do pinhão
24. Chave, 8 mm/10 mm
25. Acessório de corta-sebes prolongado
26. Acessório de podadora com vara
27. Cobertura da lâmina guia para acessório de podadora com vara)
28. Proteção da lâmina para acessório de corta-sebes prolongado
29. Porca
30. Copo de apoio

31. Suporte inferior
32. Lâmina de relva
33. Cabeçote de recorte
34. Proteção para transporte da lâmina de relva
35. Manual do utilizador
36. Ampola da purga de ar
37. Suporte superior

Símbolos no produto

- (Fig. 2) Aviso
- (Fig. 3) Leia este manual
- (Fig. 4) Utilize proteção aprovada para a cabeça, protetores acústicos e proteção ocular.
- (Fig. 5) Utilize luvas de proteção aprovadas.
- (Fig. 6) Use botas antiderrapantes resistentes.
- (Fig. 7) O produto pode causar a projeção de objetos, o que pode resultar em ferimentos.
- (Fig. 8) Velocidade máxima do eixo de saída.
- (Fig. 9) Distância de segurança
- (Fig. 10) Distância de segurança
- (Fig. 11) Risco de arremesso da lâmina se o equipamento de corte tocar num objeto que não é imediatamente cortado. O produto pode cortar partes do corpo. Mantenha pessoas e animais a uma distância mínima de 15 m durante o funcionamento do produto.
- (Fig. 12) Certifique-se de que o cabelo comprido é preso acima de seus ombros.

- (Fig. 13) As setas mostram os limites para a posição do punho.
- (Fig. 14) Bomba de combustível
- (Fig. 15) Controlo do estrangulador
- (Fig. 16) Mantenha todas as partes do seu corpo afastadas das superfícies quentes.
- (Fig. 17) Certifique-se de que não se encontra ninguém na zona de perigo de retrocesso.
- (Fig. 18) PERIGO - Mantenha as mãos afastadas da lâmina.
- (Fig. 19) Nível de potência sonora
- (Fig. 20) O produto está em conformidade com as diretivas CE aplicáveis.
- (Fig. 21) O produto está em conformidade com as diretivas EAC aplicáveis.
- (Fig. 22) O produto está em conformidade com as diretivas aplicáveis da Ucrânia.

Nota: Os restantes símbolos/autocolantes existentes no produto dizem respeito a exigências para homologação em outras áreas comerciais.

UE V



ATENÇÃO: A adulteração do motor anula a aprovação deste produto pela UE.

Responsabilidade pelo produto

Como referido nas leis de responsabilidade pelo produto, não somos responsáveis por danos causados pelo nosso produto se:

- o produto tiver sido incorretamente reparado.
- o produto tiver sido reparado com peças que não sejam do fabricante ou que não sejam aprovadas pelo fabricante.
- o produto tiver um acessório que não seja do fabricante ou que não seja aprovado pelo fabricante.
- o produto não tiver sido reparado por um centro de assistência autorizado ou por uma autoridade aprovada.

SEGURANÇA

Definições de segurança

As definições abaixo indicam o nível de gravidade para cada palavra do sinal.



ATENÇÃO: Ferimentos pessoais.



CUIDADO: Danos no produto.

Nota: Esta informação facilita a utilização do produto.

Segurança da vibração

Este produto foi concebido apenas para funcionamento ocasional. O funcionamento contínuo ou regular do produto pode causar "síndrome dos dedos brancos" ou problemas médicos equivalentes causados pelas vibrações. Examine o estado das suas mãos e dedos se utilizar o produto de forma contínua ou regular. Se as suas mãos ou dedos apresentarem descoloração, se tiver dor ou uma sensação de zumbido ou dormência, pare de trabalhar e consulte imediatamente um médico.

Instruções de segurança gerais



ATENÇÃO: Leia as instruções de aviso que se seguem antes de utilizar o produto.

- Utilize o produto corretamente. Ferimentos ou morte são resultados possíveis de utilização incorreta. Utilize apenas o produto para as tarefas descritas neste manual. Não utilize o produto para outras tarefas.
- Siga as instruções neste manual. Respeite as instruções e os símbolos de segurança. Ferimentos, danos ou morte são um resultado possível se o operador não respeitar as instruções e os símbolos.
- Não elimine este manual. Utilize as instruções para montar, para operar e para manter o seu produto em bom estado. Utilize as instruções para a instalação correta de acessórios. Utilize apenas acessórios aprovados.
- Não utilize um produto danificado. Respeite o esquema de manutenção. Realize apenas tarefas de manutenção descritas neste manual. Todas as outras tarefas de manutenção têm de ser realizadas por um centro de assistência autorizado.
- Este manual não pode incluir todas as situações que podem ocorrer quando utiliza o produto. Seja cuidadoso e use o seu senso comum. Não utilize o produto nem realize tarefas de manutenção no mesmo se não tiver a certeza acerca da situação.

Fale com um especialista do produto, o seu concessionário, oficina autorizada ou centro de assistência autorizado para obter informações.

- Desligue o cabo da vela de ignição antes de montar o produto, de o armazenar ou de realizar tarefas de manutenção.
- Não utilize o produto se este for alterado da sua especificação inicial. Não altere uma parte do produto sem a aprovação do fabricante. Utilize apenas peças aprovadas pelo fabricante. Ferimentos ou morte são resultados possíveis de manutenção incorreta.
- Não respire os gases do motor. A inalação prolongada dos gases de escape do motor constitui um risco para a saúde.
- Não arranque o produto em locais fechados ou nas proximidades de material inflamável. Os gases de escape são quentes e podem conter faíscas que podem causar incêndios. O fluxo de ar insuficiente pode causar ferimentos ou morte devido a asfixia ou monóxido de carbono.
- Quando utilizar esse produto, o motor produz um campo eletromagnético. O campo eletromagnético pode causar danos a implantes médicos. Consulte o seu médico e o fabricante do implante antes de utilizar este produto.
- Não deixe uma criança utilizar o produto. Não permita que o produto seja operado por uma pessoa que não conheça as instruções.
- Certifique-se de que monitoriza sempre a utilização do produto por pessoas com diminuição da capacidade física ou mental. Tem de estar sempre presente um adulto responsável.
- Bloqueie o produto numa área à qual crianças e pessoas sem autorização não tenham acesso.
- O produto pode projetar objetos e causar ferimentos. Respeite as instruções de segurança para diminuir o risco de ferimentos ou morte.
- Não se afaste do produto quando o motor estiver ligado.
- O operador do produto é responsável caso ocorra um acidente.
- Certifique-se de que as peças não estão danificadas antes de utilizar o produto.
- Antes de utilizar o produto, certifique-se de que está, no mínimo, a 15 m (50 pés) de distância de outras pessoas ou de animais. Certifique-se de que as pessoas na área adjacente sabem que irá utilizar o produto.
- Consulte as leis nacionais ou locais. Podem impedir ou diminuir o funcionamento do produto em algumas condições.
- Não utilize o produto se estiver cansado ou sob a influência de álcool, drogas ou medicamentos. Estes podem ter efeitos na sua visão, atenção, capacidade de discernimento ou controlo físico.

Instruções de segurança gerais para o aparador de relva

- Utilize a cabeça do aparador para cortar a relva.
- Certifique-se sempre de que a linha do aparador é enrolada firme e uniformemente à volta do tambor, para evitar a ocorrência de vibrações prejudiciais.
- Utilize apenas linhas e cabeças do aparador recomendadas.
- Certifique-se de que a lâmina da proteção do aparador não está danificada. Isto corta a linha do aparador com o comprimento correto.
- Opere o produto com o acessório de corte abaixo da cintura.
- Não toque na engrenagem cônica depois de o motor parar.
- A engrenagem cônica está quente depois de o motor parar. As áreas quentes podem causar ferimentos.

Aparar a relva

1. Mantenha a cabeça do aparador um pouco acima do solo a um determinado ângulo. Não empurre a linha do aparador para a relva. (Fig. 23)
2. Reduza a velocidade do motor para diminuir o risco de danos nas plantas.
3. Utilize 80% da aceleração quando cortar relva perto de objetos. (Fig. 24)

Cortar a relva

1. Certifique-se de que a linha do aparador de relva está paralela ao solo quando cortar. (Fig. 25)
2. Não empurre a cabeça do aparador para o solo. O solo e o produto podem ser danificados.
3. Não deixe a cabeça do aparador tocar no solo continuamente; pode causar danos à cabeça do aparador.
4. Utilize a aceleração total quando deslocar o produto de um lado para o outro para cortar a relva. Certifique-se de que a linha do aparador de relva está paralela ao solo. (Fig. 26)

Para aparar a relva

O fluxo de ar da linha do aparador a girar pode ser utilizado para remover a relva cortada de uma área.

1. Mantenha a cabeça e a linha do aparador paralelos ao solo e acima do solo.
2. Acelere ao máximo.
3. Mova a cabeça do aparador de um lado para o outro e apare a relva.



ATENÇÃO: Limpe a cobertura da cabeça do aparador sempre que instalar uma nova linha do aparador para evitar desequilíbrios e vibrações nos punhos. Efetue também

uma verificação das outras peças da cabeça do aparador e limpe-as, se necessário.

Instruções de segurança gerais para a roçadora

- A lâmina de relva utiliza-se para todos os tipos de relva alta ou espessa.
- As lâminas e as cortadoras de relva não podem ser utilizadas em caules lenhosos.
- Utilize proteção para a cabeça quando utilizar um produto com uma lâmina.
- Utilize luvas de proteção quando tocar na lâmina ou efetuar a manutenção.
- Utilize o produto com uma lâmina aprovada. Não utilize uma lâmina sem instalar corretamente todas as peças necessárias. Certifique-se de que a instalação é feita corretamente e que são utilizadas as peças corretas. Uma instalação incorreta pode fazer com que a lâmina se desprenda e cause ferimentos graves ao operador ou a terceiros.
- Opere o produto com o acessório de corte abaixo da cintura.
- Não toque na engrenagem cônica depois de o motor parar.
- A engrenagem cônica está quente depois de o motor parar. As áreas quentes podem causar ferimentos.
- A lâmina pode causar ferimentos ao rodar depois de o motor ser desligado ou o acelerador ser libertado.
- Mantenha as mãos afastadas da lâmina. Tocar na lâmina pode causar ferimentos graves.
- Pare o motor antes de realizar tarefas no acessório de corte. Certifique-se de que o acessório de corte para completamente. Remova o cabo da vela de ignição.
- Certifique-se de que a lâmina parou completamente antes de efetuar a manutenção.
- Mantenha sempre os dentes de corte da lâmina bem afiados.
- Uma lâmina mal afiada ou danificada aumenta o risco de acidente. Mantenha sempre os dentes de corte da lâmina bem afiados. Siga as instruções e utilize o calibrador de lima recomendado.
- Certifique-se de que a proteção da lâmina não está danificada nem torcida.
- Fixe a proteção para transporte na lâmina antes de transportar ou armazenar o produto.

Arremesso da lâmina

- Um arremesso da lâmina é um movimento súbito do produto para o lado, para a frente ou para trás. O arremesso da lâmina ocorre quando a lâmina de relva ou a lâmina de serra atinge um objeto que não pode ser cortado. Nas zonas onde que não é fácil ver o material a cortar, o risco de arremesso da lâmina aumenta.

- Quando ocorre um arremesso da lâmina, existe o risco de o produto ou o operador mudar de posição. Uma lâmina que se desloque pode atingir terceiros e, por isso, existe o risco de causar ferimentos.
- Se uma lâmina estiver dobrada, apresentar fissuras, estiver partida ou danificada, elimine-a.
- Use uma lâmina afiada. O risco de arremesso da lâmina aumenta quando a lâmina não está afiada.

Limpar a relva com uma lâmina de relva

1. Mantenha os pés afastados ao operar o produto. Certifique-se de que os pés estão bem assentes no solo.
2. Coloque cuidadosamente o copo de apoio no solo. Isto impede o contacto da lâmina com o solo.
3. Utilize um movimento lateral da direita para a esquerda para um corte limpo. Utilize o lado esquerdo da lâmina (entre as posições correspondentes às 8 e 12 horas dos ponteiros do relógio) para cortar. (Fig. 27)
4. Incline a lâmina para a esquerda para limpar a relva.

Nota: A relva é recolhida facilmente em linha.

5. Utilize um movimento lateral da esquerda para a direita para o movimento de retorno.
6. Trabalhe com ritmo.
7. Desloque-se para a frente e mantenha os pés bem assentes no solo.
8. Desligue o motor.
9. Retire o produto do grampo na correia.
10. Coloque o produto no solo.
11. Recolha o material cortado.

Instruções de segurança gerais para a podadora com vara

- Recomenda-se o uso de equipamento de proteção adicional para a cabeça, as mãos, as pernas e os pés. O uso de vestuário de proteção correto pode reduzir os ferimentos causados por detritos arremessados ou por contacto acidental com a corrente da serra.
- Ao cortar com o produto, não levante os braços acima dos ombros. Não se coloque debaixo dos ramos que cortados.
- Utilize sempre luvas quando tocar na corrente.
- Substitua imediatamente a lâmina guia e a corrente se estiverem danificadas ou partidas ou se tiverem sido retiradas.
- Não ligue o motor com a lâmina guia num corte. Retire a lâmina guia do corte antes de ligar o motor.
- Não utilize o produto para cortar árvores ou troncos de árvores.
- Não corte pequenos arbustos ou árvores pequenas com o produto.

- Não deixe a corrente entrar em contacto com objetos quando ligar o motor.
- Tenha cuidado com os cabos de eletricidade suspensos.
- Não aplique pressão no produto ao realizar um corte.
- Depois de realizar um corte, liberte sempre o acelerador e deixe o motor a funcionar ao ralenti.
- Corte apenas ramos com menos de 15 cm (6 pol.) de diâmetro acima da sua cabeça.
- Segure bem o produto com as duas mãos para manter o equilíbrio do produto.

(Fig. 28)

- Opere o produto lentamente e corte cuidadosamente
- Tenha cuidado com a direção de queda do ramo.
- Tenha cuidado com os ramos arqueados ao cortar. Os ramos arqueados são ramos pequenos que podem ficar presos na corrente e reduzir o equilíbrio ou controlo.
- Tenha cuidado com o efeito de retorno quando a tensão na madeira é libertada.
- Opere o produto numa área limpa. Limpe frequentemente os ramos caídos da área para evitar ferimentos.
- Corte os ramos compridos em secções ao removê-los.
- Pare o motor, retire a correia e coloque a máquina no solo antes de recolher o material cortado.
- Coloque a cobertura da lâmina guia durante o transporte e o armazenamento do produto.
- Certifique-se de que a cobertura da lâmina guia não está danificada nem torcida.

Cortar com a podadora com vara



ATENÇÃO: Não corte com o produto para a frente ou para trás.

1. Defina o produto para a aceleração total e aplique uma ligeira pressão.
2. Efetue o primeiro corte a 15 cm (6 pol.) do tronco. Corte 1/3 da parte inferior do ramo. (Fig. 29)
3. Desloque a podadora com vara a 5-4 cm (2-4 pol.) do ramo. Efetue o segundo corte por todo o ramo. (Fig. 29)
4. Efetue o terceiro corte. Não corte demasiado perto do ramo para não danificar a árvore.

Nota: Ao efetuar o segundo e terceiro cortes, coloque o produto contra o ramo para manter o ramo estável.

(Fig. 30)

Instruções de segurança gerais para o corta-sebes prolongado

- Mantenha as mãos afastadas da lâmina. Tocar na lâmina pode causar ferimentos graves.
- Mantenha todas as partes do corpo afastadas da lâmina de corte. Não retire material cortado nem segure no material que estiver a ser cortado quando as lâminas estiverem a rodar. Certifique-se de que para o produto antes de proceder à sua limpeza ou manutenção. As lâminas continuam em movimento durante um tempo depois do dispositivo ter sido desligado. A falta de atenção ao operar o produto pode causar ferimentos graves.
- Ao cortar com o produto, não levante os braços acima dos ombros. Não se coloque debaixo dos ramos que cortados.
- Para melhor equilíbrio, segure o produto o mais próximo possível do seu corpo.

(Fig. 31)

- Mova o produto de baixo para cima ao cortar as laterais.

(Fig. 32)

- Não corte demasiado rápido. Corte de forma lenta e continua até obter um corte de boa qualidade.
- Certifique-se de que a ponta da lâmina não toca no solo.
- Tenha cuidado com os cabos de eletricidade suspensos.
- Depois de realizar um corte, liberte sempre o acelerador e deixe o motor a funcionar ao ralenti.
- Segure o corta-sebes pelo punho com a lâmina de corte parada. Segure o produto corretamente ao operá-lo para reduzir os ferimentos causados pelas lâminas de corte.
- Pare o motor, retire a correia e coloque a máquina no solo antes de recolher o material cortado.
- Coloque a proteção da lâmina durante o transporte e o armazenamento do produto.
- Certifique-se de que a proteção da lâmina não está danificada nem torcida.

Ajustar o ângulo das lâminas de corte

1. Empurre a alavanca para desbloquear. (Fig. 33)
2. Ajuste o ângulo das lâminas para a posição correta.
3. Solte a alavanca.

Instruções de segurança para funcionamento

- Certifique-se de que o produto está totalmente montado antes da utilização.
- Antes de começar, desloque o produto a uma distância de 3 m da posição onde abasteceu o depósito de combustível. Coloque o produto numa superfície plana. Certifique-se de que o acessório de corte não toca no solo ou noutros objetos.

- O produto pode causar a projeção de objetos, o que pode causar danos nos olhos. Utilize sempre uma proteção ocular aprovada quando operar o produto.
 - Tenha cuidado, uma criança pode aproximar-se do produto sem o seu conhecimento durante o funcionamento.
 - Não opere o produto se houver pessoas na área de trabalho. Pare o produto se uma pessoa for para a área de trabalho.
 - Certifique-se de que está sempre em controlo do produto.
 - Não utilize o produto se não puder receber ajuda em caso de acidente. Certifique-se sempre de que outras pessoas sabem que irá operar o produto antes de começar.
 - Não vire com o produto antes de se certificar de que não há pessoas ou animais na área de segurança.
 - Remova todos os materiais indesejados da área de trabalho antes de começar. Se o acessório de corte atingir um objeto, este pode ser projetado e causar ferimentos ou danos. Os materiais indesejados podem enrolar-se à volta do acessório de corte e causar danos.
 - Não utilize o produto em más condições meteorológicas como nevoeiro, chuva, ventos fortes, risco de relâmpagos ou outras condições meteorológicas. Podem ocorrer condições perigosas, tais como, superfícies escorregadias, devido a más condições meteorológicas.
 - Certifique-se de que pode mover-se livremente e trabalhar numa posição estável.
 - Certifique-se de que não pode cair quando utilizar o produto. Não se incline quando operar o produto.
 - Segure sempre o produto com ambas as mãos. Mantenha o produto do lado direito do seu corpo.
 - Opere o produto com o acessório de corte abaixo da cintura.
 - Se o controlo do estrangulador estiver na posição do estrangulador quando o motor arranca, o acessório de corte começa a rodar.
 - Não toque na engrenagem cônica depois de o motor parar. A engrenagem cônica está quente depois de o motor parar. As áreas quentes podem causar ferimentos.
 - Pare o motor antes de mover o produto.
 - Não pouse o produto com o motor ligado.
 - Antes de remover os materiais indesejados do produto, pare o motor e aguarde que o acessório de corte pare. Deixe o acessório de corte parar antes de o material cortado ser retirado por si ou por um ajudante.
- Utilize sempre equipamento de proteção pessoal adequado quando operar o produto. O equipamento de proteção pessoal não elimina o risco de ferimentos. O equipamento de proteção pessoal diminui a gravidade dos ferimentos em caso de acidente.
 - Utilize sempre uma proteção ocular aprovada enquanto opera o produto.
 - Não opere o produto com os pés descalços ou com calçado aberto. Use sempre botas antiderrapantes resistentes.
 - Use calças compridas e resistentes.
 - Se for necessário, use luvas de proteção aprovadas.
 - Use um capacete caso haja possibilidade de objetos caírem na sua cabeça.
 - Utilize sempre proteção auditiva aprovada enquanto opera o produto. A exposição prolongada a ruído pode causar perda da capacidade auditiva.
 - Certifique-se de que tem um kit de primeiros socorros por perto.

Dispositivos de segurança no produto



ATENÇÃO: Leia as instruções de aviso que se seguem antes de utilizar o produto.

- Não utilize o produto com dispositivos de segurança defeituosos.
- Verifique regularmente os dispositivos de segurança. Se os dispositivos de segurança estiverem defeituosos, fale com a sua oficina McCulloch autorizada.

Bloqueio do acelerador

O bloqueio do acelerador bloqueia o acelerador. Empurre o bloqueio do acelerador para libertar o acelerador. Ao soltar o punho, o bloqueio do acelerador e o acelerador regressam às respetivas posições iniciais.

1. Certifique-se de que o acelerador está bloqueado ao ralenti quando libertar o bloqueio do acelerador.
2. Empurre o bloqueio do acelerador e certifique-se de que este regressa à sua posição inicial quando libertado.
3. Empurre o acelerador e certifique-se de que este regressa à sua posição inicial quando libertado.

Ligue o motor e, em seguida, aplique aceleração total. Solte o acelerador e examine se o acessório de corte para. Se o acessório de corte rodar com o acelerador na posição de ralenti, examine o parafuso de ajuste de ralenti do carburador.

Verificar o interruptor de paragem

O interruptor de paragem para o motor.

1. Ligue o motor.

Equipamento de proteção pessoal



ATENÇÃO: Leia as instruções de aviso que se seguem antes de utilizar o produto.

2. Certifique-se de que o motor para quando move o interruptor de paragem para a posição de paragem.

Proteção do acessório de corte

A proteção do acessório de corte evita a projeção de objetos soltos em direção ao operador.

Examine a proteção do acessório de corte quanto a danos e substitua se estiver danificada. Utilize apenas a proteção aprovada para o acessório de corte.

Função de desengate da correia



ATENÇÃO: Não utilize a correia se a função de desengate tiver um defeito. Certifique-se de que a função de desengate da correia funciona corretamente quando ajustar o produto.

- A função de desengate da correia situa-se na parte dianteira do produto.

(Fig. 34)

- As alças da correia têm de estar sempre na posição correta.
- Em caso de emergência, a função de desengate da correia ajuda-o a libertar-se do produto em segurança.

Silenciador

- Não utilize um motor com um silenciador danificado. Um silenciador danificado aumenta o nível de ruído e o risco de incêndio. Mantenha um extintor de incêndios por perto.
- Examine regularmente se o silenciador está fixo ao produto.
- Não toque no motor ou no silenciador quando o motor está ligado. Não toque no motor ou no silenciador durante algum tempo após a paragem do motor. As superfícies quentes podem causar ferimentos.
- Um silenciador quente pode provocar um incêndio. Tenha cuidado se utilizar o produto nas proximidades de líquidos inflamáveis ou gases.
- Não toque nas peças do silenciador, caso este esteja danificado. As peças podem conter alguns produtos químicos cancerígenos.

Segurança no manuseamento do combustível

- Não ligue o produto se houver combustível ou óleo do motor sobre o produto. Remova o combustível/ óleo indesejado e deixe o produto secar. Remova o combustível indesejado do produto.
- Se derramar combustível na sua roupa, troque de roupa imediatamente.
- Não deixe que o combustível entre em contacto com o seu corpo, pois pode causar ferimentos. Se o combustível entrar em contacto com o seu corpo, use sabão e água para o remover.

- Não ligue o motor se derramar óleo ou combustível no produto ou no seu corpo.
- Não ligue o produto se o motor tiver uma fuga. Examine regularmente o motor quanto a fugas.
- Tenha cuidado com o combustível. O combustível é inflamável e os gases são explosivos e podem causar ferimentos ou morte.
- Não respire os gases do combustível, podem causar ferimentos. Certifique-se de que existe um fluxo de ar suficiente.
- Não fume perto de combustível ou do motor.
- Não coloque objetos quentes perto do combustível ou do motor.
- Não acrescente combustível com o motor em funcionamento.
- Certifique-se de que o motor está frio antes de reabastecer.
- Antes de reabastecer, abra lentamente a tampa do depósito de combustível e liberte a pressão com cuidado.
- Não adicione combustível ao motor numa área interior. O fluxo de ar insuficiente pode causar ferimentos ou morte devido a asfixia ou monóxido de carbono.
- Aperte a tampa do depósito de combustível com cuidado ou pode ocorrer um incêndio.
- Desloque o produto a uma distância mínima de 3 m (10 pés) da posição onde abasteceu o depósito antes de começar.
- Não encha demasiado o depósito de combustível.
- Certifique-se de que não ocorrem fugas quando desloca o produto ou o recipiente de combustível.
- Não coloque o produto ou um recipiente de combustível onde houver uma chama aberta, faísca ou luz piloto. Certifique-se de que a área de armazenamento não contém uma chama aberta.
- Utilize apenas recipientes aprovados quando desloca ou armazenar o combustível.
- Esvazie o depósito de combustível antes do armazenamento a longo prazo. Respeite a legislação local sobre a eliminação de combustível.
- Limpe o produto antes do armazenamento a longo prazo.
- Remova o cabo de vela de ignição antes de armazenar o produto, para se certificar de que o motor não arranca acidentalmente.

Instruções de segurança gerais para manutenção

- O utilizador do produto é responsável pela execução de toda a manutenção necessária, conforme especificado no manual do operador. Ferimentos ou morte são resultados possíveis de manutenção incorreta.
- Certifique-se de que realiza regularmente tarefas de manutenção do produto. A vida útil do produto é aumentada. O risco de acidentes é reduzido.

- Certifique-se de que respeita o esquema de manutenção. Os intervalos são calculados a partir da utilização diária do produto. Os intervalos são diferentes se não utilizar o produto diariamente.
- Realize apenas tarefas de manutenção descritas neste manual. Todas as outras tarefas de manutenção têm de ser realizadas por um centro de assistência autorizado.
- Toda a manutenção do produto deve ser efetuada por um revendedor aprovado, não incluindo as tarefas em *MANUTENÇÃO na página 352*.
- Leve regularmente o produto a um concessionário autorizado ou a um centro de assistência autorizado para que o examinem e realizem ajustes ou reparações.
- Certifique-se de que o produto está corretamente montado.
- Não utilize o produto se este for alterado da sua especificação inicial.
- Não altere uma parte do produto sem a aprovação do fabricante.
- Utilize apenas peças aprovadas pelo fabricante.
- Verifique se existem peças partidas ou incorretamente alinhadas e peças que não se movem livremente. Verifique se existem outras condições que possam afetar o funcionamento do produto.
- Não utilize um produto danificado. Substitua ou repare as peças danificadas.
- Mantenha as tampas e os fixadores bem apertados. Os componentes de substituição não aprovados ou a remoção dos dispositivos de segurança pode causar danos no produto. Isto também pode causar ferimentos no utilizador ou noutras pessoas.
- Utilize apenas os acessórios e peças de substituição recomendados. Não altere o seu produto.
- Mantenha os punhos secos, limpos e sem óleo nem massa lubrificante. Os punhos com massa lubrificante ou óleo ficam escorregadios, podendo causar a perda de controlo.
- Cumpra as instruções para a lubrificação e substituição dos acessórios.
- Desligue o cabo da vela de ignição antes de montar o produto, de o armazenar ou de realizar tarefas de manutenção.
- Se não for possível ajustar o ralenti para parar o acessório de corte, fale com o seu centro de assistência. Não utilize o produto até este estar corretamente regulado ou reparado.
- Certifique-se de que o produto está estável durante o transporte para evitar danos.
- Quando não estiver a ser utilizado, guarde o produto num local seco e protegido, a uma altura considerável e longe do alcance das crianças.

MONTAGEM



ATENÇÃO: Leia o capítulo sobre segurança antes de montar o produto.

Montar a barra

1. Retire os parafusos (A), as anilhas (B), o grampo superior (D), o grampo inferior (E) e as porcas (F) do punho (C). (Fig. 35)
2. Fixe o grampo superior (A), o punho (B), as anilhas (C) e os parafusos (D) à parte superior do eixo superior.
3. Fixe o grampo inferior (E) e as porcas (F) à parte inferior do eixo superior. (Fig. 36)
4. Coloque o punho auxiliar entre as 2 setas no eixo superior.
5. Aperte totalmente os parafusos.

Nota: Certifique-se de que o punho não se desloca.

Montar o acessório de aparador

1. Fixe a proteção do equipamento de corte (A), as abraçadeiras (B), as anilhas (C), as anilhas (D) e os parafusos (E). Aperte totalmente os parafusos. (Fig. 37)
2. Introduza a chave sextavada (A) para evitar a rotação do eixo.

3. Retire a porca (B), o copo de apoio (C) e o suporte (D) do acessório de aparador e roçadora. (Fig. 38)
4. Aperte a cabeça do aparador (B) no eixo. (Fig. 39)

Montar o acessório de roçadora

1. Fixe a proteção do equipamento de corte (A), as abraçadeiras (B), as anilhas (C), as anilhas (D) e os parafusos (E). Aperte totalmente os parafusos. (Fig. 37)
2. Introduza a chave sextavada (A) para evitar a rotação do eixo.
3. Retire a porca (B), o copo de apoio (C) e o suporte (D) do acessório de aparador e roçadora. (Fig. 40)
4. Fixe a lâmina (B), o suporte inferior (C), o copo de apoio (D) e a porca (E). Aperte totalmente a porca. (Fig. 41)

Montar o acessório de podadora com vara

Consulte *Efetuar a manutenção do acessório de podadora com vara na página 354* para obter instruções de montagem do acessório de podadora com vara.

Montar o eixo de duas peças

1. Rode o botão para desapertar o acoplamento do eixo. (Fig. 42)

- Desloque o botão de bloqueio/libertação (A) para a reentrância da guia. Enfie o acessório na união até que o botão de bloqueio/libertação encaixe no orifício primário (B). (Fig. 43)
- Introduza o eixo no acoplamento do eixo. O botão deve passar através do orifício.

Nota: Se o acessório não entrar totalmente no eixo superior, utilize a ferramenta múltipla para empurrar ainda mais o eixo motriz interno para dentro do tubo.

Poderá ser necessário rodar a ferramenta múltipla ao mesmo tempo que empurra.

- Certifique-se de que aperta totalmente o botão antes de operar o produto. (Fig. 44)

Desmontar o eixo de duas peças

- Rode o botão para desapertar o acoplamento do eixo. (Fig. 45)
- Prima e mantenha premido o botão de bloqueio/libertação (B). Separe os eixos. (Fig. 46)

UTILIZAÇÃO



ATENÇÃO: Certifique-se de que lê e compreende o capítulo sobre segurança antes de operar o produto.

Combustível

Utilizar combustível



CUIDADO: Este produto tem um motor de dois tempos. Utilize uma mistura de gasolina e óleo de motor de dois tempos. Certifique-se de utiliza a quantidade correta de óleo na mistura. A relação incorreta de gasolina e óleo pode causar danos ao motor.

Gasolina, litros	Óleo de dois tempos, litros
5	0,10
10	0,20
15	0,30
20	0,40

Preparar a mistura de combustível

Nota: Utilize sempre um recipiente de combustível limpo quando misturar o combustível.

Nota: Não prepare uma quantidade de mistura de combustível para mais de 30 dias.

Gasolina



CUIDADO: Não utilize gasolina com um índice de octanas inferior a 90 RON (87 AKI). Caso contrário, pode causar danos no produto.



CUIDADO: Não utilize gasolina com mais de 10% de concentração de etanol (E10). Caso contrário, pode causar danos no produto.

- Utilize sempre gasolina sem chumbo nova com um índice de octanas mínimo de 90 RON (87 AKI) e com menos de 10% de concentração de etanol (E10).
- Utilize gasolina com um índice de octanas superior se costumar utilizar o produto a uma velocidade do motor continuamente elevada.

Óleo de motor de dois tempos

- Utilize apenas óleo de motor de dois tempos de alta qualidade. Utilize apenas óleo de motor refrigerado a ar.
- Não utilize outros tipos de óleo.
- Relação de mistura 50:1 (2%)

- Adicione metade da quantidade de gasolina.
- Adicione a quantidade total de óleo.
- Agite a mistura de combustível para misturar o conteúdo.
- Adicione a restante quantidade de gasolina.
- Agite a mistura de combustível para misturar o conteúdo.
- Encha o depósito de combustível.

Adicionar combustível

- Utilize sempre um recipiente de combustível com uma proteção contra enchimento excessivo.
- Se houver algum combustível no recipiente, retire o combustível indesejado e deixe o recipiente secar.
- Certifique-se de que a área perto da tampa do depósito de combustível está limpa.
- Agite o recipiente de combustível antes de adicionar a mistura de combustível ao depósito de combustível.

Ligar e desligar

Arrancar com o motor frio

(Fig. 47)

1. Coloque o interruptor de paragem (A) na posição de arranque.
 2. Empurre o bloqueio do acelerador (B) e, em seguida, puxe o acelerador (C).
 3. Enquanto o acelerador está engatado, prima o botão de ralenti rápido (D).
 4. Liberte o bloqueio do acelerador e o acelerador.
 5. Empurre a ampola da purga de ar 10 vezes. A ampola não precisa de ficar totalmente cheia. (Fig. 48)
 6. Desloque o controlo do estrangulador para a posição de estrangulação total. (Fig. 49)
 7. Apoie o corpo da máquina no solo com a mão esquerda. (Fig. 50)
 8. Puxe lentamente a corda com a mão direita até sentir alguma resistência.
 9. Puxe o cabo de arranque com movimentos rápidos e fortes até o motor arrancar.
 10. Desloque o controlo do estrangulador para a posição de estrangulação.
 11. Puxe o cabo de arranque com movimentos rápidos e fortes até o motor arrancar.
 12. Deixe o motor a trabalhar durante 10 segundos.
 13. Puxe o acelerador para um funcionamento a baixa velocidade durante 60 segundos.
3. Enquanto o acelerador está engatado, prima o botão de ralenti rápido (D).
 4. Liberte o bloqueio do acelerador e o acelerador.
 5. Empurre a ampola da purga de ar 10 vezes. A ampola não precisa de ficar totalmente cheia. (Fig. 48)
 6. Apoie o corpo da máquina no solo com a mão esquerda. (Fig. 50)
 7. Desloque o controlo do estrangulador para a posição de estrangulação.
 8. Puxe lentamente a corda com a mão direita até sentir alguma resistência.
 9. Puxe o cabo de arranque com movimentos rápidos e fortes até o motor arrancar.

Para desligar o produto

- Empurre o interruptor de paragem para parar o motor.

Para arrancar o motor quando o combustível está demasiado quente

Se o produto não arrancar, o combustível pode estar demasiado quente.

Nota: Utilize sempre combustível novo e reduza as horas de funcionamento durante o tempo quente.

1. Coloque o produto num local fresco sem exposição à luz solar direta.
2. Deixe o produto arrefecer durante, no mínimo, 20 minutos.
3. Prima novamente a bomba de combustível durante 10-15 segundos.
4. Siga o procedimento de arranque a frio. Consulte *Arrancar com o motor frio na página 351*.

Arranque com o motor quente

Nota: Siga este procedimento ao ligar um produto que tenha ficado sem combustível e que tenha sido reabastecido.

(Fig. 47)

1. Coloque o interruptor de paragem (A) na posição de arranque.
2. Empurre o bloqueio do acelerador (B) e, em seguida, puxe o acelerador (C).

MANUTENÇÃO



ATENÇÃO: Certifique-se de que leu e compreendeu o capítulo sobre segurança antes de limpar, reparar ou realizar tarefas de manutenção no produto.

Esquema de manutenção

Certifique-se de que respeita o esquema de manutenção. Os intervalos são calculados a partir da utilização diária do produto. Os intervalos são diferentes se não utilizar o produto diariamente. Realize apenas tarefas de manutenção descritas neste manual. Fale com um centro de assistência autorizado sobre outras tarefas de manutenção não descritas neste manual.

Controle diário

- Limpe as superfícies externas.
- Limpe o filtro de ar. Proceda à substituição, se necessário.
- Verifique a correia.
- Verifique o bloqueio do acelerador e a função do acelerador.
- Verifique o punho e a barra de direção.
- Verifique o interruptor de paragem.
- Verifique as proteções.
- Verifique se o equipamento de corte está danificado ou se apresenta fissuras.

- Substitua um acessório de corte que se encontre danificado.
- Lubrifique as lâminas de corte (acessório de corta-sebes prolongado).
- Verifique a cabeça do aparador.
- Examine o ralenti.
- Verifique se existem fugas de combustível.

Controle semanal

- Examine o punho do cabo de arranque e o cabo de arranque.
- Examine a massa lubrificante da engrenagem cônica.
- Limpe a parte exterior do carburador e as áreas adjacentes.
- Limpe o exterior da vela de ignição. Desmonte e verifique a distância entre os elétrodos. Ajuste a distância ou substitua a vela de ignição. Verifique se a vela de ignição está equipada com um dispositivo de supressão de interferências.

Manutenção mensal

- Limpe o sistema de arrefecimento.
- Examine o filtro de combustível.
- Examine a mangueira de combustível quanto a danos.
- Examine todos os cabos e ligações.
- Examine o filtro de combustível.

Ajustar o carburador

As definições básicas do carburador são ajustadas durante os testes na fábrica. O ajuste tem de ser efetuado por um técnico com formação.

Verificar o silenciador



ATENÇÃO: Não utilize um produto com um silenciador defeituoso. Substitua sempre um silenciador defeituoso.



ATENÇÃO: Os silenciadores com catalisadores aquecem muito durante o funcionamento. Risco de queimaduras ou incêndio.



ATENÇÃO: O silenciador reduz o nível de ruído e afasta os gases de escape do operador. Os gases de escape são quentes e podem conter faíscas. Risco de incêndio.



CUIDADO: A rede retentora de faíscas tem de ser substituída se estiver danificada. Não utilize um produto se o silenciador não tiver uma rede retentora de faíscas ou se esta estiver defeituosa.



CUIDADO: Se a rede retentora de faíscas estiver bloqueada, o produto fica demasiado quente. Isto provoca danos no cilindro e no pistão.

1. Certifique-se de que o silenciador não está danificado.
2. Certifique-se de que o silenciador está devidamente instalado no produto.
3. Alguns silenciadores têm uma rede redentora de faíscas especial. Se o seu produto tiver este tipo de silenciador, limpe a rede redentora de faíscas no mínimo uma vez por semana. Utilize uma escova metálica. (Fig. 51)

Limpar/efetuar a manutenção no sistema de arrefecimento

Este produto possui um sistema de arrefecimento. Se o sistema de arrefecimento estiver sujo ou obstruído, tal pode sobreaquecer o produto, o que pode danificar o pistão e o cilindro. Verifique e limpe o sistema de arrefecimento com uma escova uma vez por semana, ou com mais frequência em condições de trabalho intensas. O sistema de arrefecimento é composto por aletas de arrefecimento no cilindro (1) e na admissão de ar (2).

(Fig. 52)

Para limpar o filtro de ar

1. Retire a cobertura do filtro de ar e o filtro de ar. (Fig. 53)
2. Limpe o filtro de ar com água quente com sabão. Certifique-se de que o filtro de ar está seco antes de o instalar.
3. Substitua o filtro de ar caso esteja demasiado sujo para o limpar totalmente. Substitua sempre um filtro de ar danificado.
4. Se o seu produto possui um filtro de ar de espuma, aplique óleo do filtro de ar. Aplique apenas óleo do filtro de ar a um filtro de espuma. Não aplique óleo a um filtro de feltro.

Filtro de combustível

Se a alimentação de combustível ao motor falhar, certifique-se de que o orifício de ar na tampa do depósito de combustível e o filtro de combustível (A) estão limpos.

(Fig. 54)

Adicionar massa lubrificante à engrenagem cônica

Certifique-se de que a engrenagem cônica apresenta 3/4 do volume total de massa lubrificante.

(Fig. 55)

Examinar a vela de ignição



CUIDADO: utilize sempre o tipo de vela de ignição recomendado. Um tipo de vela de ignição incorreto pode provocar danos no produto.

- Examine a vela de ignição para verificar se o motor apresenta uma potência reduzida ou dificuldades de arranque, ou se não funciona corretamente ao ralenti.
- Para diminuir o risco de materiais indesejados nos elétrodos da vela de ignição, siga estas instruções:
 - a) Assegure-se de que a rotação em vazio está corretamente regulada.
 - b) Certifique-se de que a mistura de combustível está correta.
 - c) Certifique-se de que o filtro de ar está limpo.
- Se a vela de ignição estiver suja, limpe-a e certifique-se de que a distância entre os elétrodos está correta; consulte *ESPECIFICAÇÕES TÉCNICAS na página 356*. (Fig. 56)
- Se for necessário, substitua a vela de ignição.

Afiar as lâminas e as cortadoras de relva

1. Afiar as lâminas e as cortadoras de relva com uma lima plana de picado simples.
2. Afiar todas as bordas das lâminas e das cortadoras de relva do mesmo modo, a fim de manter o equilíbrio. (Fig. 57)

Substituir a linha do aparador

(Fig. 58)
(Fig. 59)
(Fig. 60)
(Fig. 61)
(Fig. 62)
(Fig. 63)
(Fig. 64)
(Fig. 65)

Efetuar a manutenção do acessório de podadora com vara



ATENÇÃO: Retire a vela de ignição antes de efetuar a manutenção do acessório.

Instalar ou substituir a corrente



ATENÇÃO: Se a corrente ficar desgastada ou danificada, substitua-a por uma corrente de baixo retrocesso. Consulte o capítulo *ACESSÓRIOS na página 358*.

Nota: Utilize sempre luvas quando tocar na corrente.

1. Desligue a cobertura da vela de ignição.
2. Utilize a chave para desapertar a porca da cobertura do pinhão rodando-a para a esquerda. (Fig. 66)
3. Retire a porca da cobertura do pinhão, a anilha (B) e a cobertura do pinhão (C). (Fig. 67)
4. Retire a lâmina guia e a corrente da serra, se estiverem instaladas.
5. Se for substituir uma corrente, retire a corrente antiga da lâmina guia e elimine-a.
6. Retire o serrim, sujidade ou outros materiais indesejados das superfícies com uma escova macia ou um pano seco.
7. Efetue a manutenção da lâmina guia. Consulte o capítulo *Efetuar a manutenção da lâmina guia na página 355*.
8. Rode o parafuso de ajuste para a esquerda até que o pino de ajuste fique na posição apresentada. (Fig. 68)
9. Instale a nova corrente na lâmina guia com as lâminas na direção correta. Comece na parte superior da lâmina guia e passe para a parte da frente da lâmina guia. (Fig. 69)

Nota: Certifique-se de que a parte inferior da corrente se encontra na ranhura da lâmina guia e que está engatada no pinhão dianteiro da lâmina guia.

10. Quando a corrente estiver na lâmina guia, instale ambas na serra e enrole a corrente à volta do pinhão. Alinhe os dentes do pinhão com a corrente.
11. Certifique-se de que o pino de ajuste se encontra no orifício do pino de ajuste da lâmina guia. (Fig. 70)

Nota: São utilizados um pino e um parafuso de ajuste para ajustar a tensão da corrente. Ao montar a lâmina guia, é muito importante que o pino de ajuste esteja engatado no orifício do pino de ajuste da lâmina guia.

12. Fixe a cobertura do pinhão (A), a anilha (B) e a porca da cobertura do pinhão (C). Aperte ligeiramente a porca com os dedos. (Fig. 71)
13. Ajuste a tensão da corrente. Consulte o capítulo *Ajustar a tensão da corrente na página 354*.

Nota: Examine regularmente a tensão da corrente. Uma corrente corretamente esticada proporciona um melhor desempenho e desfruta de uma vida útil mais prolongada.

Ajustar a tensão da corrente



ATENÇÃO: Coloque luvas antes de ajustar a tensão da corrente. A corrente é afiada e pode causar ferimentos.

Nota: A corrente estica durante o funcionamento, especialmente nos primeiros 15 minutos. É necessário examinar e ajustar frequentemente a tensão da corrente depois de ter utilizado ou reabastecido o produto.

1. Examine a corrente e a lâmina guia quanto a danos. Substitua quaisquer peças danificadas.
2. Utilize a chave para desapertar a porca da cobertura do pinhão rodando-a para a esquerda. Não retire a porca. (Fig. 66)
3. Utilize os dedos para apertar a porca contra a cobertura.
4. Rode o parafuso de ajuste para a direita até que a corrente da serra toque na parte inferior da lâmina guia e, em seguida, rode o parafuso de ajuste para a direita mais $\frac{1}{4}$ de volta. (Fig. 72)
5. Utilize a extremidade da chave de parafusos da ferramenta múltipla para deslocar a corrente pela lâmina guia. A corrente deverá deslocar-se livremente e com suavidade. (Fig. 73)
6. Se a corrente não se deslocar, está demasiado apertada. Desaperte a porca da cobertura do pinhão e rode o parafuso de ajuste para a esquerda $\frac{1}{4}$ de volta. Aperte a porca da cobertura do pinhão.
7. Certifique-se de que não existe nenhuma folga entre a corrente e a parte inferior da lâmina guia. Se existir uma folga, a corrente está demasiado solta, pelo que é necessário um ajuste adicional. Não opere o produto se a corrente estiver solta.
8. Quando a corrente estiver corretamente esticada, levante a extremidade da lâmina guia e aperte bem a porca da cobertura do pinhão para a direita com a ferramenta múltipla. (Fig. 74) (Fig. 75)

Nota: A corrente está corretamente esticada caso se desloque livremente em torno da lâmina guia e não fique suspensa sob a lâmina guia.

Afiar a corrente



ATENÇÃO: Coloque luvas antes de afiar a corrente. Afie a corrente a partir da parte interior da lâmina para fora.



ATENÇÃO: Afie apenas com movimentos para a frente. Utilize 2 ou 3 passagens em cada extremidade cortante. Afie o suficiente para remover os danos das extremidades cortantes, que incluem as placas laterais e as placas superiores das lâminas. Mantenha todas as lâminas ao mesmo comprimento.

Afie a corrente se:

- Os pedaços de madeira diminuírem de tamanho.
- A serra cortar para um lado ou num determinado ângulo.
- Tiver de empurrar a serra com força pelos ramos.

1. Desligue a vela de ignição.
2. Ajuste a tensão da corrente se necessário *Ajustar a tensão da corrente na página 354.*
3. Coloque o suporte de lima (A) a 90°. (Fig. 76) Certifique-se de que o suporte de lima se mantém sobre as arestas superiores da lâmina (B) e da abertura de corte (C).

Nota: A corrente possui lâminas no lado esquerdo e direito.

4. Alinhe as marcas de 30° do suporte de lima (A) com a lâmina guia e no centro da corrente. (Fig. 77)
5. Afie as lâminas (B) de um lado. (Fig. 77) Rode a corrente para afiar as lâminas do outro lado.
6. Examine as aberturas de corte e desloque-as para baixo. Coloque a ferramenta de abertura de corte nas lâminas.
7. Com a lima plana, coloque a abertura de corte ao mesmo nível da parte superior da ferramenta de abertura de corte.
8. Crie um canto frontal redondo da abertura de corte com a lima plana. Certifique-se de que a parte superior da abertura de corte fica nivelada.

Lubrificar a lâmina guia e a corrente



ATENÇÃO: Não utilize o óleo usado. A utilização de óleo usado pode ser perigoso para si e pode causar danos no produto e no ambiente.

O óleo de corrente permite uma lubrificação contínua da corrente e da lâmina guia. A saída de óleo é monitorizada automaticamente para garantir que existe uma quantidade suficiente de óleo. Uma quantidade insuficiente de óleo pode danificar a lâmina guia e a corrente e causar demasiado calor. O excesso de calor produz fumo na corrente e/ou pode alterar a cor da lâmina guia. Encha sempre o depósito de óleo da lâmina ao encher o depósito de combustível.

Siga estas instruções para lubrificar a lâmina guia e a corrente:

1. Desligue o motor.
2. Retire o tampão do óleo.
3. Encha o depósito de óleo da lâmina.

Efetuar a manutenção da lâmina guia



ATENÇÃO: Efetue a manutenção da lâmina guia se:

- O produto cortar para um dos lados.
- Tiver de empurrar o produto com força.
- A lubrificação da lâmina guia não for suficiente.

Após cada operação, limpe todo o serrim da lâmina guia e o orifício do pinhão.



ATENÇÃO: Substitua a lâmina guia se:

- A ranhura estiver desgastada.
- A lâmina guia dobrar ou exibir fissuras.
- As calhas da lâmina guia ficarem demasiado quentes ao cortar.
- Ocorrerem rebarbas nas calhas da lâmina guia.

Causar danos na corrente e a sua utilização se tornar difícil se a lâmina guia estiver desgastada.

1. Desligue a vela de ignição.
2. Desaperte a porca do grampo e retire o travão da corrente.
3. Retire a lâmina guia e a corrente.
4. Limpe os orifícios do óleo e a ranhura.

Nota: É necessário limpar os orifícios do óleo e a ranhura após cada operação de 5 horas.

5. Retire as rebarbas das calhas da lâmina guia com uma lima plana.

Nota: As rebarbas nas calhas da lâmina guia são um resultado normal do desgaste das calhas da lâmina guia.

6. Utilize uma lima plana para alisar as arestas e os lados se a parte superior da calha da lâmina guia estiver irregular.
7. Substitua a lâmina guia.

Lubrificar a lâmina de corte (acessório de corta-sebes prolongado)

- Para um funcionamento mais fácil e vida útil prolongada, lubrifique as lâminas de corte antes e depois de cada utilização.
- Aplique o óleo até que passe entre as duas lâminas. Os lubrificantes devem ser não tóxicos, não perigosos e devem prevenir a corrosão das peças metálicas móveis.

TRANSPORTE E ARMAZENAMENTO

- Mantenha o equipamento seguro durante o transporte para evitar danos e acidentes.
- Mantenha o produto e o equipamento num local seco e à prova de geada.
- Limpe o produto.
- Substitua ou repare as peças danificadas.
- Utilize a cobertura de proteção correta no produto que não retenha a humidade.
- Mantenha o produto bem fixo durante o transporte.

ESPECIFICAÇÕES TÉCNICAS

	unidade	B33 PS (B33BCSMC)	B33 PS+ (B33BCSMC)
Especificações do motor			
Cilindrada	cm ³	33	33
Diâmetro do cilindro	mm	36	36
Movimento	mm	32	32
Ralenti	min ⁻¹	2700-3200	2700-3200
Velocidade máxima do eixo de saída	min ⁻¹	8500	8500
Velocidade da potência máxima	min ⁻¹	10 000	10 000
Potência máxima do motor	kW/min ⁻¹	0,9/7000	0,9/7000
Vela de ignição	—	RCJ6Y	RCJ6Y
Distância entre os electrodos	mm	0,65	0,65
Capacidade do depósito de combustível	cm ³	700	700
Dados de ruído e vibração			

Nível de vibração equivalente (ahv, eq), equipado com acessório de aparador, punho esquerdo/direito - consulte a nota 1	m/s ²	5,4/6,7	5,4/6,7
Nível de vibração equivalente (ahv, eq), equipado com acessório de roçadora, punho esquerdo/direito - consulte a nota 1	m/s ²	—	6,6/8,1
Nível de vibração equivalente (ahv, eq), equipado com acessório de podadora com vara, punho esquerdo/direito - consulte a nota 1	dB(A)	—	5,4/6,3
Nível de vibração equivalente (ahv, eq), equipado com acessório de corta-sebes, punho esquerdo/direito - consulte a nota 1	dB(A)	—	5,4/6,7
Nível de potência sonora, garantido (LWA), equipado com acessório de aparador - consulte a nota 2	dB(A)	115	115
Nível de potência sonora, garantido (LWA), equipado com acessório de roçadora - consulte a nota 2	dB(A)	—	112
Nível de potência sonora, garantido (LWA), equipado com acessório de podadora com vara - consulte a nota 2	dB(A)	—	113
Nível de potência sonora, garantido (LWA), equipado com acessório de corta-sebes - consulte a nota 2	dB(A)	—	112
Nível de potência sonora, medido, equipado com acessório de aparador - consulte a nota 2	dB(A)	112	112
Nível de potência sonora, medido, equipado com acessório de roçadora - consulte a nota 2	dB(A)	—	109
Nível de potência sonora, medido, equipado com acessório de podadora com vara - consulte a nota 2	dB(A)	—	110
Nível de potência sonora, medido, equipado com acessório de corta-sebes - consulte a nota 2	dB(A)	—	109
Nível de pressão sonora no ouvido do operador, equipado com acessório de aparador - consulte a nota 3	dB(A)	96,8	96,8
Nível de pressão sonora no ouvido do operador, equipado com acessório de roçadora - consulte a nota 3	dB(A)	—	96,4
Nível de pressão sonora no ouvido do operador, equipado com acessório de podadora com vara - consulte a nota 3	dB(A)	—	95,0
Nível de pressão sonora no ouvido do operador, equipado com acessório de corta-sebes - consulte a nota 3	dB(A)	—	96,6
Dimensões do produto			
Peso, motor e eixo superior (sem combustível, equipamento de corte e proteção)	kg	7,7	7,7

Nota 1: os dados comunicados relativamente ao nível de vibração equivalente têm uma dispersão estatística típica (desvio padrão) de 1,5 m/s².

Nota 2: emissões de ruído para as imediações, medidas sob forma de potência sonora (L_{WA}) em conformidade com a diretiva da CE 2000/14/CE. O nível de potência sonora registado para a máquina foi medido com o equipamento de corte original que debita o nível mais alto. A diferença entre a potência sonora garantida e medida é que a potência sonora garantida inclui também a dispersão no resultado da medição e as variações entre diferentes máquinas do mesmo modelo, de acordo com a diretiva 2000/14/CE.

Nota 3: Os dados registados para o nível de pressão sonora equivalente para a máquina têm uma dispersão estatística típica (desvio padrão) de 3 dB (A).

ACESSÓRIOS

	unidade	B33 PS, B33 PS+
Acessório do aparador		
Comprimento do acessório (geral)	cm (pol.)	84,7 (33,35)
Peso do acessório (sem cabeça de corte e proteção do equipamento de corte)	kg (lb)	1,84 (4,06)
Comprimento do eixo	cm (pol.)	62,6 (24,65)
Diâmetro do eixo	mm (pol.)	25,4 (1,0)
Rosca do eixo da haste esquerda	—	M10
Rotação da cabeça de corte (perspetiva do operador)	—	Para a esquerda
Tipo de eixo motriz	—	Sólido
Diâmetro máximo de corte	cm (pol.)	43 (17)
Tamanho da linha de corte	mm (pol.)	2,5 (0,095)
Número de linhas de corte	—	2
Tipo de cabeça de corte	—	Cabeça de fio por impacto
Capacidade da linha da cabeça de corte	—	4 (13,12)
Design da proteção do acessório de corte	—	Combinação (linha do aparador e lâmina de relva)
Acessório aparador		
Comprimento do acessório (geral)	cm (pol.)	84,7 (33,35)
Peso do acessório (com lâmina de relva e proteção do equipamento de corte)	kg (lb)	1,72 (3,79)
Comprimento do eixo	cm (pol.)	62,6 (24,65)
Diâmetro do eixo	mm (pol.)	25,4 (1,0)
Rosca do eixo da haste esquerda	—	M10
Rotação da cabeça de corte (perspetiva do operador)	—	Para a esquerda

	unidade	B33 PS, B33 PS+
Tipo de eixo motriz	—	Sólido
Design da lâmina de relva	—	3 dentes
Diâmetro da lâmina de relva	mm (pol.)	255 (10)
Diâmetro do orifício central da lâmina de relva	mm (pol.)	25,4 (1,0)
Design da proteção do acessório de corte	—	Combinação (linha do aparador e lâmina de relva)
Acessório de podadora com vara		
Comprimento do acessório (geral)	cm (pol.)	105,9 (41,7)
Peso do acessório (seco, com lâmina guia e corrente)	kg (lb)	1,66 (3,66)
Comprimento do eixo	cm (pol.)	65,8 (25,9)
Diâmetro do eixo	mm (pol.)	25,4 (1,0)
Comprimento da lâmina-guia	cm (pol.)	25 (10)
Número de dentes do pinhão da lâmina	—	7
Número de dentes de acionamento da corrente	—	7
Diâmetro máximo de corte	cm (pol.)	10 (3,94)
Número de elos de acionamento da corrente	—	40
Espessura da corrente	mm (pol.)	1,3 (0,050)
Passo da corrente	mm (pol.)	9,52 (0,375)
Relação de redução	—	0,94
Tipo/modelo de corrente	91PX040G, UC 81 GS, UC 81 G, H38	91PX040G, UC 81 GS, UC 81 G, H38
Capacidade do depósito de óleo	ml (oz)	130 (4,39)
Acessório de corta-sebes prolongado		
Comprimento do acessório (geral)	cm (pol.)	126,1 (49,64)
Peso do acessório	kg (lb)	2,20 (4,85)
Comprimento do eixo	cm (pol.)	64,4 (25,35)
Diâmetro do eixo	mm (pol.)	25,4 (1)
Espaçamentos entre os dentes (da ponta à ponta)	mm (pol.)	25 (0,98)
Diâmetro máximo de corte	mm (pol.)	15 (0,59)
Comprimento de corte	mm (pol.)	360 (14,17)
Comprimento de lâmina (da caixa de velocidades à ponta)	mm (pol.)	438 (17,24)
Número de dentes por lâmina	—	26
Passo dos dentes	mm (pol.)	31 (1,22)
Tipo de ação da lâmina	—	Movimento alternativo de ação dupla

	unidade	B33 PS, B33 PS+
Intervalo de ajuste angular	°	90° total, 45° a partir da linha central do eixo

CONTEÚDO DA DECLARAÇÃO DE CONFORMIDADE DA UE

A Husqvarna AB, SE 561 82 Huskvarna, SUÉCIA, declara, sob sua inteira responsabilidade, que o produto representado:

Descrição	Aparador de relva/roçadora a gasolina
Marca	McCulloch
Plataforma/Tipo/Modelo	Plataforma B33BCSMC, representando o modelo B33PS, B33PS+
Lote	Número de série referente a 2018 e posteriores

está em plena conformidade com as seguintes diretivas e regulamentos da UE:

Diretiva/Regulamento	Descrição
2006/42/CE	"relativa a máquinas"
2014/30/UE	"relativa à compatibilidade eletromagnética"
2000/14/CE	"relativa ao ruído exterior"

As normas harmonizadas e/ou especificações técnicas aplicadas são as que se seguem: EN ISO 12100, EN ISO 11806-1, EN ISO 11680-1, EN ISO 10517, CISPR 12, ISO 14982, ISO 3744

Em conformidade com a Diretiva 2000/14/CE, Anexo V, os valores de som declarados são indicados na secção de especificações técnicas deste manual e na Declaração de conformidade da UE assinada.

A TÜV Rheinland N.A. executou um controlo voluntário em nome da Husqvarna AB, de modo a fornecer um Certificado de conformidade com a Diretiva 2006/42/CE do Conselho da CE relativa a máquinas.

O certificado, conforme fornecido na Declaração de conformidade da CE assinada, é aplicável a todos os locais de fabrico e países de origem, conforme indicado no produto.

O aparador de relva e/ou a roçadora a gasolina fornecidos estão em conformidade com o exemplo que foi examinado.

CUPRINS

INTRODUCERE.....	361	TRANSPORTUL ȘI DEPOZITAREA.....	374
SIGURANȚĂ.....	362	DATE TEHNICE.....	374
ASAMBLAREA.....	368	ACCESORII.....	376
FUNCȚIONAREA.....	369	CONȚINUTUL DECLARAȚIEI DE	
ÎNȚREȚINEREA.....	370	CONFORMITATE CE.....	377

INTRODUCERE

Manualul operatorului

Limba originală a acestui manual al operatorului este engleză. Manualele operatorului în alte limbi reprezintă traduceri din limba engleză.

Prezentare generală

(Fig. 1)

1. Mâner de sprijin
2. Inel de suspensie
3. Comutator oprire
4. Cuplaj arbore
5. Pârghie accelerație
6. Dispozitiv de blocare a accelerației
7. Trimmer pentru iarbă și accesoriu motounealtă
8. Unealtă combinată
9. Amortizor de zgomot
10. Mâner pentru șnurul de pornire
11. Bușon rezervor de carburant
12. Bujie/pipă bujie
13. Acționare șoc
14. Capac filtru de aer
15. Cheie hexagonală
16. Ham
17. Apărătoare accesoriu de tăiere pentru accesoriu trimmer și motounealtă
18. Lame foarfece de grădină
19. Levier de reglare a unghiului
20. Șină de ghidaj
21. Lanț de ferăstrău
22. Bușon pentru rezervorul de ulei pentru lanț
23. Capac pinion
24. Cheie, 8 mm / 10 mm
25. Accesoriul extins de tuns gardul viu
26. Accesoriu ferăstrău cu tijă
27. Capac șină de ghidaj pentru accesoriu ferăstrău cu tijă
28. Apărătoare disc pentru accesoriul extins de tuns gardul viu
29. Piuliță
30. Cupă de susținere

31. Suport inferior
32. Lamă de tăiat iarba
33. Cap de tuns
34. Apărătoare pentru transport pentru lamă de tăiat iarba
35. Manualul operatorului
36. Buton purjor aer
37. Suport superior

Simbolurile de pe produs

(Fig. 2) Avertisment

(Fig. 3) Citiți acest manual

(Fig. 4) Purtați protecție aprobată pentru cap, protecție auz și ochelari de protecție.

(Fig. 5) Purtați mănuși de protecție omologate.

(Fig. 6) Utilizați ghete pentru regim greu de lucru, rezistente la alunecare.

(Fig. 7) Produsul poate determina proiectarea de obiecte, ceea ce poate produce vătămări corporale.

(Fig. 8) Turația maximă a arborelui de ieșire.

(Fig. 9) Distanță sigură

(Fig. 10) Distanță sigură

(Fig. 11) Risc de recul al lamei dacă echipamentul de tăiere atinge un obiect care nu este tăiat imediat. Produsul poate amputa părți ale corpului. Păstrați o distanță de minimum 15 m (50 ft) față de persoane și animale în timpul utilizării produsului.

- (Fig. 12) Asigurați-vă că părul lung este strâns deasupra umerilor.
- (Fig. 13) Săgețile indică limitele de poziție a mânerului.
- (Fig. 14) Pompă de amorsare
- (Fig. 15) Acționare șoc
- (Fig. 16) Feriți-vă toate părțile corpului de suprafețele fierbinți.
- (Fig. 17) Asigurați-vă că nicio persoană nu se află în zona periculoasă de recul.
- (Fig. 18) PERICOL - Țineți mâinile la distanță de cujiț.
- (Fig. 19) Nivel de putere acustică
- (Fig. 20) Produsul este în conformitate cu directivele CE aplicabile.
- (Fig. 21) Produsul este în conformitate cu directivele EAC aplicabile.
- (Fig. 22) Produsul este în conformitate cu directivele aplicabile în Ucraina.

Nota: Alte simboluri/autocolante de pe produs se referă la cerințele de certificare pentru alte zone comerciale.

EU V



AVERTISMENT: În urma modificării neautorizate a motorului, este anulată aprobarea de tip UE pentru acest produs.

Răspunderea pentru produs

Conform prevederilor legislației privind răspunderea pentru produs, nu ne asumăm răspunderea pentru daunele cauzate de produsul nostru dacă:

- produsul cauzează reparat necorespunzător.
- produsul este reparat cu piese care nu provin de la producător sau care nu sunt aprobate de acesta.
- produsul are un accesoriu care nu provine de la producător sau care nu este aprobat de acesta.
- produsul nu este reparat la un centru de service omologat sau de o autoritate omologată.

SIGURANȚĂ

Definiții privind siguranța

Definițiile de mai jos indică nivelul de gravitate pentru fiecare cuvânt de semnalizare.



AVERTISMENT: Vătămări corporale.



ATENȚIE: Deteriorarea produsului.

Nota: Aceste informații facilitează utilizarea produsului.

Siguranță vibrație

Acest produs este destinat doar pentru utilizare ocazională. Utilizarea continuă sau regulată a produsului poate cauza simptomul de „degete albe” sau alte probleme de natură medicală din cauza vibrațiilor. Examinați starea mâinilor și degetelor dacă utilizați produsul în mod continuu sau regulat. Dacă mâinile sau degetele s-au decolorat, vă dor, simțiți furnicăături sau sunt amorțite, încetați lucrul și contactați imediat un medic.

Instrucțiuni generale de siguranță



AVERTISMENT: Înainte de a utiliza produsul, citiți instrucțiunile de avertizare de mai jos.

- Utilizați produsul în mod corespunzător. Vătămările corporale sau decesul constituie un posibil rezultat al utilizării incorecte. Utilizați produsul numai pentru operațiile din acest manual. Nu utilizați produsul pentru alte sarcini.
- Respectați instrucțiunile din acest manual. Respectați simbolurile de siguranță și instrucțiunile de siguranță. Dacă operatorul nu respectă instrucțiunile și simbolurile, pot apărea vătămări corporale, daune materiale sau decese.
- Nu aruncați acest manual. Utilizați instrucțiunile pentru a asambla, a opera și a păstra produsul în stare bună. Utilizați instrucțiunile pentru instalarea corectă a accesoriilor. Utilizați numai accesorii aprobate.
- Nu utilizați un produs deteriorat. Respectați programul de întreținere. Efectuați numai operațiile de întreținere pentru care există instrucțiuni în acest manual. Un centru de service omologat trebuie să execute toate celelalte operații de întreținere.
- Acest manual nu poate include toate situațiile care pot apărea atunci când utilizați produsul. Procedați cu atenție și folosiți-vă simțul practic. Nu operați produsul și nu efectuați operații de întreținere la acesta dacă nu sunteți sigur cu privire la situație. Discutați cu un expert de produs, cu distribuitorul, cu agentul de service sau cu centrul de service omologat pentru informații.
- Deconectați cablul bujei înainte de a asambla produsul, de a depozita produsul sau de a efectua operații de întreținere.
- Nu utilizați produsul dacă specificația sa inițială se modifică. Nu modificați o componentă a produsului

fără aprobarea producătorului. Utilizați numai piese aprobate de producător. Vătămările corporale sau decesul constituie un posibil rezultat al întreținerii incorecte.

- Nu respirați în atmosfera cu vapori emiși de motor. Inhalarea pe termen lung a gazelor de eșapament ale motorului constituie un risc pentru sănătate.
- Nu porniți produsul în interior sau în apropierea unor materiale inflamabile. Gazele de eșapament sunt fierbinți și pot conține scânteii care pot declanșa incendii. Un flux de aer insuficient poate cauza vătămare corporală sau deces din cauza asfrierii sau a monoxidului de carbon.
- Când utilizați acest produs motorul generează un câmp electromagnetic. Câmpul electromagnetic poate cauza deteriorarea implanturilor medicale. Discutați cu medicul dvs. și cu producătorul implantului medical înainte de a opera produsul.
- Nu permiteți copiilor să utilizeze produsul. Nu permiteți niciunei persoane care nu cunoaște instrucțiunile să utilizeze produsul.
- Asigurați-vă că monitorizați permanent o persoană cu capacități fizice sau mentale reduse care utilizează produsul. Un adult responsabil trebuie să fie prezent în permanență.
- Încuiați produsul într-o zonă inaccesibilă copiilor și persoanelor neaprobate.
- Produsul poate proiecta obiecte și poate cauza vătămări corporale. Respectați instrucțiunile de siguranță, pentru a reduce pericolul de vătămări corporale sau de deces.
- Nu vă îndepărtați de produs atunci când motorul este pornit.
- În caz de accident, operatorul produsului este responsabil pentru acesta.
- Înainte de a utiliza produsul, asigurați-vă că piesele nu sunt deteriorate.
- Asigurați-vă că vă aflați la minimum 15 m (50 ft) distanță de alte persoane sau animale înainte de utiliza produsul. Asigurați-vă că persoanele din apropiere știu că urmează să utilizați produsul.
- Consultați legislația națională sau locală. Aceasta poate interzice sau poate limita utilizarea produsului în unele situații.
- Nu utilizați produsul atunci când sunteți obosit sau dacă vă aflați sub influența alcoolului, drogurilor sau medicamentelor. Acestea vă pot influența negativ vederea, vigilența, coordonarea mișcărilor sau discernământul.

Instrucțiuni generale de siguranță pentru trimmerul pentru iarbă

- Utilizați capul de tuns pentru a tunde iarbă.
- Asigurați-vă întotdeauna că firul trimmerului este înfășurat strâns și în mod egal în jurul tamburului pentru a evita vibrațiile dăunătoare.
- Utilizați numai capetele de tuns și firele de trimmer recomandate.

- Asigurați-vă că freza de pe apărătoarea pentru capul de tuns nu este deteriorată. Aceasta taie firul trimmerului la lungimea corectă.
- Operați produsul cu accesoriul de tăiere amplasat sub nivelul taliei.
- Nu atingeți angrenajul conic după oprirea motorului.
- După oprirea motorului, angrenajul conic este fierbinte. Suprafețele fierbinți pot provoca vătămări corporale.

Pentru a tunde iarbă

1. Țineți capul de tuns chiar deasupra solului, în poziție înclinată. Nu împingeți firul trimmerului în iarbă. (Fig. 23)
2. Reduceți turația motorului pentru a reduce riscul deteriorării plantelor.
3. Utilizați accelerația la 80 % când tundeți iarbă în apropierea unor obiecte. (Fig. 24)

Pentru a tăia iarbă

1. Când tăiați, asigurați-vă că firul pentru iarbă al trimmerului este paralel cu solul. (Fig. 25)
2. Nu împingeți capul de tuns în sol. Solul și produsul se pot deteriora.
3. Nu permiteți contactul continuu cu solul al capului de tuns, deoarece acesta din urmă se poate deteriora.
4. Utilizați accelerația maximă când întoarceți produsul de pe o parte pe alta pentru a tăia iarbă. Asigurați-vă că firul pentru iarbă al trimmerului este paralel cu solul. (Fig. 26)

Pentru a mătura iarbă

Fluxul de aer de la firul trimmerului rotativ se poate utiliza pentru eliminarea ierbii tăiate dintr-o zonă.

1. Mențineți capul de tuns și firul trimmerului în paralel cu solul și deasupra acestuia.
2. Aplicați accelerație maximă.
3. Mutați capul de tuns dintr-o parte în alta și măturați iarbă.



AVERTISMENT: Curățați capacul capului de tuns la fiecare asamblare a unui fir nou al trimmerului, pentru a preveni dezechilibrarea mânerelor și resimțirea vibrațiilor în acestea. De asemenea, verificați celelalte componente ale capului de tuns și curățați-le, dacă este necesar.

Instrucțiuni generale de siguranță pentru motonealtă

- Lama de tăiat iarbă este utilizată pentru toate tipurile de iarbă înaltă sau aspră.
- Lamele de tăiat iarbă și frezele de tăiere a ierbii nu trebuie utilizate pe tulpini lemnoase.
- Utilizați un sistem de protecție a capului atunci când operați un produs cu lamă.

- Purtați mănuși de protecție atunci când atingeți lama sau efectuați operații de întreținere.
- Utilizați produsul cu o lamă aprobată. Nu utilizați o lamă fără a instala corect toate piesele necesare. Asigurați-vă că instalarea este efectuată corect și că sunt utilizate piesele corecte. Instalarea incorectă poate duce la desprinderea lamei și poate cauza vătămări corporale grave ale operatorului sau ale altor persoane aflate în apropiere.
- Operați produsul cu accesoriul de tăiere amplasat sub nivelul taliei.
- Nu atingeți angrenajul conic după oprirea motorului.
- După oprirea motorului, angrenajul conic este fierbinte. Suprafețele fierbinți pot provoca vătămări corporale.
- O lamă poate cauza vătămare corporală după ce s-a oprit motorul sau este eliberată pârghia de accelerație.
- Țineți mâinile departe de cujiț. Dacă este atinsă lama, pot fi provocate vătămări corporale grave.
- Opriți motorul înainte de a efectua orice lucrări la accesoriul de tăiere. Asigurați-vă că accesoriul de tăiere se oprește complet. Deconectați conductorul de pe bujie.
- Asigurați-vă că lama s-a oprit complet din rotire înainte de a efectua lucrări de întreținere.
- Mențineți dinții lamei ascuțiți corect.
- O lamă ascuțită incorect sau deteriorată mărește riscul de accidente. Mențineți dinții lamei ascuțiți corect. Respectați instrucțiunile și utilizați matrița recomandată.
- Asigurați-vă că apărătoarea discului nu este deteriorată sau răsucită.
- Atașați apărătoarea pentru transport pe lamă înainte de a transporta sau depozita produsul.

Recul lamă

- Un recul al lamei este o mișcare bruscă a produsului în lateral, în față sau în spate. Un recul al lamei are loc atunci când lama de tăiat iarba sau lama de ferăstrău lovesc un obiect ce nu poate fi tăiat. În zone în care este dificil să vedeți materialul pe care îl tăiați, riscul de recul al lamei crește.
- Atunci când are loc un recul al lamei, există riscul ca produsul sau operatorul să se miște din poziția lor. O lamă care se mișcă poate lovi persoanele aflate în apropiere și există pericolul de vătămări corporale.
- Dacă o lamă este îndoită, prezintă crăpături, este ruptă sau deteriorată, aruncați-o.
- Utilizați o lamă ascuțită. Riscul apariției reculului lamei crește atunci când o lamă nu este ascuțită.

Pentru a curăța iarba cu o lamă de tăiat iarba

1. Țineți picioarele depărtate în timpul funcționării produsului. Asigurați-vă că picioarele sunt bine înfipite în sol.

2. Așezați cupa de susținere ușor pe sol. Astfel, se previne situația în care lama atinge solul.
3. Utilizați o mișcare laterală de la dreapta la stânga pentru o cursă de curățare. Utilizați latura din partea stângă a lamei (între ora 8 și ora 12) pentru a efectua tăierea. (Fig. 27)
4. Înclinați lama către stânga când îndepărtați iarba.

Nota: Iarba se colectează cu ușurință pe un rând.

5. Utilizați o mișcare laterală de la stânga la dreapta pentru cursa de revenire.
6. Lucrați în mod ritmic.
7. Înaintați și mențineți picioarele înfipite în sol.
8. Opriți motorul.
9. Scoateți produsul din clema hamului.
10. Așezați produsul pe sol.
11. Adunați materialul tăiat.

Instrucțiuni generale de siguranță pentru ferăstrăul cu tijă

- Se recomandă echipament de protecție suplimentar pentru cap, mâini și picioare. Hainele de protecție corecte pot reduce vătămările corporale provocate de resturile expulzate sau de contactul accidental cu lanțul ferăstrăului.
- Când tăiați cu produsul, nu ridicați brațele deasupra umerilor. Nu stați sub crengile care sunt tăiate.
- Utilizați întotdeauna mănuși atunci când atingeți lanțul.
- Înlocuiți imediat șina de ghidaj și lanțul dacă se defectează, se strică sau au fost înlăturate.
- Nu porniți motorul când șina de ghidaj este în timpul unei tăieturi. Înlăturați șina de ghidaj din tăietură înainte de a porni motorul.
- Nu folosiți produsul pentru a tăia copaci sau trunchiul unui copac.
- Nu tăiați tufișuri mici și puietii cu produsul.
- Nu lăsați lanțul să atingă obiecte când porniți motorul.
- Aveți grijă la cablurile electrice suspendate.
- Nu aplicați presiune asupra produsului când finalizați o tăietură.
- Când finalizați o tăietură, eliberați întotdeauna pârghia de accelerație și lăsați motorul să funcționeze la turația de mers în gol.
- Tăiați numai lăstarii sau crengile cu mai puțin de 15 cm (6 in.) diametru deasupra capului.
- Țineți produsul strâns cu ambele mâini pentru a menține produsul în echilibru.

(Fig. 28)

- Utilizați produsul încet și procedați cu atenție atunci când efectuați tăierea
- Aveți grijă la direcția în care cade creanga.

- Aveți grijă la ramurile secundare atunci când efectuați tăierea. Ramurile secundare sunt ramuri mici care se pot prinde în lanț și pot duce la scăderea echilibrului sau a controlului.
- Aveți grijă la recul când este eliberată tensiunea din lemn.
- Utilizați produsul într-o zonă liberă. Curățați frecvent crengile căzute din zonă pentru a preveni vătămările corporale.
- Tăiați crengile lingi în mai multe bucăți atunci când le înlăturați.
- Oprii motorul, înlăturați hamul și așezați aparatul pe sol înainte de a începe să colectați materialul tăiat.
- Atașați capacul șinei de ghidaj în timpul transportului și al depozitării produsului.
- Asigurați-vă că nu este deteriorat sau răsucit capacul șinei de ghidaj.

Pentru a efectua tăierea cu ferăstrăul cu tijă



AVERTISMENT: Nu tăiați cu produsul în direcția înapoi sau înainte.

1. Setati produsul la accelerație maximă și aplicați o presiune ușoară.
2. Tăiați pentru prima dată la o distanță de 15 cm (6 in.) de trunchi. Tăiați până la o adâncime egală cu 1/3 din partea de jos a crengii. (Fig. 29)
3. Deplasați ferăstrăul cu tijă cu 5-4 cm (2-4 in.) mai departe pe creangă. A doua oară tăiați complet prin creangă. (Fig. 29)
4. Tăiați a treia oară. Nu tăiați prea aproape, poate să afecteze copacul.

Nota: Când tăiați a doua și a treia oară, așezați produsul pe creangă pentru a menține creanga într-o poziție stabilă.

(Fig. 30)

Instrucțiuni generale de siguranță pentru foarfecele de grădină extins

- Țineți mâinile departe de cuțit. Dacă este atinsă lama, pot fi provocate vătămări corporale grave.
- Aveți grijă ca nici o parte a corpului dvs. să nu se afle aproape de lama de tăiere. Nu îndepărtați materialul tăiat și nu țineți de material pentru a-l tăia cât timp lamele se rotesc. Asigurați-vă că oprii produsul înainte de a efectua operații de curățare sau întreținere. După oprire, lamele încetinesc. Neatenția în timpul utilizării produsului poate cauza vătămări corporale grave.
- Când tăiați cu produsul, nu ridicați brațele deasupra umerilor. Nu stați sub crengile care sunt tăiate.
- Țineți produsul cât mai aproape de corp posibil, pentru a avea un echilibru corect.

(Fig. 31)

- Deplasați produsul de jos în sus atunci când tăiați marginile.

(Fig. 32)

- Nu tăiați prea rapid. Tăiați lent și continuu, până când obțineți o tăiere de bună calitate.
- Asigurați-vă ca vârful lamei nu atinge solul.
- Aveți grijă la cablurile electrice suspendate.
- Când finalizați o tăietură, eliberați întotdeauna pârghia de accelerație și lăsați motorul să funcționeze la turația de mers în gol.
- Țineți de mâner foarfecele de grădină, cu lama de tăiere oprită. Țineți corect produsul în timpul utilizării pentru a reduce riscul de vătămări corporale cauzate de lamele de tăiere.
- Oprii motorul, înlăturați hamul și așezați aparatul pe sol înainte de a începe să colectați materialul tăiat.
- Atașați apărătoarea discului în timpul transportului și al depozitării produsului.
- Asigurați-vă că apărătoarea discului nu este deteriorată sau răsucită.

Reglarea unghiului discurilor

1. Apăsăți pe pârghie pentru deblocare. (Fig. 33)
2. Reglați unghiul lamelor în poziția corectă.
3. Eliberați pârghia.

Instrucțiuni de siguranță pentru utilizare

- Asigurați-vă că produsul este complet asamblat înainte de operare.
- Înainte de a porni produsul, deplasați-l la 3 m (10 ft) distanță de punctul unde ați umplut rezervorul de carburant. Poziționați produsul pe o suprafață plană. Asigurați-vă că accesoriul de tăiere nu atinge solul sau alte obiecte.
- Produsul poate determina proiectarea de obiecte, ceea ce poate conduce la leziuni oculare. Când operați produsul, utilizați întotdeauna ochelari de protecție omologată.
- Fiți atent, copiii se pot apropia de produs, fără știrea dvs., în timpul funcționării.
- Nu utilizați produsul dacă se află persoane în zona de lucru. Oprii produsul dacă o persoană intră în zona de lucru.
- Asigurați-vă că aveți permanent control asupra produsului.
- Nu utilizați produsul dacă nu puteți primi ajutor în caz de accident. Asigurați-vă întotdeauna că alte persoane știu că veți utiliza produsul, înainte ca dvs. să începeți utilizarea produsului.
- Nu acționați produsul înainte de a vă asigura că nicio persoană și niciun animal nu se află în zona de siguranță.
- Înainte de a începe, eliminați toate materialele nedorite din zona de lucru. Dacă accesoriul de tăiere

lovește un obiect, acesta poate fi proiectat și poate cauza vătămări corporale sau deteriorări. Materialele nedorite se pot înfășura în jurul accesoriului de tăiere și pot cauza deteriorări.

- Nu utilizați produsul în condiții meteorologice nefavorabile cum ar fi ceață, ploaie, vânt puternic, pericol de descărcări electrice sau alte condiții meteo. Vremea nefavorabilă poate conduce la apariția de situații periculoase, de exemplu, suprafețe alunecoase.
- Asigurați-vă că vă puteți deplasa liber și că puteți lucra într-o poziție stabilă.
- Asigurați-vă că nu puteți cădea în timp ce utilizați produsul. Nu înclinați produsul în timp ce-l utilizați.
- Țineți întotdeauna produsul cu ambele mâini. Țineți produsul pe partea dreaptă a corpului.
- Operați produsul cu accesoriul de tăiere amplasat sub nivelul taliei.
- Dacă acționarea șocului se află în poziția clapetei de șoc la pornirea motorului, accesoriul de tăiere începe să se rotească.
- Nu atingeți angrenajul conic după oprirea motorului. După oprirea motorului, angrenajul conic este fierbinte. Suprafețele fierbinți pot provoca vătămări corporale.
- Opriți motorul înainte de a muta produsul.
- Nu așezați produsul jos cu motorul pornit.
- Înainte de a elimina materialele nedorite din produs, opriți motorul și așteptați oprirea accesoriului de tăiere. Lăsați accesoriul de tăiere să se oprească, înainte ca dvs. sau o persoană care vă ajută să eliminați materialul tăiat.

Echipament de protecție personală



AVERTISMENT: Înainte de a utiliza produsul, citiți instrucțiunile de avertizare de mai jos.

- Utilizați întotdeauna echipamentul individual de protecție atunci când operați produsul. Echipamentul individual de protecție nu elimină pericolul de vătămări corporale. Echipamentul individual de protecție reduce gravitatea vătămării corporale în cazul producerii unui accident.
- În timp ce operați produsul, utilizați întotdeauna ochelari de protecție omologate.
- Nu operați produsul desculț sau cu pantofi decupați. Utilizați întotdeauna ghete pentru regim greu de lucru, rezistente la alunecare.
- Utilizați pantaloni lungi, groși.
- Dacă este necesar, utilizați mănuși de protecție omologate.
- Utilizați o cască dacă există riscul de a vă cădea obiecte în cap.
- În timp ce operați produsul, utilizați întotdeauna protecții pentru ureche omologate. Zgomotul prelungit poate cauza pierderea auzului indusă de zgomot.

- Asigurați-vă că aveți în apropiere o trusă de prim-ajutor.

Dispozitivele de siguranță de pe produs



AVERTISMENT: Înainte de a utiliza produsul, citiți instrucțiunile de avertizare de mai jos.

- Nu utilizați un produs cu dispozitive de siguranță deteriorate.
- Verificați regulat dispozitivele de siguranță. Dacă dispozitivele de siguranță sunt defecte, contactați agentul de service McCulloch.

Element blocare pârghie accelerație

Elementul de blocare a pârghiei de accelerație blochează pârghia de accelerație. Împingeți elementul de blocare a pârghiei de accelerație pentru a debloca pârghia de accelerație. La eliberarea mânerului, elementul de blocare a pârghiei de accelerație și pârghia de accelerație revin la pozițiile inițiale.

1. Asigurați-vă că pârghia de accelerație este blocată la ralanti atunci când eliberați elementul de blocare a pârghiei de accelerație.
2. Apăsați pe elementul de blocare al pârghiei de accelerație și asigurați-vă că revine la poziția inițială atunci când îl eliberați.
3. Apăsați pe pârghia de accelerație și asigurați-vă că revine la poziția inițială atunci când o eliberați.

Porniți motorul și aplicați-i accelerație maximă. Eliberați pârghia de accelerație și verificați dacă accesoriul de tăiere se oprește. Dacă accesoriul de tăiere se rotește cu accelerația în poziția de ralanti, examinați șurubul de reglare a ralantiului de la carburator.

Pentru verificarea comutatorului de oprire

Comutatorul de oprire oprește motorul.

1. Porniți motorul.
2. Asigurați-vă că motorul se oprește atunci când deplasați comutatorul de oprire în poziția de oprire.

Apărătoare pentru accesoriul de tăiere

Apărătoarea accesoriului de tăiere previne proiectarea unui obiect liber în direcția operatorului.

Verificați integritatea apărătoarei accesoriului de tăiere și înlocuiți-o, dacă este deteriorată. Utilizați numai apărătoarea aprobată pentru accesoriul de tăiere.

Mecanism eliberare ham



AVERTISMENT: Nu utilizați hamul dacă mecanismul de eliberare este defect. Asigurați-vă că mecanismul de eliberare a hamului funcționează corect atunci când ajustați produsul.

- Mecanismul de eliberare a hamului se află pe partea frontală a produsului.

(Fig. 34)

- Bretelele hamului trebuie să se afle permanent în poziția corectă.
- În caz de urgență, mecanismul de eliberare rapidă vă ajută să vă eliberați în siguranță de produs.

Eșapamentul

- Nu utilizați un motor cu un amortizor de zgomot deteriorat. Un amortizor de zgomot deteriorat determină creșterea nivelului de zgomot și a pericolului de incendiu. Păstrați un stingător de incendiu în apropiere.
- Verificați cu regularitate ca amortizorul de zgomot să fie atașat la produs.
- Nu atingeți motorul sau amortizorul de zgomot în timp ce motorul este pornit. Nu atingeți motorul sau amortizorul de zgomot pentru o perioadă după oprirea motorului. Zonele fierbinți pot provoca vătămări corporale.
- Un amortizor de zgomot fierbinte poate cauza incendii. Fiți atent dacă utilizați produsul în apropierea lichidelor inflamabile sau a vaporilor.
- Nu atingeți componente ale amortizorului de zgomot dacă acesta este deteriorat. Componentele pot conține materiale carcinogenice.

Reguli de siguranță referitoare la carburant

- Nu porniți produsul dacă pe acesta se află carburant sau ulei pentru motor. Îndepărtați carburantul/uleiul nedorit și lăsați produsul să se usuce. Îndepărtați carburantul nedorit din produs.
- Dacă vărsați carburantul pe îmbrăcăminte, schimbați imediat hainele.
- Nu vărsați carburantul pe corp - poate provoca vătămări corporale. Dacă vărsați carburant pe corp, utilizați apă și săpun pentru a elimina carburantul.
- Nu porniți motorul dacă vărsați ulei sau carburant pe produs sau pe corp.
- Nu porniți produsul dacă motorul prezintă scurgeri. Examinați cu regularitate motorul, pentru a identifica eventuale scurgeri.
- Manipulați cu atenție carburantul. Carburantul este inflamabil, vaporii sunt explozivi și pot cauza vătămări corporale sau deces.
- Nu respirați vaporii de carburant, se pot produce vătămări corporale. Asigurați-vă că fluxul de aer este suficient.
- Nu fumați în apropierea carburantului sau a motorului.
- Nu amplasați obiecte calde în apropierea carburantului sau a motorului.
- Nu adăugați carburant atunci când motorul este pornit.

- Asigurați-vă că motorul este rece înainte de a realimenta.
- Înainte de a realimenta, deschideți lent capacul rezervorului de carburant și eliberați cu atenție presiunea.
- Nu adăugați carburant la motor într-o zonă interioară. Un flux de aer insuficient poate cauza vătămare corporală sau deces din cauza asfrierii sau a monoxidului de carbon.
- Strângeți cu atenție capacul rezervorului de carburant; în caz contrar, se pot produce incendii.
- Înainte de pornire, mutați produsul la o distanță de minimum 3 m (10 ft) față de poziția unde ați umplut rezervorul.
- Nu introduceți prea mult carburant în rezervorul de carburant.
- Asigurați-vă că nu se pot produce scurgeri atunci când mutați produsul sau rezervorul de carburant.
- Nu poziționați produsul sau rezervorul de carburant în apropierea unei flăcări deschise, a scânteilor sau a unei lumini pilot. Asigurați-vă că în zona de depozitare nu se află flăcări deschise.
- Utilizați numai recipiente omologate atunci când mutați carburantul sau îl introduceți în spațiul de depozitare.
- Goliți rezervorul de carburant înainte de a-l depozita pe termen lung. Respectați legislația locală cu privire la locația de eliminare a carburantului.
- Curățați produsul înainte de depozitarea pe termen lung.
- Îndepărtați cablul bujiei înainte de a introduce produsul în spațiul de depozitare, pentru a vă asigura că motorul nu pornește accidental.

Instrucțiuni generale de siguranță pentru întreținere

- Operatorul produsului este responsabil de efectuarea tuturor operațiilor de întreținere necesare, așa cum se arată în manualul operatorului. Vătămările corporale sau decesul constituie un posibil rezultat al întreținerii incorecte.
- Asigurați-vă că efectuați cu regularitate întreținerea produsului. Durata de viață a produsului crește. Riscul de accidente scade.
- Respectați programul de întreținere. Intervalele sunt calculate considerând o utilizare zilnică a produsului. Intervalele sunt diferite dacă nu utilizați zilnic produsul.
- Efectuați numai operațiile de întreținere pentru care există instrucțiuni în acest manual. Un centru de service omologat trebuie să execute toate celelalte operații de întreținere.
- Apelați la un distribuitor aprobat pentru toate operațiile de service ale produsului, fără activitățile din *ÎNȚREȚINEREA la pagina 370*.
- Permiteți unui distribuitor omologat sau unui centru de service omologat să examineze cu regularitate produsul, pentru a efectua reglaje sau reparații.

- Asigurați-vă că produsul este asamblat corect.
- Nu utilizați produsul dacă specificația sa inițială se modifică.
- Nu modificați o componentă a produsului fără aprobarea producătorului.
- Utilizați numai piese aprobate de producător.
- Verificați dacă există componente defecte sau aliniate incorect și componente care nu se mișcă liber. Verificați dacă există alte condiții care ar putea afecta funcționarea produsului.
- Nu utilizați un produs deteriorat. Înlocuiți sau reparați componentele avariate.
- Țineți capacele și elementele de strângere corect strânse. Utilizarea componentelor de schimb care nu sunt aprobate sau eliminarea dispozitivelor de siguranță poate cauza deteriorarea produsului. De asemenea, acest lucru poate cauza vătămarea corporală a operatorului sau a persoanelor din jur.
- Folosiți numai accesorii și piese de schimb conform recomandărilor. Nu schimbați produsul.
- Mențineți mânerul uscat, curat, fără ulei și unsoare. Mânerul cu grăsime sau ulei devin alunecoase, conducând la pierderea controlului.
- Respectați instrucțiunile pentru ungere și schimbarea accesoriilor.
- Deconectați cablul bujiei înainte de a asambla produsul, de a depozita produsul sau de a efectua operații de întreținere.
- Dacă nu puteți regla turația de mers în gol pentru a determina oprirea accesoriului de tăiere, contactați centrul de service. Nu utilizați produsul până când acesta nu a fost reglat sau reparat corect.
- Asigurați-vă că produsul este stabil în timpul transportului pentru a preveni deteriorarea.
- Când nu este în funcțiune, păstrați produsul într-o zonă uscată, înaltă sau blocată, departe de accesul copiilor.

ASAMBLAREA



AVERTISMENT: Citiți capitolul de siguranță înainte de asamblarea produsului.

Pentru a asambla mânerul

1. Scoateți șuruburile (A), șaibele (B), clema superioară (D), clema inferioară (E) și piulițele (F) din mâner (C). (Fig. 35)
2. Atașați clema superioară (A), mânerul (B), șaibele (C) și șuruburile (D) de partea de sus a arborelui superior.
3. Atașați clema inferioară (E) și piulițele (F) de partea de jos a arborelui inferior. (Fig. 36)
4. Poziționați mânerul de sprijin între cele 2 săgeți de pe arborele superior.
5. Strângeți complet șuruburile.

Nota: Asigurați-vă că mânerul nu se mișcă.

Pentru asamblarea accesoriului pentru trimmer

1. Atașați apărătoarea accesoriului de tăiere (A), bretelele (B), șaibele (C), șaibele (D) și șuruburile (E). Strângeți complet șuruburile. (Fig. 37)
2. Introduceți cheia hexagonală (A) pentru a preveni rotirea arborelui.
3. Scoateți piulița (B), cupa de susținere (C) și suportul (D) de pe trimmer și accesoriul pentru motounealtă. (Fig. 38)
4. Strângeți capul de tuns (D) pe arbore. (Fig. 39)

Pentru asamblarea accesoriului pentru motounealtă

1. Atașați apărătoarea accesoriului de tăiere (A), bretelele (B), șaibele (C), șaibele (D) și șuruburile (E). Strângeți complet șuruburile. (Fig. 37)
2. Introduceți cheia hexagonală (A) pentru a preveni rotirea arborelui.
3. Scoateți piulița (B), cupa de susținere (C) și suportul (D) de pe trimmer și accesoriul pentru motounealtă. (Fig. 40)
4. Atașați lama (B), suportul inferior (C), cupa de susținere (D) și piulița (E). Strângeți complet piulița. (Fig. 41)

Pentru asamblarea accesoriului pentru ferăstrăul cu tijă

Consultați *Pentru efectuarea operației de întreținere asupra accesoriului ferăstrăului cu tijă* la pagina 372 pentru instrucțiuni de asamblare pentru accesoriul ferăstrăului cu tijă.

Pentru asamblarea arborelui din două componente

1. Rotiți butonul, pentru a slăbi cuplajul arborelui. (Fig. 42)
2. Mutați butonul de blocare/eliberare (A) în locașul de ghidare. Împingeți accesoriul în cuplaj până când butonul de blocare/eliberare se fixează în orificiul principal. (Fig. 43)
3. Introduceți arborele în cuplajul arborelui. Butonul trebuie să treacă prin orificiu.

Nota: Dacă accesoriul nu intră complet în arborele superior, utilizați unealta combinată pentru a împinge arborele conducător mai adânc în tub. Poate fi necesar să rotiți unealta combinată în timp ce împingeți.

- Asigurați-vă că strângeți complet butonul înainte de a utiliza produsul. (Fig. 44)

Pentru dezamblarea arborelui din două componente

- Rotiți butonul, pentru a slăbi cuplajul arborelui. (Fig. 45)
- Apăsăți și țineți apăsat butonul de blocare/eliberare (B). Separați arborii. (Fig. 46)

FUNȚIONAREA



AVERTISMENT: Citiți și înțelegeți capitolul referitor la siguranță înainte de utilizarea produsului.

Carburant

Pentru utilizarea carburantului



ATENȚIE: Acest produs este prevăzut cu motor în doi timpi. Utilizați un amestec de benzină și de ulei pentru motor în doi timpi. Asigurați-vă că utilizați cantitatea corectă de ulei în amestec. Un raport incorect între benzină și ulei poate cauza deteriorarea motorului.

Benzină



ATENȚIE: Nu utilizați benzină cu o cifră octanică mai mică de 90 RON (87 AKI). Aceasta poate deteriora produsul.



ATENȚIE: Nu utilizați benzină cu o concentrație de etanol de peste 10% (E10). Aceasta poate deteriora produsul.

- Utilizați întotdeauna benzină fără plumb, cu o cifră octanică minimă de 90 RON (87 AKI) și cu o concentrație de etanol sub 10% (E10).
- Utilizați benzină cu o cifră octanică mai mare dacă utilizați frecvent produsul în mod continuu, la o turație de motor ridicată.

Ulei pentru motor în doi timpi

- Utilizați numai ulei de calitate pentru motor în doi timpi. Utilizați numai ulei pentru motor răcit cu aer.
- Nu utilizați alte tipuri de ulei.
- Raport de amestec 50:1 (2%)

Benzină, litri	Ulei pentru motoare în doi timpi, litri
5	0,10
10	0,20
15	0,30

Benzină, litri	Ulei pentru motoare în doi timpi, litri
20	0,40

Pentru realizarea amestecului

Nota: Când amestecați combustibilului, utilizați întotdeauna un rezervor de carburant curat.

Nota: Nu realizați o cantitate de amestec pentru mai mult de 30 de zile.

- Adăugați jumătate din cantitate de benzină.
- Adăugați cantitatea completă de ulei.
- Agitați amestecul, pentru amestecarea conținutului.
- Adăugați cantitatea de benzină rămasă.
- Agitați amestecul, pentru amestecarea conținutului.
- Umpleți rezervorul de carburant.

Pentru adăugarea de carburant

- Utilizați întotdeauna un rezervor de carburant cu supapă antivărsare.
- Dacă a rămas combustibil în recipient, îndepărtați carburantul nedorit și lăsați recipientul să se usuce.
- Asigurați-vă că zona din apropierea capacului rezervorului de carburant este curată.
- Scuturați rezervorul de carburant înainte de a adăuga amestecul în acesta.

Pentru pornire și oprire

Pentru pornirea unui motor rece

(Fig. 47)

- Setați comutatorul de oprire (A) în poziția de pornire.
- Apăsăți pe elementul de blocare a accelerației (B) și apoi trageți de pârghia de accelerație (C).
- Când este cuplată pârghia de accelerație, apăsați butonul pentru mers în gol rapid (D).
- Eliberați elementul de blocare a pârghiei de accelerație.
- Apăsăți butonul purjor de 10 ori. Balonul nu trebuie să fie complet plin. (Fig. 48)

6. Împingeți maneta de acționare șoc astfel pentru a controla poziția clapetei de șoc. (Fig. 49)
7. Țineți corpul dispozitivului pe sol, cu mâna stângă. (Fig. 50)
8. Trageți încet firul în afară cu mâna dreaptă, până când simțiți o oarecare rezistență.
9. Trageți firul de pornire rapid și cu forță. Repetați de aproximativ 5 ori sau până când motorul încearcă să pornească.
10. Împingeți maneta de acționare șoc astfel încât să nu fie în poziția clapetei de șoc.
11. Trageți firul de pornire rapid și cu forță până când motorul pornește.
12. Lăsați motorul să funcționeze timp de 10 secunde.
13. Trageți de pârghia de accelerație, pentru ca motorul să funcționeze la turație redusă timp de 60 de secunde.

Pentru pornirea unui motor cald

Nota: Respectați procedura când porniți un produs care a rămas fără combustibil și a fost realimentat.

(Fig. 47)

1. Setați comutatorul de oprire (A) în poziția de pornire.
2. Apăsăți pe elementul de blocare a accelerației (B) și apoi trageți de pârghia de accelerație (C).
3. Când este cuplată pârghia de accelerație, apăsați butonul pentru mers în gol rapid (D).
4. Eliberați elementul de blocare a pârghiei de accelerație.

5. Apăsăți butonul purjor de 10 ori. Balonul nu trebuie să fie complet plin. (Fig. 48)
6. Țineți corpul dispozitivului pe sol, cu mâna stângă. (Fig. 50)
7. Împingeți maneta de acționare șoc astfel încât să nu fie în poziția clapetei de șoc.
8. Trageți încet firul în afară cu mâna dreaptă, până când simțiți o oarecare rezistență.
9. Trageți firul de pornire rapid și cu forță până când motorul pornește.

Oprirea produsului

- Apăsăți pe comutatorul de oprire pentru a opri motorul.

Pentru a porni motorul când carburantul este prea fierbinte

Dacă produsul nu pornește, carburantul poate fi prea fierbinte.

Nota: Utilizați întotdeauna carburant nou și reduceți timpul de funcționare pe vreme caldă.

1. Puneți produsul într-o zonă rece, departe de lumina solară directă.
2. Lăsați produsul să se răcească pentru minimum 20 de minute.
3. Apăsăți din nou butonul de amorsare timp de 10-15 secunde.
4. Respectați procedura de pornire a unui motor rece. Consultați *Pentru pornirea unui motor rece la pagina 369*.

ÎNȚREȚINEREA



AVERTISMENT: Citiți și înțelegeți capitoul privind siguranța înainte de a efectua operații de curățare, reparație sau întreținere asupra produsului.

- Verificați comutatorul de oprire.
- Verificați apărătoarele.
- Verificați accesoriul de tăiere pentru a identifica eventuale deteriorări sau crăpături.
- Înlocuiți accesoriul de tăiere dacă este deteriorat.
- Ungeți discurile (accesoriul extins de tuns gardul viu).
- Verificați capul de tuns.
- Verificați turația de mers în gol.
- Verificați să nu existe scurgeri de combustibil.

Program de întreținere

Respectați programul de întreținere. Intervalele sunt calculate considerând o utilizare zilnică a produsului. Intervalele sunt diferite dacă nu utilizați zilnic produsul. Efectuați numai operațiile de întreținere care se regăsesc în acest manual. Discutați cu un centru de service omologat cu privire la operațiile de întreținere care nu sunt menționate în acest manual.

Întreținerea zilnică

- Curățați suprafețele exterioare.
- Curățați filtrul de aer. Înlocuiți, dacă este necesar.
- Verificați hamul.
- Verificați blocatorul pârghiei de accelerație și funcția de accelerație.
- Verificați mânerul.

Întreținerea săptămânală

- Verificați mânerul șnurului de pornire și șnurul propriu-zis.
- Examinați ungerea angrenajului conic.
- Curățați exteriorul carburatorului și zonele adiacente ale acestuia.
- Curățați exteriorul bujiei. Îndepărtați-o și verificați distanța dintre electrozi. Reglați distanța sau schimbați bujia. Verificați ca bujia să fie prevăzută cu un amortizor.

Întreținerea lunară

- Curățați sistemul de răcire.
- Examinați filtrul de carburant.
- Verificați integritatea furtunului de carburant.
- Examinați toate cablurile și conexiunile.
- Examinați filtrul de carburant.

Pentru a regla carburatorul

Setările de bază ale carburatorului sunt reglate în timpul testării la fabrică. Reglajul trebuie efectuat de către un tehnician instruit.

Pentru a verifica amortizorul de zgomot



AVERTISMENT: Nu utilizați un produs care are amortizorul de zgomot defect. Înlocuiți întotdeauna amortizorul de zgomot, dacă este defect.



AVERTISMENT: Amortizoarele de zgomot prevăzute cu convertoare catalitice se încălzesc foarte puternic în timpul funcționării. Pericol de arsură sau de incendiu.



AVERTISMENT: Amortizorul de zgomot reduce nivelul de zgomot și dirijează gazele de eșapament la distanță de utilizator. Gazele de eșapament sunt fierbinți și pot conține scântei. Pericol de incendiu.



ATENȚIE: Ecranul parascânteii trebuie înlocuit dacă este deteriorat. Nu utilizați un produs dacă ecranul parascânteii de pe amortizorul de zgomot nu este instalat sau este defect.



ATENȚIE: Dacă ecranul parascânteii este blocat, produsul se va încălzi prea tare. Acest lucru va cauza deteriorarea cilindrului și a pistonului.

1. Asigurați-vă că amortizorul de zgomot nu este deteriorat.
2. Asigurați-vă că amortizorul de zgomot este corect atașat la produs.
3. Unele amortizoare de zgomot sunt prevăzute cu un ecran parascânteii special. Curățați ecranul parascânteii cel puțin o dată pe săptămână, dacă produsul dvs. este prevăzut cu acest tip de amortizor de zgomot. Utilizați o perie de sârmă. (Fig. 51)

Pentru a curăța/întreține sistemul de răcire

Acest produs este prevăzut cu un sistem de răcire. Un sistem de răcire murdar sau blocat poate cauza supraîncălzirea produsului, ceea ce poate deteriora pistonul și cilindrul. Verificați și curățați sistemul de răcire cu o perie o dată pe săptămână sau mai frecvent, în condiții solicitante. Sistemul de răcire este compus din arpioarele de răcire de pe cilindrul (1) și de pe priza de aer (2).

(Fig. 52)

Pentru a curăța filtrul de aer

1. Îndepărtați capacul filtrului de aer și scoateți filtrul de aer. (Fig. 53)
2. Curățați filtrul de aer, folosind apă caldă cu săpun. Asigurați-vă că filtrul de aer este uscat, înainte de a-l instala.
3. Înlocuiți filtrul de aer dacă este prea murdar pentru a fi curățat în totalitate. Înlocuiți întotdeauna un filtru de aer deteriorat.
4. Dacă produsul dvs. dispune de un filtru de aer cu spumă, aplicați ulei pentru filtre de aer. Aplicați ulei pentru filtre de aer numai la un filtru cu spumă. Nu aplicați ulei pe un filtru din pâslă.

Filtrul de carburant

Când motorul epuizează carburantul, asigurați-vă că orificiul de aer din bușonul rezervorului de carburant și filtrul de carburant (A) sunt curate.

(Fig. 54)

Pentru a adăuga unsoare la angrenajul conic

Verificați ca angrenajul conic să fie umplut în proporție de 3/4 cu unsoare pentru angrenaje conice.

(Fig. 55)

Pentru a verifica bujia



ATENȚIE: Folosiți întotdeauna tipul recomandat de bujie. Tipul incorect de bujie poate defecta produsul.

- Verificați bujia dacă motorul nu are putere, nu pomește ușor sau nu funcționează corect la turație de mers în gol.
- Pentru a reduce riscul prezenței materialelor nedorite la electrozii bujiei, respectați aceste instrucțiuni:
 - a) Asigurați-vă că turația de mers în gol este corect reglată.
 - b) Asigurați-vă că amestecul este corect.
 - c) Asigurați-vă că filtrul de aer este curat.

- Dacă bujia este murdară, curățați-o și asigurați-vă că distanța dintre electrozi este corectă, consultați *DATE TEHNICE la pagina 374*. (Fig. 56)
- Înlocuiți bujia atunci când este necesar.

Pentru ascuțirea frezelor de tăiat iarba și a lamelor de tăiat iarba

1. Ascuțiți frezele de tăiat iarba și lamele de tăiat iarba cu o pilă plată, cu un singur tăiș.
2. Ascuțiți uniform toate muchiile frezelor de tăiat iarba și lamelor, pentru a menține echilibrul. (Fig. 57)

Pentru a înlocui firul trimmerului

(Fig. 58)
(Fig. 59)
(Fig. 60)
(Fig. 61)
(Fig. 62)
(Fig. 63)
(Fig. 64)
(Fig. 65)

Pentru efectuarea operației de întreținere asupra accesoriului ferăstrăului cu tijă



AVERTISMENT: Scoateți bujia înainte de a efectua operații de întreținere asupra accesoriului.

Pentru instalarea sau înlocuirea lanțului



AVERTISMENT: Când lanțul se uzează sau se deteriorează, înlocuiți-l cu lanțul cu recul redus. Consultați *ACCESORII la pagina 376*.

Nota: Utilizați întotdeauna mănuși atunci când atingeți lanțul.

1. Deconectați pipa bujiei.
2. Utilizați cheia pentru a slăbi piulița de la capacul pinionului rotind în sensul invers acelor de ceasornic. (Fig. 66)
3. Scoateți piulița de la capacul pinionului, șaiba (B) și capacul pinionului (C). (Fig. 67)
4. Înlăturați șina de ghidaj și lanțul de ferăstrău dacă sunt instalate.
5. Dacă înlocuiți un lanț, înlăturați lanțul vechi de pe șina de ghidaj și aruncați-l.
6. Înlăturați tot rumegușul, murdăria și alte materiale nedorite de pe suprafețe utilizând o perie moale sau o cârpă uscată.
7. Efectuați operația de întreținere asupra șinei de ghidaj. Consultați *Pentru a efectua operații de întreținere asupra șinei de ghidaj la pagina 373*.

8. Rotiți șurubul de reglare în sensul invers acelor de ceasornic până când tija de reglare este în poziția indicată. (Fig. 68)
9. Instalați noul lanț pe șina de ghidaj cu frezele în poziția corectă. Porniți din partea de sus a șinei de ghidaj și înaintați spre partea din față a șinei de ghidaj. (Fig. 69)

Nota: Asigurați-vă că partea de jos a lanțului este în canelura de pe șina de ghidaj și este cuplată pe pinionul față al șinei de ghidaj.

10. Când lanțul se află pe șina de ghidaj, instalați-l pe ferăstrău și poziționați lanțul în jurul pinionului. Aliniați dinții pinionului cu lanțul.
11. Asigurați-vă că tija de reglare este în orificiul pentru tija de reglare al șinei de ghidaj. (Fig. 70)

Nota: Pentru a regla întinderea lanțului se folosește o tijă cu un șurub de reglare. Atunci când asamblați șina de ghidaj, este foarte important ca tija de reglare să fie cuplată în orificiul pentru tija de reglare de pe șina de ghidaj.

12. Atașați capacul pinionului (A), șaiba (B) și piulița de la capacul pinionului (C). Strângeți ușor piulița cu degetele. (Fig. 71)
13. Reglați tensionarea lanțului. Consultați *Pentru reglarea întinderii lanțului la pagina 372*.

Nota: Examinați întinderea lanțului în mod regulat. Un lanț care are întindere corectă este mai performant și are o durată de viață mai lungă.

Pentru reglarea întinderii lanțului



AVERTISMENT: Puneți-vă mănușile înainte de a regla întinderea lanțului. Lanțul este ascuțit și vă poate provoca leziuni.

Nota: Lanțul se extinde în timpul funcționării, mai ales atunci când îl utilizați în primele 15 minute. Trebuie să examinați și să reglați frecvent întinderea lanțului după ce utilizați sau realimentați produsul.

1. Examinați lanțul și șina de ghidaj să nu prezinte deteriorări. Înlocuiți toate componentele care sunt deteriorate.
2. Utilizați cheia pentru a slăbi piulița de la capacul pinionului rotind în sensul invers acelor de ceasornic. Nu scoateți piulița. (Fig. 66)
3. Folosiți degetele pentru a strânge piulița pe capac.
4. Rotiți șurubul de reglare în sensul acelor de ceasornic până când lanțul ferăstrăului atinge partea de jos a șinei de ghidaj, apoi rotiți șurubul de reglare în sensul acelor de ceasornic încă $\frac{1}{4}$ de tură. (Fig. 72)

5. Folosiți capătul-șurubelniță al uneltei combinate pentru a mișca lanțul în jurul șinei de ghidaj. Lanțul trebuie să se miște uniform și liber. (Fig. 73)
6. Dacă lanțul nu se mișcă, este prea strâns. Slăbiți piulița de la capacul pinionului și rotiți șurubul de reglare în sensul invers acelor de ceasornic cu $\frac{1}{4}$ de tură. Strângeți piulița de la capacul pinionului.
7. Asigurați-vă că nu există spațiu liber între lanț și partea de jos a șinei de ghidare. Dacă există un spațiu liber, lanțul este prea slăbit și este necesară o reglare suplimentară. Nu utilizați produsul dacă lanțul este slăbit.
8. Când lanțul are întinderea corectă, ridicați capătul șinei de ghidare și strângeți ferm piulița de la capacul pinionului în sensul acelor de ceasornic cu unealta combinată. (Fig. 74) (Fig. 75)

Nota: Lanțul are tensiunea corectă când se mișcă liber în jurul șinei de ghidaj, dar nu atârână sub șina de ghidare.

Pentru ascuțirea lanțului



AVERTISMENT: Puneți-vă mănușile înainte de a ascuți lanțul. Ascuțiți lanțul dinspre partea interioară a dintelui tăietor înspre partea exterioară.



AVERTISMENT: Ascuțiți numai în direcția înainte. Utilizați 2 sau 3 curse pentru fiecare limită de tăiere. Ascuțiți suficient pentru a înlătura deteriorările limitelor de tăiere, care includ plăcile laterale și plăcile superioare ale dinților tăietori. Mențineți toți dinții tăietori la aceeași lungime.

Ascuțiți lanțul când:

- Bucățile din lemn își reduc dimensiunea.
 - Ferăstrăul taie pe o parte sau în unghi.
 - Trebuie să împingeți cu forță ferăstrăul printre crengi.
1. Deconectați bujia.
 2. Reglați întinderea lanțului dacă este necesar *Pentru reglarea întinderii lanțului la pagina 372.*
 3. Setează suportul pilei (A) la 90°. (Fig. 76) Asigurați-vă că suportul pilei rămâne pe marginile superioare ale dintelui tăietor (B) și ale calibrării adâncimii (C).

Nota: Lanțul are dinți tăietori spre stânga și spre dreapta.

4. Aliniați marcajele de 30° ale suportului pilei (A) cu șina de ghidaj și către centrul lanțului. (Fig. 77)
5. Ascuțiți dinții tăietori (B) pe o latură. (Fig. 77) Întoarceți lanțul invers pentru a ascuți dinții tăietori pe cealaltă parte.

6. Examinați calibrările adâncimii și mutați-le în jos. Puneți dispozitivul de calibrare a adâncimii pe dinții tăietori.
7. Aliniați dispozitivul de calibrare a adâncimii din partea de sus a dispozitivului de calibrare a adâncimii cu pila plată.
8. Obțineți un colț din față rotunjit pentru calibrarea adâncimii cu pila plată. Asigurați-vă că partea de sus a calibrării adâncimii este la nivel.

Pentru ungerea șinei de ghidaj și a lanțului



AVERTISMENT: Nu utilizați ulei ars. Utilizarea uleiului ars poate fi periculoasă pentru dvs. și poate provoca daune produsului și mediului.

Uleiul pentru lanț asigură ungerea continuă a lanțului și a șinei de ghidaj. Debitul de ulei este monitorizat automat pentru a asigura faptul că există suficient ulei. Dacă nu există suficient ulei, acest lucru va cauza deteriorarea șinei de ghidaj și a lanțului și va genera prea multă căldură. Excesul de căldură cauzează fumuri la nivelul lanțului și/sau poate să schimbe culoarea șinei de ghidaj. Umpleți întotdeauna rezervorul de ulei al șinei când umpleți rezervorul de carburant.

Respectați aceste instrucțiuni pentru a unge șina de ghidaj și lanțul:

1. Opriți motorul.
2. Scoateți bușonul pentru ulei.
3. Umpleți rezervorul de ulei al șinei.

Pentru a efectua operații de întreținere asupra șinei de ghidaj



AVERTISMENT: Efectuați operația de întreținere asupra șinei de ghidaj când:

- Produsul taie pe o parte.
- Trebuie să împingeți produsul cu forță.
- Ungerea șinei de ghidaj nu este suficientă.

După fiecare operație, curățați tot rumeșul din șina de ghidaj și orificiul pinionului.



AVERTISMENT: Înlocuiți șina de ghidaj când:

- Canelura este uzată.
- Șina de ghidaj se îndoaie sau prezintă fisuri.
- Șina de ghidaj se încălzește prea tare atunci când efectuați tăieturi.
- Apar bavuri pe șina de ghidaj.

Aceasta cauzează deteriorarea lanțului și, dacă șina de ghidaj este uzată, este îngreunată operația de tăiere.

1. Deconectați bujia.
2. Slăbiți piulița de fixare și înlăturați frâna de lanț.
3. Înlăturați șina de ghidaj și lanțul.
4. Curățați orificiile pentru ulei și canelura.

Nota: Este necesar să curățați orificiile pentru ulei și canelura după fiecare 5 ore de funcționare.

5. Înlăturați bavurile de pe șina de ghidaj cu o pilă plată.

Nota: Bavurile șinei de ghidaj sunt un proces obișnuit când se uzează șina de ghidaj.

6. Utilizați o pilă plată pentru a restabili marginile netede și laturile dacă partea de sus a șinei de ghidaj este dură.

7. Înlocuiți șina de ghidaj.

Pentru a unge discul (accesoriul extins de tuns gardul viu)

- Pentru funcționare mai ușoară și durată de viață mai lungă, ungeți lamele înainte și după fiecare utilizare.
- Aplicați ulei astfel până când acesta pătrunde între cele două lame. Lubrifiantul trebuie să fie netoxic, inofensiv și să prevină coroziunea pentru piesele metalice mobile.

TRANSPORTUL ȘI DEPOZITAREA

- Păstrați echipamentele în siguranță în timpul transportului, pentru a preveni deteriorarea și accidentele.
- Păstrați produsul și echipamentele într-un spațiu uscat și ferit de îngheț.
- Curățați produsul.
- Înlocuiți sau reparați componentele avariate.
- Utilizați capacul de protecție adecvată pentru produs, care să nu rețină umezeala.
- Mențineți produsul fixat strâns în timpul transportului.

DATE TEHNICE

	unitate	B33 PS (B33BCSMC)	B33 PS+ (B33BCSMC)
Specificații motor			
Cilindree	cm ³	33	33
Interior cilindru	mm	36	36
Cursă	mm	32	32
Turație de mers în gol	min ⁻¹	2700-3200	2700-3200
Turația maximă a arborelui de ieșire	min ⁻¹	8500	8500
Turație de ieșire maximă	min ⁻¹	10000	10000
Putere maximă de ieșire motor	kW/min. ⁻¹	0,9/7000	0,9/7000
Bujie	—	RCJ6Y	RCJ6Y
Apărătoare electrod	mm	0,65	0,65
Capacitate rezervor de carburant	cm ³	700	700
Date privind zgomotul și vibrațiile			
Nivel de vibrații echivalent (ahv, eq), echipat cu accesoriu pentru trimmer, mânerul din stânga/dreapta - consultați nota 1	m/s ²	5,4/6,7	5,4/6,7
Nivel de vibrații echivalent (ahv, eq), echipat cu accesoriu pentru motounealtă, mânerul din stânga/dreapta - consultați nota 1	m/s ²	—	6,6/8,1

Nivel de vibrații echivalent (ahv, eq), echipat cu accesoriu pentru ferăstrăul cu tijă, mânerul din stânga/dreapta - consultați nota 1	dB(A)	—	5,4/6,3
Nivel de vibrații echivalent (ahv, eq), echipat cu accesoriu de tuns gardul viu, mânerul din stânga/dreapta - consultați nota 1	dB(A)	—	5,4/6,7
Nivel de putere acustică garantat (LWA), echipat cu accesoriu pentru trimmer - consultați nota 2	dB(A)	115	115
Nivel de putere acustică garantat (LWA), echipat cu accesoriu pentru motounealtă - consultați nota 2	dB(A)	—	112
Nivel de putere acustică garantat (LWA), echipat cu accesoriu pentru ferăstrăul cu tijă - consultați nota 2	dB(A)	—	113
Nivel de putere acustică garantat (LWA), echipat cu accesoriu de tuns gardul viu - consultați nota 2	dB(A)	—	112
Nivel de putere acustică garantat, măsurat, echipat cu accesoriu pentru trimmer - consultați nota 2	dB(A)	112	112
Nivel de putere acustică garantat, măsurat, echipat cu accesoriu pentru motounealtă - consultați nota 2	dB(A)	—	109
Nivel de putere acustică garantat, măsurat, echipat cu accesoriu pentru ferăstrăul cu tijă - consultați nota 2	dB(A)	—	110
Nivel de putere acustică garantat, măsurat, echipat cu accesoriu de tuns gardul viu - consultați nota 2	dB(A)	—	109
Nivel de presiune sonoră la nivelul urechii operatorului, echipată cu accesoriu pentru trimmer - consultați nota 3	dB(A)	96,8	96,8
Nivel de presiune sonoră la nivelul urechii operatorului, echipat cu accesoriu pentru motounealtă - consultați nota 3	dB(A)	—	96,4
Nivel de presiune sonoră la nivelul urechii operatorului, echipat cu accesoriu pentru ferăstrău cu tijă - consultați nota 3	dB(A)	—	95,0
Nivel de presiune sonoră la nivelul urechii operatorului, echipată cu accesoriu de tuns gardul viu - consultați nota 3	dB(A)	—	96,6
Dimensiuni produse			
Greutatea, motorul și arborele superior (fără carburant, accesoriu de tăiere și apărătoare)	kg	7,7	7,7
Nota 1: Datele raportate pentru nivelul echivalent de vibrații includ o dispersie statistică tipică (abatere standard) de 1,5 m/s ² .			
Nota 2: Emisiile de zgomot în mediu măsurate ca putere acustică (L _{WA}) în conformitate cu directiva CE 2000/14/CE. Nivelul de putere a sunetului raportat pentru aparat a fost măsurat cu accesoriul original de tăiere care emite cel mai ridicat nivel. Diferența dintre puterea garantată a sunetului și cea măsurată este aceea că puterea garantată a sunetului include, de asemenea, dispersia în rezultatul de măsurare și variațiile dintre diferitele aparate ale aceluiași model conform Directivei 2000/14/EC.			
Nota 3: Datele raportate pentru nivelul echivalent de presiune a sunetului pentru dispozitiv includ o dispersie statistică tipică (deviere standard) de 3 dB (A).			

ACCESORII

	unitate	B33 PS, B33 PS+
Accesoriu trimmer		
Lungime accesoriu (generală)	cm (in)	84,7 (33,35)
Greutatea accesoriului (cu capul de tăiere și apărătoarea accesoriului de tăiere)	kg (lb)	1,84 (4,06)
Lungime arbore	cm (in)	62,6 (24,65)
Diametru arbore	mm (in)	25,4 (1,0)
Filet arbore	—	M10
Rotirea capului de tăiere (vizualizare la nivel de operator)	—	În sensul invers acelor de ceasornic
Tip arbore conducător	—	Solid
Diametru maxim de tăiere	cm (in)	43 (17)
Dimensiunea liniei de tăiere	mm (in)	2,5 (0,095)
Numărul de linii de tăiere	—	2
Tip cap de tăiere	—	Cap alimentare în salturi
Capacitatea liniei capului de tăiere	—	4 (13,12)
Design apărătoare pentru accesoriul de tăiere	—	Combinajie (trimmer cu fir și lamă de tăiat iarba)
Accesoriu pentru motounealtă		
Lungime accesoriu (generală)	cm (in)	84,7 (33,35)
Greutatea accesoriului (cu lama de tăiat iarba și apărătoarea accesoriului de tăiere)	kg (lb)	1,72 (3,79)
Lungime arbore	cm (in)	62,6 (24,65)
Diametru arbore	mm (in)	25,4 (1,0)
Filet arbore	—	M10
Rotirea capului de tăiere (vizualizare la nivel de operator)	—	În sensul invers acelor de ceasornic
Tip arbore conducător	—	Solid
Designul lamei de tăiat iarba	—	Cu 3 dinți
Diametrul lamei de tăiat iarba	mm (in)	255 (10)
Diametrul orificiului central al lamei de tăiat iarba	mm (in)	25,4 (1,0)
Design apărătoare pentru accesoriul de tăiere	—	Combinajie (trimmer cu fir și lamă de tăiat iarba)
Accesoriu ferăstrău cu tijă		
Lungime accesoriu (generală)	cm (in)	105,9 (41,7)

	unitate	B33 PS, B33 PS+
Greutatea accesoriului (uscat, cu șină de ghidaj și lanț)	kg (lb)	1,66 (3,66)
Lungime arbore	cm (in)	65,8 (25,9)
Diametru arbore	mm (in)	25,4 (1,0)
Lungimea șinei de ghidaj	cm (in)	25 (10)
Numărul de dinți ai pinionului șinei	—	7
Numărul de dinți de antrenare ai lanțului	—	7
Diametru maxim de tăiere	cm (in)	10 (3,94)
Numărul de zale de ghidare ale lanțului	—	40
Calibru de lanț	mm (in)	1,3 (0,050)
Pasul lanțului	mm (in)	9,52 (0,375)
Raportul de reducere	—	0,94
Tip/model lanț	91PX040G, UC 81 GS, UC 81 G, H38	91PX040G, UC 81 GS, UC 81 G, H38
Capacitate rezervor de ulei	ml (oz)	130 (4,39)
Accesorii extins de tuns gardul viu		
Lungime accesoriu (generală)	cm (in)	126,1 (49,64)
Greutatea accesoriului	kg (lb)	2,20 (4,85)
Lungime arbore	cm (in)	64,4 (25,35)
Diametru arbore	mm (in)	25,4 (1)
Spațierea dinților (de la un vârf la altul)	mm (in)	25 (0,98)
Diametru maxim de tăiere	mm (in)	15 (0,59)
Lungime de tăiere	mm (in)	360 (14,17)
Lungimea șinei (de la cutia de viteze la vârf)	mm (in)	438 (17,24)
Numărul de dinți pe lamă	—	26
Pasul dinților	mm (in)	31 (1,22)
Tipul de acțiune a lamei	—	Mișcare alternativă cu acțiune dublă
Intervalul de reglare unghiulară	°	90° total, 45° față de linia centrală a arborelui

CONȚINUTUL DECLARAȚIEI DE CONFORMITATE CE

Noi, Husqvarna AB, SE 561 82 Huskvarna, SUECIA, declarăm pe propria răspundere că produsul reprezentat:

Descriere	Trimmer/Motounealtă pentru iarbă, pe benzină
Marcă	McCulloch

Descriere	Trimmer/Motounealtă pentru iarbă, pe benzină
Platformă/Tip/Model	Platforma B33BCSMC, reprezentând modelul B33PS, B33PS+
Lot	Serie cu data 2018 și în continuare

respectă în totalitate următoarele directive și reglementări UE:

Directivă/Reglementare	Descriere
2006/42/CE	„aferentă utilajelor”
2014/30/UE	„aferentă compatibilității electromagnetice”
2000/14/CE	„privind zgomotul exterior”

Standardele armonizate și/sau specificațiile tehnice aplicate sunt următoarele: EN ISO 12100, EN ISO 11806-1, EN ISO 11680-1, EN ISO 10517, CISPR 12, ISO 14982, ISO 3744

În conformitate cu directiva 2000/14/CE, Anexa V, valorile sonore declarate sunt declarate în secțiunea Date tehnice a prezentului manual și în Declarația de conformitate UE semnată.

TÜV Rheinland N.A. a efectuat o examinare voluntară în numele Husqvarna AB, eliberând un certificat de conformitate cu directiva Consiliului CE 2006/42/CE privind utilajele.

Certificatul, furnizat în Declarația de conformitate CE semnată, se aplică pentru toate locațiile de fabricație și pentru toate țările de proveniență indicate pe produs.

Trimmerul / motounealta pe benzină pentru iarbă furnizat corespunde exemplului examinat.

Содержание

ВВЕДЕНИЕ.....	379	ТРАНСПОРТИРОВКА И ХРАНЕНИЕ.....	393
МЕРЫ БЕЗОПАСНОСТИ.....	380	ТЕХНИЧЕСКИЕ ДАННЫЕ.....	393
СБОРКА.....	387	НАСАДОК.....	395
ЭКСПЛУАТАЦИЯ.....	388	СОДЕРЖАНИЕ ДЕКЛАРАЦИИ О	
ТЕХНИЧЕСКОЕ ОБСЛУЖИВАНИЕ.....	389	СООТВЕТСТВИИ ЕС.....	397

ВВЕДЕНИЕ

Руководство по эксплуатации

Исходный текст данного руководства по работе составлен на английском языке. Руководства по

работе на других языках являются переводами с английского.

Обзор

(Рис. 1)

1. Вспомогательная рукоятка
2. Петля для подвешивания
3. Выключатель
4. Соединительная муфта штанги
5. Рычаг дросселя
6. Стопор рычага дросселя
7. Насадка-триммер и кусторез
8. Комбинированный инструмент
9. Глушитель
10. Ручка шнура стартера
11. Крышка топливного бака
12. Свеча зажигания/колпачок свечи зажигания
13. Заслонка
14. Крышка воздушного фильтра
15. Шестигранный ключ
16. Подвеска
17. Щиток режущего оборудования для насадки-триммера и кустореза
18. Ножи триммера для изгороди
19. Рычаг регулировки угла
20. Направляющая шина
21. Цепь пилы
22. Крышка бака масла для смазки цепи
23. Крышка звездочки
24. Ключ, 8 мм / 10 мм
25. Удлиненная насадка-триммер для изгороди
26. Насадка-высоторез
27. Крышка направляющей шины для насадки-высотореза
28. Щиток лезвия для удлиненной насадки-триммера для изгороди
29. Гайка
30. Опорный колпак
31. Нижний держатель

32. Лезвие для травы
33. Головка триммера
34. Транспортная защита для лезвия для травы
35. Руководство по эксплуатации
36. Груша нагнетателя
37. Верхний держатель

Условные обозначения на изделии

- (Рис. 2) Предупреждение
- (Рис. 3) Прочтите данное руководство по эксплуатации
- (Рис. 4) Используйте одобренный защитный шлем и средства защиты глаз и слуха.
- (Рис. 5) Надевайте проверенные защитные перчатки.
- (Рис. 6) Надевайте прочные нескользкие ботинки.
- (Рис. 7) Изделие может отбрасывать предметы, что может стать причиной травмы.
- (Рис. 8) Максимальная частота вращения выходного вала.
- (Рис. 9) Безопасная дистанция
- (Рис. 10) Безопасная дистанция
- (Рис. 11) Риск отскокивания ножа, если режущее оборудование касается предмета, который не разрезается мгновенно. При работе с изделием существует риск пореза частей тела. Посторонние лица и животные должны находиться на расстоянии не менее 15 м (50 футов) от работающего инструмента.

- (Рис. 12) Длинные волосы убирайте вверх.
- (Рис. 13) Стрелками показаны границы расположения рукоятки.
- (Рис. 14) Груша
- (Рис. 15) Заслонка
- (Рис. 16) Держите части тела вдали от нагретых поверхностей изделия.
- (Рис. 17) Проследите, чтобы в зоне отдачи не было людей.
- (Рис. 18) ОПАСНО - Не трогайте нож руками.
- (Рис. 19) Уровень мощности звука
- (Рис. 20) Изделие соответствует действующим директивам ЕС.
- (Рис. 21) Изделие соответствует действующим директивам ЕАС.
- (Рис. 22) Изделие соответствует действующим директивам Украины.

Примечание: Остальные символы/этикетки на изделии отвечают требованиям, предъявляемым к сертификации в других коммерческих зонах.

ЕС V



ПРЕДУПРЕЖДЕНИЕ: В случае вмешательства в работу двигателя данное изделие перестанет соответствовать нормативам ЕС.

Ответственность изготовителя

В соответствии с законами об ответственности изготовителя мы не несем ответственности за ущерб, вызванный эксплуатацией нашего изделия в результате:

- ненадлежащего ремонта изделия;
- использования для ремонта изделия неоригинальных деталей или деталей, неодобренных производителем;
- использования неоригинальных дополнительных принадлежностей или неодобренных производителем;
- ремонта изделия в неавторизованном сервисном центре или неквалифицированным специалистом.

МЕРЫ БЕЗОПАСНОСТИ

Инструкции по технике безопасности

Ниже приведены определения уровня опасности для каждого сигнального слова.



ПРЕДУПРЕЖДЕНИЕ: Травмирование человека.



ВНИМАНИЕ: Повреждение изделия.

Примечание: Эта информация поможет упростить эксплуатацию изделия.

Техника безопасности в отношении вибрации

Данное изделие предназначено только для периодического использования. Непрерывная или регулярная эксплуатация изделия может привести к "синдрому белых пальцев" или аналогичным заболеваниям, вызванным воздействием вибрации. При продолжительном или регулярном использовании изделия периодически проверяйте состояние своих ладоней и пальцев. При обнаружении таких симптомов, как изменение цвета

кожи, боль в ладонях или пальцах, покалывание или потеря чувствительности, немедленно прекратите работу и обратитесь за медицинской помощью.

Общие инструкции по технике безопасности



ПРЕДУПРЕЖДЕНИЕ: В обязательном порядке прочитайте следующие инструкции по технике безопасности, прежде чем приступить к эксплуатации изделия.

- Пользуйтесь изделием правильно. Неправильное использование может привести к травме или смертельному исходу. Изделие предназначено только для выполнения работ, описанных в данном руководстве. Запрещается использовать изделие для других видов работ.
- Соблюдайте инструкции, изложенные в данном руководстве. Обращайте внимание на знаки безопасности и следуйте инструкциям по технике безопасности. Несоблюдение оператором инструкций и знаков может привести к травме, повреждениям или смерти.
- Не выбрасывайте это руководство. Следуйте инструкциям по сборке, эксплуатации и уходу за изделием. Используйте эти инструкции для правильной установки насадок и дополнительных

- принадлежностей. Используйте только апробированные насадки и аксессуары.
- Не используйте поврежденное изделие. Соблюдайте график техобслуживания. Выполняйте самостоятельно только те работы по техобслуживанию, которые описаны в данном руководстве. Все другие работы по техобслуживанию должны выполняться авторизованным сервисным центром.
 - В данное руководство невозможно включить все ситуации, которые могут возникнуть при использовании изделия. Будьте осторожны и руководствуйтесь здравым смыслом. Если вы не уверены в ситуации, не используйте изделие и не выполняйте его техобслуживание. Для получения необходимой информации обратитесь к специалисту по продукции, дилеру, специалисту по обслуживанию или в авторизованный сервисный центр.
 - Отсоединяйте кабель свечи зажигания перед сборкой изделия, помещением его на хранение или проведением техобслуживания.
 - Запрещается использовать изделие, если были изменены его исходные технические характеристики. Запрещено вносить изменения в конструкцию изделия без одобрения производителя. Используйте только рекомендованные производителем запчасти. Неправильное техобслуживание может привести к травме или смертельному исходу.
 - Не вдыхайте выхлопные газы двигателя. Продолжительное вдыхание выхлопных газов двигателя опасно для здоровья.
 - Запрещается запускать изделие в помещении или рядом с легковоспламеняющимися материалами. Выхлопные газы имеют высокую температуру и могут содержать искры, которые в свою очередь могут привести к пожару. Недостаточная вентиляция может привести к травме или смерти в результате удушья или отравления угарным газом.
 - Во время работы вокруг двигателя создается электромагнитное поле. Электромагнитное поле может привести к повреждению медицинских имплантатов. Проконсультируйтесь с врачом и изготовителем имплантата перед использованием изделия.
 - Не позволяйте детям использовать изделие. Не разрешайте пользоваться изделием людям, которые не знакомы с данными инструкциями.
 - Не позволяйте людям с ограниченными физическими или умственными способностями пользоваться данным изделием без присмотра. Они должны постоянно находиться под присмотром взрослого.
 - Запирайте изделие в месте, не доступном для детей и лиц, не допущенных к эксплуатации изделия.
 - Во время работы изделие может отбрасывать находящиеся на земле предметы, что может привести к травме. Чтобы уменьшить риск получения серьезных или смертельных травм, соблюдайте инструкции по технике безопасности.
 - Запрещается оставлять изделие с работающим двигателем без присмотра.
 - При возникновении несчастного случая ответственность несет оператор изделия.
 - Перед использованием изделия проверьте детали на отсутствие повреждений.
 - Перед началом эксплуатации изделия убедитесь, что вы находитесь на расстоянии не менее 15 м (50 футов) от других людей или животных. Убедитесь, что находящиеся поблизости люди знают, что вы будете использовать изделие.
 - Соблюдайте требования национальных или местных законов. В некоторых случаях они могут запрещать или ограничивать использование изделия.
 - Ни в коем случае не используйте изделие, если вы устали или находитесь под воздействием спиртного, наркотических веществ или лекарственных препаратов. Они могут повлиять на ваше зрение, реакцию, координацию или оценку действительности.
- ## Общие инструкции по технике безопасности для триммера
- Для стрижки травы используйте головку триммера.
 - В обязательном порядке убедитесь, что режущая леска плотно и равномерно намотана на барабан во избежание вредной вибрации.
 - Используйте только рекомендованные головки триммера и режущие лески.
 - Убедитесь, что резчик на щитке триммера не поврежден. Он обрезает режущую леску до необходимой длины.
 - Во время работы держите режущее оборудование ниже пояса.
 - Не прикасайтесь к зубчатой передаче после остановки двигателя.
 - После остановки двигателя она имеет высокую температуру. Горячие поверхности могут стать причиной травм.
- ## Стрижка травы
1. Держите головку триммера чуть выше земли под углом. Не прижимайте режущую леску к траве. (Рис. 23)
 2. Уменьшите частоту вращения двигателя, чтобы уменьшить риск повреждения растений.
 3. При стрижке травы вблизи предметов дроссель должен быть открыт на 80%. (Рис. 24)
- ## Кошение травы
1. При кошении травы держите режущую леску триммера параллельно земле. (Рис. 25)

2. Не прижимайте головку триммера к земле. Это может привести к повреждению изделия и грунта.
3. Не позволяйте головке триммера постоянно соприкасаться с землей, это может повредить головку триммера.
4. Для скашивания травы перемещайте изделие из стороны в сторону при полностью открытом дросселе. Убедитесь, что режущая леска расположена параллельно земле. (Рис. 26)

Уборка травы

Воздушный поток от вращающейся режущей лески можно использовать для очистки участка от скошенной травы.

1. Держите головку триммера вместе с леской параллельно земле, не касаясь ее.
2. Полностью откройте дроссель.
3. Перемещайте триммер из стороны в сторону и очистите участок от скошенной травы.



ПРЕДУПРЕЖДЕНИЕ: Во избежание разбалансировки и вибраций на рукоятках каждый раз при установке новой режущей лески очищайте кожух головки триммера. Кроме того, проверяйте другие детали головки триммера и при необходимости очищайте их.

Общие инструкции по технике безопасности для кустореза

- Лезвие для травы предназначено для всех видов высокой или грубой травы.
- Лезвия и ножи для травы не должны использоваться для срезания стволов.
- При использовании изделия с ножом надевайте защитный шлем.
- Надевайте защитные перчатки при работе с ножом или выполнении технического обслуживания.
- Используйте изделие с рекомендованным ножом. Запрещается использовать нож, если все необходимые детали не установлены должным образом. Убедитесь, что установка выполнена правильно и используются соответствующие детали. Неправильная установка может привести к отрыву ножа и серьезной травме оператора или находящихся рядом посторонних лиц.
- Во время работы держите режущее оборудование ниже пояса.
- Не прикасайтесь к зубчатой передаче после остановки двигателя.
- После остановки двигателя она имеет высокую температуру. Горячие поверхности могут стать причиной травм.

- Нож может стать причиной травмы, если он вращается после остановки двигателя или отпускания регулятора газа.
- Не трогайте нож руками. Прикосновение к ножу может стать причиной серьезной травмы.
- Всегда выключайте двигатель, прежде чем приступить к работе с режущим оборудованием. Убедитесь, что режущее оборудование полностью остановилось. Отсоедините провод свечи зажигания.
- Убедитесь, что нож полностью остановился, прежде чем выполнять техническое обслуживание.
- Режущие зубья ножа должны быть правильно заточены.
- Неправильно заточенный или поврежденный нож увеличивает риск несчастных случаев. Режущие зубья ножа должны быть правильно заточены. Точно следуйте инструкциям и используйте рекомендованный шаблон для заточки.
- Убедитесь, что щиток для лезвия не поврежден и не повернут.
- Перед транспортировкой или помещением изделия на хранение установите на нож транспортную защиту.

Отскакивание ножа

- Отскакивание ножа — это резкое движение изделия в сторону, вперед или назад. Отскакивание происходит, когда нож для травы или режущий диск ударяется о прочный предмет. В местах, где затруднен обзор разрезаемого материала, риск отскакивания ножа возрастает.
- При отскакивании ножа существует риск смещения положения изделия или оператора. Движущийся нож может ударить стоящих рядом людей и стать причиной травм.
- Утилизируйте нож, если он деформирован, имеет трещины, сломан или поврежден.
- Пользуйтесь заточенным ножом. Риск отскакивания ножа возрастает при использовании незаточенного ножа.

Подрезка травы с помощью лезвия для травы

1. Во время эксплуатации изделия ноги должны быть расставлены. Убедитесь, что вы устойчиво стоите на земле.
2. Опорный колпак должен слегка касаться земли. Это предотвращает контакт ножа с землей.
3. Подрезайте траву маятниковым движением справа налево. Кошение должно выполняться левым краем ножа (между 8 и 12 часами). (Рис. 27)
4. При подрезке травы наклоняйте нож влево.

Примечание: Трава будет собираться в одну линию.

5. Возвращайте инструмент в исходное положение маятниковым движением слева направо.
6. Выполняйте работу ритмично.
7. Продвигайтесь вперед, сохраняя устойчивое положение на земле.
8. Остановите двигатель.
9. Извлеките изделие из зажима на оснастке.
10. Положите изделие на землю.
11. Соберите срезанный материал.

Общие инструкции по технике безопасности для высотореза

- Рекомендуется использовать дополнительные средства индивидуальной защиты головы, рук и ног. Надлежащая защитная одежда способствует уменьшению опасности получения травм из-за разлетающихся осколков или случайного контакта с цепью пилы.
- При использовании изделия не поднимайте руки выше плеч. Не стойте под ветками, которые вы обрезаете.
- Во время работы с цепью обязательно используйте защитные перчатки.
- Необходимо сразу заменить направляющую шины и цепь в случае повреждения, поломки или снятия.
- Нельзя запускать двигатель, если направляющая шины находится в разрезе. Извлеките направляющую шину из разреза, прежде чем запустить двигатель.
- Нельзя пользоваться изделием для спиливания деревьев или ствола дерева.
- Нельзя резать изделием маленькие кусты и молодые деревья.
- Не допускайте контакта цепи с объектами при запуске двигателя.
- Остерегайтесь воздушных линий электропередачи.
- Не давите на изделие при выполнении реза.
- При завершении реза всегда отпускайте регулятор газа, чтобы двигатель работал на холостых оборотах.
- Обрезайте сучки и ветви над головой, диаметр которых не превышает 15 см (6 дюймов).
- Чтобы обеспечить стабильность изделия, крепко держите его обеими руками.

(Рис. 28)

- Выполняйте резку медленно и соблюдайте осторожность при использовании изделия.
- Следите за направлением, в котором падают ветви.
- Во время резки следите за пружинящими сучьями. Это сучки малого размера, которые могут оказаться захваченными цепью и привести к потере равновесия или управления.

- Будьте готовы к тому, что при ослаблении внутреннего напряжения ветка может спружниться.
- Зона эксплуатации изделия должна быть чистой. Регулярно убирайте поваленные ветви из рабочей зоны во избежание получения травм.
- При уборке длинных ветвей разрежьте их на части.
- Перед тем, как начать собирать срезанный материал, остановите двигатель, снимите оснастку и положите устройство на землю.
- На время транспортировки и хранения устанавливайте на изделие крышку направляющей шины.
- Убедитесь, что крышка направляющей шины не повреждена и не повернута.

Резка с помощью высотореза



ПРЕДУПРЕЖДЕНИЕ: Не выполняйте резку в направлении к себе или от себя.

1. Переведите изделие в режим полного газа и приложите небольшое давление.
2. Сначала выполните рез на расстоянии 15 см (6 дюймов) от ствола. Прорежьте сук снизу на 1/3 диаметра. (Рис. 29)
3. Переместите высоторез на 5–4 см (2–4 дюйма) дальше от первого реза. Вторым резом полностью отпилите сук. (Рис. 29)
4. Выполните третий рез. Не срезайте сук слишком близко к стволу, это может повредить дерево.

Примечание: При выполнении второго и третьего реза прижимайте изделие к сучку, чтобы обеспечить стабильность ветви.

(Рис. 30)

Общие инструкции по технике безопасности для удлиненного триммера для изгороди

- Не трогайте нож руками. Прикосновение к ножу может стать причиной серьезной травмы.
- Не работайте близко к режущему ножу. Не удаляйте срезанный и не удерживайте подлежащий срезке материал во время работы ножей. Полностью останавливайте изделие перед очисткой и техническим обслуживанием. Лезвия вращаются по инерции после выключения. Невнимательность при эксплуатации изделия может стать причиной серьезных травм.
- При использовании изделия не поднимайте руки выше плеч. Не стойте под ветками, которые вы обрезаете.

- Для обеспечения оптимального равновесия держите изделие как можно ближе к своему телу.

(Рис. 31)

- Во время стрижки краев перемещайте изделие снизу вверх.

(Рис. 32)

- Не выполняйте стрижку слишком быстро. Перемещайте изделие медленно и непрерывно для получения хорошего среза.
- Следите за тем, чтобы кончик ножа не касался земли.
- Остерегайтесь воздушных линий электропередачи.
- При завершении реза всегда отпускайте регулятор газа, чтобы двигатель работал на холостых оборотах.
- Держите триммер для изгороди за рукоятку. Режущий нож должен быть при этом остановлен. Правильно держите изделие во время работы, чтобы уменьшить вероятность причинения травм режущими ножами.
- Перед тем, как начать собирать срезанный материал, остановите двигатель, снимите оснастку и положите устройство на землю.
- На время транспортировки и хранения устанавливайте на изделие щиток для лезвия.
- Убедитесь, что щиток для лезвия не поврежден и не повернут.

Регулировка угла режущих ножей

1. Нажмите на рычаг для разблокировки. (Рис. 33)
2. Отрегулируйте угол ножей так, чтобы они встали в правильное положение.
3. Отпустите рычаг.

Инструкции по технике безопасности во время эксплуатации

- Перед началом работы убедитесь, что изделие полностью собрано.
- Перед запуском уберите изделие на 3 м (10 футов) от места, в котором вы наполняли топливный бак. Положите изделие на ровную поверхность. Убедитесь, что режущее оборудование не касается грунта или других объектов.
- Изделие может отбрасывать находящиеся на земле предметы, что может причинить вред глазам. Всегда пользуйтесь одобренными средствами защиты глаз при использовании изделия.
- Будьте осторожны, во время работы к изделию может незаметно приблизиться ребенок.
- Не пользуйтесь изделием, если в рабочей зоне находятся другие люди. Выключайте изделие при входе другого человека в рабочую зону.

- Всегда держите изделие под контролем.
- Не пользуйтесь изделием, если вы не сможете получить помощь при несчастном случае. Прежде чем начать использовать изделие, всегда сообщайте об этом другим людям.
- Не поворачивайтесь с изделием, не убедившись в отсутствии людей или животных в опасной зоне.
- Перед началом работы уберите все посторонние материалы из рабочей зоны. При ударе режущего оборудования о предмет последний может отскочить и привести к травме или повреждению. Посторонние материалы могут намотаться на режущее оборудование и привести к повреждению.
- Запрещается пользоваться изделием в плохую погоду, например, при тумане, дожде, сильном ветре, опасности удара молнии и других погодных явлениях. Плохие погодные условия могут создавать опасные условия для работы, например, скользкие поверхности.
- Убедитесь, что вы можете свободно перемещаться и работать в устойчивом положении.
- Убедитесь в отсутствии риска падения во время использования изделия. Запрещается наклоняться во время эксплуатации изделия.
- Всегда держите изделие двумя руками. Держите изделие с правой стороны от тела.
- Во время работы держите режущее оборудование ниже пояса.
- Если при запуске двигателя заслонка находится в закрытом положении, режущее оборудование начинает вращаться.
- Не прикасайтесь к зубчатой передаче после остановки двигателя. После остановки двигателя она имеет высокую температуру. Горячие поверхности могут стать причиной травм.
- Выключайте двигатель перед перемещением изделия.
- Запрещается класть изделие на землю с работающим двигателем.
- Чтобы очистить изделие от посторонних материалов, выключите двигатель и дождитесь полной остановки режущего оборудования. Дождитесь остановки режущего оборудования, прежде чем вы или ваш помощник уберет срезанный материал.

Средства индивидуальной защиты



ПРЕДУПРЕЖДЕНИЕ: В обязательном порядке прочитайте следующие инструкции по технике безопасности, прежде чем приступать к эксплуатации изделия.

- Всегда используйте соответствующее защитное снаряжение при эксплуатации изделия. Защитное снаряжение не исключает риск травмирования.

Оно снижает тяжесть травмы при несчастном случае.

- Всегда пользуйтесь одобренными средствами защиты глаз при использовании изделия.
- При эксплуатации изделия запрещается бить босиком или носить открытую обувь. Всегда надевайте прочные нескользкие ботинки.
- Надевайте прочные длинные брюки.
- При необходимости используйте одобренные защитные перчатки.
- Надевайте шлем, если существует вероятность попадания объектов в голову.
- Всегда надевайте одобренные защитные наушники при использовании изделия. Длительное воздействие шума может привести к снижению слуха.
- Всегда имейте при себе аптечку для оказания первой медицинской помощи.

Защитные устройства на изделии



ПРЕДУПРЕЖДЕНИЕ: В обязательном порядке прочитайте следующие инструкции по технике безопасности, прежде чем приступать к эксплуатации изделия.

- Запрещается использовать изделие с неисправными защитными устройствами.
- Регулярно выполняйте проверку защитных устройств. Если защитные устройства неисправны, обратитесь в сервисный центр McCulloch.

Стопор рычага дросселя

Стопор рычага дросселя блокирует рычаг дросселя. Нажмите на стопор рычага дросселя, чтобы освободить рычаг дросселя. Когда вы отпускаете ручку, стопор рычага дросселя и рычаг дросселя возвращаются в исходное положение.

1. Убедитесь, что рычаг дросселя заблокирован в положении холостого хода в момент отпускания стопора рычага дросселя.
2. Нажмите на стопор рычага дросселя и удостоверьтесь, что он возвращается в первоначальное положение при его освобождении.
3. Нажмите на рычаг дросселя и удостоверьтесь, что он возвращается в первоначальное положение при его освобождении.

Запустите двигатель и полностью откройте дроссель. Отпустите рычаг дросселя и проверьте, остановилось ли режущее оборудование. Если после установки дросселя в положение холостого хода режущее оборудование продолжает вращаться, следует проверить винт регулировки холостого хода карбюратора.

Проверка выключателя

Выключатель предназначен для остановки двигателя.

1. Запустите двигатель.
2. Убедитесь, что двигатель останавливается при установке выключателя в положение остановки.

Щиток режущего оборудования

Щиток режущего оборудования предотвращает выброс предметов в сторону оператора.

Проверьте щиток режущего оборудования на наличие повреждений и замените его, если он поврежден. Используйте для режущего оборудования только одобренный щиток.

Функция расцепления оснастки



ПРЕДУПРЕЖДЕНИЕ: Запрещается использовать оснастку с неисправной функцией расцепления. Во время регулировки изделия убедитесь, что функция расцепления оснастки работает исправно.

- Функция расцепления оснастки находится в передней части изделия.
- (Рис. 34)
- Лямки оснастки должны всегда оставаться в правильном положении.
 - Функция расцепления оснастки позволяет безопасно снять изделие в экстренной ситуации.

Глушитель

- Запрещается использовать двигатель с поврежденным глушителем. Поврежденный глушитель повышает уровень шума и риск пожара. Держите огнетушитель в пределах досягаемости.
- Периодически проверяйте надежность крепления глушителя к корпусу изделия.
- Не прикасайтесь к двигателю или глушителю во время работы двигателя. Не прикасайтесь к двигателю или глушителю в течение некоторого времени после выключения двигателя. Горячие поверхности могут стать причиной травм.
- Горячий глушитель может стать причиной пожара. Соблюдайте осторожность при использовании изделия вблизи легковоспламеняющихся жидкостей или газов.
- Не прикасайтесь к деталям глушителя, если он поврежден. На деталях могут находиться канцерогенные химические вещества.

Правила безопасного обращения с топливом

- Запрещается запускать изделие, если на него попало топливо или моторное масло. Удалите

постороннее топливо/масло и дайте изделию высохнуть. Удалите постороннее топливо с поверхности изделия.

- Если топливо попало на одежду, немедленно смените ее.
- Не допускайте попадания топлива на тело, это может причинить вред здоровью. При попадании топлива на тело смойте его водой с мылом.
- Запрещается запускать двигатель, если вы пролили масло или топливо на изделие или тело.
- Запрещается запускать изделие при наличии утечки из двигателя. Регулярно проверяйте двигатель на наличие утечек.
- Соблюдайте осторожность при обращении с топливом. Топливо является легковоспламеняющейся жидкостью со взрывоопасными парами и может привести к серьезным или смертельным травмам.
- Запрещается вдыхать пары топлива, т. к. это может причинить вред здоровью. Убедитесь в наличии достаточного потока воздуха.
- Запрещается курить вблизи топлива или двигателя.
- Запрещается ставить теплые предметы рядом с топливом или двигателем.
- Запрещается доливать топливо при работающем двигателе.
- Прежде чем заправить изделие, убедитесь, что двигатель полностью остыл.
- Перед заправкой топлива медленно откройте крышку топливного бака и осторожно сбросьте давление.
- Запрещается заливать топливо в двигатель в помещении. Недостаточная вентиляция может привести к травме или смерти в результате удушья или отравления угарным газом.
- Аккуратно затяните крышку топливного бака во избежание возгорания.
- Переместите изделие минимум на 3 м (10 футов) от места заправки топливом, прежде чем запустить его.
- Не наливайте в топливный бак слишком много топлива.
- Убедитесь, что при перемещении изделия или емкости для топлива невозможно возникновение утечки.
- Запрещает размещать изделие или емкость для топлива вблизи открытого огня, искр или горящих фитилей. Убедитесь, что в месте хранения отсутствует открытый огонь.
- Используйте только одобренные емкости для переноски и хранения топлива.
- Сливайте топливо из топливного бака перед размещением изделия на длительное хранение. Соблюдайте требования местного законодательства в отношении места утилизации топлива.

- Очистите изделие, прежде чем поместить его на длительное хранение.
- Прежде чем поместить изделие на хранение, снимите кабель свечи зажигания во избежание случайного запуска двигателя.

Общие инструкции по технике безопасности во время технического обслуживания

- Оператор изделия несет ответственность за выполнение всего необходимого технического обслуживания в соответствии с руководством по эксплуатации. Неправильное техобслуживание может привести к травме или смертельному исходу.
- Регулярно выполняйте техническое обслуживание изделия. Повышается срок службы изделия. Уменьшается риск несчастных случаев.
- Соблюдайте график техобслуживания. Интервалы рассчитаны на основе ежедневной эксплуатации изделия. Если изделие не используется каждый день, интервалы будут другими.
- Выполняйте самостоятельно только те работы по техобслуживанию, которые описаны в данном руководстве. Все другие работы по техобслуживанию должны выполняться авторизованным сервисным центром.
- Все сервисное обслуживание изделия должен выполнять авторизованный дилер, кроме пунктов, перечисленных в разделе *ТЕХНИЧЕСКОЕ ОБСЛУЖИВАНИЕ* на стр. 389.
- Ваш авторизованный дилер или сервисный центр должен регулярно проверять изделие и выполнять необходимую регулировку и ремонт.
- Убедитесь в правильности сборки изделия.
- Запрещается использовать изделие, если были изменены его исходные технические характеристики.
- Запрещено вносить изменения в конструкцию изделия без одобрения производителя.
- Используйте только рекомендованные производителем запчасти.
- Проверьте наличие сломанных или неправильно установленных деталей, а также деталей, которые заедают. Проверьте наличие других условий, которые могут влиять на работу изделия.
- Не используйте поврежденное изделие. Замените или отремонтируйте поврежденные детали.
- Правильно затягивайте крышки и крепления. Использование неодобренных запасных компонентов или снятие защитного оборудования может привести к повреждению изделия. Это также может привести к травмам оператора или посторонних.

- Пользуйтесь только рекомендованными принадлежностями и запасными частями. Запрещается вносить изменения в конструкцию изделия.
- Рукоятки должны быть сухими и чистыми, без следов масла и смазки. Загрязненные смазкой или маслом ручки становятся скользкими, что может привести к потере управления.
- Соблюдайте инструкции по смазке и замене принадлежностей.
- Отсоединяйте кабель свечи зажигания перед сборкой изделия, помещением его на хранение или проведением техобслуживания.
- Если вы не можете отрегулировать скорость холостого хода для остановки режущего оборудования, обратитесь в сервисный центр. Запрещается пользоваться изделием, пока не будет выполнена точная регулировка или ремонт.
- Во избежание повреждения изделия во время транспортировки убедитесь, что оно надежно зафиксировано.
- Когда изделие не эксплуатируется, храните его в сухом месте наверху или в запортом месте, недоступном для детей.

СБОРКА



ПРЕДУПРЕЖДЕНИЕ: Перед сборкой изделия ознакомьтесь с разделом безопасности.

Сборка рукоятки

1. Снимите с рукоятки (С) винты (А), шайбы (В), верхний хомут (D), нижний хомут (Е) и гайки (F). (Рис. 35)
2. Установите верхний хомут (А), рукоятку (В), шайбы (С) и винты (D) сверху верхней штанги.
3. Установите нижний хомут (Е) и гайки (F) снизу верхней штанги. (Рис. 36)
4. Установите вспомогательную рукоятку между 2 стрелками на верхней штанге.
5. Полностью затяните винты.

Примечание: Убедитесь, что рукоятка неподвижна.

Сборка насадки-триммера

1. Установите щиток режущего оборудования (А), скобы (В), шайбы (С), шайбы (D) и винты (Е). Полностью затяните винты. (Рис. 37)
2. Вставьте шестигранный ключ (А), чтобы исключить вращение штанги.
3. Снимите гайку (В), опорный колпак (С) и держатель (D) с насадки-триммера и кустореза. (Рис. 38)
4. Затяните головку триммера (D) на штанге. (Рис. 39)

Сборка насадки-кустореза

1. Установите щиток режущего оборудования (А), скобы (В), шайбы (С), шайбы (D) и винты (Е). Полностью затяните винты. (Рис. 37)
2. Вставьте шестигранный ключ (А), чтобы исключить вращение штанги.

3. Снимите гайку (В), опорный колпак (С) и держатель (D) с насадки-триммера и кустореза. (Рис. 40)
4. Установите нож (В), нижний держатель (С), опорный колпак (D) и гайку (Е). Полностью затяните гайку. (Рис. 41)

Сборка насадки-высотореза

Инструкции по сборке насадки-высотореза см. раздел *Техническое обслуживание насадки-высотореза на стр. 391.*

Сборка двухсекционной штанги

1. Поверните ручку, чтобы ослабить соединительную муфту штанги. (Рис. 42)
2. Поместите кнопку блокировки (А) в направляющую канавку. Втолкните насадку в соединитель так, чтобы кнопка блокировки попала в основное отверстие (В). (Рис. 43)
3. Вставьте штангу в соединительную муфту. Кнопка должна попасть в отверстие.

Примечание: Если насадка не заходит полностью в верхнюю штангу, протолкните внутренний ведущий вал глубже в трубку с помощью комбинированного инструмента. Во время проталкивания может потребоваться поворачивать комбинированный инструмент.

4. Перед использованием изделия убедитесь, что ручка полностью затянута. (Рис. 44)

Разборка двухсекционной штанги

1. Поверните ручку, чтобы ослабить соединительную муфту штанги. (Рис. 45)
2. Нажмите и держите нажатой кнопку блокировки (В). Потяните штанги в разные стороны. (Рис. 46)

ЭКСПЛУАТАЦИЯ



ПРЕДУПРЕЖДЕНИЕ: Перед началом эксплуатации изделия внимательно изучите раздел техники безопасности.

Топливо

Использование топлива



ВНИМАНИЕ: Изделие оборудовано двухтактным двигателем. Используйте смесь бензина и масла для двухтактных двигателей. Убедись, что смесь содержит соответствующее количество масла. Неправильное соотношение бензина и масла может привести к повреждению двигателя.

Бензин



ВНИМАНИЕ: Не используйте бензин с октановым числом меньше 90 RON (87 AKI). Это может привести к повреждению изделия.



ВНИМАНИЕ: Запрещается использовать бензин с концентрацией этанола более 10% (E10). Это может привести к повреждению изделия.

- Всегда используйте свежий неэтилированный бензин с минимальным октановым числом 90 RON (87 AKI) и концентрацией этанола менее 10% (E10).
- Используйте бензин с более высоким октановым числом, если изделие часто используется с постоянно высокой частотой оборотов двигателя.

Масло для двухтактных двигателей

- Используйте только высококачественное масло для двухтактных двигателей. Используйте только моторное масло для двигателей с воздушным охлаждением.
- Не используйте другие виды масла.
- Соотношение компонентов смеси 50:1 (2%)

Бензин, л	Масло для двухтактных двигателей, л
5	0,10
10	0,20
15	0,30
20	0,40

Приготовление топливной смеси

Примечание: Для приготовления топливной смеси всегда используйте чистую емкость для топлива.

Примечание: Не готовьте топливную смесь в количестве из расчета более чем на 30 дней.

1. Налейте половину от всего количества бензина.
2. Добавьте все количество масла.
3. Встряхните топливную смесь, чтобы смешать компоненты.
4. Добавьте оставшийся бензин.
5. Встряхните топливную смесь, чтобы смешать компоненты.
6. Заполните топливный бак.

Заправка топливом

- Всегда используйте емкость для топлива с клапаном от переполнения.
- Если на емкость попало топливо, удалите его и дайте емкости высохнуть.
- Убедитесь, что область вокруг крышки топливного бака чистая.
- Встряхните емкость для топлива, прежде чем налить топливную смесь в топливный бак.

Запуск и остановка

Запуск холодного двигателя

(Рис. 47)

1. Переведите выключатель (A) в положение запуска.
2. Нажмите рычаг блокировки курка газа (B), а затем нажмите на регулятор газа (C).
3. Держа регулятор газа нажатым, нажмите кнопку высоких оборотов холостого хода (D).
4. Отпустите рычаг блокировки курка газа и регулятор газа.
5. Нажмите 10 раз на грушу ручного нагнетателя. Нет необходимости заполнять грушу полностью. (Рис. 48)
6. Переведите заслонку в полностью закрытое положение. (Рис. 49)
7. Прижмите корпус инструмента к земле левой рукой. (Рис. 50)
8. Медленно вытягивайте шнур правой рукой, пока не почувствуете сопротивление.
9. Затем быстро и с усилием потяните за шнур стартера. Повторите раз 5, или пока двигатель не попытается запуститься.

10. Переведите заслонку в полностью открытое положение.
11. Быстро и с усилием понятие шнур стартера, пока двигатель не запустится.
12. Дайте двигателю поработать 10 секунд.
13. Нажмите на регулятор газа, чтобы запустить двигатель на низких оборотах в течение 60 секунд.

Запуск прогретого двигателя

Примечание: Эта процедура предназначена для запуска изделия после дозаправки топливом.

(Рис. 47)

1. Переведите выключатель (А) в положение запуска.
2. Нажмите рычаг блокировки курка газа (В), а затем нажмите на регулятор газа (С).
3. Держа регулятор газа нажатым, нажмите кнопку высоких оборотов холостого хода (D).
4. Отпустите рычаг блокировки курка газа и регулятор газа.
5. Нажмите 10 раз на грушу ручного нагнетателя. Нет необходимости заполнять грушу полностью. (Рис. 48)
6. Прижмите корпус инструмента к земле левой рукой. (Рис. 50)

7. Переведите заслонку в полностью открытое положение.
8. Медленно вытягивайте шнур правой рукой, пока не почувствуете сопротивление.
9. Быстро и с усилием понятие шнур стартера, пока двигатель не запустится.

Остановка изделия

- Нажмите на выключатель, чтобы остановить двигатель.

Запуск двигателя, когда топливо очень горячее

Если изделие не запускается, возможно, топливо слишком горячее.

Примечание: Всегда используйте свежее топливо и снижайте время работы в теплую погоду.

1. Поместите изделие в прохладное место, куда не попадают прямые солнечные лучи.
2. Подождите, пока изделие остынет (не менее 20 минут).
3. Нажимайте на грушу в течение 10-15 секунд.
4. Выполните процедуру запуска холодного двигателя. См. раздел *Запуск холодного двигателя на стр. 388*.

ТЕХНИЧЕСКОЕ ОБСЛУЖИВАНИЕ



ПРЕДУПРЕЖДЕНИЕ: Перед очисткой, ремонтом или техническим обслуживанием изделия внимательно изучите раздел техники безопасности.

График технического обслуживания

Соблюдайте график техобслуживания. Интервалы рассчитаны на основе ежедневной эксплуатации изделия. Если изделие не используется каждый день, интервалы будут другими. Выполняйте самостоятельно только те работы по техобслуживанию, которые описаны в данном руководстве. Другие работы по техобслуживанию, не описанные в этом руководстве, должны выполняться авторизованным сервисным центром.

Ежедневное обслуживание

- Очистите внешние поверхности.
- Очистите воздушный фильтр. При необходимости выполните замену.
- Проверьте оснастку.
- Проверьте стопор рычага дросселя и работу дросселя.

- Проверьте рукоятку и ручку.
- Проверьте выключатель.
- Проверьте щитки.
- Проверьте режущее оборудование на наличие повреждений или трещин.
- Замените поврежденное режущее оборудование.
- Смажьте режущие ножи (удлиненная насадка-триммер для изгороди).
- Проверьте головку триммера.
- Проверьте скорость холостого хода.
- Проверьте, нет ли утечек топлива.

Еженедельное обслуживание

- Проверьте ручку стартера и шнур стартера.
- Проверьте смазку зубчатой передачи.
- Очистите внешние поверхности карбюратора и прилегающие области.
- Очистите наружную поверхность свечи зажигания. Снимите ее и проверьте зазор между электродами. Отрегулируйте зазор или замените свечу зажигания. Следите за тем, чтобы свеча была оснащена изоляцией радиопомех.

Ежемесячное обслуживание

- Очистите систему охлаждения.

- Проверьте топливный фильтр.
- Проверьте топливный шланг на наличие повреждений.
- Осмотрите все провода и соединения.
- Проверьте топливный фильтр.

Регулировка карбюратора

Основная регулировка карбюратора выполняется на заводе во время испытаний. Регулировка должна выполняться обученным специалистом.

Проверка глушителя



ПРЕДУПРЕЖДЕНИЕ: Запрещается использовать изделие с неисправным глушителем. В обязательном порядке заменяйте неисправный глушитель.



ПРЕДУПРЕЖДЕНИЕ: Глушители с каталитическим преобразователем очень сильно нагреваются во время работы. Риск ожога или пожара.



ПРЕДУПРЕЖДЕНИЕ: Глушитель снижает уровень шума и отводит выхлопные газы от пользователя. Выхлопные газы имеют высокую температуру и могут содержать искры. Риск пожара.



ВНИМАНИЕ: В случае повреждения искрогасительной сетки ее необходимо заменить. Запрещается использовать изделие с поврежденной или отсутствующей искрогасительной сеткой глушителя.



ВНИМАНИЕ: Если искрогасительная сетка засорена, изделие будет перегреваться. Это ведет к повреждению цилиндра и поршня.

1. Проверьте глушитель на наличие повреждений.
2. Проверьте правильность крепления глушителя к корпусу изделия.
3. Некоторые глушители оснащаются специальной искрогасительной сеткой. Если ваше изделие оборудовано глушителем такого типа, очищайте искрогасительную сетку не реже раза в неделю. Используйте проволочную щетку. (Рис. 51)

Очистка/техобслуживание системы охлаждения

Данное изделие оборудовано системой охлаждения. Загрязнение или засорение системы охлаждения может привести к перегреву изделия, в результате которого возможно повреждение поршня и цилиндра. Проверяйте и очищайте систему

охлаждения щеткой раз в неделю или чаще при эксплуатации в тяжелых условиях. Система охлаждения состоит из ребер охлаждения на цилиндре (1) и воздухозаборника (2).

(Рис. 52)

Очистка воздушного фильтра

1. Снимите крышку воздушного фильтра и воздушный фильтр. (Рис. 53)
2. Промойте воздушный фильтр теплой мыльной водой. Перед установкой фильтра на место убедитесь, что он полностью высох.
3. Если воздушный фильтр слишком грязный, чтобы полностью его очистить, замените его. Всегда заменяйте поврежденный воздушный фильтр.
4. Если изделие оснащено поролоновым воздушным фильтром, нанесите масло для воздушного фильтра. Масло для воздушного фильтра наносится только на поролоновый фильтр. Нельзя наносить масло на фетровый фильтр.

Топливный фильтр

Когда в двигателе заканчивается топливо, проверьте воздушное отверстие в крышке топливного бака и топливный фильтр (А) на наличие засоров. (Рис. 54)

Добавление смазки в зубчатую передачу

Убедитесь, что зубчатая передача на 3/4 заполнена смазкой для зубчатой передачи.

(Рис. 55)

Проверка свечи зажигания



ВНИМАНИЕ: Всегда используйте только указанный тип свечи. Использование неправильного типа свечи зажигания может привести к повреждению изделия.

- Проверьте свечу зажигания, если двигатель не набирает мощность, плохо заводится или плохо работает на холостых оборотах.
- Чтобы уменьшить риск появления нежелательного материала на электродах свечи зажигания, соблюдайте следующие инструкции:
 - a) Убедитесь в правильности регулировки частоты оборотов холостого хода.
 - b) Убедитесь, что используется надлежащая топливная смесь.
 - c) Убедитесь, что воздушный фильтр чист.
- Если свеча зажигания загрязнена, очистите ее и проверьте зазор между электродами, см. раздел *ТЕХНИЧЕСКИЕ ДАННЫЕ* на стр. 393. (Рис. 56)
- При необходимости замените свечу зажигания.

Заточка ножа и лезвия для травы

1. Для заточки ножа и лезвия для травы используйте плоский напильник с односторонним узором.
2. Равномерно заточите все кромки ножа и лезвия для травы, чтобы сохранить баланс. (Рис. 57)

Замена режущей лески

(Рис. 58)
(Рис. 59)
(Рис. 60)
(Рис. 61)
(Рис. 62)
(Рис. 63)
(Рис. 64)
(Рис. 65)

Техническое обслуживание насадки-высотореза



ПРЕДУПРЕЖДЕНИЕ: Перед выполнением технического обслуживания насадки извлеките свечу зажигания.

Установка и замена цепи



ПРЕДУПРЕЖДЕНИЕ: При изнашивании или повреждении цепи замените ее цепью с пониженной отдачей. См. раздел *НАСАДОК* на стр. 395.

Примечание: Во время работы с цепью обязательно используйте защитные перчатки.

1. Отсоедините колпак свечи зажигания.
2. С помощью ключа ослабьте гайку крышки звездочки, поворачивая против часовой стрелки. (Рис. 66)
3. Снимите гайку крышки звездочки, шайбу (В) и крышку звездочки (С). (Рис. 67)
4. Снимите направляющую шину и цепь пилы, если они установлены.
5. В случае замены цепи снимите старую цепь с направляющей шины и утилизируйте ее.
6. Мягкой щеткой или сухой ветошью очистите поверхность от древесной пыли, загрязнений и другого мусора.
7. Выполните техническое обслуживание направляющей шины. См. раздел *Техническое обслуживание направляющей шины* на стр. 392.
8. Поворачивайте винт регулировки против часовой стрелки, пока регулировочный штифт не будет расположен в указанном месте. (Рис. 68)
9. Установите новую цепь на направляющую шину, расположив режущие звенья в правильном направлении. Начинайте с верхней части

направляющей шины и двигайтесь к ее передней части. (Рис. 69)

Примечание: Убедитесь, что нижняя часть цепи расположена в пазу и на передней звездочке направляющей шины.

10. Наденьте цепь на направляющую шину, установите их на пилу и проложите цепь вокруг звездочки. Совместите зубья звездочки с цепью.
11. Убедитесь, что регулировочный штифт находится в своем отверстии направляющей шины. (Рис. 70)

Примечание: Для регулировки натяжения цепи используются регулировочный штифт и винт. При сборке направляющей шины важно убедиться в том, что регулировочный штифт находится в своем отверстии в направляющей шине.

12. Установите крышку звездочки (А), шайбу (В) и гайку крышки звездочки (С). Слегка затяните гайку от руки. (Рис. 71)
13. Отрегулируйте натяжение цепи. См. раздел *Регулировка натяжения цепи* на стр. 391.

Примечание: Регулярно проверяйте натяжение цепи. Правильное натяжение цепи обеспечивает оптимальную эффективность и продлевает срок службы цепи.

Регулировка натяжения цепи



ПРЕДУПРЕЖДЕНИЕ: Выполняйте регулировку натяжения цепи в перчатках. Острые края цепи могут стать причиной травмы.

Примечание: Во время работы цепь растягивается, особенно в течение первых 15 минут. Необходимо регулярно проверять и регулировать натяжение цепи после использования или дозаточки изделия топливом.

1. Проверьте цепь и направляющую шину на наличие повреждений. Замените все поврежденные детали.
2. С помощью ключа ослабьте гайку крышки звездочки, поворачивая против часовой стрелки. Не снимайте гайку. (Рис. 66)
3. Затяните гайку на крышке от руки.
4. Поворачивайте винт регулировки по часовой стрелке, пока цепь пилы не коснется направляющей шины, после чего поверните винт регулировки по часовой стрелке еще на ¼ оборота. (Рис. 72)
5. С помощью наконечника под отвертку комбинированного инструмента прокрутите цепь вдоль направляющей шины. Цепь должна двигаться свободно и плавно. (Рис. 73)

6. Если цепь не проворачивается, она натянута слишком туго. Ослабьте гайку крышки звездочки и поверните винт регулировки против часовой стрелки на $\frac{1}{4}$ оборота. Затяните гайку крышки звездочки.
7. Убедитесь в отсутствии зазора между цепью и нижней частью направляющей шины. Если между ними есть зазор, значит цепь натянута слишком слабо и ее необходимо отрегулировать. Эксплуатация изделия с провисшей цепью запрещена.
8. Когда цепь будет правильно натянута, поднимите конец направляющей шины и полностью затяните гайку крышки звездочки по часовой стрелке с помощью комбинированного инструмента. (Рис. 74) (Рис. 75)
4. Совместите метки 30° на держателе напильника (А) с направляющей шиной и центральной линией цепи. (Рис. 77)
5. Заточите режущие звенья (В) с одной стороны. (Рис. 77) Проверните цепь и заточите режущие звенья с другой стороны.
6. Проверьте ограничители глубины и опустите их. Установите измеритель глубины на режущие звенья.
7. С помощью плоского напильника выровняйте ограничитель глубины с поверхностью измерителя глубины.
8. При помощи плоского напильника придайте переднему углу ограничителя глубины округлую форму. Убедитесь, что верхняя часть ограничителя глубины ровная.

Примечание: Цепь натянута правильно, если она свободно вращается вокруг направляющей шины и не провисает под ней.

Заточка цепи



ПРЕДУПРЕЖДЕНИЕ: Выполняйте заточку цепи в перчатках. Заточивание цепи выполняется в направлении от внутренней стороны режущего звена к наружной.



ПРЕДУПРЕЖДЕНИЕ: При заточивании перемещайте напильник только вперед. Для каждого режущего края выполните 2 или 3 заточивающих движения. Заточите цепь настолько, чтобы удалить повреждения на режущих краях — на боковых и верхних поверхностях режущих звеньев. Следите, чтобы все режущие звенья были одинаковой длины.

Заточивание цепи требуется в следующих случаях:

- при уменьшении размера опилок;
 - пила режет только с одной стороны или под углом;
 - для продвижения пилы сквозь ветку требуется приложить усилие.
1. Отсоедините свечу зажигания.
 2. При необходимости отрегулируйте натяжение цепи, см. раздел *Регулировка натяжения цепи на стр. 391*.
 3. Установите держатель напильника (А) под углом 90° . (Рис. 76) Держатель напильника должен располагаться на верхнем краю режущего звена (В) и ограничителя глубины (С).

Примечание: Цепь состоит из левосторонних и правосторонних режущих звеньев.



ПРЕДУПРЕЖДЕНИЕ: Не используйте отработанное масло. Отработанное масло может представлять для вас опасность, а также может привести к повреждению изделия или нанести вред окружающей среде.

Масло для цепи обеспечивает непрерывное смазывание цепи и направляющей шины. Расход масла контролируется автоматически, чтобы обеспечить достаточное количество масла. Недостаточное количество масла может привести к повреждению цепи и направляющей шины, а также чрезмерному нагреву. Чрезмерный нагрев вызывает появление в цепи дыма и/или может изменить цвет направляющей шины. При заправке топлива обязательно заливаете масло для смазки цепи.

Для смазки направляющей шины и цепи выполните следующие действия:

1. Остановите двигатель.
2. Снимите крышку масляного бака.
3. Заполните масляный бак шины.

Техническое обслуживание направляющей шины



ПРЕДУПРЕЖДЕНИЕ: Техническое обслуживание направляющей шины требуется в следующих случаях:

- изделие режет только с одной стороны;
- для продвижения изделия требуется приложить усилие;
- недостаточная смазка направляющей шины.

После каждого использования очищайте направляющую шину и отверстие звездочки от древесной пыли.



ПРЕДУПРЕЖДЕНИЕ: Замените направляющую шину в следующих случаях:

- в пазу имеются следы износа;
- направляющая шина согнута или имеет трещины;
- бортики направляющей шины сильно нагреваются во время резки;
- на бортиках направляющей шины появляются заусенцы.

Износ направляющей шины приводит к повреждению цепи и затрудняет работу.

1. Отсоедините свечу зажигания.
2. Ослабьте гайку хомута и снимите тормоз цепи.
3. Снимите направляющую шину и цепь.
4. Очистите смазочные отверстия и паз.

Примечание: Смазочные отверстия и паз шины необходимо прочищать после каждых 5 часов работы.

5. С помощью плоского напильника уберите заусенцы на бортиках направляющей шины.

Примечание: Заусенцы на бортиках направляющей шины обычно появляются при их износе.

6. Если бортики направляющей шины имеют неровности, сгладьте их края и бока с помощью плоского напильника.
7. Замените направляющую шину.

Смазка режущего ножа (удлиненная насадка-триммер для изгороди)

- Для упрощения эксплуатации и увеличения срока службы смазывайте режущие ножи каждый раз перед и после эксплуатации.
- Нанесите масло таким образом, чтобы оно находилось между двумя ножами. В качестве смазки следует использовать нетоксичный, неопасный и предотвращающий коррозию смазочный материал для подвижных металлических деталей.

ТРАНСПОРТИРОВКА И ХРАНЕНИЕ

- Обеспечьте безопасность оборудования на время транспортировки во избежание повреждений и несчастных случаев.
- Храните изделие и оборудование в сухом и защищенном от низких температур месте.
- Очистите изделие.
- Замените или отремонтируйте поврежденные детали.
- Накройте изделие подходящим защитным чехлом, не скапливающим влагу.
- Надежно фиксируйте изделие на время транспортировки.

ТЕХНИЧЕСКИЕ ДАННЫЕ

	Единица измерения	B33 PS (B33BCSMC)	B33 PS+ (B33BCSMC)
Спецификации двигателя			
Объем цилиндра	см ³	33	33
Диаметр цилиндра	мм	36	36
Ход	мм	32	32
Холостой ход	мин ⁻¹	2700-3200	2700-3200
Максимальная частота вращения выходного вала	мин ⁻¹	8500	8500
Максимальная частота вращения	мин ⁻¹	10000	10000
Максимальная мощность двигателя	кВт/мин ⁻¹	0,9/7000	0,9/7000
Свеча зажигания	—	RCJ6Y	RCJ6Y
Зазор между электродами	мм	0,65	0,65
Емкость топливного бака	см ³	700	700

Уровень шума и вибрации			
Эквивалент уровня вибрации (ahv, eq), с насадкой-триммером, рукоятка слева/справа — см. примечание 1	м/с ²	5,4/6,7	5,4/6,7
Эквивалент уровня вибрации (ahv, eq), с насадкой-кусторезом, рукоятка слева/справа — см. примечание 1	м/с ²	—	6,6/8,1
Эквивалент уровня вибрации (ahv, eq), с насадкой-высоторезом, рукоятка слева/справа — см. примечание 1	дБ(А)	—	5,4/6,3
Эквивалент уровня вибрации (ahv, eq), с насадкой-триммером для изгороди, рукоятка слева/справа — см. примечание 1	дБ(А)	—	5,4/6,7
Уровень мощности шума, гарантированный (LWA), с насадкой-триммером — см. примечание 2	дБ(А)	115	115
Уровень мощности шума, гарантированный (LWA), с насадкой-кусторезом — см. примечание 2	дБ(А)	—	112
Уровень мощности шума, гарантированный (LWA), с насадкой-высоторезом — см. примечание 2	дБ(А)	—	113
Уровень мощности шума, гарантированный (LWA), с насадкой-триммером для изгороди — см. примечание 2	дБ(А)	—	112
Уровень мощности шума, измеренный, с насадкой-триммером — см. примечание 2	дБ(А)	112	112
Уровень мощности шума, измеренный, с насадкой-кусторезом — см. примечание 2	дБ(А)	—	109
Уровень мощности шума, измеренный, с насадкой-высоторезом — см. примечание 2	дБ(А)	—	110
Уровень мощности шума, измеренный, с насадкой-триммером для изгороди — см. примечание 2	дБ(А)	—	109
Уровень звукового давления на уровне уха оператора, с насадкой-триммером — см. примечание 3	дБ(А)	96,8	96,8
Уровень звукового давления на уровне уха оператора, с насадкой-кусторезом — см. примечание 3	дБ(А)	—	96,4
Уровень звукового давления на уровне уха оператора, с насадкой-высоторезом — см. примечание 3	дБ(А)	—	95,0
Уровень звукового давления на уровне уха оператора, с насадкой-триммером для изгороди — см. примечание 3	дБ(А)	—	96,6
Размеры изделия			
Вес, двигатель и верхняя штанга (без топлива, режущего оборудования и щитка)	кг	7,7	7,7

Примечание 1: Указанные данные о среднем уровне вибраций имеют типичный статистический разброс (стандартное отклонение) 1,5 м/с².

Примечание 2: Излучение шума в окружающую среду измеряется как шумовой эффект (L_{WA}) согласно Директиве ЕС 2000/14/ЕС. Указанный уровень мощности звука для устройства измерен с оригинальным режущим оборудованием, дающим наивысший уровень. Разница между гарантированной и измеренной мощностью звука заключается в том, что гарантированная мощность звука включает результаты измерений как диапазон и их отклонение для устройств одной и той же модели согласно директиве 2000/14/ЕС.

Примечание 3: Указанные данные об эквивалентном уровне давления звука для устройства имеют типичный статистический разброс (стандартное отклонение) 3 дБ(А).

НАСАДОК

	Единица измерения	V33 PS, V33 PS+
Насадка-триммер		
Длина насадки (общая)	см (дюйм)	84,7 (33,35)
Вес насадки (с режущей головкой и щитком режущего оборудования)	кг (фунт)	1,84 (4,06)
Длина штанги	см (дюйм)	62,6 (24,65)
Диаметр вала	мм (дюйм)	25,4 (1,0)
Резьба шпинделя	—	M10
Направление вращения режущей головки (с точки зрения оператора)	—	Против часовой стрелки
Тип ведущего вала	—	Цельная деталь
Максимальный диаметр реза	см (дюйм)	43 (17)
Длина режущей лески	мм (дюйм)	2,5 (0,095)
Количество режущих лесок	—	2
Тип режущей головки	—	Ударная головка
Емкость режущей головки	—	4 (13,12)
Конструкция щитка режущего оборудования	—	Комбинированный (триммер с леской и лезвие для травы)
Насадка-кусторез		
Длина насадки (общая)	см (дюйм)	84,7 (33,35)
Вес насадки (с лезвием для травы и щитком режущего оборудования)	кг (фунт)	1,72 (3,79)
Длина штанги	см (дюйм)	62,6 (24,65)
Диаметр вала	мм (дюйм)	25,4 (1,0)
Резьба шпинделя	—	M10
Направление вращения режущей головки (с точки зрения оператора)	—	Против часовой стрелки

	Единица измерения	B33 PS, B33 PS+
Тип ведущего вала	—	Цельная деталь
Конструкция лезвия для травы	—	С 3 зубьями
Диаметр лезвия для травы	мм (дюйм)	255 (10)
Диаметр центрального отверстия лезвия для травы	мм (дюйм)	25,4 (1,0)
Конструкция щитка режущего оборудования	—	Комбинированный (триммер с леской и лезвие для травы)
Насадка-высоторез		
Длина насадки (общая)	см (дюйм)	105,9 (41,7)
Вес насадки (без масла, с направляющей шиной и цепью)	кг (фунт)	1,66 (3,66)
Длина штанги	см (дюйм)	65,8 (25,9)
Диаметр вала	мм (дюйм)	25,4 (1,0)
Длина направляющей шины	см (дюйм)	25 (10)
Количество зубьев на звездочке шины	—	7
Количество зубьев на ведущей звездочке цепи	—	7
Максимальный диаметр реза	см (дюйм)	10 (3,94)
Количество ведущих звеньев цепи	—	40
Глубина цепи	мм (дюйм)	1,3 (0,050)
Шаг цепи	мм (дюйм)	9,52 (0,375)
Передаточное число	—	0,94
Тип/модель цепи	91PX040G, UC 81 GS, UC 81 G, H38	91PX040G, UC 81 GS, UC 81 G, H38
Емкость масляного бака	мл (унции)	130 (4,39)
Удлиненная насадка-триммер для изгороди		
Длина насадки (общая)	см (дюйм)	126,1 (49,64)
Вес насадки	кг (фунт)	2,20 (4,85)
Длина штанги	см (дюйм)	64,4 (25,35)
Диаметр вала	мм (дюйм)	25,4 (1)
Расстояние между зубьями (от края до края)	мм (дюйм)	25 (0,98)
Максимальный диаметр реза	мм (дюйм)	15 (0,59)
Длина реза	мм (дюйм)	360 (14,17)
Длина пильного полотна (от редуктора до края)	мм (дюйм)	438 (17,24)
Количество зубьев на ноже	—	26
Шаг зубьев	мм (дюйм)	31 (1,22)

	Единица измерения	V33 PS, V33 PS+
Тип действия ножа	—	Сдвоенный с возвратно-поступательными движениями
Диапазон регулировки угла	°	Всего 90°, 45° от осевой линии штанги

СОДЕРЖАНИЕ ДЕКЛАРАЦИИ О СООТВЕТСТВИИ ЕС

Компания Husqvarna AB, SE 561 82 Huskvarna, ШВЕЦИЯ, под свою исключительную ответственность заявляет, что представленное изделие:

Сертификат, предоставленный в подписанной декларации соответствия ЕС, действителен для всех предприятий и стран производителя, как указано на изделии.

Поставляемый бензиновый триммер/кусторез соответствует эталону, прошедшему контроль.

Описание	Бензиновый триммер/кусторез
Марка	McCulloch
Платформа / Тип / Модель	Платформа V33BCSMC, представленная моделью V33PS, V33PS +
Партия	Серийный номер с 2018 года и далее

полностью соответствует следующим директивам и нормам ЕС:

Директива/Норматив	Описание
2006/42/ЕС	"о механическом оборудовании"
2014/30/EU	"об электромагнитной совместимости"
2000/14/ЕС	"об излучении шума от оборудования, размещенного вне помещения"

Применяются следующие согласованные стандарты и/или технические спецификации: EN ISO 12100, EN ISO 11806-1, EN ISO 11680-1, EN ISO 10517, CISPR 12, ISO 14982, ISO 3744

В соответствии с директивой 2000/14/ЕС, приложение V, заявленные значения звукового давления указаны в разделе технических данных настоящего руководства и в подписанной декларации соответствия ЕС.

Организацией TÜV Rheinland N.A. был проведен добровольный контроль от имени Husqvarna AB, в результате которого был выдан Сертификат соответствия директиве ЕС 2006/42/ЕС о механическом оборудовании.

Obsah

ÚVOD.....	398	PREPRAVA A USKLADNENIE.....	410
BEZPEČNOSŤ.....	399	TECHNICKÉ ÚDAJE.....	410
MONTÁŽ.....	405	PRÍSLUŠENSTVA.....	412
PREVÁDZKA.....	405	OBSAH VYHLÁSENIA O ZHODE ES.....	414
ÚDRŽBA.....	407		

ÚVOD

Návod na obsluhu

Pôvodný jazyk tohto návodu na obsluhu je angličtina. Návody na obsluhu v iných jazykoch sú jeho preložené verzie z angličtiny.

Prehľad

(Obr. 1)

1. Pomocná rukoväť
2. Závesný krúžok
3. Vypínač
4. Spojenie hriadeľa
5. Ovládač škrtiacej klapky
6. Poistná páčka plynu
7. Nadstavec pre vyžínač na trávu a krovinorez
8. Kombinovaný nástroj
9. Tlmič výfuku
10. Držadlo štartovacieho lanka
11. Uzáver palivovej nádrže
12. Zapaľovacia sviečka/kryt zapaľovacej sviečky
13. Ovládanie sýtiča
14. Kryt vzduchového filtra
15. Šesťhranný maticový kľúč
16. Popruh
17. Kryt rezacieho nadstavca pre nadstavec vyžínača a krovinorezu
18. Nože plotostrihu
19. Nastavovacia páčka uhla
20. Vodiaca lišta
21. Reťaz píly
22. Uzáver nádrže oleja na mazanie reťaze
23. Kryt reťazového kolieska
24. Kľúč, 8 mm/10 mm
25. Predĺžený nadstavec plotostrihu
26. Nadstavec tyčovej vyvetvovacej píly
27. Kryt vodiacej lišty pre nadstavec tyčovej vyvetvovacej píly
28. Kryt noža pre predĺžený nadstavec plotostrihu
29. Matica
30. Podporná miska
31. Dolný držiak

32. Nôž na trávu
33. Vyžíniacia hlava
34. Transportný kryt pre nôž na trávu
35. Návod na obsluhu
36. Balónik pumpy
37. Vrchný držiak

Symbody na výrobku

- (Obr. 2) Výstraha
- (Obr. 3) Prečítajte si tento návod
- (Obr. 4) Používajte schválenú ochranu hlavy, schválené chrániče sluchu a chrániče očí.
- (Obr. 5) Používajte schválené ochranné rukavice.
- (Obr. 6) Používajte odolné protišmykové topánky.
- (Obr. 7) Počas používania sa môžu od výrobku odraziť predmety a spôsobiť poranenie.
- (Obr. 8) Maximálne otáčky výstupného hriadeľa.
- (Obr. 9) Bezpečná vzdialenosť
- (Obr. 10) Bezpečná vzdialenosť
- (Obr. 11) V prípade, že sa rezné zariadenie dotkne predmetu, ktorý nie je možné priamo prerezať, hrozí riziko odrazenia noža. Výrobok je schopný odrezať časť tela. Počas používania výrobku zachovávajte minimálnu vzdialenosť 15 metrov od ľudí a zvierat.
- (Obr. 12) Ak máte dlhé vlasy, uistite sa, že ich máte zopnuté nahor.
- (Obr. 13) Šípky zobrazujú obmedzenia pre polohu rukoväte.

- (Obr. 14) Nastrekovací balónik
- (Obr. 15) Ovládanie sýtiča
- (Obr. 16) Všetky časti tela udržiavajte mimo horúcich plôch.
- (Obr. 17) Ubezpečte sa, či sa v nebezpečnej zóne spätného nárazu nenachádzajú žiadne osoby.
- (Obr. 18) **NEBEZPEČENSTVO** – Nepribližujte sa rukami ku kotúčom.
- (Obr. 19) Hladina hlučnosti
- (Obr. 20) Tento výrobok je v súlade s príslušnými smernicami ES.
- (Obr. 21) Tento výrobok je v súlade s príslušnými smernicami EAC.
- (Obr. 22) Tento výrobok je v súlade s príslušnými ukrajinskými smernicami.

Poznámka: Ostatné symboly/emblémy na výrobok odkazujú na požiadavky certifikácie pre ďalšie komerčné oblasti.

EU V



VÝSTRAHA: Nepovolená manipulácia s motorom ruší platnosť typového schválenia tohto výrobku pre EÚ.

Zodpovednosť za výrobok

V súlade s právnymi predpismi upravujúcimi zodpovednosť za výrobok nenesieme zodpovednosť za škody spôsobené naším výrobkom v dôsledku:

- nesprávne vykonanej opravy výrobku,
- opravy výrobku, pri ktorej neboli použité diely od výrobcu alebo diely schválené výrobcom,
- používania príslušenstva od iného výrobcu alebo príslušenstva, ktoré nie je schválené výrobcom,
- opravy výrobku, ktorá nebola vykonaná v schválenom servisnom stredisku alebo schválenými kompetentnými osobami,

BEZPEČNOSŤ

Bezpečnostné definície

Nižšie uvedené definície označujú úroveň závažnosti pre každé signálne slovo.



VÝSTRAHA: Poranenie osôb.



VAROVANIE: Poškodenie výrobku.

Poznámka: Táto informácia napomáha k jednoduchšiemu používaniu výrobku.

Ochrana proti vibráciám

Tento výrobok je určený len na príležitostné používanie. Nepretržitá alebo pravidelná prevádzka výrobku môže viesť k syndrómu „bielych prstov“ alebo k podobným zdravotným problémom vyplývajúcim z vibrácií. Ak výrobok používate nepretržite alebo pravidelne, dbajte na starostlivosť o stav vašich rúk a prstov. Ak budú vaše ruky alebo prsty vykazovať známky straty sfarbenia, začnú vás bolieť, chvieť sa alebo vám znečitlivejú, prestaňte pracovať a okamžite kontaktujte svojho lekára.

Všeobecné bezpečnostné pokyny



VÝSTRAHA: Skôr než budete výrobok používať, prečítajte si nasledujúce výstrahy.

- Výrobok používajte správne. Nesprávne používanie môže mať za následok poranenie alebo smrť. Výrobok používajte len na účely uvedené v tomto návode. Výrobok nepoužívajte na iné účely.
- Dodržiavajte pokyny uvedené v tomto návode. Dodržiavajte bezpečnostné symboly a bezpečnostné pokyny. Ak používateľ nebude dodržiavať uvedené pokyny a symboly, môže dôjsť k poraneniu, poškodeniu alebo smrti.
- Tento návod nezahadzujte. Tieto pokyny poskytujú všetky potrebné kroky na montáž a prevádzku výrobku a pomôžu vám udržať výrobok v dobrom stave. Tieto pokyny poskytujú všetky potrebné kroky na správnu inštaláciu doplnkov a príslušenstva. Používajte len schválené doplnky a príslušenstvo.
- Ak sa výrobok poškodí, nepoužívajte ho. Dodržiavajte plán údržby. Vykonávajte len údržbu, ku ktorej nájdete pokyny v tomto návode. Všetky ostatné práce týkajúce sa údržby musí vykonať schválené servisné stredisko.
- Tento návod na obsluhu nezahŕňa všetky situácie, s ktorými sa môžete počas používania tohto výrobku stretnúť. Pri jeho používaní zachovávajte opatnosť a riaďte sa zdravým úsudkom. Výrobok nepoužívajte ani na ňom nevykonávajte žiadnu údržbu, ak s istotou neviete, o aký problém ide. Kontaktujte

produktového odborníka, predajcu, servisného zástupcu alebo schválené servisné stredisko a požiadajte o informácie.

- Pred montážou výrobku, jeho uskladnením alebo vykonávaním údržby odpojte kábel zapalovacej sviečky.
- Výrobok nepoužívajte, ak sa zmenili jeho pôvodné technické špecifikácie. Nevymieňajte diely výrobku bez schválenia výrobcu. Používajte iba príslušenstvo schválené výrobcom. Nesprávna údržba môže mať za následok poranenie alebo smrť.
- Nevdychujte výpary z motora. Dlhodobé vdychovanie výfukových plynov predstavuje zdravotné riziko.
- Neštartujte výrobok vo vnútri ani v blízkosti horľavého materiálu. Výfukové plyny sú horúce a môžu obsahovať iskry, ktoré môžu spôsobiť požiar. Nedostatočné prúdenie vzduchu môže spôsobiť poranenie alebo smrť v dôsledku udusenía alebo otravy oxidom uhoľnatým.
- Počas používania tohto výrobku vytvára motor elektromagnetické pole. Elektromagnetické pole môže poškodiť implantované lekárske prístroje. Pred používaním tohto výrobku sa poraďte so svojim lekárom a výrobcom implantovaného lekárskeho prístroja.
- Nedovoľte, aby výrobok používali deti. Nedovoľte, aby výrobok používali osoby, ktoré nepoznajú potrebné pokyny.
- Osoby so zníženými fyzickými alebo duševnými schopnosťami musia byť počas používania výrobku vždy pod dozorom. Vyžaduje sa neustála prítomnosť zodpovednej dospeléj osoby.
- Výrobok bezpečne uzamknite na mieste, ku ktorému nemajú prístup deti a nepovolené osoby.
- Počas používania sa môžu od výrobku odraziť predmety a spôsobiť poranenia. Dodržiavajte bezpečnostné pokyny, aby ste znížili riziko poranenia alebo smrti.
- Nevzdďalujte sa od výrobku, keď je zapnutý motor.
- V prípade nehody zodpovedá za následky používateľ.
- Pred používaním výrobku sa uistite, že nie sú poškodené žiadne diely.
- Pred používaním výrobku sa uistite, že sa nachádzate minimálne 15 m od iných osôb alebo zvierat. Uistite sa, že osoby v okolí vedia o tom, že budete výrobok používať.
- Dodržiavajte národné alebo miestne právne predpisy. V určitých podmienkach môžu zakazovať alebo obmedzovať prevádzku výrobku.
- Výrobok nepoužívajte, ak ste unavení alebo pod vplyvom alkoholu, drog alebo liekov. Môže to ovplyvniť váš zrak, pozornosť, koordináciu a úsudok.

Všeobecné bezpečnostné pokyny pre vyžinač na trávu

- Vyžiniacu hlavu používajte na zastrihávanie trávy.

- Vždy zaistite, aby bolo žacie lanko v cievke navinuté tesne a rovnomerne, aby sa zabránilo nebezpečným vibráciám.
- Používajte iba odporúčané vyžiniacie hlavy a žacie lanká.
- Uistite sa, že nie je poškodený rezací zub na kryte vyžiniacej hlavy. Tento zub presne odrezáva žacie lanko na potrebnú dĺžku.
- Počas prevádzky držte výrobok s rezacím nastavcom pod úroveň pásu.
- Nedotýkajte sa kuželového prevodu po zastavení motora.
- Kuželový prevod je po zastavení motora horúci. Horúce plochy môžu spôsobiť poranenie.

Vyžiniacie trávy

1. Vyžiniacu hlavu držte okamžite nad zemou a v uhle. Netlačte lanko vyžinača na trávnik. (Obr. 23)
2. Znížte otáčky motora, aby ste znížili riziko poškodenia rastlín.
3. Pri kosení trávniku v blízkosti predmetov používajte plyn na 80 %. (Obr. 24)

Kosenie trávniku

1. Pri kosení trávniku sa uistite, že je vyžiniacie lanko trávniku rovnobežne so zemou. (Obr. 25)
2. Netlačte vyžiniacu hlavu k zemi. Zem a výrobok sa môžu poškodiť.
3. Dávajte pozor, aby sa vyžiniacia hlava nedotýkala nepretržite zeme, pretože sa môže poškodiť.
4. Počas posúvania výrobku zo strany na stranu pri kosení trávniku používajte plný plyn. Uistite sa, že je žacie lanko trávniku rovnobežne so zemou. (Obr. 26)

Odpratávanie trávy

Prúd vzduchu z rotujúceho žacieho lanka je možné použiť na odpratávanie trávy z požadovanej plochy.

1. Podržte vyžiniacu hlavu a jej žacie lanko vodorovne nad zemou.
2. Použite plný plyn.
3. Pohybom vyžiniacej hlavy zo strany do strany môžete trávu odfukovať.



VÝSTRAHA: Pri každom založení nového žacieho lanka očistite kryt vyžiniacej hlavy, aby ste zamedzili narušeniu rovnováhy a vibrovaniu rukovätí. Taktiež skontrolujte ostatné časti vyžiniacej hlavy a v prípade potreby ich očistite.

Všeobecné bezpečnostné pokyny pre krovinoz

- Nôž na trávu sa používa na všetky typy vysokých alebo hrubých stoniek rastlín.

- Kosiace nože na trávnu sa nesmú používať na rezanie drevených kmeňov.
- Pri práci s výrobkom vybaveným nožom používajte ochranu hlavy.
- Pri dotyku s nožom alebo pri vykonávaní údržby používajte ochranné rukavice.
- Produkt používajte iba so schváleným nožom. Nepoužívajte nôž bez správnej inštalácie všetkých potrebných dielov. Inštaláciu vykonajte správne a s použitím správnych dielov. Nesprávna inštalácia môže spôsobiť uvoľnenie noža a vážne poranenie používateľa alebo osôb v okolí.
- Počas prevádzky držte výrobok s rezacím nastavcom pod úroveň pásu.
- Nedotýkajte sa kužeľového prevodu po zastavení motora.
- Kužeľový prevod je po zastavení motora horúci. Horúce plochy môžu spôsobiť poranenie.
- Nôž sa bude pod vplyvom zotrvačnosti otáčať aj po zastavení motora alebo uvoľnení páčky plynu a môže tak spôsobiť poranenie.
- Nepribližujte sa rukami k nožu. Dotyk noža môže spôsobiť vážne poranenie.
- Pred akoukoľvek prácou na rezacích nastavcoch zastavte motor. Uistite sa, že sa rezací nastavec úplne zastavil. Odpojte kábel zo zapalovacej sviečky.
- Pred akoukoľvek údržbou sa uistite, či sa nôž vôbec neotáča.
- Udržiavajte zuby noža správne nabrusené.
- Nesprávne naostrený alebo poškodený nôž zvyšuje riziko vzniku nehody. Udržiavajte zuby noža správne nabrusené. Postupujte podľa pokynov a používajte odporúčanú brúsnu mierku.
- Skontrolujte, či kryt noža nie je poškodený ani skrútený.
- Pred premiestňovaním alebo uskladnením výrobku nasadte na nôž transportný kryt.

Odrazenie noža

- Odrazenie noža je náhly pohyb produktu do strany, dopredu alebo dozadu. K odrazeniu noža dôjde, keď nôž na trávnu alebo pilový kotúč narazí na predmet, ktorý nemôže prerezať. V oblastiach, kde nie je jednoduché vidieť rezaný materiál, sa riziko odrazenia noža zvyšuje.
- Keď dôjde k odrazeniu noža, hrozí riziko, že sa produkt alebo používateľ vychýli zo svojej polohy. Pohybujúci sa nôž môže zasiahnuť osoby v okolí a hrozí tak nebezpečenstvo poranenia.
- Ak je nôž ohnutý, sú na ňom praskliny, je zlomený alebo poškodený, zlikvidujte ho.
- Používajte ostrý nôž. Keď nôž nie je ostrý, stúpa riziko odrazenia noža.

Začísťovanie trávy nožom na trávnu

1. Pri používaní výrobku stojte s rozkročenými nohami. Nohy musia byť pevne na zemi.

2. Položte podpornú miskú zľahka na zem. Zabráni sa tým kontaktu noža so zemou.
3. Na kosenie vykonajte bočný pohyb sprava doľava. Ľavú stranu noža (v uhle medzi 8 až 12 hodinami) používajte na kosenie. (Obr. 27)
4. Pri kosení trávy nakloňte nôž vľavo.

Poznámka: Tráva sa bude ľahko ukladať v rade.

5. Pri návrate použite bočný pohyb zľava doprava.
6. Pracujte rytmicky.
7. Posúvajte sa dopredu a nohami stojte pevne na zemi.
8. Zastavte motor.
9. Výrobok odpojte od spony na popruhoch.
10. Položte výrobok na zem.
11. Pozbierajte pokosený materiál.

Všeobecné bezpečnostné pokyny pre tyčovú vyvetvovaciu pílu

- Odporúčajú sa ďalšie ochranné pomôcky na hlavu, ruky, nohy a chodidlá. Správne ochranné oblečenie môže zmierniť zranenia spôsobené lietajúcimi úlomkami alebo náhodným kontaktom s reťazou píly.
- Pri rezaní pomocou výrobku nezdvíhajte ruky nad ramená. Nezdružujte sa pod rezanými konármi.
- Pri kontakte s reťazou vždy používajte ochranné rukavice.
- Ak je vodiaca lišta a reťaz poškodená, pretrhnutá alebo odstránená, okamžite ju nahraďte.
- Neštartujte motor, keď je vodiaca lišta v reze. Pred naštartovaním motora vyberte vodiacu lištu z rezu.
- Výrobok nepoužívajte na zrezávanie stromov ani kmeňov.
- S výrobkom nezrezávajte malé kríky a mladé stromčeky.
- Pri štartovaní motora nedovoľte, aby sa reťaz dotýkala predmetov.
- Dávajte pozor na nadzemné elektrické vedenia.
- Pri dokončovaní rezu na výrobok netlačte.
- Keď dokončujete rez, vždy uvoľnite páčku plynu a nechajte motor bežať na voľnobežných otáčkach.
- Nad hlavou režte len konáre alebo vetvy s priemerom menej ako 15 cm (6 palcov).
- Výrobok držte pevne obidvom rukami, aby zostal v rovnováhe.

(Obr. 28)

- Výrobok používajte pomaly a režte opatrne
- Dávajte pozor na smer, ktorým konár padá.
- Pri rezaní dávajte pozor na prútky. Prútky sú malé konáre, ktoré môžu zachytiť reťaz a znížiť rovnováhu alebo kontrolu.
- Dávajte pozor na spätné švihnutie pri uvoľnení napätia v dreve.

- Výrobok používajte v priestoroch bez prekážok. Padnuté konáre často odstraňujte, aby sa zabránilo poraneniám.
- Pri odstraňovaní dlhých konárov ich narežte na kúsky.
- Skôr ako začnete zbierať narezaný materiál, zastavte chod motora, odopnite stroj z postroja a položte stroj na zem.
- Počas prepravy a skladovania výrobku nasadte kryt vodiacej lišty.
- Skontrolujte, či kryt vodiacej lišty nie je poškodený ani skrútený.

Rezanie s tyčovou vyvetvovacou pilou



VÝSTRAHA: S výrobkom nerežte v smere dozadu alebo dopredu.

1. Nastavte výrobok na plný plyn a zľahka zatlačte.
2. Prvý rez vykonajte 15 cm (6 palcov) od kmeňa. Zarežte do 1/3 zo spodnej strany konára. (Obr. 29)
3. Presuňte tyčovou vyvetvovaciu pílu na konári 5 – 10 cm (2 – 4 palce) smerom von. Vykonajte druhý rez cez celý konár. (Obr. 29)
4. Vykonajte tretí rez. Nerežte príliš blízko, aby sa strom nepoškodil.

Poznámka: Pri druhom a treťom reze opríte výrobok o konár, aby bola vetva stabilná.

(Obr. 30)

Všeobecné bezpečnostné pokyny pre plotostrih

- Nepribližujte sa rukami k nožu. Dotyk noža môže spôsobiť vážne poranenie.
- Všetky časti tela udržiavajte mimo dosahu noža. Neodstraňujte ani nedržte rezaný materiál, keď sa nože otáčajú. Pred čistením alebo údržbou výrobok vypnite. Po vypnutí sa nože pohybujú zotrvačnosťou. Nepozornosť počas používania výrobku môže spôsobiť vážne poranenie.
- Pri rezaní pomocou výrobku nezdvíhajte ruky nad ramená. Nezdružujte sa pod rezanými konármi.
- Výrobok držte čo najbližšie pri tele, aby ste si zachovali správnu rovnováhu.

(Obr. 31)

- Výrobkom pohybuje zdola nahor a potom ostrihajte boky.

(Obr. 32)

- Nestrihajte príliš rýchlo. Strihajte pomaly a plynule, kým nedosiahnete kvalitný rez.
- Dávajte pozor, aby sa špička noža nedotýkala zeme.
- Dávajte pozor na nadzemné elektrické vedenia.
- Keď dokončujete rez, vždy uvoľnite páčku plynu a nechajte motor bežať na voľnoběžných otáčkach.

- Plotostrih pri prenášaní držte za rukoväť. Nôž musí byť vypnutý. Počas používania držte výrobok správne, aby sa znížilo riziko poranenia spôsobeného nožmi.
- Skôr ako začnete zbierať narezaný materiál, zastavte chod motora, odopnite stroj z postroja a položte stroj na zem.
- Počas prepravy a skladovania výrobku nasadte kryt noža.
- Skontrolujte, či kryt noža nie je poškodený ani skrútený.

Nastavenie uhla nožov

1. Zatlačte páčku do odomknutej polohy. (Obr. 33)
2. Nastavte uhol nožov do správnej polohy.
3. Uvoľnite páčku.

Bezpečnostné pokyny pre prevádzku

- Pred používaním výrobku sa presvedčte, či je plne zmontovaný.
- Pred spustením premiestnite výrobok 3 m od miesta, na ktorom ste plnili palivovú nádrž. Položte výrobok na rovný povrch. Uistite sa, že sa rezací nadstavec nedotýka zeme ani iných predmetov.
- Počas používania sa môžu od výrobku odraziť predmety a spôsobiť poranenie očí. Počas používania výrobku vždy používajte schválené chrániče očí.
- Počas používania dávajte pozor, aby sa do blízkosti výrobku bez vášho vedomia nedostalo dieťa.
- Výrobok nepoužívajte, ak sa v pracovnej zóne nachádzajú iné osoby. Ak sa do pracovnej zóny dostane osoba, výrobok vypnite.
- Uistite sa, že výrobok máte vždy úplne pod kontrolou.
- Výrobok nepoužívajte, ak v prípade nehody nie je k dispozícii pomoc. Pred používaním sa vždy uistite, že ďalšie osoby vedia o tom, že budete výrobok používať.
- Pri otáčaní sa s výrobkom sa najskôr uistite, že sa v bezpečnostnej zóne nenachádzajú žiadne osoby ani zvieratá.
- Skôr ako začnete, odstráňte z pracovnej zóny všetok neželaný materiál. Ak rezací nadstavec narazí na predmet, predmet sa môže odraziť a spôsobiť poranenie alebo viesť k poškodeniu. Neželaný materiál sa môže obmotat okolo rezacieho nadstavca a viesť k poškodeniu.
- Výrobok nepoužívajte v nepriaznivom počasí, akým je napríklad hmla, dážď, silný vietor, počasie s rizikom zásahu bleskom alebo iné nepriaznivé poveternostné podmienky. Nepriaznivé počasie môže mať za následok vznik nebezpečných podmienok, akými sú napr. klzké povrchy.
- Uistite sa, že sa môžete voľne pohybovať a pracovať v stabilnej polohe.

- Uistite sa, že počas používania výrobku nemôžete spadnúť. Počas obsluhy výrobku sa nenakláňajte.
- Výrobok vždy držte oboma rukami. Výrobok držte na pravej strane tela.
- Počas prevádzky držte výrobok s rezacím nadstavcom pod úroveň pásu.
- Ak je ovládanie sýtiča počas naštartovania motora v polohe sýtiča, rezací nadstavec sa začne otáčať.
- Nedotýkajte sa kužeľového prevodu po zastavení motora. Kužeľový prevod je po zastavení motora horúci. Horúce plochy môžu spôsobiť poranenie.
- Pred premiestňovaním výrobok vypnite.
- Nekladte výrobok na zem, keď je zapnutý motor.
- Pred odstraňovaním neželateľného materiálu z výrobku vypnite motor a počkajte, kým sa rezací nadstavec zastaví. Skôr ako vy alebo iná osoba začne s odstraňovaním nakoseného materiálu, počkajte, kým sa rezací nadstavec zastaví.

Osobné ochranné prostriedky



VÝSTRAHA: Skôr než budete výrobok používať, prečítajte si nasledujúce výstrahy.

- Počas používania výrobku vždy používajte správne osobné ochranné prostriedky. Osobné ochranné prostriedky neznamenajú, že neexistuje nebezpečenstvo poranenia. V prípade nehody môžu osobné ochranné prostriedky znížiť závažnosť poranenia.
- Počas používania výrobku vždy používajte schválené chrániče očí.
- Výrobok neobsluhujte s bosými nohami ani v otvorených topánkach. Vždy noste odolné protišmykové topánky.
- Noste dlhé odolné nohavice.
- V prípade potreby používajte schválené ochranné rukavice.
- Ak existuje riziko poranenia hlavy v dôsledku pádu predmetov, používajte prilbu.
- Počas obsluhy výrobku vždy používate schválenú ochranu uší. Dlhodobé pôsobenie hluku môže mať za následok stratu sluchu.
- Uistite sa, že máte v blízkosti k dispozícii lekárničku.

Bezpečnostné zariadenia na výrobku



VÝSTRAHA: Skôr než budete používať produkt, prečítajte si nasledujúce výstrahy.

- Nepoužívajte produkt, ktorý má chybné bezpečnostné zariadenia.
- Pravidelne kontrolujte bezpečnostné zariadenia. Ak sú bezpečnostné zariadenia chybné, obráťte sa na servisného zástupcu spoločnosti McCulloch.

Poistka páčky plynu

Poistka páčky plynu slúži na uzamknutie páčky plynu. Stlačením poistky páčky plynu uvoľníte páčku plynu. Keď pustíte rukoväť, poistka páčky plynu a páčka plynu sa vrátia do východiskovej polohy.

1. Pri uvoľnení poistky páčky plynu sa uistite, či je páčka plynu zaistená v polohe voľnobehu.
2. Stlačte poistku páčky plynu a uistite sa, či sa po uvoľnení vráti do východiskovej polohy.
3. Stlačte páčku plynu a uistite sa, či sa po uvoľnení vráti do východiskovej polohy.

Naštartujte motor a pridajte plný plyn. Uvoľnite páčku plynu a skontrolujte, či sa rezací nadstavec zastaví. Ak sa rezací nadstavec otáča, keď je páčka plynu v polohe voľnobehu, skontrolujte nastavovaciu skrutku voľnobehu karburátora.

Kontrola vypínača

Stlačením vypínača sa zastaví motor.

1. Naštartujte motor.
2. Uistite sa, že po prepnutí vypínača do polohy zastavenia sa motor zastaví.

Chránič rezacieho nadstavca

Chránič rezacieho nadstavca zabraňuje odrazeniu uvoľnených predmetov smerom k používateľovi.

Skontrolujte, či nie je chránič rezacieho nadstavca poškodený a v prípade potreby ho vymeňte. Používajte len schválený chránič pre rezací nadstavec.

Funkcia odopnutia popruhu



VÝSTRAHA: Nepoužívajte popruh, ak je chybná funkcia odopnutia popruhu. Pri nastavovaní produktu sa uistite, že funkcia odopnutia popruhu správne funguje.

- Funkcia odopnutia popruhu sa nachádza v prednej časti produktu.
- (Obr. 34)
- Popruhy postroja musia vždy zostať v správnej polohe.
 - V prípade nebezpečenstva vám funkcia odopnutia popruhu pomôže, aby ste sa mohli bezpečne oslobodiť od produktu.

Tmič výfuku

- Nepoužívajte motor, ak je tmič výfuku poškodený. Poškodený tmič výfuku zvyšuje hladinu hluku a nebezpečenstvo požiaru. Majte poruke hasiaci prístroj.
- Pravidelne kontrolujte, že je tmič výfuku pripevnený k výrobku.
- Nedotýkajte sa motora ani tmiča výfuku, keď je motor v prevádzke. Nedotýkajte sa motora ani tmiča

výfuku hneď po vypnutí motora. Horúce povrchy môžu spôsobiť poranenia.

- Horúci tlmíč výfuku môže mať za následok vznik požiaru. Pri používaní výrobku v blízkosti horľavých kvapalín alebo plynov zachovajte opatrnosť.
- Ak je tlmíč výfuku poškodený, nedotýkajte sa dielov vnútri tlmíča výfuku. Diely môžu obsahovať niektoré karcinogénne chemikálie.

Bezpečnosť paliva

- Výrobok neštartujte, ak sú na ňom zvyšky paliva alebo motorového oleja. Odstráňte neželané palivo/olej a nechajte výrobok vyschnúť. Odstráňte z výrobku neželané palivo.
- Ak vylejete palivo na odev, okamžite sa prezlečte.
- Dávajte pozor, aby ste si palivo nevyliali na telo, pretože môže spôsobiť poranenie. Ak si palivo vylejete na telo, umyte sa pomocou mydla a vody.
- Motor neštartujte, ak olej alebo palivo vylejete na výrobok alebo na svoje telo.
- Výrobok neštartujte, ak sa na motore vyskytuje netesnosť. Pravidelne kontrolujte výskyt netesností na motore.
- Pri manipulácii s palivom zachovajte opatrnosť. Palivo je horľavá látka a výpary z paliva sú výbušné a môžu spôsobiť poranenia alebo smrť.
- Vyhňte sa vdychovaniu výparov paliva, pretože môžu spôsobiť poranenie. Zabezpečte dostatočné prúdenie vzduchu.
- V blízkosti paliva alebo motora nefajčite.
- Neukladajte do blízkosti paliva alebo motora teplé predmety.
- Nedopĺňajte palivo, keď je zapnutý motor.
- Pred dopĺňaním paliva sa uistite, že motor vychladol.
- Pred dopĺňaním paliva pomaly otvorte veko palivovej nádrže a opatrne uvoľnite tlak.
- Palivo do motora nedopĺňajte v interiéri. Nedostatočné prúdenie vzduchu môže spôsobiť poranenie alebo smrť v dôsledku udusenía alebo otravy oxidom uhoľnatým.
- Starostlivo utiahnite veko palivovej nádrže, inak hrozí riziko vzniku požiaru.
- Pred spustením premiestnite výrobok minimálne 3 m od miesta, na ktorom ste dopĺňali palivo do nádrže.
- Neprepĺňajte palivovú nádrž.
- Pri premiestňovaní výrobku alebo nádoby na palivo sa uistite, že z nich nevyteká palivo.
- Výrobok ani nádobu na palivo neukladajte na miesta s otvoreným ohňom, iskrami alebo trvalým plameňom. Uistite sa, že sa na mieste, na ktorom výrobok uskladníte, nenachádza otvorený oheň.
- Na premiestnenie alebo uskladnenie paliva používajte len schválené nádoby.
- Pred dlhodobým uskladnením vyprázdňte palivovú nádrž. Pri likvidácii paliva dodržiavajte miestne právne predpisy.
- Pred dlhodobým uskladnením výrobok vyčistite.

- Pred odložením odmontujte z výrobku kábel zapalovacej sviečky, aby ste sa uistili, že nedôjde k náhodnému spusteniu motora.

Všeobecné bezpečnostné pokyny pre údržbu

- Osoba používajúca výrobok zodpovedá za vykonanie všetkých potrebných úkonov údržby, ako je určené v návode na obsluhu. Nesprávna údržba môže mať za následok poranenie alebo smrť.
- Uistite sa, že pravidelne vykonávate údržbu výrobku. Predĺžte tak životnosť výrobku. Znížite tak riziko výskytu nehôd.
- Uistite sa, že dodržiavate plán údržby. Intervaly sú vypočítané na základe každodenného používania výrobku. Ak výrobok nepoužívate každý deň, intervaly sa líšia.
- Vykonávajte len údržbu, ku ktorej nájdete pokyny v tomto návode. Všetky ostatné práce týkajúce sa údržby musí vykonať schválené servisné stredisko.
- Všetky servisné práce okrem úloh uvedených v časti **ÚDRŽBA na strane 407** zverte autorizovanému obchodnému zástupcovi.
- Výrobok nechajte pravidelne kontrolovať u schváleného predajcu alebo u schválenom servisnom stredisku kvôli potrebným nastaveniam alebo opravám.
- Skontrolujte, či je výrobok správne zostavený.
- Výrobok nepoužívajte, ak sa zmenili jeho pôvodné technické špecifikácie.
- Nevymieňajte diely výrobku bez schválenia výrobcu.
- Používajte iba príslušenstvo schválené výrobcom.
- Skontrolujte poškodené alebo nesprávne zarovnané diely a diely, ktoré sa voľne nepohybujú. Skontrolujte ďalšie stavy, ktoré ovplyvňujú prevádzku výrobku.
- Ak sa výrobok poškodí, nepoužívajte ho. Poškodené komponenty vymeňte alebo opravte.
- Uzávery a upevňovacie prvky udržiavajte riadne utiahnuté. Výmena súčiastok za neschválené diely alebo demontáž bezpečnostných zariadení môže spôsobiť poškodenie výrobku. Rovnako to môže zapríčiniť poranenie obsluhujúceho pracovníka alebo okolo stojacich osôb.
- Používajte výhradne odporúčané príslušenstvo a náhradné diely. Výrobok neupravujte.
- Rukoväte udržiavajte suché, čisté a neznečistené olejom a mazivom. Mastné, olejom znečistené rukoväte sú klzké a spôsobujú neovládateľnosť.
- Pri mazaní a výmene príslušenstva sa riaďte pokynmi.
- Pred montážou výrobku, jeho uskladnením alebo vykonávaním údržby odpojte kábel zapalovacej sviečky.
- Ak sa vám nepodarí upraviť rýchlosť voľnobehu na zastavenie rezacieho nadstavca, kontaktujte servisné stredisko. Nepoužívajte výrobok, kým nebol správne nastavený alebo opravený.

- Počas prepravy kontrolujte, či je výrobok stabilný, aby sa zabránilo poškodeniu.
- Keď sa výrobok nepoužíva, uložte ho na suchom, vyvýšenom mieste alebo v uzamknutom priestore, kde nemajú deti prístup.

MONTÁŽ



VÝSTRAHA: Pred montážou výrobku si prečítajte kapitolu o bezpečnosti.

Montáž rukoväti

1. Odstráňte skrutky (A), podložky (B), vrchnú svorku (D), spodnú svorku (E) a matice (F) z rukoväti (C). (Obr. 35)
2. Pripojte vrchnú svorku (A), rukoväť (B), podložky (C) a skrutky (D) na vrch horného hriadeľa.
3. Pripojte spodnú svorku (E) a matice (F) na spodok horného hriadeľa. (Obr. 36)
4. Pomocnú rukoväť umiestnite medzi 2 šípky nachádzajúce sa na hornom hriadeľi.
5. Úplne utiahnite skrutky.

Poznámka: Uistite sa, či sa rukoväť nepohybuje.

Montáž nadstavca vyžinača

1. Pripojte kryt rezacieho nadstavca (A), výstuhu (B), podložky (C), podložky (D) a skrutky (E). Úplne utiahnite skrutky. (Obr. 37)
2. Nasadte šesťhranný maticový kľúč (A), aby sa hriadeľ neotáčal.
3. Odstráňte maticu (B), podpornú miskú (C) a držiak (D) na nadstavec vyžinača a krovínorezu. (Obr. 38)
4. Prítiahnite vyžinaciu hlavu (B) na hriadeľ. (Obr. 39)

Montáž nadstavca krovínorezu

1. Pripojte kryt rezacieho nadstavca (A), výstuhu (B), podložky (C), podložky (D) a skrutky (E). Úplne utiahnite skrutky. (Obr. 37)
2. Nasadte šesťhranný maticový kľúč (A), aby sa hriadeľ neotáčal.

3. Odstráňte maticu (B), podpornú miskú (C) a držiak (D) na nadstavec vyžinača a krovínorezu. (Obr. 40)
4. Pripojte nôž (B), dolný držiak (C), podpornú miskú (D) a maticu (E). Úplne utiahnite maticu. (Obr. 41)

Montáž nadstavca tyčovej vyvetvovacej píly

Pozrite si časť *Údržba nadstavca tyčovej vyvetvovacej píly na strane 408* s pokynmi na montáž nadstavca tyčovej vyvetvovacej píly.

Montáž dvojdielného hriadeľa

1. Otočením otočného gombíka uvoľníte spojku hriadeľa. (Obr. 42)
2. Presuňte blokovacie/uvoľňovacie tlačidlo (A) do vodiacej drážky. Zatláčajte pracovné náradie do spojovacieho dielu, kým blokovacie/uvoľňovacie tlačidlo nezapadne do hlavného otvoru (B). (Obr. 43)
3. Vložte hriadeľ do spojenia hriadeľa. Tlačidlo musí prejsť cez otvor.

Poznámka: Ak sa nadstavec úplne nezasunie do horného hriadeľa, zatláčajte vnútorný hnací hriadeľ hlbšie do trubice pomocou kombinovaného nástroja. Je možné, že pri tlačení bude potrebné kombinovaný nástroj otáčať.

4. Pred použitím výrobku úplne utiahnite otočný gombík. (Obr. 44)

Demontáž dvojdielného hriadeľa

1. Otočením otočného gombíka uvoľníte spojku hriadeľa. (Obr. 45)
2. Stlačte a držte blokovacie/uvoľňovacie tlačidlo (B). Oddelte hriadele od seba. (Obr. 46)

PREVÁDZKA



VÝSTRAHA: Pred používaním výrobku si prečítajte kapitolu o bezpečnosti a porozumejte informáciám, ktoré sa v nej uvádzajú.

Palivo

Používanie paliva



VAROVANIE: Tento výrobok má dvojtaktný motor. Používajte zmes benzínu a oleja pre dvojtaktné motory. Uistite sa, že do zmesi pridáte správne množstvo oleja. Nesprávny pomer benzínu a oleja môže poškodiť motor.

Benzín



VAROVANIE: Nepoužívajte benzín s oktánovým číslom menším než 90 RON (87 AKI). Mohlo by to viesť k poškodeniu výrobku.



VAROVANIE: Nepoužívajte benzín s vyššou než 10 % koncentráciou etanolu (E10). Mohlo by to viesť k poškodeniu výrobku.

- Vždy používajte nový bezolovnatý benzín s minimálnym oktánovým číslom 90 RON (87 AKI) a maximálne 10 % koncentráciou etanolu (E10).
- Ak výrobok často používate na dlhodobé práce pri vysokých otáčkach, odporúčame používať vysokooktánový benzín.

Olej pre dvojtaktný motor

- Používajte len vysokokvalitný olej pre dvojtaktné motory. Používajte len olej pre vzduchom chladené motory.
- Nepoužívajte iné typy olejov.
- Pomer zmiešavania je 50:1 (2 %)

Benzín, litre	Olej pre dvojtaktné motory, litre
5	0,10
10	0,20
15	0,30
20	0,40

Príprava zmesi paliva

Poznámka: Na prípravu zmesi paliva vždy použite čistú nádobu na palivo.

Poznámka: Pripravte si množstvo zmesi paliva, ktoré vám vydrží max. 30 dní.

1. Pridajte polovičnú dávku benzínu.
2. Pridajte celú dávku oleja.
3. Pretrepaním nádoby zmes paliva premiešajte.
4. Pridajte zvyšné množstvo benzínu.
5. Pretrepaním nádoby zmes paliva premiešajte.
6. Nalejte palivo do palivovej nádrže.

Pridanie paliva

- Vždy používajte nádobu na palivo s ventilom proti pretečeniu paliva.
- Ak sa palivo vyleje na nádobu, odstráňte neželané palivo a nechajte nádobu vyschnúť.

- Uistite sa, že oblasť okolo veka palivovej nádrže je čistá.
- Pred doplnením paliva do palivovej nádrže nádobu na palivo pretrepte.

Zapnutie a vypnutie

Štartovanie studeného motora

(Obr. 47)

1. Prepnete vypínač (A) do štartovacej polohy.
2. Zatláčte poistnú páčku plynu (B) a následne potiahnite páčku plynu (C).
3. Kým je páčka plynu zapnutá, stlačte tlačidlo voľnobehu (D).
4. Pustíte poistnú páčku plynu a páčku plynu.
5. 10-krát stlačte balónik pumpy. Balónik pumpy nemusí byť úplne naplnený. (Obr. 48)
6. Presuňte ovládanie sýtiča do úplne otvorenej polohy sýtiča. (Obr. 49)
7. Ľavou rukou držte telo stroja na zemi. (Obr. 50)
8. Pravou rukou pomaly ťahajte šnúru, až kým nepocítite istý odpor.
9. Šnúru štartéra rýchlo a silno potiahnite. Opakujte približne 5-krát, alebo kým sa motor nepokúsi naštartovať.
10. Presuňte ovládanie sýtiča do polohy mimo sýtiča.
11. Rýchlo a silno potiahnite šnúru štartéra, kým sa motor nenašartuje.
12. Motor nechajte bežať 10 sekúnd.
13. Ťahajte páčku plynu, aby motor bežal na nízkych otáčkach približne 60 sekúnd.

Štartovanie teplého motora

Poznámka: Týmto postupom sa riadte pri štartovaní výrobku, ktorému sa minulo palivo a doplnilo sa.

(Obr. 47)

1. Prepnete vypínač (A) do štartovacej polohy.
2. Zatláčte poistnú páčku plynu (B) a následne potiahnite páčku plynu (C).
3. Kým je páčka plynu zapnutá, stlačte tlačidlo voľnobehu (D).
4. Pustíte poistnú páčku plynu a páčku plynu.
5. 10-krát stlačte balónik pumpy. Balónik pumpy nemusí byť úplne naplnený. (Obr. 48)
6. Ľavou rukou držte telo stroja na zemi. (Obr. 50)
7. Presuňte ovládanie sýtiča do polohy mimo sýtiča.
8. Pravou rukou pomaly ťahajte šnúru, až kým nepocítite istý odpor.
9. Rýchlo a silno potiahnite šnúru štartéra, kým sa motor nenašartuje.

Vypnutie výrobku

- Stlačením vypínača zastavte motor.

Naštartovanie motora v prípade, že je palivo príliš horúce

Ak sa výrobok nenašartuje, palivo môže byť príliš horúce.

Poznámka: Vždy používajte nové palivo a skráťte prevádzkový čas v teplom počasí.

1. Výrobok chráňte pred priamym slnečným svetlom a odkladajte ho na chladné miesto.
2. Výrobok nechajte vychladnúť minimálne 20 minút.
3. Opakovane stláčajte nastrekovací balónik 10 – 15 sekúnd.
4. Dodržiavajte pokyny pri štarte studeného motora. Pozrite si časť *Štartovanie studeného motora na strane 406*.

ÚDRŽBA



VÝSTRAHA: Pred čistením, opravou a údržbou výrobku si prečítajte kapitolu o bezpečnosti a uistite sa, že rozumiete informáciám, ktoré sú v nej uvedené.

Plán údržby

Uistite sa, že dodržiavate plán údržby. Intervaly sú vypočítané na základe každodenného používania výrobku. Ak výrobok nepoužívate každý deň, intervaly sa líšia. Vykonať len údržbu uvedenú v tomto návode. V súvislosti s inými prácami súvisiacimi s údržbou, ktoré nie sú uvedené v tomto návode, kontaktujte schválené servisné stredisko.

Denná údržba

- Vyčistíte vonkajšie povrchy.
- Vyčistíte vzduchový filter. V prípade potreby vymeňte.
- Skontrolujte popruh.
- Skontrolujte poistku páčky plynu a fungovanie plynu.
- Skontrolujte rukoväť.
- Skontrolujte vypínač.
- Skontrolujte kryty.
- Skontrolujte, či na rezacom nastavci nie sú viditeľné známky poškodenia alebo trhliny.
- Poškodený rezací nastavtec vymeňte.
- Namastíte nože (predĺžený nastavtec plotostrihu).
- Skontrolujte výžiniacu hlavu.
- Skontrolujte voľnobežné otáčky.
- Skontrolujte, či neuniká palivo.

Týždenná údržba

- Skontrolujte rukoväť štartovacieho lanka a štartovacie lanko.
- Skontrolujte mazivo kužeľového prevodu.
- Vyčistíte vonkajšok karburátora a jeho okolie.
- Vyčistíte vonkajšiu časť zapaľovacej sviečky. Odmontujte ju a skontrolujte medzeru medzi elektródami. Nastavte medzeru alebo vymeňte zapaľovaciu sviečku. Skontrolujte, či je zapaľovacia sviečka správne nasadená.

Mesačná údržba

- Vyčistíte chladiaci systém.
- Skontrolujte palivový filter.
- Skontrolujte, či nie je poškodená palivová hadica.
- Skontrolujte všetky káble a konektory.
- Skontrolujte palivový filter.

Nastavenie karburátora

Základné nastavenie karburátora sa upravuje počas testovania v továrni. Nastavenie musí vykonať vyškolený technik.

Kontrola tlmíča výfuku



VÝSTRAHA: Nepoužívajte výrobok s poškodeným tlmíčom výfuku. Poškodený tlmíč výfuku vždy vymeňte.



VÝSTRAHA: Tlmíče výfuku s katalyzátorom sa počas prevádzky veľmi zahrejú. Hrozí nebezpečenstvo popálenia alebo požiaru.



VÝSTRAHA: Tlmíč výfuku znižuje hladinu hluku a smeruje výfukové plyny motora mimo obsluhujúceho pracovníka. Výfukové plyny sú horúce a môžu obsahovať iskry. Hrozí nebezpečenstvo požiaru.



VAROVANIE: Ak je sitko lapača iskier poškodené, je potrebné vymeniť ho. Nepoužívajte výrobok, ak sitko lapača iskier na tlmíči výfuku chýba alebo je poškodené.



VAROVANIE: Ak je sitko lapača iskier zablokované, výrobok sa príliš zahreje. Môže dôjsť k poškodeniu valca alebo piesta.

1. Skontrolujte, či tlmíč výfuku nie je poškodený.
2. Skontrolujte, či je tlmíč výfuku správne pripevnený k výrobku.
3. Niektoré tlmíče výfuku sú vybavené špeciálnym sitkom lapača iskier. Ak váš výrobok disponuje týmto typom tlmíča výfuku, minimálne raz za týždeň

vyčistíte sitko lapača iskier. Na čistenie použite drôtenú kefu. (Obr. 51)

Čistenie/vykonávanie údržby chladiaceho systému

Tento výrobok disponuje chladiacim systémom. Znečistený alebo zablokovaný chladiaci systém má za následok prehriatie výrobku, čo môže spôsobiť poškodenie piesta a valca. Skontrolujte a očistite chladiaci systém raz za týždeň alebo aj častejšie, ak výrobok používate v náročných podmienkach. Chladiaci systém pozostáva z chladiacich rebier na valci (1) a nasávania vzduchu (2).

(Obr. 52)

Čistenie vzduchového filtra

1. Odstráňte kryt vzduchového filtra a vzduchový filter. (Obr. 53)
2. Očistíte vzduchový filter teplou mydlovou vodou. Pred opätovným vložením sa uistite, že je vzduchový filter suchý.
3. Ak je vzduchový filter príliš znečistený a nie je možné ho vyčistiť, vymeňte ho. Poškodený vzduchový filter vždy vymeňte.
4. Ak je výrobok vybavený penovým vzduchovým filtrom, použite olej vzduchového filtra. Olej vzduchového filtra aplikujte len na penový vzduchový filter. Neaplikujte olej na plstený filter.

Palivový filter

Ak sa do motora dodáva nedostatočné množstvo paliva, skontrolujte, či je vzduchový otvor vo viečku palivovej nádrže a palivový filter (A) čistý. (Obr. 54)

Doplnenie maziva do kužeľového prevodu

Uistite sa, že je kužeľový prevod do 3/4 naplnený mazivom pre kužeľový prevod.

(Obr. 55)

Kontrola zapalovacej sviečky



VAROVANIE: Vždy používajte odporúčaný typ zapalovacej sviečky. Nesprávny typ zapalovacej sviečky môže spôsobiť poškodenie výrobku.

- Ak má motor slabý výkon, ťažko sa štartuje alebo pri voľnobežných otáčkach nefunguje správne, skontrolujte zapalovaciu sviečku.
- Ak chcete znížiť riziko prítomnosti neželanejho materiálu na elektródach zapalovacej sviečky, postupujte takto:
 - a) Uistite sa, že voľnobežné otáčky sú správne nastavené.

b) Uistite sa, že používate správnu zmes paliva.

c) Uistite sa, že je čistý vzduchový filter.

- Ak je zapalovacia sviečka znečistená, očistite ju a skontrolujte, či je medzera medzi elektródami správna. Pozrite si časť *TECHNICKÉ ÚDAJE na strane 410*. (Obr. 56)
- V prípade potreby vymeňte zapalovaciu sviečku.

Ostrenie rezacích zubov a nožov na trávu

1. Rezacie zuby a nože na trávu ostríte s použitím jednostranných plochých pilníkov.
2. Ostríte všetky hrany rezacích zubov a nožov na trávu rovnomerne, aby sa zachovalo ich vyváženie. (Obr. 57)

Výmena žacieho lanka

(Obr. 58)

(Obr. 59)

(Obr. 60)

(Obr. 61)

(Obr. 62)

(Obr. 63)

(Obr. 64)

(Obr. 65)

Údržba nadstavca tyčovej vyvetvovacej píly



VÝSTRAHA: Pred vykonaním údržby nadstavca vyťahnite zapalovaciu sviečku.

Montáž alebo výmena reťaze



VÝSTRAHA: Keď sa reťaz opotrebuje alebo poškodí, vymeňte ju za reťaz s nízkym spätným nárazom. Pozrite si časť *PRÍSLUŠENSTVA na strane 412*.

Poznámka: Pri kontakte s reťazou vždy používajte ochranné rukavice.

1. Odpojte kryt zapalovacej sviečky.
2. Otáčaním proti smeru hodinových ručičiek pomocou kľúča povoľte maticu krytu reťazového kolieska. (Obr. 66)
3. Odstráňte maticu krytu reťazového kolieska, podložku (B) a kryt reťazového kolieska (C). (Obr. 67)
4. Ak je namontovaná vodiaca lišta a reťaz píly, odstráňte ich.
5. Ak vymieňate reťaz, demontujte starú reťaz z vodiacej lišty a zlikvidujte ju.

- Pomocou mäkkej kefy alebo suchej handričky odstráňte z povrchov všetky piliny, nečistoty a iný neželaný materiál.
- Vykonajte údržbu vodiacej lišty. Pozrite si časť *Údržba vodiacej lišty na strane 410*.
- Otáčajte nastavovaciu skrutku proti smeru hodinových ručičiek, kým nastavovací kolík nebude v polohe uvedenej na obrázku. (Obr. 68)
- Nasadte na vodiacu lištu novú reťaz s rezacími zubmi v správnom smere. Začnite na vrchu vodiacej lišty a postupujte do prednej časti vodiacej lišty. (Obr. 69)

Poznámka: Spodná časť reťaze musí byť v drážke na vodiacej lište a musí zapadať do predného reťazového kolieska vodiacej lišty.

- Keď bude reťaz na vodiacej lište, nasadte ich na pílu a reťaz nasadte okolo reťazového kolieska. Nasuňte reťaz na zuby reťazového kolieska.
- Skontrolujte, či je nastavovací kolík v nastavovacom otvore vodiacej lišty. (Obr. 70)

Poznámka: Na nastavenie napnutia reťaze sa používa nastavovací kolík a skrutka. Pri montáži vodiacej lišty je veľmi dôležité, aby bol nastavovací kolík zasunutý v nastavovacom otvore na vodiacej lište.

- Pripojte kryt reťazového kolieska (A), podložku (B) a maticu krytu reťazového kolieska (C). Zľahka maticu utiahnite prstami. (Obr. 71)
- Nastavte napnutie reťaze. Pozrite si časť *Nastavenie napnutia reťaze na strane 409*.

Poznámka: Pravidelne kontrolujte napnutie reťaze. Správne napnutá reťaz lepšie pracuje a dosahuje dlhšiu životnosť.

Nastavenie napnutia reťaze



VÝSTRAHA: Pred nastavovaním napnutie reťaze si dajte rukavice. Reťaz je ostrá a môže vám spôsobiť poranenia.

Poznámka: Reťaz sa pri používaní predlžuje, najmä počas prvých 15 minút. Po používaní výrobku alebo doplnení paliva musíte napnutie reťaze často kontrolovať a nastavovať.

- Skontrolujte, či na reťazi a vodiacej lište nie je žiadne poškodenie. Prípadnú poškodenú časť vymeňte.
- Otáčaním proti smeru hodinových ručičiek pomocou kľúča povoľte maticu krytu reťazového kolieska. Maticu neodstraňujte. (Obr. 66)
- Prstami pritiahnite maticu ku krytu.
- Otáčajte nastavovaciu skrutku v smere hodinových ručičiek, kým sa reťaz píly nebude dotýkať spodku

vodiacej lišty, potom otáčajte nastavovaciu skrutku v smere hodinových ručičiek ďalšiu ¼ otáčky. (Obr. 72)

- Pomocou skrutkovacieho konca kombinovaného nástroja posúvajte reťaz pozdĺž vodiacej lišty. Reťaz sa musí pohybovať hladko a voľne. (Obr. 73)
- Ak sa reťaz nepohybuje, je príliš utiahnutá. Uvoľnite maticu krytu reťazového kolieska a otáčajte nastavovaciu skrutku proti smeru hodinových ručičiek ¼ otáčky. Pritiahnite maticu krytu reťazového kolieska.
- Uistite sa, či medzi reťazou a spodkom vodiacej lišty nie je medzera. Ak sa tam nachádza medzera, reťaz je príliš voľná a musí sa ešte nastaviť. Ak je reťaz voľná, výrobok nepoužívajte.
- Keď bude mať reťaz správne napnutie, nadvihnite koniec vodiacej lišty a pevne pritiahnite maticu krytu reťazového kolieska v smere hodinových ručičiek pomocou kombinovaného nástroja. (Obr. 74) (Obr. 75)

Poznámka: Reťaz je správne napnutá, keď sa voľne pohybuje okolo vodiacej lišty, ale neprevísá pod vodiacou lištou.

Ostrenie reťaze



VÝSTRAHA: Pred ostrením reťaze si dajte rukavice. Reťaz ostríte z vnútornej strany rezacieho zuba smerom von.



VÝSTRAHA: Brúste iba pohybom vpred. Každý rezný okraj brúste 2 alebo 3 pohybmi. Reťaz naostríte dostatočne, aby sa odstránilo poškodenie rezných okrajov, vrátane bočných a horných platničiek rezacích zubov. Udržiavajte rovnakú veľkosť všetkých rezacích zubov.

Reťaz naostríte v týchto prípadoch:

- Zmenší sa veľkosť piliny.
 - Píla reže na jednu stranu alebo pri určitom uhle.
 - Pílu musíte tlačiť cez konáre silou.
- Odpojte zapaľovaciu sviečku.
 - V prípade potreby nastavte napnutie reťaze – pozrite si časť *Nastavenie napnutia reťaze na strane 409*.
 - Nastavte držiak pilníka (A) na 90°. (Obr. 76) Držiak pilníka musí zostať na hornej hrane rezacieho zuba (B) a obmedzovacieho zuba (C).
- Poznámka:** Na reťazi sú ľavé a pravé rezacie zuby.
- Zarovnaj 30° značky držiaka pilníka (A) rovnobežne s vodiacou lištou a so stredom reťaze. (Obr. 77)
 - Nabrúste rezacie zuby (B) na jednej strane. (Obr. 77) Obráťte reťaz a nabrúste rezacie zuby na druhej strane.

6. Skontrolujte obmedzovacie zuby a posuňte ich nadol. Na rezacie zuby priložte mierku hĺbky obmedzovacích zubov.
7. Obrúste obmedzovací zub po vrch mierky hĺbky obmedzovacích zubov pomocou plochého pilníka.
8. Predný roh obmedzovacieho zuba plochým pilníkom zaoblite. Vrch obmedzovacieho zuba musí byť rovný.

Mazanie vodiacej lišty a reťaze



VÝSTRAHA: Nepoužívajte použitý olej. Použitý olej vás môže ohroziť a môže spôsobiť poškodenie výrobku a životného prostredia.

Olej na mazanie reťaze zabezpečuje nepretržité mazanie reťaze a vodiacej lišty. Výstup oleja sa automaticky monitoruje, aby bol zabezpečený dostatok oleja. Prípadný nedostatok oleja spôsobí poškodenie vodiacej lišty a reťaze, ako aj prehriatie. Prehriatie spôsobí dymenie reťaze a môže zmeniť farbu vodiacej lišty. Pri plnení palivovej nádrže vždy naplňte olej na mazanie lišty.

Pri mazaní vodiacej lišty a reťaze dodržujte tieto pokyny:

1. Zastavte motor.
2. Odstráňte olejový uzáver.
3. Naplňte nádrž oleja na mazanie lišty.

Údržba vodiacej lišty



VÝSTRAHA: Údržbu vodiacej lišty vykonajte v týchto prípadoch:

- Výrobok reže na jednu stranu.
- Výrobok musíte pretláčať silou.
- Mazanie vodiacej lišty je nedostatočné.

Po každom použití očistite vodiacu lištu a otvor reťazového kolieska od všetkých pilín.



VÝSTRAHA: Vodiacu lištu vymeňte v týchto prípadoch:

- Drážka je opotrebovaná.
- Vodiaca lišta sa ohýba alebo sú na nej praskliny.
- Drážky vodiacej lišty sa pri rezaní prehrievajú.
- Na drážkach vodiacej lišty sa vytvárajú ostriny.

Ak je vodiaca lišta opotrebovaná, spôsobuje poškodenie reťaze a sťažuje rezanie.

1. Odpojte zapalovaciu sviečku.
2. Povoľte upínaciu maticu a odstráňte brzdu reťaze.
3. Odstráňte vodiacu lištu a reťaz.
4. Vyčistite mazacie otvory a drážku.

Poznámka: Mazacie otvory a drážku je potrebné očistiť vždy po 5 hodinách používania.

5. Plochým pilníkom odstráňte ostriny drážok vodiacej lišty.

Poznámka: Ostriny drážok vodiacej lišty sú pri opotrebovaní drážok vodiacej lišty bežné.

6. Ak je vrch drážky vodiacej lišty drsný, vyhladte okraje a boky pomocou plochého pilníka.
7. Vymeňte vodiacu lištu.

Mazanie noža (predĺžený nadstavec plotostrihu)

- Jednoduchšiu prevádzku a dlhšiu životnosť zabezpečíte mazaním nožov pred každým používaním a po ňom.
- Olej aplikujte dovedy, kým nevnikne medzi oba nože. Mazivo musí byť netoxické, bezpečné a musí zabraňovať korózii pohybujuúcich sa kovových častí.

PREPRAVA A USKLADNENIE

- Počas prepravy zariadenie riadne zabezpečte, aby sa nedošlo k jeho poškodeniu a nehodám.
- Výrobok a vybavenie skladujte na suchom mieste, ktoré je chránené pred mrazom.
- Vyčistite výrobok.
- Poškodené komponenty vymeňte alebo opravte.
- Výrobok prikryte vhodným krytom, ktorý nebude zdržiavať vlhkosť.
- Počas prepravy výrobok pevne pripevnite.

TECHNICKÉ ÚDAJE

	jednotka	B33 PS (B33BCSMC)	B33 PS+ (B33BCSMC)
--	----------	----------------------	-----------------------

Technické údaje motora			
Zdvihový objem valca	cm ³	33	33
Vŕtanie valca	mm	36	36
Zdvih	mm	32	32
Voľnobežné otáčky	min. ⁻¹	2700 – 3200	2700 – 3200
Maximálne otáčky výstupného hriadeľa	min. ⁻¹	8500	8500
Maximálny výkon pri otáčkach	min. ⁻¹	10 000	10 000
Maximálny výkon motora	kW/min ⁻¹	0,9/7000	0,9/7000
Zapaľovacia sviečka	—	RCJ6Y	RCJ6Y
Medzera medzi elektródami	mm	0,65	0,65
Objem palivovej nádrže	cm ³	700	700
Údaje o hluku a vibráciách			
Ekvivalentná hladina vibrácií (ahv, eq), vybavené vyžínacím nadstavcom, ľavá/pravá rukoväť – pozrite si poznámku 1	m/s ²	5,4/6,7	5,4/6,7
Ekvivalentná hladina vibrácií (ahv, eq), vybavené nadstavcom krovínorezu, ľavá/pravá rukoväť – pozrite si poznámku 1	m/s ²	—	6,6/8,1
Ekvivalentná hladina vibrácií (ahv, eq), vybavené nadstavcom tyčovej vyvetvovacej píly, ľavá/pravá rukoväť – pozrite si poznámku 1	dB(A)	—	5,4/6,3
Ekvivalentná hladina vibrácií (ahv, eq), vybavené nadstavcom plotostrihu, ľavá/pravá rukoväť – pozrite si poznámku 1	dB(A)	—	5,4/6,7
Hladina hlúčnosti, garantovaná (LWA), vybavené vyžínacím nadstavcom – pozrite si poznámku 2	dB(A)	115	115
Hladina hlúčnosti, garantovaná (LWA), vybavené nadstavcom krovínorezu – pozrite si poznámku 2	dB(A)	—	112
Hladina hlúčnosti, garantovaná (LWA), vybavené nadstavcom tyčovej vyvetvovacej píly – pozrite si poznámku 2	dB(A)	—	113
Hladina hlúčnosti, garantovaná (LWA), vybavené nadstavcom plotostrihu – pozrite si poznámku 2	dB(A)	—	112
Nameraná hladina hlúčnosti, vybavené vyžínacím nadstavcom – pozrite si poznámku 2	dB(A)	112	112
Nameraná hladina hlúčnosti, vybavené nadstavcom krovínorezu – pozrite si poznámku 2	dB(A)	—	109
Nameraná hladina hlúčnosti, vybavené nadstavcom tyčovej vyvetvovacej píly – pozrite si poznámku 2	dB(A)	—	110
Nameraná hladina hlúčnosti, vybavené nadstavcom plotostrihu – pozrite si poznámku 2	dB(A)	—	109
Hladina hlúčnosti pri uchu používateľa, vybavené vyžínacím nadstavcom – pozrite si poznámku 3	dB(A)	96,8	96,8

Hladina hlučnosti pri uchu používateľa, vybavené nadstavcom krovinorezu – pozrite si poznámku 3	dB(A)	—	96,4
Hladina hlučnosti pri uchu používateľa, vybavené nadstavcom tyčovej vyvetvovacej píly – pozrite si poznámku 3	dB(A)	—	95,0
Hladina hlučnosti pri uchu používateľa, vybavené nadstavcom plotostrihu – pozrite si poznámku 3	dB(A)	—	96,6
Rozmery výrobku			
Hmotnosť, motor a horný hriadeľ (bez paliva, rezacieho nadstavca a krytu)	kg	7,7	7,7
Poznámka 1: Uvádzané údaje pre ekvivalentnú hladinu vibrácií majú typický štatistický rozptyl (štandardnú odchýlku) 1,5 m/s ² .			
Poznámka 2: Hladina hluku meraná ako akustický tlak (L _{WA}) v súlade s európskou smernicou 2000/14/ES. Uvádzaná hladina akustického výkonu pre stroj bola meraná s originálnym rezacím nadstavcom, ktorý produkuje najvyššiu úroveň. Rozdiel medzi zaručeným a nameraným akustickým výkonom spočíva v tom, že zaručený akustický výkon zahŕňa aj rozptyl výsledkov merania a rozdiely medzi jednotlivými strojmi rovnakého modelu v súlade so smernicou 2000/14/ES.			
Poznámka 3: Uvádzané údaje pre ekvivalentnú hladinu akustického tlaku majú typický štatistický rozptyl (štandardnú odchýlku) 3 dB (A).			

PRÍSLUŠENSTVA

	jednotka	B33 PS, B33 PS+
Kosiace pracovné náradie		
Dĺžka nadstavca (celková)	cm (palce)	84,7 (33,35)
Hmotnosť nadstavca (s reznou hlavou a krytom rezacieho nadstavca)	kg (lb)	1,84 (4,06)
Dĺžka hriadeľa	cm (palce)	62,6 (24,65)
Priemer hriadeľa	mm (palce)	25,4 (1,0)
Závit upínacieho hriadeľa	—	M10
Otáčanie reznej hlavy (z pohľadu používateľa)	—	Protí smeru hodinových ručičiek
Typ hnacieho hriadeľa	—	Pevný
Maximálny priemer rezu	cm (palce)	43 (17)
Veľkosť žacieho lanka	mm (palce)	2,5 (0,095)
Počet žacích laniek	—	2
Typ reznej hlavy	—	Vysúvanie úderom
Kapacita lanka reznej hlavy	—	4 (13,12)
Konštrukcia krytu rezacieho nadstavca	—	Kombinovaná (lankový vyžinač a nôž na trávu)
Nadstavec krovinorezu		

	jednotka	B33 PS, B33 PS+
Dĺžka nadstavca (celková)	cm (palce)	84,7 (33,35)
Hmotnosť nadstavca (s nožom na trávu a krytom rezacieho nadstavca)	kg (lb)	1,72 (3,79)
Dĺžka hriadeľa	cm (palce)	62,6 (24,65)
Priemer hriadeľa	mm (palce)	25,4 (1,0)
Závit upínacieho hriadeľa	—	M10
Otáčanie reznej hlavy (z pohľadu používateľa)	—	Proti smeru hodinových ručičiek
Typ hnacieho hriadeľa	—	Pevný
Konštrukcia noža na trávu	—	3-zubová
Priemer noža na trávu	mm (palce)	255 (10)
Priemer stredového otvoru noža na trávu	mm (palce)	25,4 (1,0)
Konštrukcia krytu rezacieho nadstavca	—	Kombinovaná (lankový vyžinač a nôž na trávu)
Nadstavec tyčovej vyvetvovacej píly		
Dĺžka nadstavca (celková)	cm (palce)	105,9 (41,7)
Hmotnosť nadstavca (suchý, s vodiacou lištou a reťazou)	kg (lb)	1,66 (3,66)
Dĺžka hriadeľa	cm (palce)	65,8 (25,9)
Priemer hriadeľa	mm (palce)	25,4 (1,0)
Dĺžka vodiacej lišty	cm (palce)	25 (10)
Počet zubov kolieska lišty	—	7
Počet hnacích zubov reťaze	—	7
Maximálny priemer rezu	cm (palce)	10 (3,94)
Počet hnacích článkov reťaze	—	40
Hrúbka reťaze	mm (palce)	1,3 (0,050)
Rozstup reťaze	mm (palce)	9,52 (0,375)
Redukčný pomer	—	0,94
Typ/model reťaze	91PX040G, UC 81 GS, UC 81 G, H38	91PX040G, UC 81 GS, UC 81 G, H38
Objem nádrže na olej	ml (oz)	130 (4,39)
Predĺžený nadstavec plotostrihu		
Dĺžka nadstavca (celková)	cm (palce)	126,1 (49,64)
Hmotnosť nadstavca	kg (lb)	2,20 (4,85)
Dĺžka hriadeľa	cm (palce)	64,4 (25,35)
Priemer hriadeľa	mm (palce)	25,4 (1)
Rozstup zubov (od hrotu po hrot)	mm (palce)	25 (0,98)

	jednotka	B33 PS, B33 PS+
Maximálny priemer rezu	mm (palce)	15 (0,59)
Dĺžka rezu	mm (palce)	360 (14,17)
Dĺžka lišty (od prevodovky po hrot)	mm (palce)	438 (17,24)
Počet zubov na nôž	—	26
Rozstup zubov	mm (palce)	31 (1,22)
Typ mechanizmu noža	—	Dvojčinný vratný
Rozsah uhlového nastavenia	°	90° celkovo, 45° od osi hriadeľa

OBSAH VYHLÁSENIA O ZHODE ES

V mene spoločnosti Husqvarna AB, SE 561 82 Huskvarna, ŠVÉDSKO, vyhlasujeme s plnou zodpovednosťou, že reprezentovaný výrobok:

Popis	Benzínový vyžinač trávnikra/krovínorez
Značka	McCulloch
Platforma/Typ/Model	Platforma B33BCSMC, reprezentuje model B33PS, B33PS+
Séria	Výrobné číslo z roku 2018 a nasledujúcich rokov

V zmysle Vyhlásenia o zhode ES je tento certifikát platný pre všetky miesta výroby a krajiny pôvodu, ako sú vyznačené na produkte.

Dodávaný benzínový vyžinač trávnikra/krovínorez sa zhoduje so vzorkou, ktorá prešla skúškou.

plne spĺňa nasledujúce smernice a nariadenia EÚ:

Smernice/Nariadenia	Popis
2006/42/EC	„o strojových zariadeniach“
2014/30/EÚ	„týkajúca sa elektromagnetickej kompatibility“
2000/14/ES	„týkajúca sa hluku vo voľnom priestranstve“

Spĺňa nasledovné použité harmonizované normy a/alebo technické špecifikácie: EN ISO 12100, EN ISO 11806-1, EN ISO 11680-1, EN ISO 10517, CISPR 12, ISO 14982, ISO 3744

V súlade s ustanovením prílohy V smernice 2000/14/ES sú deklarované úrovne hluku uvedené v časti o technických údajoch tohto návodu na obsluhu a v podpísanom Vyhlásení o zhode EÚ.

Spoločnosť TÜV Rheinland N.A. vykonala nepovinnú skúšku v mene spoločnosti Husqvarna AB a udelila Certifikát zhody so smernicou Rady 2006/42/ES o strojových zariadeniach.

VSEBINA

UVOD.....	415	PREVOZ IN SKLADIŠČENJE.....	427
VARNOST.....	416	TEHNIČNI PODATKI.....	427
SESTAVLJANJE.....	421	PRIKLJUČKI.....	429
UPORABA.....	422	VSEBINA IZJAVE ES O SKLADNOSTI.....	430
VZDRŽEVANJE.....	424		

UVOD

Navodila za uporabo

Originalni jezik teh navodil za uporabo je angleščina. Navodila za uporabo v drugih jezikih so prevodi iz angleščine.

Pregled

(Sl. 1)

1. Pomožni ročaj
2. Vzmetni obroček
3. Stikalo za izklop
4. Prikluček gredi
5. Ročica plina
6. Zaklep ročice plina
7. Prikluček za obrezovalnike in motorne kose
8. Kombiniran ključ
9. Dušilnik
10. Ročica zaganjalne vrvice
11. Pokrovček rezervoarja za gorivo
12. Svečka/pokrov svečke
13. Ročica čoka
14. Pokrov zračnega filtra
15. Ključ inbus
16. Oprtnik
17. Ščitnik rezalnega priključka za priključek obrezovalnika in motorne kose
18. Rezila obrezovalnika žive meje
19. Nastavitvena ročica za kot
20. Meč
21. Veriga motorne žage
22. Pokrovček za rezervoar verižnega olja
23. Pokrov zobnika
24. Ključ, 8 mm/10 mm
25. Podaljšan priključek obrezovalnika žive meje
26. Prikluček višinskega obrezovalnika
27. Pokrov vodilnega meča za priključek višinskega obrezovalnika)
28. Ščitnik rezila za podaljšan priključen obrezovalnika žive meje
29. Matica
30. Podporna skleda

31. Spodnje držalo
32. Nož za travo
33. Kosilna glava
34. Transportna zaščita za nož za travo
35. Navodila za uporabo
36. Membrana črpalke goriva
37. Zgodnje držalo

Simboli na izdelku

- (Sl. 2) Pozor
- (Sl. 3) Preberite ta navodila
- (Sl. 4) Nosite odobreno zaščitno čelado ter zaščitno za sluh in oči.
- (Sl. 5) Nosite odobrene zaščitne rokavice.
- (Sl. 6) Uporabljajte trpežno obutev, ki ne drsi.
- (Sl. 7) Izdelek lahko povzroči izmet predmetov, kar lahko vodi do poškodb.
- (Sl. 8) Najvišja hitrost pogonske gredi.
- (Sl. 9) Varna razdalja
- (Sl. 10) Varna razdalja
- (Sl. 11) Če se rezalna oprema dotakne predmeta, ki ga ne odreže nemudoma, obstaja tveganje za nevaren izmet materiala. Izdelek lahko odreže telesne dele. Med uporabo izdelka bodite na varni razdalji 15 m (50 čevljev) od drugih oseb in živali.
- (Sl. 12) Dolge lase spnite nad rameni.
- (Sl. 13) Puščici prikazujeta meje položaja ročaja.
- (Sl. 14) Membrana črpalke za gorivo

- (Sl. 15) Ročica čoka
- (Sl. 16) Delov telesa ne približajte vročim površinam.
- (Sl. 17) Prepričajte se, da se nobena oseba ne nahaja v nevarnem območju povratnega udarca.
- (Sl. 18) NEVARNOST – z rokami ne segajte v območje rezila.
- (Sl. 19) Nivo zvočne moči
- (Sl. 20) Izdelek je skladen z veljavnimi direktivami ES.
- (Sl. 21) Izdelek je skladen z veljavnimi direktivami EAC.
- (Sl. 22) Izdelek je skladen z veljavnimi direktivami Ukrajine.

Opomba: Ostali znaki in oznake na izdelku se nanašajo na zahteve za certifikacijo, ki veljajo za druga komercialna območja.

EU V



OPOZORILO: Zaradi predelave motorja se razveljavi EU-homologacija tega izdelka.

Odgovornost proizvajalca

Kot je navedeno v zakonodaji, ki ureja odgovornost proizvajalca, ne prevzemamo nikakršne odgovornosti za poškodbe, ki bi jih naši izdelki povzročili v naslednjih primerih:

- Izdelek ni pravilno popravljen.
- Izdelek je popravljen z deli, ki jih ni izdelal ali odobril proizvajalec.
- Na izdelku je nameščena dodatna oprema, ki je ni izdelal ali odobril proizvajalec.
- Izdelek ni bil popravljen v pooblaščenem servisnem centru ali pri pooblaščenem organu.

VARNOST

Varnostne definicije

Spodnje definicije označujejo stopnjo resnosti posameznih opozorilnih besed.



OPOZORILO: Poškodbe oseb.



POZOR: Poškodbe izdelka.

Opomba: Te informacije olajšajo uporabo izdelka.

Zaščita pred vibracijami

Izdelek je namenjen izključno občasni uporabi. Nprekinjena ali redna uporaba izdelka lahko povzroči delno prekinitve prekrvavitve prstov ali enakovredne zdravstvene težave zaradi vibracij. Pred neprekinjeno ali redno uporabo izdelka preglejte stanje svojih rok in prstov. Če roke ali prsti izgubijo barvo, v njih čutite bolečino ali mravljince ali so otopeli, prenehajte z delom in se nemudoma posvetujte z zdravnikom.

Splošna varnostna navodila



OPOZORILO: Pred uporabo izdelka preberite navodila v povezavi z opozorili v nadaljevanju.

- Izdelek uporabljajte pravilno. Če izdelka ne uporabljate pravilno, lahko pride do poškodb ali

smrti. Izdelek uporabljajte samo za opravila, ki so navedena v tem priročniku. Izdelka ne uporabljajte za druga opravila.

- Sledite navodilom v tem priročniku. Upoštevajte varnostne simbole in navodila. Če uporabnik ne upošteva navodil in simbolov, lahko pride do poškodb ali smrti.
- Priročnika ne zavrzite. Sledite navodilom pri sestavljanju, uporabi in vzdrževanju izdelka v brezhibnem stanju. Navodila uporabljajte za pravilno namestitve priključkov in dodatne opreme. Uporabljajte samo odobrene priključke in dodatno opremo.
- Ne uporabljajte poškodovanega izdelka. Sledite urniku vzdrževanja. Izvajajte samo postopke vzdrževanja, za katere ta priročnik vsebuje navodila. Vse druge postopke vzdrževanja mora izvesti pooblaščen servisni center.
- Ta priročnik ne more vsebovati vseh okoliščin, do katerih lahko pride pri uporabi izdelka. Bodite previdni in ravnajte razumno. Če niste prepričani glede določenih okoliščin, izdelka ne uporabljajte oziroma na izdelku ne izvajajte postopkov vzdrževanja. Za informacije se obrnite na strokovnjaka za izdelek, prodajalca, pooblaščen servisno delavnico ali servisni center.
- Pred sestavljanjem, skladiščenjem in vzdrževanjem izdelka odklopite kabel vžigalne svečke.
- Izdelka ne uporabljajte, če so se spremenile njegove originalne specifikacije. Ne spreminjajte delov izdelka brez vnaprejšnje odobritve proizvajalca izdelka. Uporabljajte samo dele, ki jih je odobril proizvajalec. Zaradi neustreznega vzdrževanja lahko pride do poškodb ali smrti.

- Ne vdihavajte plinov iz motorja. Dolgotrajno vdihavanje izpušnih plinov motorja je zdravju nevarno.
- Izdelka nikoli ne zaganjajte v zaprtih prostorih ali v bližini vnetljivih materialov. Izpušni plini so vroči in lahko vsebujejo iskre, ki lahko povzročijo požar. Nezadosten pretok zraka lahko povzroči poškodbe ali smrt zaradi zadušitve ali zastrupitve z ogljikovim monoksidom.
- Pri uporabi tega izdelka motor ustvari elektromagnetno polje. Elektromagnetno polje lahko poškoduje medicinske vsadke. Pred uporabo izdelka se posvetujte z zdravnikom in proizvajalcem medicinskih vsadkov.
- Izdelka ne smejo uporabljati otroci. Izdelka ne smejo uporabljati osebe, ki ne poznajo navodil za uporabo.
- Če izdelek uporabljajo osebe z zmanjšanimi fizičnimi ali intelektualnimi sposobnostmi, jih morate nenehno nadzorovati. Vedno mora biti prisotna odgovorna odrasla oseba.
- Izdelek zaklenite na mesto, kamor otroci in nepooblaščenec nima dostopa.
- Izdelek lahko povzroči izmet predmetov, zaradi česar lahko pride do poškodb. Upoštevajte varnostna navodila, da zmanjšate nevarnost poškodb ali smrti.
- Ko je motor vklopljen, se ne oddaljajte od izdelka.
- Za morebitne nesreče je odgovoren uporabnik izdelka.
- Pred uporabo izdelka se prepričajte, da deli izdelka niso poškodovani.
- Pred uporabo izdelka se prepričajte, da ste od drugih oseb ali živali oddaljeni najmanj 15 m (50 čevljev). Osebe v bližini obvestite, da izdelek nameravate uporabljati.
- Ravnajte v skladu z nacionalno ali lokalno zakonodajo. Ta lahko v določenih primerih prepriči ali omeji uporabo izdelka.
- Izdelka ne uporabljajte, ko ste utrujeni, ali pod vplivom alkohola, drog ali zdravil. Lahko vplivajo na vid, pozornost, koordinacijo ali presojo.

Splošna varnostna navodila za obrezovalnik

- Za rezanje trave uporabljajte kosilno glavo.
- Kosilna nitka mora biti vedno trdno in enakomerno navita okrog koluta, da preprečuje škodljive tresljaje.
- Uporabljajte samo priporočene kosilne glave in nitke.
- Prepričajte se, da rezilo na ščitniku obrezovalnika ni poškodovano. Uporablja se za rezanje rezalne nitke na pravilno dolžino.
- Rezalni priključek naj bo med uporabo izdelka pod višino pasu.
- Ko se motor zaustavi, se ne dotikajte kotnega prenosa.
- Kotni prenos je po zaustavitvi motorja vroč. Če se vročih delov dotikate, lahko pride do poškodb.

Obrezovanje trave

1. Kosilno glavo držite tik nad tlemi pod kotom. Kosilne nitke ne potiskajte v travo. (Sl. 23)
2. Znižajte št. vrt. motorja, da ne poškodujete rastlin.
3. Ko obrezujete travo v bližini predmetov, uporabljajte 80 % plina. (Sl. 24)

Košenje trave

1. Pri košnji naj bo kosilna nitka vedno vzporedna s tlemi. (Sl. 25)
2. Kosilne glave ne potiskajte ob tla. To lahko povzroči poškodbe tal in izdelka.
3. Kosilna glava se ne sme konstantno dotikati tal, saj se lahko poškoduje.
4. Ko izdelek med košnjo premikate levo in desno, uporabljajte polni plin. Kosilna nitka naj bo vzporedna s tlemi. (Sl. 26)

Pometanje trave

Zračni tok iz vrteče se kosilne nitke je mogoče uporabiti za odstranjevanje trave z določenega območja.

1. Kosilno glavo in njeno nitko držite vzporedno s tlemi, in sicer nad tlemi.
2. Dodajte polni plin.
3. Kosilno glavo premikajte od ene strani na drugo in tako pometite travo.



OPOZORILO: Očistite pokrov kosilne glave vsakič, ko nameščate novo kosilno nitko, in tako preprečite neravnovesje in vibracije pri ročajih. Preglejte tudi druge dele kosilne glave in jih po potrebi očistite.

Splošna varnostna navodila za motorno koso

- Nož za travo se uporablja za vse vrste visoke ali goste trave.
- Nožev in rezil za travo ne smete uporabljati za olesenela stebela.
- Med uporabo izdelka z rezilom travo nosite zaščitno čelado.
- Med dotikanjem ali vzdrževanjem na nožu nosite zaščitne rokavice.
- Izdelek uporabljajte z odobrenim rezilom. Rezila ne uporabljajte, če niso pravilno nameščeni vsi zahtevani deli. Namestitvev mora biti pravilno izvedena in uporabljeni morajo biti ustrezni deli. Pri neustreznih namestitvah nož lahko odleti in resno poškoduje upravljalca ali opazovalce.
- Rezalni priključek naj bo med uporabo izdelka pod višino pasu.
- Ko se motor zaustavi, se ne dotikajte kotnega prenosa.
- Kotni prenos je po zaustavitvi motorja vroč. Če se vročih delov dotikate, lahko pride do poškodb.

- Rezilo lahko povzroči poškodbe, saj se še vedno vrti, tudi ko motor izklopite ali sprostite ročico plina.
- Z rokami ne segajte v območje rezila. Dotikanje rezil lahko povzroči resno poškodbo.
- Pred začetkom del na rezalnem priključku izklopite motor. Rezalni priključek se mora popolnoma zaustaviti. Odklopite kabel z vžigalne svečke.
- Pred izvajanjem morebitnih vzdrževalnih del se mora rezilo popolnoma zaustaviti.
- Zobe rezila pravilno nabrusite.
- Zaradi nepravilno nabrušenega ali poškodovanega rezila se poveča nevarnost nesreč. Zobe rezila pravilno nabrusite. Upoštevajte navodila in uporabljajte pravilno šablono za brušenje.
- Prepričajte se, da ščitnik rezila ni poškodovan ali ukrivljen.
- Pri transportu ali shranjevanju izdelka na rezilo namestite transportno zaščito.

Sunek rezila

- Sunek rezila je nenaden premik izdelka vstran, naprej ali nazaj. Do sunka rezila pride takrat, ko nož za travo ali list krožne žage trči ob predmet, ki ga ne more odrezati. Tveganje za sunek rezila se poveča na območjih s slabim pregledom nad rezanim materialom.
- Ko pride do sunka rezila, obstaja tveganje, da se izdelek ali uporabnik premakne iz svojega položaja. Premikajoči se nož lahko zadene opazovalca, zato obstaja nevarnost poškodb.
- Če je nož upognjen, razpokan, zlomljen ali poškodovan, ga zavržite.
- Uporabljajte oster nož. Če nož ni oster, se tveganje za sunek rezila poveča.

Obrezovanje trave z nožem za travo

1. Med delovanjem izdelka noge držite narazen. Prepričajte se, da so vaše noge trdno na tleh.
2. Podporno skledo rahlo odložite na tla. S tem preprečite, da bi se rezilo dotaknilo tal.
3. Za čisti hod uporabite stransko gibanje od desne proti levi. Za rezanje uporabite levo stran rezila (položaj ure med 8.00 in 12.00). (Sl. 27)
4. Med odstranjevanjem trave rezilo nagnite v levo.

Opomba: Trava se enostavno nabira v kosilni nitki.

5. Za povratni hod uporabite stransko gibanje od leve proti desni.
6. Med delom vzdržujte enak ritem.
7. Premaknite se naprej in noge trdno ohranjajte na tleh.
8. Izklopite motor.
9. Izdelek odstranite s sponke na oprtniku.
10. Izdelek postavite na tla.
11. Zberite odrezan material.

Splošna varnostna navodila za višinski obrezovalnik

- Priporočamo tudi dodatno zaščitno opremo za glavo, roke, noge in stopala. Pravilna zaščitna oblačila lahko zmanjšajo osebne poškodbe zaradi letečih ostankov ali nenamerne stika z verigo.
- Ko režete z izdelkom, ne dvigujte vaših rok nad vašo ramena. Ne stojte pod vejami, ki jih režete.
- Pri dotikanju verige vedno nosite zaščitne rokavice.
- Če opazite poškodbe, zlome ali odstranitve, takoj zamenjajte vodilni meč in verigo.
- Ne zaženite motorja, ko je vodilni meč v zarezi. Pred zagonom motorja vodilni meč odstranite iz zareze.
- Izdelka ne uporabljajte za podiranje drevja ali razreza debla.
- Izdelka ne uporabljajte za rezanje majhnega grmičja in mladik.
- Pri zagonu motorja pazite, da se veriga ne dotakne predmetov.
- Bodite pozorni pri nadzemnih električnih vodih.
- Pri dokončanju reza ne izvajajte pritiska na izdelek.
- Ko dokončate rez, vedno sprostite ročico plina in pustite motor delovati pri št. vrt. prostega teka.
- Nad svojo glavo režite samo veje z manj kot 15 cm (6 palcev) premera.
- Izdelek čvrsto držite z obema rokama, da ga ohranite v ravnotežju.

(Sl. 28)

- Izdelek uporabljajte počasi in režite previdno
- Bodite pozorni na smer, v katero pada veja.
- Pri rezanju pazite na šibe. Šibe so majhne vejice, ki se lahko ujamejo v verigo in zmanjšajo ravnotežje ali nadzor.
- Bodite pozorni na prožne palice, ko se napetost v lesu sprost.
- Izdelek uporabljajte v neoviranem prostoru. Za preprečevanje poškodb iz območja pogosto odstranjajte padle veje.
- Ko jih odstranite, dolge veje razrežite na kose.
- Pred začetkom zbiranja pokošenega materiala na kup zaustavite motor, odstranite oprtnik in postavite stroj na tla.
- Med prevozom in skladiščenjem izdelka namestite pokrov vodilnega meča.
- Prepričajte se, da pokrov meča ni poškodovan ali ukrivljen.

Za rezanje z višinskim obrezovalnikom



OPOZORILO: Z izdelkom ne režite v smeri nazaj ali naprej.

1. Izdelek nastavite na polni plin in nanesite rahel pritisk.

- Prvič režite 15 cm (6 palcev) stran od hloda. Prerežite skozi 1/3 spodnjega dela veje. (Sl. 29)
- Višinski obrezovalnik premaknite 5-4 cm (2-4 palcev) navzven na vejo. Drugič zarezite povsem skozi vejo. (Sl. 29)
- Režite tretjič. Ne režite preblizu saj lahko poškodujete drevo.

Opomba: Ko režete drugič in tretjič, potem izdelek položite na vejo, da bo stabilna.

(Sl. 30)

Splošna varnostna navodila za podaljšan obrezovalnik žive meje

- Z rokami ne segajte v območje rezila. Dotikanje rezil lahko povzroči resno poškodbo.
- Z deli telesa ne segajte v območje delovanja rezila. Ko se rezila obračajo, ne odstranjujte odrezanega materiala in materiala ne prijemajte. Pred čiščenjem ali vzdrževanjem se prepričajte, da je izdelek zaustavljen. Po izklopu se rezila premikajo še nekaj časa. Nepozornost pri uporabi izdelka lahko povzroči resne poškodbe.
- Ko režete z izdelkom, ne dvigujte vaših rok nad vašo ramena. Ne stojte pod vejami, ki jih režete.
- Za najboljše ravnotežje držite orodje čim bližje ob telesu.

(Sl. 31)

- Pri obrezovanju stranic, premikajte izdelek s spodnje strani proti vrhu.

(Sl. 32)

- Ne obrezujte prehitro. Obrezujte počasi in neprekinjeno, dokler ne dosežete kakovostnega rezultata.
- Pazite, da se s konico rezila ne dotaknete tal.
- Bodite pozorni pri nadzemnih električnih vodih.
- Ko dokončate rez, vedno sprostite ročico plina in pustite motor delovati pri št. vrt. prostega teka.
- Obrezovalnik žive meje držite za ročaj, ko rezilo miruje. Med uporabo pravilno držite izdelek, da zmanjšate poškodbe zaradi rezil.
- Pred začetkom zbiranja pokošenega materiala na kup zaustavite motor, odstranite oprtnik in postavite stroj na tla.
- Med prevozom in skladiščenjem namestite ščitnik rezila.
- Prepričajte se, da ščitnik rezila ni poškodovan ali ukrivljen.

Za prilagajanje kota rezilnih plošč

- Za odklepanje potisnite ročico. (Sl. 33)
- Kot rezil nastavite v pravilen položaj.
- Sprostite ročico.

Varnostna navodila za uporabo

- Pred uporabo se prepričajte, da je izdelek povsem montiran.
- Pred zagonom izdelek premaknite 3 m (10 čevljev) stran od mesta, kjer ste napolnili posodo za gorivo. Izdelek postavite na ravno podlago. Zagotovite, da se rezalni priključek ne dotika tal ali drugih predmetov.
- Izdelek lahko povzroči izmet predmetov, ki lahko poškodujejo oči. Pri uporabi izdelka vedno uporabljajte odobreno zaščitno očali.
- Bodite previdni, saj se lahko izdelku med uporabo brez vaše vednosti približa otrok.
- Izdelka ne uporabljajte, če so na delovnem območju druge osebe. Če na delovno območje vstopi druga oseba, izdelek izklopite.
- Izdelek imejte vedno pod nadzorom.
- Izdelka ne uporabljajte, če v primeru nesreče ne morete pravočasno prejeti pomoči. Preden začnete uporabljati izdelek, druge osebe vedno obvestite, da izdelek nameravate uporabljati.
- Preden izdelek vklopite, se prepričajte, da so druge osebe ali živali ustrezno oddaljene.
- Preden začnete uporabljati izdelek, iz delovnega območja odstranite vse odvečne predmete. Če rezalni priključek trči ob predmet, lahko to povzroči izmet predmeta in posledično poškodbe ali smrt. Odvečni material se lahko navije okrog rezalnega priključka in povzroči poškodbe.
- Izdelka ne uporabljajte v slabih vremenskih razmerah, kot so megla, dež, močan veter, nevarnost strele ipd. Slabo vreme lahko ustvari nevarne delovne pogoje, npr. spolzke površine.
- Zagotovite, da se lahko prosto premikate in delo opravljate v stabilnem položaju.
- Zagotovite, da pri uporabi izdelka ne morete pasti. Izdelka med uporabo ne nagibajte.
- Izdelek vedno držite z obema rokama. Izdelek držite ob svojem desnem boku.
- Rezalni priključek naj bo med uporabo izdelka pod višino pasu.
- Če je ročica čoka ob zagonu motorja v položaju za čok, se začne rezalni priključek vrteti.
- Ko se motor zaustavi, se ne dotikajte kotnega prenosa. Kotni prenos je po zaustavitvi motorja vroč. Če se vročih delov dotikate, lahko pride do poškodb.
- Preden izdelek premikate, izklopite motor.
- Ko je motor vklopljen, izdelka ne odlagajte.
- Preden z izdelka začnete odstranjevati odvečni material, izklopite motor in počakajte, da se rezalni priključek ustavi. Počakajte, da se rezalni priključek ustavi, preden vi ali oseba, ki vam pomaga, začneta odstranjevati razrezan material.

Osebnna zaščitna oprema



OPOZORILO: Pred uporabo izdelka preberite navodila v povezavi z opozorili v nadaljevanju.

- Pri uporabi izdelka vedno uporabljajte ustrezno osebno zaščitno opremo. Uporaba osebne zaščitne opreme ne odpravi vseh morebitnih nevarnosti poškodb. Osebnna zaščitna oprema zmanjša stopnjo resnosti poškodb v primeru nesreče.
- Pri uporabi izdelka vedno uporabljajte odobreno zaščito oči.
- Izdelka ne uporabljajte bosi ali z odprto obutvijo. Vedno uporabljajte trpežno obutev, ki ne drsi.
- Oblečene imejte trpežne, dolge hlače.
- Po potrebi uporabljajte odobrene zaščitne rokavice.
- Če obstaja nevarnost poškodb zaradi padajočih predmetov, nosite čelado.
- Pri uporabi izdelka vedno uporabljajte odobreno zaščito za sluh. Dolgotrajen hrup lahko povzroči izgubo sluha.
- Zagotovite, da je v bližini komplet prve pomoči.

Varnostne naprave na izdelku



OPOZORILO: Pred uporabo izdelka preberite navodila v povezavi z opozorili v nadaljevanju.

- Ne uporabljajte izdelka s poškodovanimi varnostnimi napravami.
- Redno preverjajte varnostne naprave. Če so varnostne naprave poškodovane, se obrnite na pooblaščen servisno delavnico McCulloch.

Zaklep ročice plina

Zaklep ročice plina zaklene ročico plina. Pritisnite zaklep ročice plina, da sprostite ročico plina. Ko sprostite ročaj, se zaklep ročice plina in ročica plina samodejno premakneta v začetna položaja.

1. Ko sprostite zaklep ročice plina, mora biti ročica plina zaklenjena v položaj prostega teka.
2. Potisnite zaklep ročice plina navzdol in se prepričajte, da se vrne nazaj v začetni položaj, ko ga sprostite.
3. Pritisnite ročico plina in se prepričajte, da se vrne nazaj v začetni položaj, ko jo sprostite.

Zaženite motor in uporabite polni plin. Spustite ročico plina in preverite, ali se je rezalni priključek ustavil. Če se rezalni priključek vrtil, ko je ročica plina v položaju prostega teka, preglejte vijak za prilagoditev prostega teka uplinjača.

Preverjanje izklopnega stikala

Izklopno stikalo zaustavi motor.

1. Zagon motorja.

2. Motor se mora izklopiti, ko izklopno stikalo premaknete v položaj za izklop.

Ščitnik rezalnega priključka

Ščitnik rezalnega priključka preprečuje izmet nepritrjenih predmetov v smeri uporabnika.

Preverite, ali je ščitnik rezalnega priključka poškodovan. Če je poškodovan, ga zamenjajte. Uporabljajte samo odobrene ščitnike za rezalne priključke.

Funkcija sprostitve oprtnika



OPOZORILO: Oprtnika ne uporabljajte, če je funkcija sprostitve poškodovana. Po nastavitvi izdelka mora funkcija sprostitve oprtnika pravilno delovati.

- Mehanizem za funkcijo sprostitve oprtnika je nameščen na sprednjem delu izdelka.
- (Sl. 34)
- Pasovi oprtnika morajo biti vedno v pravilnem položaju.
 - Funkcija sprostitve oprtnika omogoča, da v sili izdelek lahko varno sprostite iz oprtnika.

Dušilnik

- Če je dušilnik poškodovan, motorja ne zaganjajte. Poškodovan dušilnik zviša nivo hrupa in poveča nevarnost požara. V bližini vedno imejte gasilni aparat.
- Redno pregledujte, ali ima izdelek nameščen dušilnik.
- Motorja ali dušilnika se ne dotikajte, ko je motor vklopljen. Motorja ali dušilnika se nekaj časa po zaustavitvi motorja ne dotikajte. Če se dotikate vročih površin, lahko pride do poškodb.
- Vroč dušilnik lahko povzroči požar. Bodite previdni, če izdelek uporabljate v bližini vnetljivih tekočin ali hlapov.
- Če je dušilnik poškodovan, se ne dotikajte njegovih notranjih delov. Ti deli lahko vsebujejo določene rakotvorne kemikalije.

Varnost pri delu z gorivom

- Če so na izdelku ostanki goriva ali motornega olja, izdelka ne zaganjajte. Očistite ostanke goriva/olja in počakajte, da se izdelek posuši. Očistite ostanke goriva z izdelka.
- Če se z gorivom polijete po obleki, se nemudoma preoblecite.
- Pazite, da goriva ne polijete po telesu, saj lahko pride do poškodb. Če gorivo polijete po telesu, se očistite z milom in vodo.
- Če se je olje ali gorivo polilo po izdelku ali po vašem telesu, ne zaganjajte motorja.
- Če motor pušča, izdelka ne zaganjajte. Redno preverjajte, ali motor pušča.

- Z gorivom ravnajte previdno. Gorivo je vnetljivo, hlapi pa so eksplozivni, zato lahko pride do poškodb ali smrti.
- Ne vdihavajte hlapov goriva, saj lahko pride do poškodb. Zagotovite zadosten pretok zraka.
- V bližini goriva ali motorja ne kadite.
- Vročih predmetov ne postavljajte v bližino goriva ali motorja.
- Goriva ne dolivajte, ko je motor vklopljen.
- Pred dolivanjem goriva se prepričajte, da je motor ohlajen.
- Pred dolivanjem počasi odprite pokrovček posode za gorivo in previdno sprostite pritisk.
- Goriva ne dolivajte v zaprtih prostorih. Nežadosten pretok zraka lahko povzroči poškodbe ali smrt zaradi zadušitve ali zastrupitve z ogljikovim monoksidom.
- Skrbno privijte pokrovček posode za gorivo, da ne pride do požara.
- Preden izdelek vklopite, ga premaknite najmanj 3 m (10 čevljev) stran od mesta, kjer ste napolnili posodo za gorivo.
- V posodo za gorivo ne nalijte preveč goriva.
- Prepričajte se, da med premikanjem izdelka ali posode za gorivo ne more priti do iztekanja.
- Izdelka ali posode za gorivo ne postavljajte v bližino odprtega ognja, isker ali indikatorskih lučk. Prepričajte se, da izdelek med skladiščenjem ni izpostavljen odprtemu ognju.
- Pri premikanju ali skladiščenju goriva uporabljajte samo odobrene posode.
- Pred dolgotrajnim skladiščenjem izpraznite posodo za gorivo. Pri odlaganju goriva ravnajte v skladu z lokalno zakonodajo.
- Pred dolgotrajnim skladiščenjem izdelek očistite.
- Pred skladiščenjem odstranite kabel vžigalne svečke, da preprečite nenameren zagon motorja.

Splošna varnostna navodila za vzdrževanje

- Upravitelj izdelka je odgovoren za izvedbo vseh potrebnih vzdrževalnih del, kot je navedeno v navodilih za uporabo. Zaradi neustreznega vzdrževanja lahko pride do poškodb ali smrti.
- Izdelek morate redno vzdrževati. Življenjska doba izdelka se podaljša. Nevarnost nesreč se zmanjša.
- Dosledno sledite urniku vzdrževanja. Izračunani intervali veljajo za vsakodnevno uporabo izdelka. Če

izdelka ne uporabljate vsak dan, veljajo drugačni intervali.

- Izvajajte samo postopke vzdrževanja, za katere ta priročnik vsebuje navodila. Vse druge postopke vzdrževanja mora izvesti pooblaščen servisni center.
- Vse servisna opravila naj izvede odobren trgovec, razen če gre za opravila v *VZDRŽEVANJE na strani 424*.
- Pooblaščen prodajalec ali pooblaščen servisni center naj izdelek redno pregleduje in izvaja nastavitve ter popravila.
- Prepričajte se, da je izdelek pravilno montiran.
- Izdelka ne uporabljajte, če so se spremenile njegove originalne specifikacije.
- Ne spreminjajte delov izdelka brez vnaprejšnje odobritve proizvajalca izdelka.
- Uporabljajte samo dele, ki jih je odobril proizvajalec.
- Preglejte izdelek, da ugotovite, ali so njegovi deli morda pokvarjeni ali nepravilno poravnani in ali se gibljivi deli gladko gibajo. Preverite še druge pogoje, ki lahko vplivajo na delovanje izdelka.
- Ne uporabljajte poškodovanega izdelka. Zamenjajte ali popravite poškodovane dele.
- Pokrovčki in pritrditveni elementi naj bodo pravilno zatisnjeni. Nadomestni deli, ki niso odobreni, ali odstranitve varoval lahko povzročijo škodo na izdelku. Poleg tega se upravitelj ali druge navože osebe poškodujejo.
- Uporabljajte samo priporočene dodatke in nadomestne dele. Ne spreminjajte svojega izdelka.
- Ročaja naj bosta čista, suha in ne smeta biti naoljena ali namaščena. Mastni in oljnati ročaji so spozlki, zato lahko izgubite nadzor nad motorno žago.
- Upoštevajte navodila za mazanje in zamenjavo dodatkov.
- Pred sestavljanjem, skladiščenjem in vzdrževanjem izdelka odklopite kabel vžigalne svečke.
- Če ne morete prilagoditi št. vrt. prostega teka, da bi se rezalni priključek ustavil, se obrnite na servisni center. Izdelka ne uporabljajte, dokler ni pravilno nastavljen in je napaka odpravljena.
- Za preprečevanje poškodb se prepričajte, da je med transportom izdelek stabilen.
- Ko izdelka ne uporabljate, ga hranite na suhem, visokem ali zaklenjenem mestu zunaj dosega otrok.

SESTAVLJANJE



OPOZORILO: Pred sestavljanjem izdelka preberite poglavje o varnosti.

Montaža ročice

1. Vijake (A), podložke (B), zgornjo objemko (D), spodnjo objemko (E) in matice (F) odstranite z ročaja (C). (Sl. 35)
2. Zgornjo objemko (A), ročaj (B), podložke (C) in vijake (D) namestite na zgornjo gred.

- Spodnjo objemko (E) in matice (F) namestite na spodnji del zgornje gredi. (Sl. 36)
- Pomožni ročaj namestite med 2 puščici na zgornji gredi.
- Povsem zategnite vijake.

Opomba: Prepričajte se, da se ročaj ne premika.

Za montažo priključka obrezovalnika

- Namestite ščitnik rezalnega priključka (A), opornike (B), podložke (C), podložke (D) in vijake (E). Povsem zategnite vijake. (Sl. 37)
- Vstavite ključ inbus (A), da preprečite vrtenje gredi.
- Odstranite matico (B), podporno skledo (C) in držalo (D) na obrezovalniku in priključku motorne kose. (Sl. 38)
- Kosilno glavo (B) privijte na gred. (Sl. 39)

Za montažo priključka motorne kose

- Namestite ščitnik rezalnega priključka (A), opornike (B), podložke (C), podložke (D) in vijake (E). Povsem zategnite vijake. (Sl. 37)
- Vstavite ključ inbus (A), da preprečite vrtenje gredi.
- Odstranite matico (B), podporno skledo (C) in držalo (D) na obrezovalniku in priključku motorne kose. (Sl. 40)
- Namestite rezilo (B), spodnje držalo (C), podporno skledo (D) in matico (E). Povsem zategnite matico. (Sl. 41)

Za montažo priključka višinskega obrezovalnika

Za navodila za montažo priključka višinskega obrezovalnika glejte *Za vzdrževanje na priključku višinskega obrezovalnika na strani 425.*

Montaža dvodelne gredi

- Zavrtite gumbni vijak, da sprostite priključek gredi. (Sl. 42)
- Zaporni gumb/gumb za sprostitvev (A) premaknite v utor vodila. Priključek potisnite v sklopko, da se zaporni gumb/gumb za sprostitvev zaskoči v prvotni odprtini (B). (Sl. 43)
- Gred vstavite v spoj gredi. Gumb se mora premakniti skozi odprtino.

Opomba: Če se priključek povsem ne prilaga v zgornjo gred, uporabite kombiniran ključ, da notranjo pogonsko gred potisnete globlje v cev. Morda boste morali med potiskanjem obračati kombiniran ključ.

- Pređen izdelek uporabite, povsem zategnite gumbni vijak. (Sl. 44)

Razstavljanje dvodelne gredi

- Zavrtite gumbni vijak, da sprostite priključek gredi. (Sl. 45)
- Pritisnite in zadržite zaporni gumb/gumb za sprostitvev (B). Gredi povlecite narazen. (Sl. 46)

UPORABA



OPOZORILO: Pred uporabo izdelka morate prebrati in razumeti poglavje o varnosti.



POZOR: Ne uporabljajte bencina, ki ima koncentracijo etanola (E10) višjo od 10 %. Izdelek se lahko tako poškoduje.

Gorivo

Uporaba goriva



POZOR: Ta izdelek ima dvotaktni motor. Uporabite mešanico bencina in motornega olja za dvotaktne motorje. Mešanica mora vsebovati ustrezno količino olja. Če je razmerje med bencinom in oljem neustrezno, lahko pride do poškodb motorja.

- Vedno uporabljajte nov neosvinčeni bencin z oktanskim številom, nižjim od 90 RON (87 AKI), in s koncentracijo etanola, nižjo od 10 % (E10).
- Če izdelek pogosto uporabljate pri visokem številu vrtljajev motorja, uporabljajte bencin z višjim oktanskim številom.

Motorno olje za dvotaktne motorje

- Uporabljajte samo visokokakovostno motorno olje za dvotaktne motorje. Uporabljajte samo motorno olje za zračno hlajene motorje.
- Ne uporabljajte drugih vrst olja.
- Razmerje mešanice: 50 : 1 (2 %).

Bencin



POZOR: Ne uporabljajte bencina, ki ima oktansko število nižje od 90 RON (87 AKI). Izdelek se lahko tako poškoduje.

Bencin, v litrih	Olje za dvotaktne motorje, v litrih
5	0,10
10	0,20

Bencin, v litrih	Olje za dvotaktne motorje, v litrih
15	0,30
20	0,40

Ustvarjanje mešanice goriva

Opomba: Za mešanje goriva vedno uporabljajte čisto posodo za gorivo.

Opomba: Zagotovite, da je mogoče količino mešanice goriva, ki jo ustvarite, porabiti v 30 dneh.

1. Dodajte polovico količine bencina.
2. Dodajte celotno količino olja.
3. Posodo z mešanico goriva pretresite, da se vsebina zmeša.
4. Dodajte preostalo količino bencina.
5. Posodo z mešanico goriva pretresite, da se vsebina zmeša.
6. Napolnite rezervoar za gorivo.

Dolivanje goriva

- Vedno uporabljajte posodo za gorivo z ventilom proti prelivanju.
- Če so na posodi ostanki goriva, posodo očistite in počakajte, da se posuši.
- Zagotovite, da je območje okrog pokrovčka rezervoarja čisto.
- Preden mešanico goriva nalijete v rezervoar za gorivo, posodo za gorivo pretresite.

Zagon in zaustavitev

Zagon hladnega motorja

(Sl. 47)

1. Izklopno stikalo (A) premaknite v položaj za zagon.
2. Potisnite zaporo plina (B) in povlecite ročico plina (C).
3. Ko je ročica plina dejavna, pritisnite gumb hitrega prostega teka (D).
4. Sprostite zaporo plina in ročico plina.
5. 10-krat pritisnite membrano črpalke za gorivo. Membrane ni treba popolnoma napolniti. (Sl. 48)
6. Ročico čoka potisnite v položaj odprtega čoka. (Sl. 49)
7. Z levo roko pritisnite ohišje stroja ob tla. (Sl. 50)
8. Z desno roko počasi vlecite zaganjalno vrstico ven, dokler ne začutite določenega upora.

9. Hitro in močno povlecite zaganjalno vrstico. Ponovite približno 5-krat oz. dokler se motor ne poskuša zagnati.
10. Ročico dušilnega ventila (čoka) potisnite v položaj brez dušenja.
11. Hitro in močno povlecite zaganjalno vrstico, dokler se motor ne zažene.
12. Pustite, da motor deluje približno 10 sekund.
13. Povlecite ročico plina, da 60 sekund deluje pri majhni hitrosti.

Zagon toplega motorja

Opomba: Ta postopek upoštevajte, ko zaganjate izdelek, kateremu je zmanjkalo goriva in ste mu dolili gorivo.

(Sl. 47)

1. Izklopno stikalo (A) premaknite v položaj za zagon.
2. Potisnite zaporo plina (B) in povlecite ročico plina (C).
3. Ko je ročica plina dejavna, pritisnite gumb hitrega prostega teka (D).
4. Sprostite zaporo plina in ročico plina.
5. 10-krat pritisnite membrano črpalke za gorivo. Membrane ni treba popolnoma napolniti. (Sl. 48)
6. Z levo roko pritisnite ohišje stroja ob tla. (Sl. 50)
7. Ročico dušilnega ventila (čoka) potisnite v položaj brez dušenja.
8. Z desno roko počasi vlecite zaganjalno vrstico ven, dokler ne začutite določenega upora.
9. Hitro in močno povlecite zaganjalno vrstico, dokler se motor ne zažene.

Izklop izdelka

- Za zaustavitev motorja pritisnite izklopno stikalo.

Zagon izdelka, ko je gorivo prevroč

Če se izdelek ne zažene, je lahko za to krivo prevroč gorivo.

Opomba: Vedno uporabite novo gorivo in v toplem vremenu skrajšajte čas delovanja.

1. Postavite izdelek na hladno in v senco.
2. Počakajte vsaj 20 minut, da se izdelek ohladi.
3. Večkrat pritisnite membrano črpalke za gorivo v času 10–15 sekund.
4. Upoštevajte postopek za zagon hladnega motorja. Glejte *Zagon hladnega motorja na strani 423*.

VZDRŽEVANJE



OPOZORILO: Pred čiščenjem in izvajanjem popravil ali vzdrževalnih del na izdelku morate prebrati in razumeti poglavje o varnosti.

Urnik vzdrževanja

Dosledno sledite urniku vzdrževanja. Izračunani intervali veljajo za vsakodnevno uporabo izdelka. Če izdelka ne uporabljate vsak dan, veljajo drugačni intervali. Izvajajte samo postopke vzdrževanja, ki jih vsebuje ta priročnik. Glede drugih postopkov vzdrževanja, ki jih ta priročnik ne vsebuje, se obrnite na pooblaščen servisni center.

Dnevno vzdrževanje

- Očistite zunanje površine.
- Očistite zračni filter. Po potrebi zamenjajte.
- Preverite oprtnik.
- Preglejte zaporo plina in delovanje plina.
- Preverite ročaj in ročico.
- Preverite izklopno stikalo.
- Preverite ščitnike.
- Preverite, ali je rezalni priključek poškodovan oziroma razpokan.
- Zamenjajte poškodovan rezalni priključek.
- Namažite rezilne plošče (podaljšan priključek obrezovalnika žive meje).
- Preverite kosilno glavo.
- Preverite št. vrt. prostega teka.
- Preglejte izdelek in zagotovite, da ne pušča goriva.

Tedenska vzdrževalna opravila

- Preglejte ročico zaganjalne vrvice in zaganjalno vrvico.
- Preglejte mast kotnega prenosa.
- Očistite zunanje površine uplinjača in bližnjih območij.
- Očistite zunanost vžigalne svečke. Odstranite jo in pregledajte razdaljo med elektrodama. Nastavite razdaljo ali pa zamenjajte svečko. Poskrbite, da ima svečka t.i. zaščito proti radijskim motnjam.

Mesečna vzdrževalna opravila

- Očistite hladilni sistem.
- Preglejte filter goriva.
- Preverite, ali je cev goriva poškodovana.
- Preverite vse kable in povezave.
- Preglejte filter goriva.

Nastavitev uplinjača

Osnovne nastavitve uplinjača so prilagojene med preizkušanjem v tovarni. Prilagoditev mora izvesti usposobljen serviser.

Preverjanje dušilnika



OPOZORILO: Ne uporabljajte izdelka s poškodovanim dušilnikom. Poškodovan dušilnik vedno zamenjajte.



OPOZORILO: Dušilniki s katalizatorjem se med delovanjem zelo segrejejo. Obstaja nevarnost opeklin ali požara.



OPOZORILO: Dušilnik znižuje nivo hrupa in usmerja izpušne pline stran od uporabnika. Izpušni plini so vroči in lahko vsebujejo iskre. Nevarnost požara.



POZOR: Poškodovan lovilec isker in mrežica lovilca isker je treba zamenjati. Izdelka ne uporabljajte, če lovilec isker in mrežica lovilca isker ni nameščena ali je ta poškodovana.



POZOR: Če sta lovilec isker in mrežica lovilca isker zamašena, se bo izdelek preveč segrel. To povzroči poškodbe valja in bata.

1. Prepričajte se, da dušilnik ni poškodovan.
2. Poskrbite, da je dušilnik pravilno nameščen na izdelek.
3. Nekateri dušilniki so opremljeni s posebnim lovilec isker in mrežico lovilca isker. Če je izdelek opremljen s to vrsto dušilnika, lovilec isker in mrežico lovilca isker čistite vsaj enkrat tedensko. Uporabite žično krtačo. (Sl. 51)

Čiščenje/vzdrževanje hladilnega sistema

Ta izdelek ima hladilni sistem. Umazan ali zamašen hladilni sistem povzroča pregrevanje izdelka, zaradi česar pride do poškodb bata in valja. Preverite in s krtačko očistite hladilni sistem enkrat tedensko ali pogosteje v zahtevnih pogojih. Hladilni sistem sestavljajo hladilna rebra na valju (1) in dovod zraka (2).

(Sl. 52)

Čiščenje zračnega filtra

1. Odstranite pokrov zračnega filtra in zračni filter. (Sl. 53)
2. Zračni filter očistite s toplo milnico. Počakajte, da se zračni filter posuši, preden ga znova namestite.

3. Če je zračni filter preveč umazan, da bi ga lahko temeljito očistili, ga zamenjajte. Če je zračni filter poškodovan, ga zamenjajte.
4. Če ima izdelek penasti zračni filter, nanesite olje za zračni filter. Olje za zračni filter nanesite samo na penasti filter. Olja ne nanašajte na filter iz filca.

Filter goriva

Če motorju zmanjka goriva, preverite ali sta zračna odprtina v pokrovčku rezervoarja za gorivo in filter goriva (A) čista.

(Sl. 54)

Polnjenje kotnega prenosa z mastjo

Kotni prenos mora biti do treh četrtin napolnjen z mastjo za kotne prenose.

(Sl. 55)

Pregled svečke



POZOR: Vedno uporabljajte priporočeno vrsto svečke. Zaradi neustrezne vrste vžigalne svečke se izdelek lahko poškoduje.

- Če se moč motorja zmanjša, motorja ni mogoče enostavno zagnati ali ta ne deluje ustrezno v prostem teku, preglejte vžigalno svečko.
- Tveganje za pojav oblog na elektrodah vžigalne svečke lahko zmanjšate tako, da upoštevate ta navodila:
 - a) Hitrost prostega teka mora biti pravilno nastavljena.
 - b) Mešanica goriva mora biti ustrezna.
 - c) Zračni filter mora biti čist.
- Če je vžigalna svečka umazana, jo očistite in zagotovite, da je razmak med elektrodama ustrezen; glejte **TEHNIČNI PODATKI na strani 427**. (Sl. 56)
- Vžigalno svečko po potrebi zamenjajte.

Brušenje rezil in nožev za travo

1. Rezila in nože za travo nabrusite s plosko pilo z enim rezom.
2. Enakomerno nabrusite vse robove rezil in nožev, da bodo uravnoteženi. (Sl. 57)

Zamenjava kosilne nitke

(Sl. 58)
(Sl. 59)
(Sl. 60)
(Sl. 61)
(Sl. 62)
(Sl. 63)
(Sl. 64)
(Sl. 65)

Za vzdrževanje na priključku višinskega obrezovalnika



OPOZORILO: Pred vzdrževanjem na priključku odstranite svečke.

Za namestitev ali zamenjavo verige



OPOZORILO: Ko je veriga obrabljena ali poškodovana, jo zamenjajte z verigo z majhnim povratnim udarcem. Glejte **PRIKLJUČKI na strani 429**.

Opomba: Pri dotikanju verige vedno nosite zaščitne rokavice.

1. Odklopite pokrov svečke.
2. Uporabite ključ, da sprostite matico pokrova zobnika, in sicer z obračanjem v nasprotni smeri urnega kazalca. (Sl. 66)
3. Odstranite matico pokrova zobnika, podložko (B) in pokrov zobnika (C). (Sl. 67)
4. Če sta nameščena, odstranite vodilni meč in verigo.
5. Če zamenjujete verigo, odstranite staro verigo z vodilnega meča in jo zavrzite.
6. Z mehko krtačo ali suho krpo s površin odstranite vso žagovino, umazanijo in drug neželen material.
7. Izvedite vzdrževanje na vodilnem meču. Glejte **Za vzdrževanje na vodilnem meču na strani 427**.
8. Obračajte nastavitveni vijak v nasprotni smeri urnega kazalca, dokler se nastavitveni zatič ne nahaja na prikazanem položaju. (Sl. 68)
9. Novo verigo namestite na vodilni meč tako, da se rezila nahajajo v pravilni smeri. Začnite na vrhu vodilnega meča in se premikajte do sprednjega dela vodilnega meča. (Sl. 69)

Opomba: Prepričajte se, da je spodnji del verige v utoru na vodilnem meču in na sprednjem zobniku vodilnega meča.

10. Ko se veriga nahaja na vodilnem meču, ju namestite na žago in verigo namestite okrog zobnika. Zobe zobnika poravnajte z verigo.
11. Prepričajte se, da se nastavitveni zatič nahaja v nastavitveni odprtini vodilnega meča. (Sl. 70)

Opomba: Za nastavljanje napetosti verige se uporabljata nastavitveni zatič in vijak. Pri montaži vodilnega meča je zelo pomembno, da se nastavitveni vijak nahaja v odprtini nastavitvenega zatiča na vodilnem meču.

12. Namestite pokrov zobnika (A), podložko (B) in matico pokrova zobnika (C). Matico rahlo privijte s prsti. (Sl. 71)

13. Nastavite napetost verige. Glejte *Za nastavitve napetosti verige na strani 426*.

Opomba: Redno preverjajte napetost verige. Veriga, ki ima pravilno napetost, ima boljše delovanje in daljšo življenjsko dobo.

Za nastavitev napetosti verige



OPOZORILO: Pred nastavljanjem napetosti verige si nadenite rokavice. Veriga je ostra in lahko povzroči resne poškodbe.

Opomba: Veriga se med delovanjem razširi, še posebej med prvimi 15 minutami uporabe. Po uporabi ali dolivanju goriva v izdelek morate pogosto pregledati in prilagoditi napetost verige.

1. Verigo in vodilni meč pregledite glede kakršnih koli poškodb. Zamenjajte kateri koli del, ki je poškodovan.
2. Uporabite ključ, da sprostite matico pokrova zobnika, in sicer z obračanjem v nasprotni smeri urnega kazalca. Ne odstranjujte matice. (Sl. 66)
3. Uporabite prste, da privijete matico ob pokrov.
4. Nastavitveni vijak obračajte v smeri urnega kazalca, dokler se veriga ne dotakne spodnjega dela vodilnega meča, potem pa nastavitveni vijak obrnite za dodatnega ¼ obrata v smeri urnega kazalca. (Sl. 72)
5. Z izvijačem na kombiniranem ključu premaknite verigo okrog vodilnega meča. Veriga se mora premikati gladko in prosto. (Sl. 73)
6. Če se veriga ne vrti, je prenapeta. Sprostite matico pokrova zobnika in nastavitveni vijak za ¼ obrata obrnite v nasprotni smeri urnega kazalca. Privijte matico pokrova zobnika.
7. Prepričajte se, da med verigo in spodnjim delom vodilnega meča ni razmika. Če je razmik prisoten, potem je veriga preveč sproščena in so potrebne dodatne nastavitve. Ne uporabljajte izdelka z ohlapno verigo.
8. Če je veriga pravilno napeta, potem dvignite konec vodilnega meča in s kombiniranim ključem čvrsto privijte matico pokrova zobnika v smeri urnega kazalca. (Sl. 74) (Sl. 75)

Opomba: Veriga ima pravilno napetost, ko se prosto premika vzdolž vodilnega meča, vendar ne visi pod vodilnim mečem.

Za brušenje verige



OPOZORILO: Pred brušenjem verige si nadenite rokavice. Verigo brusite od notranje strani do zunanje strani rezila.



OPOZORILO: Brusite samo na srednjem hodu. Uporabite 2 ali 3 hoda za vsak rob rezila. Zadostno nabrusite, da odstranite poškodbe robov rezila, ki vključujejo stranske plošče in zgornje plošče rezil. Vsa rezila ohranjajte na enaki dolžini.

Verigo nabrusite, ko:

- se velikost delcev zmanjša;
- žago med rezanjem vleče v eno stran ali se nagiba;
- morate žago s silo potiskati skozi veje.

1. Odklopite svečko.
2. Po potrebi nastavite napetost verige *Za nastavitve napetosti verige na strani 426*.
3. Držalo pile (A) nastavite na 90°. (Sl. 76) Prepričajte se, da držalo pile ostane na zgornjih robovih rezila (B) in kalibriranju globine (C).

Opomba: Veriga ima leva in desna rezila.

4. Oznake 30° na držalu za pilo (A) poravnajte z vodilnim mečem in sredino verige. (Sl. 77)
5. Nabrusite rezila (B) na eni strani. (Sl. 77) Obrnite verigo, da nabrusite rezila na drugi strani.
6. Pregledajte kalibriranje globine in ga premaknite navzdol. Šablono za globinske zobe prislonite na rezila.
7. S plosko pilo nivo kalibriranja globine nastavite na zgornji del orodja kalibriranja globine.
8. S plosko pilo naredite okrogel sprednji rob za kalibriranje globine. Prepričajte se, da je zgornji del kalibriranja globine raven.

Za mazanje vodilnega meča in verige



OPOZORILO: Ne uporabljajte odpadnega olja. Uporaba odpadnega olja je lahko nevarna za uporabnika in lahko povzroči škodo na izdelku in v okolju.

Verižno olje dovaja stalno mazanje verige in vodilnega meča. Oddajanje olja je samodejno spremljano, da se zagotovi zadostna količina olja. Če ni dovolj olja, bo prišlo do poškodb vodilnega meča in verige ter do prevelike vročine. Prevelika vročina povzroči dim v verigi in/ali spremembe barve vodilnega meča. Vedno napolnite rezervoar olja meča, ko polnite rezervoar za gorivo.

Upoštevajte ta navodila za mazanje vodilnega meča in verige:

1. Izklopite motor.
2. Odstranite pokrovček za olje.
3. Napolnite rezervoar olja meča.

Za vzdrževanje na vodilnem meču



OPOZORILO: Izvedite vzdrževanje na vodilnem meču, ko:

- izdelek reže na eno stran;
- morate izdelek potiskati s silo;
- mazanje vodilnega meča ni zadostno.

Po vsaki uporabi z vodilnega meča in iz odprtine zobnika odstranite vso žagovino.



OPOZORILO: Zamenjajte vodilni meč, ko:

- je utor je obrabljen;
- se vodilni meč upogne ali ima razpoke;
- se kanal vodilnega meča med rezanjem preveč segreje;
- v kanalu vodilnega meča nastanejo grobi ostanki.

To povzroča poškodbe verige in otežuje rezanje, če je vodilni meč obrabljen.

1. Odklopite svečko.

2. Odvijte pritrdilno matico in odstranite zavoro verige.
3. Odstranite vodilni meč in verigo.
4. Očistite odprtine za dolivanje olja in utor.

Opomba: Odprtine za dolivanje olja in utor je treba čistiti po vsakih 5 urah delovanja.

5. Grobe ostanke v kanalu vodilnega meča odstranite s plosko pilo.

Opomba: Grobi ostanki so običajen pojav, ko se kanal vodilnega meča obrabi.

6. Uporabite plosko pilo, da zgladite robove in strani, če zgornji del vodilnega meča postane grob.
7. Zamenjajte vodilni meč.

Za mazanje rezilne plošče (podaljšan priključek obrezovalnika žive meje)

- Za lažjo uporabo in daljšo življenjsko dobo rezila namažite pred in po vsaki uporabi.
- Olje nanesite tako, da se porazdeli med dve rezili. Maziva ne smejo biti strupena, morajo biti nenevarna in preprečevati korozijo premičnih kovinskih delov.

PREVOZ IN SKLADIŠČENJE

- Opremo varno pritrdite na prevozno sredstvo, da se izognete poškodbam in nesrečam.
- Izdelek in opremo skladiščite na suhem mestu, kjer ne zmrzuje.
- Izdelek očistite.
- Zamenjajte ali popravite poškodovane dele.
- Pri izdelku, ki ne zadržuje vlage, uporabite primerno zaščitno prevleko.
- Med prevozom mora biti izdelek varno pritrjen.

TEHNIČNI PODATKI

	enota	B33 PS (B33BCSMC)	B33 PS+ (B33BCSMC)
Specifikacije motorja			
Gibna prostornina valja	cm ³	33	33
Vrtina valja	mm	36	36
Hod	mm	32	32
Število vrtljajev v prostem teku	min ⁻¹	2700-3200	2700-3200
Najvišja hitrost pogonske gredi	min ⁻¹	8500	8500
Najvišja hitrost motorja	min ⁻¹	10000	10000
Največja izhodna moč motorja	kW/min ⁻¹	0,9/7000	0,9/7000
Svečka	—	RCJ6Y	RCJ6Y
Razmak med elektrodama	mm	0,65	0,65
Prostornina posode za gorivo	cm ³	700	700
Podatki o hrupu in vibracijah			

Ekvivalentna raven vibracij (ahv, eq), model s priključkom obrezovalnika, za levi/desni ročaj – glejte opombo 1	m/s ²	5,4/6,7	5,4/6,7
Ekvivalentna raven vibracij (ahv, eq), model s priključkom motorne kose, za levi/desni ročaj – glejte opombo 1	m/s ²	—	6,6/8,1
Ekvivalentna raven vibracij (ahv, eq), model s priključkom višinskega obrezovalnika, za levi/desni ročaj – glejte opombo 1	dB (A)	—	5,4/6,3
Ekvivalentna raven vibracij (ahv, eq), model s priključkom obrezovalnika žive meje, za levi/desni ročaj – glejte opombo 1	dB (A)	—	5,4/6,7
Stopnja zvočne moči, zagotovljeno (LWA), model s priključkom obrezovalnika – glejte opombo 2	dB (A)	115	115
Stopnja zvočne moči, zagotovljeno (LWA), model s priključkom motorne kose – glejte opombo 2	dB (A)	—	112
Stopnja zvočne moči, zagotovljeno (LWA), model s priključkom višinskega obrezovalnika – glejte opombo 2	dB (A)	—	113
Stopnja zvočne moči, zagotovljeno (LWA), model s priključkom obrezovalnika žive meje – glejte opombo 2	dB (A)	—	112
Stopnja zvočne moči, izmerjeno, model s priključkom obrezovalnika – glejte opombo 2	dB (A)	112	112
Stopnja zvočne moči, izmerjeno, model s priključkom motorne kose – glejte opombo 2	dB (A)	—	109
Stopnja zvočne moči, izmerjeno, model s priključkom višinskega obrezovalnika – glejte opombo 2	dB (A)	—	110
Stopnja zvočne moči, izmerjeno, model s priključkom obrezovalnika žive meje – glejte opombo 2	dB (A)	—	109
Stopnja zvočnega tlaka pri ušesu upravjalca, model s priključkom obrezovalnika – glejte opombo 3	dB (A)	96,8	96,8
Stopnja zvočnega tlaka pri ušesu upravjalca, model s priključkom motorne kose – glejte opombo 3	dB (A)	—	96,4
Stopnja zvočnega tlaka pri ušesu upravjalca, model s priključkom višinskega obrezovalnika – glejte opombo 3	dB (A)	—	95,0
Stopnja zvočnega tlaka pri ušesu upravjalca, model s priključkom obrezovalnika žive meje – glejte opombo 3	dB (A)	—	96,6

Mere izdelka

Teža, motor in zgornja gred (brez goriva, rezalnega priključka in ščitnika)	kg	7,7	7,7
---	----	-----	-----

Opomba 1: Zabeleženi podatki za ekvivalentno raven vibracij imajo tipično statistično razpršitev (standardni odklon) 1,5 m/s².

Opomba 2: Emisije hrupa v okolju, merjene kot moč zvoka (L_{WA}), v skladu z direktivo ES 2000/14/ES. Navedena raven zvočne moči naprave je bila izmerjena z originalnim rezalnim priključkom, ki dosega najvišjo raven. Razlika med zajamčeno in izmerjeno ravno zvočne moči je v tem, da zajamčena raven zvočne moči, v skladu z direktivo 2000/14/ES, vključuje tudi razpršitev izmerjenih vrednosti in razlike med različnimi napravami istega modela.

Opomba 3: Podatki za ekvivalentno raven zvočnega tlaka za napravo imajo tipično statistično razpršitev (standardni odklon) v vrednosti 3 dB (A).

PRIKLJUČKI

	enota	B33 PS, B33 PS+
Nastavek za košnjo		
Dolžina priključka (skupno)	cm (palci)	84,7 (33,35)
Teža priključka (z rezalno glavo in ščitnikom rezalnega priključka)	kg (lb)	1,84 (4,06)
Dolžina gredi	cm (palci)	62,6 (24,65)
Premer gredi	mm (palci)	25,4 (1,0)
Navoj vretena gredi	—	M10
Vrtenje rezalne glave (pogled upravljalca)	—	V nasprotni smeri urnega kazalca
Vrsta pogonske gredi	—	Trdno
Največji rezalni premer	cm (palci)	43 (17)
Velikost kosilne nitke	mm (palci)	2,5 (0,095)
Število kosilnih nitk	—	2
Vrsta rezalne glave	—	Udarna glava
Zmogljivost nitke rezalne glave	—	4 (13,12)
Oblika ščitnika rezalnega priključka	—	Kombinacija (kosilna nitka in nož za travo)
Priključek kosilnice		
Dolžina priključka (skupno)	cm (palci)	84,7 (33,35)
Teža priključka (z nožem za travo in ščitnikom rezalnega priključka)	kg (lb)	1,72 (3,79)
Dolžina gredi	cm (palci)	62,6 (24,65)
Premer gredi	mm (palci)	25,4 (1,0)
Navoj vretena gredi	—	M10
Vrtenje rezalne glave (pogled upravljalca)	—	V nasprotni smeri urnega kazalca
Vrsta pogonske gredi	—	Trdno
Oblika noža za travo	—	3 zobje
Premer noža za travo	mm (palci)	255 (10)
Premer središčne odprtine noža za travo	mm (palci)	25,4 (1,0)
Oblika ščitnika rezalnega priključka	—	Kombinacija (kosilna nitka in nož za travo)
Priključek višinskega obrezovalnika		
Dolžina priključka (skupno)	cm (palci)	105,9 (41,7)
Teža priključka (suh, z vodilnim mečem in verigo)	kg (lb)	1,66 (3,66)
Dolžina gredi	cm (palci)	65,8 (25,9)

	enota	B33 PS, B33 PS+
Premer gredi	mm (palci)	25,4 (1,0)
Dolžina meča	cm (palci)	25 (10)
Število zob zobnika meča	—	7
Število gonilnih zob verige	—	7
Največji rezalni premer	cm (palci)	10 (3,94)
Število gonilnih členov verige	—	40
Šablona verige	mm (palci)	1,3 (0,050)
Korak verige	mm (palci)	9,52 (0,375)
Razmerje zmanjševanja	—	0,94
Vrsta/model verige	91PX040G, UC 81 GS, UC 81 G, H38	91PX040G, UC 81 GS, UC 81 G, H38
Kapaciteta posode za olje	ml (oz)	130 (4,39)
Podaljšan priključek obrezovalnika žive meje		
Dolžina priključka (skupno)	cm (palci)	126,1 (49,64)
Teža priključka	kg (lb)	2,20 (4,85)
Dolžina gredi	cm (palci)	64,4 (25,35)
Premer gredi	mm (palci)	25,4 (1)
Razmik med zobmi (od konice do konice)	mm (palci)	25 (0,98)
Največji rezalni premer	mm (palci)	15 (0,59)
Rezalna dolžina	mm (palci)	360 (14,17)
Dolžina meča (od menjalnika do konice)	mm (palci)	438 (17,24)
Število zob na rezilo	—	26
Nagib zoba	mm (palci)	31 (1,22)
Vrsta delovanja rezila	—	Dvojno nihanje
Razpon kotne nastavitve	°	90° skupno, 45° od sredinske linije gredi

VSEBINA IZJAVE ES O SKLADNOSTI

Pri Husqvarna AB, SE 561 82 Huskvarna, ŠVEDSKA, na lastno odgovornost izjavljamo, da je predstavljeni izdelek:

Opis	Bencinski obrezovalnik trave/motorna kosa
Znamka	McCulloch

Opis	Bencinski obrezovalnik trave/motorna kosa
Platforma/vrsta/model	Platforma B33BCSMC, natančneje model B33PS, B33PS+
Serija	Serijske številke od letnika 2018 dalje

popolnoma skladen z naslednjimi direktivami in uredbami EU:

Direktiva/uredba	Opis
2006/42/ES	o strojih
2014/30/EU	o elektromagnetni združljivosti
2000/14/ES	o zunanjem hrupu

Usklajeni standardi in/ali tehnične specifikacije v veljavi: EN ISO 12100, EN ISO 11806-1, EN ISO 11680-1, EN ISO 10517, CISPR 12, ISO 14982, ISO 3744

V skladu z direktivo 2000/14/ES, priloga V, so določene ravni zvoka navedene v poglavju s tehničnimi podatki v tem priročniku in v podpisani izjavi EU o skladnosti.

TÜV Rheinland N.A. je v imenu družbe Husqvarna AB opravil prostovoljen tipski pregled in sestavil dokument Certifikat o skladnosti z direktivo Sveta ES 2006/42/ES o strojih.

Ta certifikat, kot je naveden v podpisani izjavi ES o skladnosti, velja za vse proizvodne lokacije in države porekla, navedene na izdelku.

Dobavljeni bencinski obrezovalniki trave oziroma motorne kose so enaki primerku, na katerem je bil opravljen pregled.

Sadržaj

UVOD.....	432	TRANSPORT I SKLADIŠTENJE.....	444
BEZBEDNOST.....	433	TEHNIČKI PODACI.....	444
SKLAPANJE.....	439	DODACI.....	446
RUKOVANJE.....	439	SADRŽAJ EZ DEKLARACIJE O	
ODRŽAVANJE.....	441	USAGLAŠENOSTI.....	447

UVOD

Korisničko uputstvo

Ovo korisničko uputstvo je originalno napisano na engleskom jeziku. Korisnička uputstva na drugim jezicima su prevodi sa engleskog jezika.

Pregled

(Sl. 1)

1. Pomoćna ručka
2. Prsten vešanja
3. Prekidač za zaustavljanje
4. Spojnica osovine
5. Prekidač gasa
6. Kočnica gasa
7. Trimer za travu i dodatak za rezač žbunja
8. Kombinovani alat
9. Prigušivač
10. Ručica užeta startera
11. Poklopac rezervoara za gorivo
12. Svećica / poklopac svećice
13. Kontrola čoka
14. Poklopac filtera za vazduh
15. Imbus ključ
16. Uprtač
17. Štitnik priključka za rezanje za trimer i dodatak za rezač žbunja
18. Sečiva makaza za živu ogradu
19. Ručica za podešavanje ugla
20. Vodilica
21. Lanac
22. Poklopac rezervoara za ulje za lanac
23. Poklopac lančanika
24. Ključ, 8 mm / 10 mm
25. Dodatak za produženi trimer za ograde
26. Dodatak sa teleskopskom testerom
27. Futrola mača za dodatak sa teleskopskom testerom
28. Štitnik sečiva za dodatak za produžene makaze za živu ogradu
29. Navrtka
30. Oslona šolja
31. Donji držač

32. Nož za travu
33. Glava trimera
34. Transportni štitnik noža za travu
35. Korisničko uputstvo
36. Pumpa za vazduh
37. Gornji držač

Simboli na proizvodu

- (Sl. 2) Upozorenje
- (Sl. 3) Pročitajte ovo uputstvo
- (Sl. 4) Koristite odobrenu zaštitu za glavu, zaštitu za sluh i zaštitu za oči.
- (Sl. 5) Koristite odobrene zaštitne rukavice.
- (Sl. 6) Nosite nekližuće i čvrste čizme.
- (Sl. 7) Proizvod može prouzrokovati izbacivanje predmeta, što može da izazove telesnu povredu.
- (Sl. 8) Maksimalna brzina izlazne osovine.
- (Sl. 9) Bezbedno rastojanje
- (Sl. 10) Bezbedno rastojanje
- (Sl. 11) Opasnost od udara noža ako oprema za rezanje dodirne predmet koji odmah ne odseče. Proizvod može odseći delove tela. Održavajte minimalno rastojanje od 15 m (50 stopa) od osoba i životinja tokom rada proizvoda.
- (Sl. 12) Pobrnite se da dugu kosu podignete iznad ramena.
- (Sl. 13) Strelice prikazuju ograničenja za položaj ručice.

- (Sl. 14) Pumpa za gorivo
- (Sl. 15) Kontrola čoka
- (Sl. 16) Vodite računa da neki deo tela ne dođe u kontakt sa površinama visoke temperature.
- (Sl. 17) Uverite se da u području opasnosti od povratnog udara nema nikog.
- (Sl. 18) OPASNOST – držite ruke podalje od noža.
- (Sl. 19) Nivo snage zvuka
- (Sl. 20) Proizvod je usaglašen sa važećim direktivama EZ.
- (Sl. 21) Proizvod je usaglašen sa važećim direktivama EAC.
- (Sl. 22) Proizvod je usaglašen sa važećim direktivama Ukrajine.

Napomena: Drugi simboli/oznake na proizvodu odnose se na zahteve za sertifikaciju za ostale komercijalne oblasti.

EU V



UPOZORENJE: Neovlašćene prepravke motora poništavaju EU tip odobrenja za ovaj proizvod.

Odgovornost za proizvod

Kako je izloženo u zakonima o odgovornosti za proizvode, mi nismo odgovorni za oštećenja prouzrokovana našim proizvodom ako:

- proizvod je popravljen na pogrešan način.
- proizvod je popravljen korišćenjem delova koji nisu napravljeni ili odobreni od strane proizvođača.
- proizvod ima opremu koja ne potiče ili nije odobrena od strane proizvođača.
- proizvod nije popravljen u ovlašćenom servisnom centru ili od strane ovlašćenog stručnjaka.

BEZBEDNOST

Bezbednosne definicije

Definicije navedene u nastavku pružaju nivo ozbiljnosti za svaku signalnu reč.



UPOZORENJE: Telesne povrede osoba.



OPREZ: Oštećenje proizvoda.

Napomena: Ove informacije olakšavaju korišćenje proizvoda.

Bezbednost vibracija

Ovaj se proizvod primenjuje samo za povremeni rad. Kontinuirani ili redovan rad sa proizvodom može da prouzrokuje Rejnoov fenomen ili ekvivalentne medicinske probleme koji proističu iz izloženosti vibracijama. Pregledajte stanje šaka i prstiju ako kontinuirano ili redovno rukujete proizvodom. Ako na vašim šakama ili prstima postoje promene boje, imate bolove, peckanje ili utrnulost u šakama ili prstima, prekinite rad i odmah se obratite lekaru.

Opšta bezbednosna uputstva



UPOZORENJE: Pročitajte upozoravajuća uputstva koja slede pre korišćenja proizvoda.

- Koristite proizvod na ispravan način. Telesna povreda ili smrt su mogući rezultat neispravnog korišćenja. Koristite proizvod samo za zadatke navedene u ovom uputstvu. Nemojte koristiti proizvod za druge zadatke.
- Pratite instrukcije navedene u ovom uputstvu. Pratite bezbednosne simbole i bezbednosna uputstva. Ako rukovalac ne prati uputstva i simbole, oštećenje, telesna povreda ili smrt su mogući rezultat.
- Nemojte baciti ovo uputstvo. Koristite uputstva kako biste sklopili, rukovali i održavali proizvod u dobrom stanju. Koristite uputstva za ispravno montiranje dodatka i opreme. Koristite isključivo odobrene dodatke i opremu.
- Nemojte koristiti oštećeni proizvod. Pridržavajte se šeme održavanja. Vršite samo one radove održavanja za koje pronađete instrukcije u ovom uputstvu. Ovlašćeni servisni centar mora izvršiti sve druge radove održavanja.
- Ovo uputstvo ne može sadržavati sve situacije koje se mogu pojaviti prilikom korišćenja proizvoda. Budite pažljivi i koristite zdrav razum. Nemojte rukovati proizvodom ili vršiti održavanje ako niste sigurni u pogledu određene situacije. Obratite se stručnjaku za proizvod, prodavcu, servisnom zastupniku ili ovlašćenom servisnom centru kako biste dobili više informacija.
- Iskopčajte kabl svećice pre nego što sklopite proizvod, uskladištite ga ili izvršite održavanje.
- Nemojte koristiti proizvod ako je izmenjen od inicijalnih specifikacija. Nemojte menjati deo na proizvodu bez odobrenja od strane proizvođača. Koristite samo delove koji su odobreni od strane

proizvođača. Telesna povreda ili smrt su mogući rezultat nepravilnog održavanja.

- Nemojte izdati isparenja iz motora. Dugotrajno udisanje izduvnih gasov motorja je opasno za zdravlje.
- Nemojte pokretati proizvod u zatvorenom prostoru ili blizu zapaljivih materijala. Izduvni gasovi su vrući i mogu imati varnicu koja može potpaliti požar. Nedovoljan protok vazduha može izazvati telesnu povredu ili smrt usled gušenja ili prisustva ugljenmonoksida.
- Kada koristite ovaj proizvod, motor stvara elektromagnetno polje. Elektromagnetno polje može izazvati oštećenje medicinskih implantata. Posavetujte se sa svojim lekarom i proizvođačem medicinskog implantata pre nego što počnete da rukujete ovim proizvodom.
- Nemojte dozvoliti da dete rukuje proizvodom. Ne dozvolite neobučenim osobama da rukuju proizvodom.
- Pobrinite se da uvek nadzirete osobu sa smanjenim fizičkim ili mentalnim sposobnostima koja koristi proizvod. Odgovorna odrasla osoba mora biti prisutna sve vreme.
- Proizvod čuvajte na mestu gde deca i neovlašćene osobe nemaju pristup.
- Proizvod može da izbacuje predmete i tako izazove telesne povrede. Pridržavajte se bezbednosnih uputstava kako biste smanjili rizik od telesne povrede ili smrti.
- Nemojte se udaljavati od proizvoda kada motor radi.
- Rukovalac proizvoda je odgovoran u slučaju ako dođe do nesreće.
- Uverite se da delovi nisu oštećeni pre nego što koristite proizvod.
- Uverite se da ste udaljeni najmanje 15 m (50 stopa) od drugih osoba ili životinja pre nego što koristite proizvod. Uverite se da osobe u okolnom području znaju da ćete koristiti proizvod.
- Pogledajte nacionalne ili lokalne zakone. Oni mogu sprečavati ili umanjiti načine za rad proizvoda u određenim slučajevima.
- Ne koristite proizvod ako ste iscrpljeni ili pod uticajem alkohola, droge ili lekova. Oni mogu uticati na vaš vid, budnost, koordinaciju ili prosuđivanje.

Opšta bezbednosna upozorenja za trimera za travu

- Glavu trimera koristite za podrezivanje trave.
- Uvek vodite računa da struna trimera bude čvrsto i ravnomerno omotana oko bubnja da bi se sprečile štetne vibracije.
- Koristite samo preporučene glave trimera i strune trimera.
- Proverite da li je nož koji se nalazi na štitniku trimera neoštećen. Time se reže struna trimera skraćuje na ispravnu dužinu.

- Radite sa proizvodom tako da vam je priključak za košenje ispod struka.
- Nemojte dodirivati menjač ugla nakon zaustavljanja motora.
- Menjač ugla je vruć nakon zaustavljanja motora. Vruće površine mogu da izazovu telesnu povredu.

Skraćivanje trave

1. Držite glavu trimera odmah iznad tla i pod uglom. Nemojte pritiskati strunu trimera u travu. (Sl. 23)
2. Smanjite brzinu motora da biste smanjili rizik od oštećenja biljaka.
3. Koristite 80% gasa kada kosite travu blizu predmeta. (Sl. 24)

Košenje trave

1. Uverite se da je strunu trimera paralelna sa tlom prilikom košenja. (Sl. 25)
2. Nemojte pritiskati glavu trimera o tlo. Može doći do uništenja tla i oštećenja proizvoda.
3. Nemojte dozvoliti da trimera glava neprestano dodiruje tlo, to može prouzrokovati oštećenje glave trimera.
4. Koristite pun gas kada pomerate proizvod od ugla do ugla dok kosite travu. Pobrinite se da je strunu trimera paralelna sa tlom. (Sl. 26)

Pometanje trave

Protok vazduha iz rotirajuće trimi niti može se koristiti za uklanjanje isečene trave iz područja.

1. Držite trimi glavu i trimi nit paralelno sa tlom i iznad tla.
2. Primenite pun gas.
3. Pomerajte trimi glavu sa strane u stranu i raščišćavajte travu.



UPOZORENJE: Očistite poklopac trimi glave svaki put kada postavljate novu trimi nit kako biste sprečili neravnotežu i vibracije u ručicama. Takođe izvršite pregled drugih delova trimi glave i očistite ih po potrebi.

Opšta bezbednosna upozorenja za rezač žbunja

- Za sve tipove visoke ili snažne trave upotrebljava se list za košenje trave.
- List za košenje trave i nož za košenje trave ne smeju da se koriste za drvenaste stabljike.
- Koristite zaštitu za glavu kada radite sa proizvodom sa listom.
- Nosite zaštitne rukavice kad dodirujete ili održavate nož.
- Koristite proizvod sa odobrenim listom. Nemojte koristiti nož ako svi potrebni delovi nisu pravilno postavljeni. Pobrinite se da se postavljanje izvrši na

ispravan način i da se koriste odgovarajući delovi. Nepravilno postavljanje može prouzrokovati da nož odleti i teško povredi rukovaoca ili prisutne osobe.

- Radite sa proizvodom tako da vam je priključak za košenje ispod struka.
- Nemojte dodirivati menjač ugla nakon zaustavljanja motora.
- Menjač ugla je vruć nakon zaustavljanja motora. Vruće površine mogu da izazovu telesnu povredu.
- Nož koji se retira posle zaustavljanja motora ili otpuštanja prekidača gasa može da prouzrokuje telesne povrede.
- Držite ruke dalje od noža. Dodir noža može da izazove teške povrede.
- Zaustavite motor pre nego što budete radili nešto na priključku za košenje. Uverite se da se priključak za košenje potpuno zaustavio. Isključite kabl sa svećice.
- Uverite se da se nož potpuno zaustavio pre održavanja.
- Održavajte zube sečiva u dobrom stanju i propisno naoštrene.
- Pogrešno naoštren ili oštećen list testere povećava opasnost od nesrećnih slučajeva. Održavajte zube sečiva u dobrom stanju i propisno naoštrene. Pridržavajte se uputstava i koristite preporučenu turpiju za oštrenje.
- Uverite se da štitnik noža nije oštećen ili uvijen.
- Pričvrstite zaštitu za transportovanje na nož prilikom transporta ili skladištenja proizvoda.

Udar noža

- Udar noža je naglo pokretanje proizvoda ustranu, unapred ili unazad. Udar noža nastaje kada list za košenje trave ili nož sekača udari o predmet koji se ne može poseći. Rizik od udara noža se povećava u oblastima u kojima nije lako videti materijal koji se reže.
- Kada se udar noža dogodi, postoji rizik da se proizvod ili rukovalac pomere iz položaja. Nož koji se pokreće može udariti prisutne osobe i postoji rizik od telesnih povreda.
- Ako je nož savijen, ima pukotine, slomljen je ili oštećen, morate ga odbaciti.
- Koristite oštar nož. Rizik od udara noža se povećava kada nož nije oštar.

Čišćenje trave pomoću lista za košenje trave

1. Razdvojite stopala tokom rada proizvodom. Stojte čvrsto na tlu sa oba stopala.
2. Stavite oslonu šolju da ovlaš leži na tlu. To sprečava da nož dodirne tlo.
3. Za čist rez koristite bočni pokret zdesna nalevo. Koristite levu stranu noža (kao u položaju kazaljki između 8 i 12 časova) za sečenje. (Sl. 27)
4. Kad raščišćavate travu, nagnite nož ulevo.

Napomena: Trava se lako skuplja u vodu.

5. Za povratni rez koristite bočni pokret sleva nadesno.
6. Radite ritmično.
7. Pomerajte se napred i čvrsto stojte na zemlji.
8. Zaustavite motor.
9. Odvojite proizvod od kopče uprtača.
10. Spustite proizvod na tlo.
11. Skupite odrezani materijal.

Opšta bezbednosna upozorenja za teleskopsku testeru

- Preporučuje se dodatna zaštitna oprema za glavu, šake, noge i stopala. Adekvatna zaštitna odeća će umanjiti stepen telesne povrede prouzrokovane letećim izbačenim otpacima ili slučajnim kontaktom sa lancem.
- Kad režete proizvodom, ne dižite ruke iznad ramena. Ne stojte ispod grana koje se seku.
- Pri dodirivanju lanca testere uvek nosite rukavice.
- Odmah zamenite oštećenu, slomljenu ili spalju vodilicu i/ili mač.
- Ne pokrećite motor dok je vodilica u rezu. Izvucite vodilicu iz reza pre pokretanja motora.
- Ne koristite proizvod za obaranje drveća i sečenje trupaca.
- Ne obrezujte grmove i mladice proizvodom.
- Lanac ne sme ništa da dodiruje pri pokretanju motora.
- Vodite računa o nadzemnim električnim vodovima.
- Ne pritiskajte proizvodom pri završavanju reza.
- Kad završite rez, uvek pustite obarač gasa i pustite motor da radi u praznom hodu.
- Iznad glave režite samo grane prečnika manjeg od 15 cm (6 in).
- Čvrsto držite proizvod obema rukama radi ravnoteže.

(Sl. 28)

- Polako radite proizvodom i režite pažljivo
- Vodite računa o pravcu pada grane.
- Vodite računa o elastičnim granama pri rezanju. Takve grane su male, ali mogu da uhvate lanac i smanje ravnotežu ili kontrolu koju imate.
- Vodite računa o odskakanju kad se napetost u drvetu smanji.
- Rukujte proizvodom u nezakrčenom prostoru. Često uklanjajte odrezane grane iz okoline da biste sprečili povrede.
- Isecite duže grane na komade kad ih uklanjate.
- Zaustavite motor, skinite uprtač i spustite mašinu na tlo pre nego što počnete sa skupljanjem odrezanog materijala.
- Postavite štitnik mača tokom transportovanja i skladištenja proizvoda.

- Uverite se da štitičnik mača nije oštećen ili uvijen.

Sećenje teleskopskom testerom



UPOZORENJE: Ne režite proizvodom usmerenim unapred ili unazad.

1. Dodajte pun gas i ovlaš pritisakajte.
2. Prvi rez napravite 15 cm (6 in) od stabla. Napravite rez 1/3 kroz donji deo grane. (Sl. 29)
3. Pomerite teleskopsku testeru 4–5 cm (2-4 in) dalje od stabla. Drugi rez napravite kroz celu granu. (Sl. 29)
4. Napravite treći rez. Ne režite preblizu stablu da ne povredite drvo.

Napomena: Pri pravljenju drugog i trećeg reza naslonite proizvod na granu da bi bila stabilna.

(Sl. 30)

Opšta bezbednosna upozorenja za produžene makaze za živu ogradu

- Držite ruke dalje od noža. Dodir noža može da izazove teške povrede.
- Vodite računa da neki deo tela ne dođe u kontakt sa nožem za rezanje. Ne uklanjajte isečeni materijal i ne držite materijal koji je potrebno iseći dok se noževi pokreću. Obavezno zaustavite proizvod pre čišćenja i održavanja. Noževi se okreću po inerciji nakon isključivanja. Nepažnja tokom rada može da dovede do teških povreda.
- Kad režete proizvodom, ne dižite ruke iznad ramena. Ne stojte ispod grana koje se seku.
- Držite proizvod što je moguće bliže vašem telu kako biste dobili ispravnu ravnotežu.

(Sl. 31)

- Pomerajte proizvod odozdo prema gore prilikom rezanja ivica.

(Sl. 32)

- Nemojte rezati previše brzo. Režite polako i kontinuirano sve dok ne dobijete dobar kvalitet rezanja.
- Uverite se da vrh noža ne dodiruje tlo.
- Vodite računa o nadzemnim električnim vodovima.
- Kad završite rez, uvek pustite obarač gasa i pustite motor da radi u praznom hodu.
- Makaze za živu ogradu se nose za ručku, dok je nož za rezanje zaustavljen. Tokom rada pravilno držite proizvod, da smanjite opasnost od povređivanja noževima za sećenje.
- Zaustavite motor, skinite uprtač i spustite mašinu na tlo pre nego što počnete sa skupljanjem odrezanog materijala.
- Postavite štitičnik noža tokom transportovanja i skladištenja proizvoda.

- Uverite se da štitičnik noža nije oštećen ili uvijen.

Podešavanje paralelnosti noževa za rezanje

1. Gurnite ručicu da biste otključali. (Sl. 33)
2. Podesite ugao noževa.
3. Otpustite ručicu.

Bezbednosna uputstva za rad

- Uverite se da je proizvod pravilno sastavljen pre rada.
- Pre pokretanja, pomerite proizvod 3 m (10 stopa) od položaja gde ste punili rezervoar za gorivo. Položite proizvod na ravnu površinu. Vodite računa da priključak za košenje ne dodiruje tlo ili druge predmete.
- Proizvod može prouzrokovati izbacivanje predmeta što može rezultirati povredom očiju. Uvek koristite odobrenu zaštitu za oči prilikom rada sa proizvodom.
- Budite oprezni, dete se može približiti proizvodu bez vašeg znanja tokom rada.
- Nemojte raditi sa proizvodom ako se osobe nalaze u radnom području. Zaustavite proizvod ako osoba uđe u radno područje.
- Pobrinite se da uvek imate kontrolu nad proizvodom.
- Nemojte koristiti proizvod ako ne postoji mogućnost da primite pomoć ako dođe do nesreće. Uvek se pobrinite da druge osobe znaju da ćete raditi sa proizvodom pre nego što počnete da koristite proizvod.
- Nemojte se okretati dok držite proizvod pre nego što se uverite da nema osoba ili životinja u bezbednom području.
- Uklonite sav neželjeni materijal iz radnog područja pre početka rada. Ako priključak za košenje udari o predmet, predmet može biti izbačen i na taj način izazvati telesnu povredu ili oštećenje. Neželjeni materijal se može namotati oko priključka za košenje i prouzrokovati štetu.
- Ne koristite proizvod po lošem vremenu (magla, kiša, jak vetar, grmljavina i druge vremenske nepogode). Loše vreme može da stvori opasne uslove, kao što je klizava podloga.
- Uverite se da se možete slobodno kretati i raditi u stabilnom položaju.
- Uverite se da nema opasnosti od pada prilikom korišćenja proizvoda. Nemojte se naginjati kada radite sa proizvodom.
- Uvek držite proizvod sa obe ruke. Držite proizvod sa desne strane tela.
- Radite sa proizvodom tako da vam je priključak za košenje ispod struka.
- Ako je kontrola čoka u položaju čoka prilikom pokretanja motora, priključak za košenje će početi da se okreće.
- Nemojte dodirivati menjač ugla nakon zaustavljanja motora. Menjač ugla je vruć nakon zaustavljanja

motora. Vruće površine mogu da izazovu telesnu povredu.

- Zaustavite motor pre nego što pomerite proizvod.
- Nemojte spuštati proizvod kada motor radi.
- Pre uklanjanja neželjenih materijala sa proizvoda, zaustavite motor i sačekajte da se priključak za košenje zaustavi. Sačekajte da se priključak za košenje zaustavi pre nego što vi ili osoba koja vam pomaže u radu uklonite isečeni materijal.

Lična zaštitna oprema



UPOZORENJE: Pročitajte upozoravajuća uputstva koja slede pre korišćenja proizvoda.

- Uvek koristite odgovarajuću ličnu zaštitnu opremu kada radite sa proizvodom. Lična zaštitna oprema ne poništava rizik od telesne povrede. Lična zaštitna oprema umanjuje stepen telesne povrede u slučaju pojave nesreće.
- Uvek koristite odobrenu zaštitu za oči tokom rada sa proizvodom.
- Nemojte raditi sa proizvodom dok ste bosonogi ili u otvorenoj obući. Uvek nosite neključice i čvrste čizme.
- Uvek nosite duge pantalone od čvrstog materijala.
- Ako je neophodno, koristite odobrene zaštitne rukavice.
- Nosite zaštitnu kacigu ako postoji mogućnost da vam predmeti padnu na glavu.
- Uvek koristite odobrenu zaštitu za uši tokom rada sa proizvodom. Izloženost buci tokom dužeg vremenskog perioda može dovesti do gubitka sluha izazvanog bukom.
- Vodite računa da vam u blizini bude komplet za prvu pomoć.

Bezbednosni uređaji na proizvodu



UPOZORENJE: Pročitajte upozoravajuća uputstva koja slede pre korišćenja proizvoda.

- Nemojte koristiti proizvod na kojem su oštećeni bezbednosni uređaji.
- Redovno proveravajte bezbednosne uređaje. Ako su bezbednosni uređaji neispravni, obratite se svom McCulloch servisnom agentu.

Blokada prekidača gasa

Blokada prekidača gasa blokira prekidač gasa. Pritisnite blokadu prekidača gasa da biste oslobodili prekidač gasa. Kada otpustite ručicu, blokada prekidača gasa i prekidač gasa se vraćaju u početne položaje.

1. Uverite se da je prekidač gasa blokiran u praznom hodu kada otpustite blokadu prekidača gasa.
2. Pritisnite blokadu prekidača gasa i uverite se da se vraća u početni položaj kada je otpustite.

3. Pritisnite prekidač gasa i uverite se da se vraća u početni položaj kada ga otpustite.

Pokrenite motor, a zatim dajte puni gas. Otpustite prekidač gasa i proverite da li se priključak za košenje zaustavi. Ako se priključak za košenje okreće dok je gas u položaju praznog hoda, pregledajte zavrtanj za podešavanje praznog hoda karburatora.

Da biste proverili rad prekidača za zaustavljanje

Prekidač za zaustavljanje zaustavlja motor.

1. Pokrenite motor.
2. Uverite se da se motor zaustavio nakon što ste pomerili prekidač za zaustavljanje u položaj za zaustavljanje.

Štitnik priključka za košenje

Štitnik priključka za košenje sprečava da nefiksirani predmeti budu izbačeni u smeru rukovaoca.

Pregledajte štitnik priključka za košenje da biste videli ima li oštećenja i zamenite ga ako je oštećen. Koristite samo odobreni štitnik za priključak za košenje.

Funkcija otpuštanja uprtača



UPOZORENJE: Nemojte koristiti uprtač ako je funkcija otpuštanja neispravna. Uverite se da funkcija otpuštanja uprtača ispravno funkcioniše prilikom podešavanja proizvoda.

- Funkcija otpuštanja uprtača se nalazi na prednjoj strani proizvoda.
- (Sl. 34)
- Kaiševi uprtača moraju uvek stajati u ispravnom položaju.
 - U hitnim slučajevima, funkcija otpuštanja uprtača vam pomaže da se bezbedno odvojite od proizvoda.

Prigušivač

- Nemojte koristiti motor sa oštećenim prigušivačem. Oštećeni prigušivač povećava nivo buke i rizik od požara. Neka vam pri ruci bude aparat za gašenje požara.
- Redovno proveravajte da je prigušivač pričvršćen na proizvod.
- Nemojte dodirivati motor ili prigušivač dok motor radi. Nemojte dodirivati motor ili prigušivač neko vreme nakon zaustavljanja motora. Vruće površine mogu da izazovu telesnu povredu.
- Vruć prigušivač može da izazove požar. Budite naročito pažljivi ako koristite proizvod blizu zapaljivih tečnosti ili isparenja.
- Nemojte dodirivati delove prigušivača ako je prigušivač oštećen. Delovi mogu da sadrže izvesne kancerogene hemikalije.

Bezbednost oko goriva

- Nemojte pokretati proizvod ako na njemu postoje tragovi goriva ili motornog ulja. Uklonite neželjeno gorivo/ulje i sačekajte da se proizvod osuši. Uklonite neželjeno gorivo sa proizvoda.
- Ako prospete gorivo na odeću, odmah je presvucite.
- Nemojte dozvoliti da gorivo dospe na vaše telo, ono može izazvati telesnu povredu. Ako gorivo dospe na vaše telo, uklonite ga pomoću sapuna i vode.
- Nemojte pokretati motor ako prospete ulje ili gorivo na proizvod ili vaše telo.
- Nemojte pokretati proizvod ako postoji curenje iz motora. Redovno proveravajte da li postoji curenje iz motora.
- Budite oprezni pri rukovanju gorivom. Gorivo je zapaljivo a isparenja su eksplozivna i mogu izazvati telesne povrede ili smrt.
- Nemojte udisati isparenja goriva, to može izazvati telesnu povredu. Pobrinite se da ima dovoljno protoka vazduha.
- Nemojte pušiti u blizini goriva ili motora.
- Nemojte stavljati vruće predmete blizu goriva ili motora.
- Nemojte dolivati gorivo kada motor radi.
- Uverite se da je motor hladan pre dopunjavanja goriva.
- Pre dopunjavanja goriva, lagano otvorite poklopac rezervoara za gorivo i pažljivo otpustite pritisak.
- Nemojte dolivati gorivo u motor u zatvorenom prostoru. Nedovoljan protok vazduha može izazvati telesnu povredu ili smrt usled gušenja ili prisustva ugljen-monoksida.
- Pažljivo zategnite poklopac rezervoara za gorivo ili može doći do požara.
- Pomerite proizvod najmanje 3 m (10 stopa) od položaja gde ste punili rezervoar pre pokretanja.
- Nemojte sipati previše goriva u rezervoar za gorivo.
- Pobrinite se da ne može doći do curenja kada pomerite proizvod ili kantu za gorivo.
- Nemojte stavljati proizvod ili kantu za gorivo na mesto gde postoji otvoreni plamen, varnice ili pilot gorionik. Uverite se da u skladišnom prostoru nema otvorenog plamena.
- Koristite samo odobrene kante za gorivo prilikom prenošenja ili skladištenja goriva.
- Ispraznite rezervoar za gorivo pre dugotrajnog skladištenja. Pridržavajte se lokalnog zakona u pogledu mesta odlaganja goriva.
- Očistite proizvod pre dugotrajnog skladištenja.
- Skinite kabl svećice pre skladištenja proizvoda kako biste osigurali da se motor ne može slučajno pokrenuti.

Opšta bezbednosna uputstva za održavanje

- Rukovalac proizvodom je odgovoran za vršenje sveg neophodnog održavanja, kako je navedeno u korisničkom uputstvu. Telesna povreda ili smrt su mogućí rezultat nepravilnog održavanja.
- Pobrinite se da redovno vršite održavanje proizvoda. Time se produžava radni vek proizvoda. Time se smanjuje rizik od nesreća.
- Pobrinite se da se pridržavate šeme održavanja. Intervali su izračunati na osnovu svakodnevnog korišćenja proizvoda. Intervali su različiti ako ne koristite proizvod svakog dana.
- Vršite samo one radove održavanja za koje pronađete instrukcije u ovom uputstvu. Ovlašćeni servisni centar mora izvršiti sve druge radove održavanja.
- Svo servisiranje proizvoda treba da vrši ovlašćeni prodavac, osim poslova koji se tiču *ODRŽAVANJE na stranici 441*.
- Neka ovlašćeni prodavac ili ovlašćeni servisni centar redovno pregledaju proizvod kako bi izvršili podešavanja ili popravke.
- Proverite da li je proizvod pravilno sastavljen.
- Nemojte koristiti proizvod ako je izmenjen od inicijalnih specifikacija.
- Nemojte menjati deo na proizvodu bez odobrenja od strane proizvođača.
- Koristite samo delove koji su odobreni od strane proizvođača.
- Pregledajte ima li slomljenih ili nepravilno poravnatih delova i delova koji ne mogu da se slobodno kreću. Pregledajte i druge stvari koje mogu da utiču na rad proizvoda.
- Nemojte koristiti oštećeni proizvod. Zamenite ili popravite oštećene komponente.
- Poklopci i pričvršćivači moraju da budu pravilno pritegnuti. Neodobreni rezervni delovi i uklanjanje bezbednosnih uređaja mogu da oštete proizvod. To može da izazove i povređivanje rukovaoca ili osoba u blizini.
- Koristite samo preporučene dodatke i rezervne delove. Ne vršite izmene na proizvodu.
- Ručke bi trebalo da budu suve, čiste i bez ostataka ulja i maziva. Masne, uljem obložene ručke su klizave i mogu da prouzrokuju gubitak kontrole.
- Pridržavajte se uputstava za podmazivanje i zamenu dodataka.
- Iskopčajte kabl svećice pre nego što sklopíte proizvod, uskladištíte ga ili izvršíte održavanje.
- Obratíte se servisnom centru ako niste u mogućnosti da podesíte brzinu praznog hoda potrebnu za zaustavljanje priključka za košenje. Nemojte koristiti proizvod pre nego što je pravilno podešen ili popravljen.
- Postarajte se da proizvod tokom transporta bude stabilan, da biste sprečili oštećenja.

- Kad ga ne koristite, čuvajte proizvod na suvom, visokom ili zaključanom mestu van domašaja dece.

SKLAPANJE



UPOZORENJE: Pročitajte poglavlje o bezbednosti pre sklapanja proizvoda.

Sklapanje ručke

1. Uklonite zavrtnje (A), podloške (B), gornji stezač (D), donji stezač (E) i navrtke (F) sa ručke (C). (Sl. 35)
2. Postavite gornji stezač (A), ručku (B), podloške (C) i zavrtnje (D) na gornji deo gornje osovine.
3. Postavite donji stezač (E) i navrtke (F) na donji deo gornje osovine. (Sl. 36)
4. Postavite pomoćnu ručicu između 2 strelice na gornjoj ručki.
5. Pritegnite zavrtnje do kraja.

Napomena: Uverite se da se ručka ne pomera.

Sklapanje priključka trimera

1. Postavite štitnik dodatka za rezanje (A), pričvrstne pločice (B), podloške (C), podloške (D) i zavrtnje (E). Pritegnite zavrtnje do kraja. (Sl. 37)
2. Sprečite rotiranje osovine imbus ključem (A).
3. Uklonite navrtku (B), oslonu šolju (C) i držač (D) na nastavak trimera i rezača žbunja. (Sl. 38)
4. Pričvrstite glavu trimera (B) na osovinu. (Sl. 39)

Sklapanje priključka za rezanje žbunja

1. Postavite štitnik dodatka za rezanje (A), pričvrstne pločice (B), podloške (C), podloške (D) i zavrtnje (E). Pritegnite zavrtnje do kraja. (Sl. 37)
2. Sprečite rotiranje osovine imbus ključem (A).

3. Uklonite navrtku (B), oslonu šolju (C) i držač (D) na nastavak trimera i rezača žbunja. (Sl. 40)
4. Postavite nož (B), donji držač (C), oslonu šolju (D) i navrtku (E). Pritegnite navrtku do kraja. (Sl. 41)

Za sklapanje dodatka sa teleskopskom testerom

Pogledajte *Održavanje dodatka sa teleskopskom testerom na stranici 442* za sklapanje dodatka sa teleskopskom testerom.

Sklapanje dvodelne osovine

1. Okrenite dugme da biste olabavili spojnicu osovine. (Sl. 42)
2. Prebacite dugme za zaključavanje/oslobođanje (A) u udubljenje u vodiči. Gurajte dodatak u spojnicu dok dugme za zaključavanje/oslobođanje ne legne u primarni otvor (B). (Sl. 43)
3. Umetnite osovinu u spojnicu osovine. Dugme mora da prođe kroz otvor.

Napomena: Ako nastavak ne ulazi do kraja u gornju osovinu, upotrebite kombinovanu alatku da ugurate unutrašnju pogonsku osovinu dublje u cev. Tokom guranja možda bude potrebno okretati kombinovani alat.

4. Zategnite dugme do kraja pre korišćenja proizvoda. (Sl. 44)

Rasklapanje dvodelne osovine

1. Okrenite dugme da biste olabavili spojnicu osovine. (Sl. 45)
2. Pritisnite i držite dugme za zaključavanje/oslobođanje (B). Razdvojte osovine. (Sl. 46)

RUKOVANJE



UPOZORENJE: Pročitajte i shvatite poglavlje o bezbednosti pre rada sa proizvodom.

Gorivo

Korišćenje goriva



OPREZ: Ovaj proizvod ima dvotaktni motor. Koristite mešavinu benzina i ulja za dvotaktni motor. Pobrinite se da koristite ispravnu količinu ulja u mešavini. Nepravilna

razmera benzina i ulja može prouzrokovati oštećenje motora.

Benzin



OPREZ: Nemojte koristiti benzin sa oktanskim brojem manjim od 90 RON (87 AKI). To može prouzrokovati oštećenje proizvoda.



OPREZ: Nemojte koristiti benzin sa više od 10% koncentracije etanola (E10). To može prouzrokovati oštećenje proizvoda.

- Uvek koristite sveži bezolovni benzin sa minimalnim oktanskim brojem od 90 RON (87 AKI) i sa manje od 10% koncentracije etanola (E10).
- Koristite benzin sa višim oktanskim brojem ako često koristite proizvod pri kontinuirano visokoj brzini motora.

Ulje za dvotaktni motor

- Koristite samo visokokvalitetno ulje za dvotaktni motor. Koristite samo ulje za vazdušno hlađeni motor.
- Nemojte koristiti druge tipove ulja.
- Razmera mešavine 50:1 (2%)

Benzin, litre	Dvotaktno ulje, litre
5	0,10
10	0,20
15	0,30
20	0,40

Pravljenje mešavine goriva

Napomena: Uvek koristite čistu kantu za gorivo kada mešate gorivo.

Napomena: Nemojte praviti zalihe mešavine goriva veće od količine potrebne za 30 dana rada.

1. Dodajte polovinu količine benzina.
2. Dodajte punu količinu ulja.
3. Promućkajte mešavinu goriva kako bi se sadržaj izmešao.
4. Dodajte preostalu količinu benzina.
5. Promućkajte mešavinu goriva kako bi se sadržaj izmešao.
6. Napunite rezervoar za gorivo.

Dolivanje goriva

- Uvek koristite kantu za gorivo sa ventilom protiv prosipanja.
- Ako se na kanti nalaze ostaci goriva, uklonite neželjeno gorivo i sačekajte da se kanta osuši.
- Uverite se da je područje oko poklopca rezervoara za gorivo čisto.
- Promućkajte kantu za gorivo pre dolivanja mešavine goriva u rezervoar za gorivo.

Pokretanje i zaustavljanje

Pokretanje hladnog motora

(Sl. 47)

1. Postavite prekidač za zaustavljanje (A) u položaj za pokretanje.

2. Gurnite blokadu gasa (B) pa povucite obarač gasa (C).
3. Dok je obarač gasa aktiviran, pritisnite dugme za brz prazan hod (D).
4. Pustite blokadu prekidača gasa i obarač gasa.
5. Pritisnite pumpu za vazduh 10 puta. Pumpica ne mora da se potpuno napuni gorivom. (Sl. 48)
6. Pomerite kontrolu čoka u položaj punog čoka. (Sl. 49)
7. Držite mašinu na tlu levom rukom. (Sl. 50)
8. Lagano izvlačite užu desnom rukom dok ne osetite određeni otpor.
9. Brzo i snažno povucite užu startera. Ponovite približno 5 puta ili dok motor ne proba da se pokrene.
10. Pomerite kontrolu čoka u položaj bez čoka.
11. Brzo i snažno povlačite užu startera dok se motor ne pokrene.
12. Pustite da motor radi 10 sekundi.
13. Blago povucite prekidač gasa da radi na niskoj brzini tokom 60 sekundi.

Pokretanje toplog motora

Napomena: Ovako postupajte pri startovanju proizvoda kome je nestalo gorivo pa je dopunjen.

(Sl. 47)

1. Postavite prekidač za zaustavljanje (A) u položaj za pokretanje.
2. Gurnite blokadu gasa (B) pa povucite obarač gasa (C).
3. Dok je obarač gasa aktiviran, pritisnite dugme za brz prazan hod (D).
4. Pustite blokadu prekidača gasa i obarač gasa.
5. Pritisnite pumpu za vazduh 10 puta. Pumpica ne mora da se potpuno napuni gorivom. (Sl. 48)
6. Držite mašinu na tlu levom rukom. (Sl. 50)
7. Pomerite kontrolu čoka u položaj bez čoka.
8. Lagano izvlačite užu desnom rukom dok ne osetite određeni otpor.
9. Brzo i snažno povlačite užu startera dok se motor ne pokrene.

Zaustavljanje proizvoda

- Pritisnite prekidač za zaustavljanje da biste zaustavili motor.

Pokretanje motora sa pretoplim gorivom

Ako se proizvod ne pokrene, možda je gorivo pregrejano.

Napomena: Uvek koristite novo gorivo i radite kraće po toplom vremenu.

1. Stavite proizvod na hladno mesto dalje od direktnog sunčevog svetla.
2. Sačekajte bar 20 minuta da se proizvod ohladi.
3. Pritiskajte pumpicu goriva 10–15 sekundi.
4. Pratite postupak pokretanja hladnog motora. Pogledajte *Pokretanje hladnog motora na stranici 440*.

ODRŽAVANJE



UPOZORENJE: Pročitajte i shvatite poglavlje o bezbednosti pre čišćenja, popravke ili održavanja proizvoda.

Šema održavanja

Pobrinite se da se pridržavate šeme održavanja. Intervali su izračunati na osnovu svakodnevnog korišćenja proizvoda. Intervali su različiti ako ne koristite proizvod svakog dana. Vršite samo one radove održavanja koji se mogu pronaći u ovom uputstvu. Obratite se ovlašćenom servisnom centru u pogledu drugih radova održavanja koji nisu navedeni u ovom uputstvu.

Svakodnevno održavanje

- Očistite spoljne površine.
- Očistite filter za vazduh. Zamenite po potrebi.
- Proverite uprtač.
- Proverite blokadu prekidača gasa i funkciju gasa.
- Proverite ručicu i upravljač.
- Proverite prekidač za zaustavljanje.
- Proverite štitnike.
- Prekontrolišite da li na uređaju za rezanje ima oštećenja i naprslina.
- Zamenite oštećeni priključak za košenje.
- Podmažite rezne noževe (produžene makaze za živu ogradu).
- Proverite glavu trimera.
- Proverite brzinu praznog hoda.
- Proverite da li ima curenja goriva.

Nedeljno održavanje

- Pregledajte ručicu užeta startera i uže startera.
- Proverite podmazivanje menjača ugla.
- Očistite spoljne površine karburatora i prostor oko njega.
- Očistite vanjski deo svećice. Demontirajte je i prokontrolišite rastojanje elektroda. Podesite razmak ili zamenite svećicu. Proveri da svećica ima tkz. zaštitu protiv radio valova.

Mesečno održavanje

- Očistite sistem za hlađenje.
- Pregledajte filter za gorivo.
- Pregledajte da li postoji oštećenje na crevu za gorivo.
- Pregledajte sve kablove i veze.
- Pregledajte filter za gorivo.

Podešavanje karburatora

Karburator je podešen na osnovni režim rada prilikom testiranja u fabrici. Podešavanje mora da obavi obučeni tehničar.

Da biste proverili prigušivač



UPOZORENJE: Nemojte koristiti proizvod koji ima oštećeni prigušivač. Uvek zamenite oštećeni prigušivač.



UPOZORENJE: Prigušivači sa katalizatorima se veoma greju tokom rada. Rizik od opekotina ili požara.



UPOZORENJE: Prigušivač umanjuje nivo buke i usmerava izduvne gasove od rukovoaca. Izduvni gasovi su vrući i mogu sadržavati varnice. Rizik od požara.



OPREZ: Hvatač varnica mora biti zamenjen ako je oštećen. Nemojte koristiti proizvod ako nedostaje hvatač varnica na prigušivaču ili ako je oštećen.



OPREZ: Ako je hvatač varnica začepljen, proizvod će se pregrevati. To će dovesti do oštećenja cilindra i klipā.

1. Uverite se da prigušivač nije oštećen.
2. Uverite se da je prigušivač pravilno pričvršćen na proizvod.
3. Neki prigušivači imaju specijalan hvatač varnica. Očistite hvatač varnica barem jednom nedeljno ako vaš proizvod ima takav tip prigušivača. Koristite žičanu četku. (Sl. 51)

Čišćenje/održavanje sistema za hlađenje

Ovaj proizvod ima sistem za hlađenje. Prijav ili zapušen sistem za hlađenje će dovesti do pregrevanja proizvoda što može da ošteti klip i cilindar. Proverite i očistite sistem za hlađenje pomoću četke jednom nedeljno ili češće u zahtevnim uslovima. Sistem za hlađenje se sastoji od peraja za hlađenje na cilindru (1) i usisnika vazduha (2).

(Sl. 52)

Čišćenje filtera za vazduh

1. Skinite poklopac filtera za vazduh i uklonite filter za vazduh. (Sl. 53)
2. Očistite filter za vazduh toplom sapunjavom vodom. Uverite se da je filter za vazduh suv pre nego što ga ponovo postavite.
3. Zamenite filter za vazduh ako je previše zaprljan i ne može se propisno očistiti. Uvek zamenite oštećeni filter za vazduh.
4. Ako proizvod ima penasti filter za vazduh, nanesite ulje za filter za vazduh. Nanesite ulje za filter za vazduh samo na penasti filter. Nemojte nanositi ulje na filcani filter.

Filter za gorivo

Ako oslabi dovod goriva u motor, uverite se da nije došlo do začepljenja na poklopcu rezervoara za gorivo i na filteru za gorivo (A). (Sl. 54)

Nanošenje maziva u menjač ugla

Uverite se da je menjač ugla napunjen mazivom u količini od 3/4.

(Sl. 55)

Pregled svećice



OPREZ: Uvek koristite preporučeni tip svećice. Neodgovarajući tip svećice može da ošteti proizvod.

- Pregledajte svećicu ako je snaga motora mala, ako se teško pokreće ili nepravilno radi u praznom hodu.
- Da biste smanjili rizik od nakupljanja neželjenog materijala na elektrodama svećice, poštujujte sledeća uputstva:
 - a) Uverite se da je broj obrtaja na praznom hodu pravilno podešen.
 - b) Uverite se da je mešavina dobro napravljena.
 - c) Uverite se da je filter za vazduh čist.
- Ako je svećica prljava, očistite je i ujedno proverite da li je razmak između elektroda tačan, pogledajte *TEHNIČKI PODACI na stranici 444*. (Sl. 56)
- Zamenite svećicu ako je potrebno.

Oštrenje noževa za košenje trave i listova za košenje trave

1. Naoštrite noževe za košenje trave i listove za košenje trave pomoću pljosnate jednorezne turpije.
2. Podjednako naoštrite sve ivice noževa za košenje trave i listova za košenje trave kako bi se održala ravnoteža. (Sl. 57)

Zamena trimi niti

(Sl. 58)

(Sl. 59)
(Sl. 60)
(Sl. 61)
(Sl. 62)
(Sl. 63)
(Sl. 64)
(Sl. 65)

Održavanje dodatka sa teleskopskom testerom



UPOZORENJE: Uklonite svećicu pre održavanja dodatka.

Postavljanje ili zamena lanca



UPOZORENJE: Kad se lanac pohaba ili ošteti ga, zamenite ga novim lancem sa malim povratnim udarom. Pogledajte *DODACI na stranici 446*.

Napomena: Pri dodirivanju lanca testere uvek nosite rukavice.

1. Iskopčajte kabl svećice.
2. Olabavite navrtku poklopca lančanika okrećući je ulavo ključem. (Sl. 66)
3. Uklonite navrtku poklopca lančanika, podlošku (B) i poklopac lančanika (C). (Sl. 67)
4. Uklonite vodilicu i lanac testere ako su postavljeni.
5. Ako menjate lanac, skinite stari lanac sa vodilice i odbacite ga.
6. Uklonite sav nepoželjan materijal – piljevinu, prljavštinu i sl. sa svih površina mekom četkom ili suvom krpom.
7. Obavite održavanje vodilice. Pogledajte *Održavanje vodilice na stranici 444*.
8. Okrećite zavrtanj za podešavanje ulavo dok se čivija za podešavanje ne nađe u pokazanom položaju. (Sl. 68)
9. Postavite novi lanac na vodilicu tako da su rezni zubi pravilno usmereni. Počnite od vrha vodilice i idite ka prednjem kraju. (Sl. 69)

Napomena: Uverite se da je dno lanca u žlebu vodilice i postavljeno na prednji lančanik vodilice.

10. Kad je lanac na vodilici postavite ih na testeru i postavite lanac oko lančanika. Poravnajte zube lančanika sa lancem.
11. Uverite se da je čivija za podešavanje u svom otvoru na vodilici. (Sl. 70)

Napomena: Za podešavanje zategnutosti lanca se koriste klin i vijak za podešavanje. Veoma je važno

da prilikom sklapanja vodilice čivija za podešavanje bude u svom otvoru na vodilici.

- Postavite navrtku poklopca lančanika (A), podlošku (B) i poklopac lančanika (C). Ovlaš pritegnite navrtku prstima. (Sl. 71)
- Podesite zategnutost lanca. Pogledajte *Podešavanje zategnutosti lanca na stranici 443*.

Napomena: Redovno proveravajte zategnutost lanca. Pravilno zategnut lanac ima bolje radne karakteristike i duže traje.

Podešavanje zategnutosti lanca



UPOZORENJE: Stavite rukavice pre podešavanja zategnutosti lanca. Lanac je oštar i može da vas povredi.

Napomena: Lanac se isteže tokom korišćenja, naročito u prvih 15 minuta rada. Treba da često pregledate i podešavate zategnutost lanca pole korišćenja proizvoda i dosipanja goriva.

- Pregledajte ima li na vodilici i lancu oštećenja. Zamenite svaki oštećen deo.
- Olabavite navrtku poklopca lančanika okrećući je ulevo ključem. Nemojte uklanjati navrtku. (Sl. 66)
- Pritegnite navrtku do poklopca prstima.
- Okrećite zavrtnj za podešavanje udesno dok lanac testere ne dotakne dno vodilice, pa ga okrenite još $\frac{1}{4}$ kruga udesno. (Sl. 72)
- Pomoću odvijača kombinovanog alata pomerajte lanac oko vodilice. Lanac mora da se kreće slobodno i bez zastoja. (Sl. 73)
- Ako se lanac ne okreće znači da je previše zategnut. Otpustite navrtku poklopca lančanika i okrenite zavrtnj za podešavanje $\frac{1}{4}$ kruga ulevo. Pritegnite navrtku poklopca lančanika.
- Uverite se da nema zazora između lanca i dna mača. Ako postoji zazor, lanac je previše labav i potrebno je dodatno podešavanje. Ne koristite testeru ako je lanac labav.
- Kad je lanac pravilno zategnut, podignite kraj mača i čvrsto pritegnite zavrtnju poklopca lančanika kombinovanim alatom. (Sl. 74) (Sl. 75)

Napomena: Lanac je pravilno zategnut kad se slobodno kreće oko vodilice, ali ne visi sa nje.

Oštrenje lanca



UPOZORENJE: Stavite rukavice pre oštrenja lanca. Oštrite lanac sa unutrašnje strane reznih zuba ka spoljnoj.



UPOZORENJE: Oštrite samo unapred. Sa svaku rezu ivicu je potrebno 2 ili 3 poteza. Naoštrite dovoljno da uklonite oštećenja reznih ivica, što uključuje bočne i gornje ploče reznih zuba. Svi rezni zubi treba da budu iste dužine.

Naoštrite lanac ako:

- Veličina komada drveta se smanjuje.
 - Testera pri sečenju vuče na jednu stranu, ili seče pod uglom.
 - Morate da silom gurate testeru kroz grane.
- Iskopčajte svećicu.
 - Podesite zategnutost lanca ako je potrebno *Podešavanje zategnutosti lanca na stranici 443*.
 - Podesite držač turpije (A) na 90°. (Sl. 76) Uverite se da držač turpije stoji na gornjim ivicama reznog zuba (B) i ograničavača dubine (C).

Napomena: Lanac ima leve i desne rezne zube.

- Poravnajte oznake držača turpije za 30° (A) sa vodilicom i ka centru lanca. (Sl. 77)
- Naoštrite rezne zube (B) sa jedne strane. (Sl. 77) Okrenite lanac da biste naoštrili rezne zube sa druge strane.
- Pregledajte ograničavače dubine i pomerite ih niže. Stavite ograničavač dubine na rezne zube.
- Neka ograničavač dubine bude u ravni sa gornjim delom šablona sa ravnom turpijom.
- Ravnom turpijom zaoblite prednji ugao ograničavača dubine. Uverite se da je gornji deo ograničavača dubine ravan.

Podmazivanje vodilice i lanca testere



UPOZORENJE: Ne koristite zamenjeno ulje. Zamenjeno ulje može da bude opasno po zdravlje i da ošteti proizvod i zagadi okolinu.

Ulje za lanac neprestano podmazuje lanac i mač. Ispuštanje ulja se automatski nazire da bi se obezbedila dovoljna količina ulja. Ako nema dovoljno ulja, to će izazvati oštećenje mača i lanca, kao i pregrevanje. Prevelika toplota dovodi do dimljenja do lanca i može da dovede do promene boje vodilice. Kad punite rezervoar za gorivo, uvek napunite i rezervoar ulja za vodilicu.

Pratite ova uputstva za podmazivanje vodilice i lanca testere:

- Zaustavite motor.
- Uklonite poklopac rezervoara za ulje.
- Napunite rezervoar ulja za vodilicu.

Održavanje vodilice



UPOZORENJE: Obavite održavanje vodilice u sledećim slučajevima:

- Proizvod više reže na jednu stranu.
- Morate da silom gurate proizvod.
- Podmazivanje vodilice nije dovoljno.

Očistite piljevinu sa vodilice i otvora lančanika posle svakog korišćenja.



UPOZORENJE: Zamenite vodilicu u sledećim slučajevima:

- Žleb je pohaban.
- Vodilica se savija ili je naprsila.
- Šine vodilice se previše zagrevaju pri rezanju.
- Šine vodilice imaju hrapave ivice.

To oštećuje lanac i otežava rezanje ako je vodilica pohabana.

1. Iskopčajte svećicu.

2. Odvijte navrtku vodilice i skinite kočnicu lanca.
3. Uklonite vodilicu i lanac testere.
4. Očistite otvore za ulje i žleb.

Napomena: Očistite otvore za ulje i žleb treba očistiti posle svakih 5 sati rada.

5. Uklonite hrapave ivice šina vodilice ravnom turpijom.

Napomena: Hrapave ivice šina vodilice se često javljaju kad se vodilica haba.

6. Ako je gornji deo šine vodilice grub, isturpijajte im bočne i gornju stranu ravnom turpijom.
7. Zamenite vodilicu.

Podmazivanje reznih noževa (produžene makaze za živu ogradu)

- Radi lakšeg korišćenja i dužeg radnog veka, podmažite noževe rezača pre i posle svake upotrebe.
- Nanesite ulje tako da teče između dva noža. Maziva ne smeju da budu otrovna ni opasna i moraju da sprečavaju koroziju pokretnih metalnih delova.

TRANSPORT I SKLADIŠTENJE

- Oprema mora biti bezbedna tokom transporta kako bi se sprečilo oštećenje i nesrećni slučajevi.
- Držite proizvod i opremu na suvom mestu otpornom na mraz.
- Očistite proizvod.
- Zamenite ili popravite oštećene komponente.
- Koristite odgovarajući zaštitni poklopac na proizvodu koji ne zadržava vlagu.
- Proizvod mora biti dobro pričvršćen tokom transportovanja.

TEHNIČKI PODACI

	jedinica	B33 PS (B33BCSMC)	B33 PS+ (B33BCSMC)
Specifikacije motora			
Pomeranje cilindra	cm ³	33	33
Izbušeni otvor cilindra	mm	36	36
Hod	mm	32	32
Brzina praznog hoda	min ⁻¹	2700-3200	2700-3200
Maksimalna brzina izlazne osovine	min ⁻¹	8500	8500
Maksimalna brzina okretanja	min ⁻¹	10000	10000
Maksimalna izlazna snaga motora	kW/min ⁻¹	0,9/7000	0,9/7000
Svećica	—	RCJ6Y	RCJ6Y
Razmak elektroda	mm	0,65	0,65
Kapacitet rezervoara za gorivo	cm ³	700	700
Podaci o buci i vibracijama			

Ekvivalentni nivo vibracije (ahv, eq) sa nastavkom trimera, leva/desna ručica – pogledajte napomenu 1	m/s ²	5,4/6,7	5,4/6,7
Ekvivalentni nivo vibracije (ahv, eq) sa nastavkom za rezanje žbunja, leva/desna ručica – pogledajte napomenu 1	m/s ²	—	6,6/8,1
Ekvivalentni nivo vibracije (ahv, eq) sa teleskopskom testerom, leva/desna ručica – pogledajte napomenu 1	dB(A)	—	5,4/6,3
Ekvivalentni nivo vibracije (ahv, eq) sa makazama za živu ogradu, leva/desna ručica – pogledajte napomenu 1	dB(A)	—	5,4/6,7
Nivo zvučnog pritiska, garantovan (LWA), opremljeno trimenom – pogledajte napomenu 2	dB(A)	115	115
Nivo zvučnog pritiska, garantovan (LWA), opremljeno rezačem žbunja – pogledajte napomenu 2	dB(A)	—	112
Nivo zvučnog pritiska, garantovan (LWA), opremljeno teleskopskom testerom – pogledajte napomenu 2	dB(A)	—	113
Nivo zvučnog pritiska, garantovan (LWA), opremljeno makazama za živu ogradu – pogledajte napomenu 2	dB(A)	—	112
Nivo zvučnog pritiska, izmeren, opremljeno trimenom – pogledajte napomenu 2	dB(A)	112	112
Nivo zvučnog pritiska, izmeren, opremljeno rezačem žbunja – pogledajte napomenu 2	dB(A)	—	109
Nivo zvučnog pritiska, izmeren, opremljeno teleskopskom testerom – pogledajte napomenu 2	dB(A)	—	110
Nivo zvučnog pritiska, izmeren, opremljeno makazama za živu ogradu – pogledajte napomenu 2	dB(A)	—	109
Nivo zvučnog pritiska kod uha rukovaoca, opremljeno trimenom – pogledajte napomenu 3	dB(A)	96,8	96,8
Nivo zvučnog pritiska kod uha rukovaoca, opremljeno rezačem žbunja – pogledajte napomenu 3	dB(A)	—	96,4
Nivo zvučnog pritiska kod uha rukovaoca, opremljeno teleskopskom testerom – pogledajte napomenu 3	dB(A)	—	95,0
Nivo zvučnog pritiska kod uha rukovaoca, opremljeno makazama za živu ogradu – pogledajte napomenu 3	dB(A)	—	96,6
Dimenzije proizvoda			
Težina, motor i gornja osovina (bez goriva, nastavka za rezanje i štitnika)	kg	7,7	7,7
Napomena 1: Podaci iz izveštaja za ekvivalentni nivo vibracija imaju tipičnu statističku disperziju (standardno odstupanje) od 1,5 m/s ² .			
Napomena 2: Emisije buke u životnoj sredini merene kao zvučna snaga (L _{WA}) u skladu sa direktivom 2000/14/EZ. Izveštajni nivo zvučne snage za mašinu meren je sa originalnim priključkom za košenje koji daje najviši nivo. Razlika između garantovanog i izmerenog nivoa zvučne snage je da garantovana zvučna snaga takođe obuhvata raspršenje rezultata merenja i razlike između različitih mašina istog modela u skladu sa Direktivom 2000/14/EZ.			
Napomena 3: Izveštajni podaci za ekvivalentni nivo zvučnog pritiska za mašinu uključuju tipično statističko raspršenje (standardno odstupanje) od 3 dB (A).			

DODACI

	jedinica	B33 PS, B33 PS+
Oprema trimera		
Dužina dodatka (ukupna)	cm (in)	84,7 (33,35)
Težina dodatka (sa reznom glavom i dodatka za rezanje)	kg (funte)	1,84 (4,06)
Dužina osovine	cm (in)	62,6 (24,65)
Prečnik osovine	mm (in)	25,4 (1,0)
Navoj vretenaste osovine	—	M10
Rotiranje rezne glave (u odnosu na rukovaoca)	—	Ulevo
Tip pogonske osovine	—	Kruta
Maksimalni prečnik reza	cm (in)	43 (17)
Veličina linije reza	mm (in)	2,5 (0,095)
Broj linija reza	—	2
Tip rezne glave	—	Udarna glava
Kapacitet strune rezne glave	—	4 (13,12)
Konstrukcija štitnika dodatka za rezanje	—	Kombinacija (trimer sa strunom i nož za travu)
Dodatak za rezač žbunja		
Dužina dodatka (ukupna)	cm (in)	84,7 (33,35)
Težina dodatka (sa nožem za travu i štitnikom priključka za košenje)	kg (funte)	1,72 (3,79)
Dužina osovine	cm (in)	62,6 (24,65)
Prečnik osovine	mm (in)	25,4 (1,0)
Navoj vretenaste osovine	—	M10
Rotiranje rezne glave (u odnosu na rukovaoca)	—	Ulevo
Tip pogonske osovine	—	Kruta
Konstrukcija noža za travu	—	3-zuba
Prečnik noža za travu	mm (in)	255 (10)
Prečnik centralne rupe noža za travu	mm (in)	25,4 (1,0)
Konstrukcija štitnika dodatka za rezanje	—	Kombinacija (trimer sa strunom i nož za travu)
Dodatak sa teleskopskom testerom		
Dužina dodatka (ukupna)	cm (in)	105,9 (41,7)
Težina dodatka (prazan, sa vodilicom i lancem)	kg (funte)	1,66 (3,66)
Dužina osovine	cm (in)	65,8 (25,9)

	jedinica	B33 PS, B33 PS+
Prečnik osovine	mm (in)	25,4 (1,0)
Dužina mača	cm (in)	25 (10)
Broj zuba lančanika na maču	—	7
Broj zuba pogonskog lančanika	—	7
Maksimalni prečnik reza	cm (in)	10 (3,94)
Broj pogonskih karika	—	40
Debljina pogonskih karika lanca	mm (in)	1,3 (0,050)
Korak zuba lanca	mm (in)	9,52 (0,375)
Stepen redukcije	—	0,94
Tip/model lanca	91PX040G, UC 81 GS, UC 81 G, H38	91PX040G, UC 81 GS, UC 81 G, H38
Kapacitet rezervoara za ulje	ml (oz)	130 (4,39)
Dodatak za produženi trimmer za ograde		
Dužina dodatka (ukupna)	cm (in)	126,1 (49,64)
Težina dodatka	kg (funte)	2,20 (4,85)
Dužina osovine	cm (in)	64,4 (25,35)
Prečnik osovine	mm (in)	25,4 (1)
Razmak između zuba (od vrha do vrha)	mm (in)	25 (0,98)
Maksimalni prečnik reza	mm (in)	15 (0,59)
Rezna dužina	mm (in)	360 (14,17)
Dužina vodilice (od menjača do vrha)	mm (in)	438 (17,24)
Broj zuba po sečivu	—	26
Korak zuba	mm (in)	31 (1,22)
Tip mehanizma noža	—	Dvosekli naizmenično pravolinijski
Raspon ugaonog podešavanja	°	Ukupno 90°, 45° od centralne linije osovine

SADRŽAJ EZ DEKLARACIJE O USAGLAŠENOSTI

Mi, kompanija Husqvarna AB, SE 561 82 Huskvarna, ŠVEDSKA, izjavljujemo pod sopstvenom odgovornošću da je predstavljeni proizvod:

Opis	Benzinski trimmer za travu/rezač žbunja
Marka	McCulloch

Opis	Benzinski trimmer za travu/rezač žbunja
Platforma/tip/model	Platforma B33BCSMC, prikazani modeli B33PS, B33PS+
Serijski broj	Serijski broj od 2018. i nadalje

u potpunosti usaglašen sa sledećim EU direktivama i propisima:

Direktiva/propis	Opis
2006/42/EZ	„koji se odnose na mašine“
2014/30/EU	„koji se odnose na elektromagnetsku kompatibilnost“
2000/14/EZ	„koji se odnose na buku u otvorenom prostoru“

Primenjeni harmonizovani standardi i/ili tehničke specifikacije su sledeće: EN ISO 12100, EN ISO 11806-1, EN ISO 11680-1, EN ISO 10517, CISPR 12, ISO 14982, ISO 3744

U skladu sa Direktivom 2000/14/EZ, Aneks V, deklarisanе vrednosti jačine zvuka su izložene u odeljku o tehničkim podacima u ovom uputstvu i u potpisanoj EU Deklaraciji o usaglašenosti.

TÜV Rheinland N.A. je izvršio volonterski pregled u ime kompanije Husqvarna AB, te je pružio sertifikat o usaglašenosti sa Direktivom Saveta Evrope 2006/42/EZ za mašineriju.

Sertifikat, kako je obezbeđen na potpisanoj EZ Deklaraciji o usaglašenosti, primenjuje se na sve proizvodne lokacije i zemlje porekla, kako je navedeno na proizvodu.

Isporučeni benzinski trimmer za travu/rezač žbunja usaglašen je sa primerkom koji je prošao pregled.

Innehåll

INTRODUKTION.....	449	TRANSPORT OCH FÖRVARING.....	460
SÄKERHET.....	450	TEKNISKA DATA.....	461
MONTERING.....	455	TILLBEHÖR.....	462
ANVÄNDNING.....	456	INNEHÅLLET I EG-FÖRSÄKRAN OM	
UNDERHÅLL.....	457	ÖVERENSSTÄMMELSE.....	464

INTRODUKTION

Bruksanvisning

Det ursprungliga språket i denna bruksanvisning är engelska. Bruksanvisningar på andra språk är översättningar från engelska.

Översikt

(Fig. 1)

1. Stödhandtag
2. Upphångningsögla
3. Stoppkontakt
4. Riggörskoppling
5. Gasreglage
6. Gasreglagespärr
7. Tillsats till grästrimmer och buskröjare
8. Kombinationsverktyg
9. Ljuddämpare
10. Startsnörets handtag
11. Bränsletankslock
12. Tändstift/tändhatt
13. Chokereglage
14. Luftfilterlock
15. Insexnyckel
16. Kabelsamlare
17. Skärutrustningsskydd för trimmer- och buskröjartillsats
18. Häcksaxklinga
19. Vinkeljusteringsspak
20. Svärd
21. Sågkedja
22. Lock till kedjeoljetanken
23. Drevhus
24. Skiftnyckel, 8/10 mm
25. Förlängd häcksaxtillsats
26. Stängsågtillsats
27. Svärdsskydd till stängsågtillsats
28. Klingskydd till förlängd häcksaxtillsats
29. Mutter
30. Stödkopp
31. Nedre hållare

32. Gräsklinga
33. Trimmerhuvud
34. Transportskydd till gräsklinga
35. Bruksanvisning
36. Bränslepumplåsa
37. Övre hållare

Symboler på produkten

(Fig. 2) Varning

(Fig. 3) Läs den här bruksanvisningen

(Fig. 4) Använd godkänt huvudskydd, hörselskydd och ögonskydd.

(Fig. 5) Använd godkända skyddshandskar.

(Fig. 6) Använd kraftiga hals säkra kängor.

(Fig. 7) Produkten kan göra att föremål slungas ut, vilket kan orsaka skador.

(Fig. 8) Maximalt varvtal för utgående axel.

(Fig. 9) Säkerhetsavstånd

(Fig. 10) Säkerhetsavstånd

(Fig. 11) Risk för kast om skärutrustningen kommer i kontakt med ett föremål som det inte omedelbart skär av. Produkten kan skära av kroppsdelar. Håll ett avstånd på minst 15 m till personer och djur när du använder produkten.

(Fig. 12) Se till att långt hår sätts upp ovanför axlarna.

(Fig. 13) Pilarna visar gränserna för handtagets position.

(Fig. 14) Bränslepump

- (Fig. 15) Chokereglage
- (Fig. 16) Håll alla delar av din kropp borta från de heta ytorna.
- (Fig. 17) Se till att ingen befinner sig inom kastrisksektorn.
- (Fig. 18) FARA! Håll händer borta från knivbladet.
- (Fig. 19) Ljudeffektiv
- (Fig. 20) Produkten överensstämmer med gällande EG-direktiv.
- (Fig. 21) Produkten överensstämmer med gällande EAC-direktiv.
- (Fig. 22) Produkten överensstämmer med gällande ukrainska direktiv.

Notera: Övriga symboler/dekaler på produkten avser specifika krav för certifieringar på andra kommersiella marknader.

EU V



WARNING: Manipulering av motorn upphäver EG-typgodkännandet för den här produkten.

Produktansvar

Enligt lagstiftningen för produktansvar ansvarar vi inte för skador som vår produkt orsakar om:

- produkten repareras felaktigt.
- produkten repareras med delar som inte kommer från tillverkaren eller inte har godkänts av tillverkaren.
- produkten har ett tillbehör som inte kommer från tillverkaren eller inte har godkänts av tillverkaren.
- produkten inte repareras vid ett godkänt servicecenter eller av en godkänd person.

SÄKERHET

Säkerhetsdefinitioner

Definitionerna nedan beskriver allvarlighetsgraden för varje signalord.



WARNING: Personskador.



OBSERVERA: Skador på produkten.

Notera: Denna information gör produkten lättare att använda.

Vibrationssäkerhet

Denna produkt ska endast användas sporadiskt. Kontinuerlig eller återkommande drift av produkten kan orsaka "vita fingrar" eller motsvarande medicinska problem av vibrationer. Undersök dina händer och fingrar om du använder produkten kontinuerligt eller regelbundet. Om fingrar och händer har missfärgning har smärta, rysning längs ryggraden varje gång någon nämner häckklippning, eller är numb, avbryta arbetet och tala med en läkare omedelbart.

Allmänna säkerhetsanvisningar



WARNING: Läs varningsinstruktionerna nedan innan du använder produkten.

- Använd produkten på rätt sätt. Skador eller dödsfall är ett möjligt resultat av felaktig användning. Använd endast produkten för arbetsuppgifterna som finns i denna bruksanvisning. Använd inte produkten till andra uppgifter.
- Följ instruktionerna i denna bruksanvisning. Följ säkerhetssymbolerna och säkerhetsinstruktionerna. Om användaren inte följer instruktionerna och symbolerna är skador eller dödsfall ett möjligt resultat.
- Spara den här bruksanvisningen. Använd instruktionerna för att sätta ihop, använda och förvara din produkt i gott skick. Använd instruktionerna för korrekt installation av tillbehör och extrautrustning. Använd endast godkända tillbehör och extrautrustning.
- Använd inte en skadad produkt. Följ underhållsschemat. Utför endast det underhållsarbete som du hittar instruktioner om i den här bruksanvisningen. Godkända servicecenter måste göra allt annat underhållsarbete.
- Den här bruksanvisningen kan inte inkludera alla situationer som kan uppstå när du använder produkten. Var försiktig och använd sunt förnuft. Använd inte produkten eller utför underhåll på produkten om du inte är trygg med situationen. Tala med en produktexpert, din återförsäljare, din serviceverkstad eller ett godkänt servicecenter för att få information.
- Koppla ur tändstiftskabeln innan du monterar produkten, ställer undan produkten för förvaring eller utför underhåll.
- Använd inte produkten om den ändras från dess första specifikation. Byt inte ut en del av produkten utan tillverkarens godkännande. Använd endast

- delar som är godkända av tillverkaren. Skador eller dödsfall är ett möjligt resultat av felaktigt underhåll.
- Undvik att andas in rök från motorn. Långvarig inandning av motorns avgaser utgör en hälsorisk.
 - Starta inte produkten inomhus eller nära brandfarligt material. Avgaserna är heta och kan medföra gnistor som kan orsaka brand. Otillräckligt luftflöde kan orsaka skador eller dödsfall på grund av kvävning eller kolmonoxidförgiftning.
 - När du använder denna produkt skapar motorn ett elektromagnetiskt fält. Det elektromagnetiska fältet kan orsaka skador på medicinska implantat. Tala med din läkare och tillverkaren av eventuella medicinska implantat innan du använder produkten.
 - Låt inte barn använda produkten. Låt inte personer utan kännedom om instruktionerna använda produkten.
 - Se till att du alltid övervakar en person med nedsatt fysisk eller mental kapacitet som använder produkten. En vuxen person måste vara närvarande hela tiden.
 - Läs in produkten på en plats där barn och obehöriga personer inte har åtkomst.
 - Produkten kan skjuta ut föremål och orsaka skador. Följ säkerhetsinstruktionerna för att minska risken för personskador eller dödsfall.
 - Lämna inte produkten när motorn är på.
 - Användaren av produkten är ansvarig om en olycka inträffar.
 - Kontrollera att delarna inte är skadade innan du använder produkten.
 - Se till att du står minst 15 m från andra personer eller djur innan du använder produkten. Se till att personer i närheten vet att du kommer att använda produkten.
 - Följ nationella eller lokala lagar. De kan förhindra eller minska produktens funktion under vissa förhållanden.
 - Använd inte produkten om du är trött eller om du är påverkad av alkohol, droger eller läkemedel. Din syn, ditt omdöme eller kroppskontroll kan ha påverkats.

Allmänna säkerhetsinstruktioner för grästrimmern

- Använd trimmerhuvudet för att klippa gräs.
- Se alltid till att trimmerlinan lindas hårt och jämnt runt trumman för att förhindra skadliga vibrationer.
- Använd endast rekommenderade trimmerhuvuden och trimmerlinor.
- Se till att kniven på trimmerskyddet inte är skadad. Den används för att skära av trimmerlinan till rätt längd.
- Använda produkten med skärutrustningen under midjehöjd.
- Rör inte vid vinkelväxeln när motorn stannat.
- Vinkelväxeln är varm efter det att motorn stannat. Heta ytor kan orsaka skador.

Klippa gräset

1. Håll trimmerhuvudet strax ovanför marken och luta det. Tryck inte ned trimmerlinan i gräset. (Fig. 23)
2. Minska motorns varvtal för att minska risken för skador på växter.
3. Använd 80 % gas när du klipper gräset nära föremål. (Fig. 24)

Klippa gräset

1. Se till att grästrimmerlinan är parallell med marken när du klipper. (Fig. 25)
2. Tryck inte ned trimmerhuvudet mot marken. Marken och produkten kan skadas.
3. Låt inte trimmerhuvudet vidröra marken oavbrutet, det kan orsaka skador på trimmerhuvudet.
4. Använd fullgas när du flyttar produkten från sida till sida för att klippa gräset. Se till att grästrimmerlinan är parallell med marken. (Fig. 26)

Sopa gräset

Luftflödet från den roterande trimmerlinan kan användas för att ta bort klippt gräs från ett område.

1. Håll trimmerhuvudet och dess trimmerlina parallellt mot och ovanför marken.
2. Ge fullgas.
3. För trimmerhuvudet från sida till sida och sopa bort gräset.



VARNING: Rengör trimmerhuvudets kåpa varje gång du monterar ny trimmerlina för att förhindra obalans och vibrationer i handtagen. Gör även en kontroll av andra delar av trimmerhuvudet och rengör det vid behov.

Allmänna säkerhetsinstruktioner för buskröjaren

- För alla typer av högt eller kraftigt gräs används gräsklinga.
- Gräsklingor och gräsknivar får ej användas till vedartade stammar.
- Använd huvudskydd när du använder en produkt med en klinga.
- Använd skyddshandskar när du hanterar klingan eller utför underhåll.
- Använd produkten med en godkänd klinga. Använd inte en klinga utan rätt installation av alla nödvändiga delar. Se till att installationen görs korrekt och att rätt delar används. Felaktig installation kan leda till att klingan flyger av och orsakar allvarliga skador på användaren eller människor i närheten.
- Använda produkten med skärutrustningen under midjehöjd.
- Rör inte vid vinkelväxeln när motorn stannat.

- Vinkelväxeln är varm efter det att motorn stannat. Heta ytor kan orsaka skador.
- Klingan kan orsaka skada när den roterar efter det att motorn har stannat eller gasreglaget släpps.
- Håll händerna borta från klingan. Om du vidrör klingan kan du få allvariga skador.
- Stanna motorn innan du arbetar med skärutrustningen. Se till att skärutrustningen stannar helt. Ta bort kabeln från tändstiftet.
- Se till att klingan har slutat rotera helt innan underhåll.
- Håll klingans skärtänder väl och korrekt skärpta.
- En felaktigt filad eller skadad klinga ökar risken för olyckor. Håll klingans skärtänder väl och korrekt skärpta. Följ instruktionerna och använd rekommenderad filmall.
- Se till att klingskyddet inte är skadat eller vridet.
- Fäst transportskyddet på klingan före transport eller förvaring av produkten.

Kast

- Ett kast är en plötslig rörelse av produkten åt sidan, framåt eller bakåt. Ett kast inträffar när gräsklingan eller sägklingan träffar ett föremål som inte kan klippas. I områden där det inte är lätt att se det material som klippas ökar risken för kast.
- När ett kast inträffar finns det en risk att produkten eller användaren rör sig ur läge. En klinga som rör sig kan träffa människor i närheten och det finns risk för personskador.
- Om en klinga är böjd, har sprickor, är trasig eller skadad ska den kasseras.
- Använd en vass klinga. Risken för kast ökar när en klinga inte är vass.

Avlägsna gräs med en gräsklinga

1. Stå med fötterna isär när du använder produkten. Stå stadigt med fötterna på marken.
2. Lägg stödkoppen lätt mot marken. Detta förhindrar att klingan nuddar marken.
3. Använd en sidorörelse från höger till vänster. Använd klingans vänstra sida (mellan klockan 8 och 12) för att klippa. (Fig. 27)
4. Vinkla klingan åt vänster när du rensar gräs.

Notera: Gräset samlas då i en rad.

5. Gör en sidorörelse från vänster till höger vid retrurrörelsen.
6. Arbeta rytmiskt.
7. Rör dig framåt och stå stadigt med fötterna på marken.
8. Stoppa motorn.
9. Ta bort produkten från klämman på selen.
10. Ställ produkten på marken.
11. Samla upp det klippta materialet.

Allmänna säkerhetsinstruktioner för stängsågen

- Ytterligare skyddsutrustning för huvud, händer, ben och fötter rekommenderas. Rätt skyddskläder kan minska personskador som orsakas av skräp som slungas ut eller oavsiktlig kontakt med sågkedjan.
- När du säger med produkten ska du inte lyfta armarna ovanför axlarna. Stå inte under grenar som kapas.
- Använd alltid handskar när du vidrör kedjan.
- Byt omedelbart ut svärdet och kedjan om de är skadade, trasiga eller har tagits bort.
- Starta inte motorn med svärdet i ett snitt. Ta bort svärdet från snittet innan du startar motorn.
- Använd inte produkten för att hugga ned träd eller en trädstam.
- Kapa inte småskog och ungräd med produkten.
- Låt inte kedjan vidröra föremål när du startar motorn.
- Se upp för strömförande luftledning.
- Applicera inte tryck på produkten när du slutför ett snitt.
- När du slutför ett snitt ska du alltid släppa gasreglaget och låta motorn gå på tomgång.
- Kapa endast grenar med en diameter på mindre än 15 cm över huvudet.
- Håll produkten hårt med båda händerna för att bibehålla produktbalansen.

(Fig. 28)

- Använd produkten långsamt och kapa försiktigt
- Var försiktig med riktningen i vilken grenen faller.
- Se upp för fjädrande slantar när du kapar. Fjädrande slantar är smala grenar som kan fastna i kedjan och minska balansen eller kontrollen.
- Se upp för återfjädring när spänningen i träet släpper.
- Använd produkten i ett öppet område. Rensa ofta bort nedfallna grenar från området för att förhindra skador.
- Kapa långa grenar i bitar när du tar bort dem.
- Stanna motorn, ta av selen och placera maskinen på marken innan du samlar ihop det kapade materialet.
- Sätt fast svärdsskyddet under transport och förvaring av produkten.
- Se till att svärdsskyddet inte är skadat eller vridet.

Kapa med stängsågen



VARNING: Kapa inte med produkten i riktning bakåt eller framåt.

1. Ställ in produkten på fullgas och applicera lätt tryck.
2. Kapa första gången 15 cm bort från stammen. Kapa ungefär en tredjedel av grenens undersida. (Fig. 29)
3. Flytta stängsågen 5–10 cm ut på grenen. Kapa helt igenom grenen andra gången. (Fig. 29)

4. Kapa en tredje gång. Kapa inte för nära – det kan skada trädet.

Notera: När du kapar den andra och tredje gången ska du sätta produkten mot grenen för att hålla grenen stabil.

(Fig. 30)

Allmänna säkerhetsinstruktioner för den förlängda häcksaxen

- Håll händerna borta från klingan. Om du vidrör klingan kan du få allvarliga skador.
- Håll alla delar av din kropp borta från knivbladet. Ta inte bort kapar material eller håll i material som ska kapas när klingorna roterar. Se till att stoppa produkten innan du rengör den eller utför underhåll. Knivarna glider efter avstängning. Ouppmärksamhet när du använder produkten kan leda till allvarliga skador.
- När du sågar med produkten ska du inte lyfta armarna ovanför axlarna. Stå inte under grenar som kapas.
- Bäst balans får du om du håller produkten så nära kroppen som möjligt.

(Fig. 31)

- Flytta produkten nedifrån och upp när du klipper sidorna.

(Fig. 32)

- Klipp inte för snabbt. Klipp långsamt och kontinuerligt tills du får ett kvalitetssnitt.
- Se till att knivspetsen inte vidrör marken.
- Se upp för strömförande luftledning.
- När du slutför ett snitt ska du alltid släppa gasreglaget och låta motorn gå på tomgång.
- Håll häcksaxen i handtaget med stillastående knivblad. Håll produkten på rätt sätt under drift för att undvika skador från knivbladen.
- Stanna motorn, ta av selen och placera maskinen på marken innan du samlar ihop det kapade materialet.
- Sätt fast klingskyddet under transport och förvaring av produkten.
- Se till att klingskyddet inte är skadat eller vridet.

Justera knivbladens vinkel

1. Tryck på spaken för att låsa upp. (Fig. 33)
2. Justera vinkeln på bladen till rätt läge.
3. Lossa spaken.

Säkerhetsinstruktioner för drift

- Se till att produkten är helt monterad före användning.
- Innan du startar bör du flytta produkten 3 m från den plats där du fyllde på bränsletanken. Placera produkten på en plan yta. Se till att skärutrustningen inte vidrör marken eller andra föremål.

- Produkten kan orsaka att föremål skjuts ut, vilket kan orsaka skador på ögonen. Använd alltid godkänt ögonskydd när du använder produkten.
- Var försiktig, ett barn kan närma sig produkten utan din vetskap under användningen.
- Använd inte produkten om det finns personer i arbetsområdet. Stoppa produkten om en person går in i arbetsområdet.
- Se till att du alltid har kontroll över produkten.
- Använd inte produkten om du inte kan få hjälp om en olycka inträffar. Se alltid till att andra vet att du kommer att använda produkten innan du börjar använda produkten.
- Vänd dig inte om med produkten innan du kontrollerat att inga människor eller djur finns i säkerhetsområdet.
- Ta bort allt oönskat material från arbetsområdet innan du börjar. Om skärutrustningen träffar ett objekt kan objektet skjutas ut och orsaka personskada eller skador. Oönskat material kan lindas runt skärutrustningen och orsaka skador.
- Använd inte produkten i dåligt väder såsom dimma, regn, hård vind, vid risk för åska eller andra väderförhållanden. Riskabla förutsättningar såsom hala underlag kan uppstå på grund av dåligt väder.
- Se till att du kan röra dig fritt och arbeta i en stabil position.
- Se till att du inte kan falla när du använder produkten. Luta dig inte när du använder produkten.
- Håll alltid produkten med båda händerna. Håll produkten på höger sida av kroppen.
- Använda produkten med skärutrustningen under midjehöjd.
- Om chokereglaget är i chokeläge när motorn startar börjar skärutrustningen rotera.
- Rör inte vid vinkelväxeln när motorn stannat. Vinkelväxeln är varm efter det att motorn stannat. Heta ytor kan orsaka skador.
- Stanna motorn innan du flyttar produkten.
- Lägg inte ned produkten om motorn är på.
- Innan du tar bort oönskat material från produkten måste du stänga av motorn och vänta tills skärutrustningen stannar. Låt skärutrustningen stanna innan du avlägsnar skärmaterialet.

Personlig skyddsutrustning



WARNING: Läs varningsinstruktionerna nedan innan du använder produkten.

- Använd alltid rätt personlig skyddsutrustning när du använder produkten. Den personliga skyddsutrustningen eliminerar inte risken för skador. Den personliga skyddsutrustningen minskar skadans allvarighetsgrad om en olycka inträffar.
- Använd alltid godkänt ögonskydd när du använder produkten.

- Använd inte produkten barfota eller med öppna skor. Använd alltid kraftiga halksäkra kängor.
- Använd tjockare långbyxor.
- Om det är nödvändigt bör du använda godkända skyddshandskar.
- Använd hjälm om det finns en risk att föremål faller ned på huvudet.
- Använd alltid godkänt hörselskydd när du använder produkten. Oljud under en längre period kan leda till bullerorsakad hörselnedsättning.
- Se till att du har första hjälpen i närheten.

Säkerhetsanordningar på produkten



WARNING: Läs varningsinstruktionerna nedan innan du använder produkten.

- Använd inte en produkt med defekta säkerhetsanordningar.
- Kontrollera säkerhetsanordningarna regelbundet. Om säkerhetsanordningarna är defekta ska du prata med din McCulloch serviceverkstad.

Dödmansgrepp

Gasreglagets låsning låser gasreglaget. Tryck på dödmansgreppet för att lossa gasreglaget. När du släpper handtaget går gasreglagets låsning och gasreglaget tillbaka till sina ursprungslägen.

1. Se till att gasreglaget är låst på tomgång när du släpper dödmansgreppet.
2. Tryck på dödmansgreppet och se till att det går tillbaka till sitt ursprungliga läge när du släpper det.
3. Tryck på gasreglaget och se till att det går tillbaka till sitt ursprungliga läge när du släpper det.

Starta motorn och ge sedan fullgas. Släpp gasreglaget och titta om skärutrustningen stannar. Om skärutrustningen roterar med gasreglaget i tomgångsläge undersöker du tomgångsjusterskruven på förgasaren.

Kontrollera stoppkontakten

Motorn stoppas med stoppkontakten.

1. Starta motorn.
2. Kontrollera att motorn stängs av när stoppreglaget flyttas till stoppläget.

Trimmerhuvudets skydd

Skärutrustningens skydd förhindrar att lösa föremål skjuts ut mot användaren.

Undersök om skärutrustningens skydd är skadat och byt ut det om så är fallet. Använd endast godkänt skydd för skärutrustningen.

Funktion för att lossa selen



WARNING: Använd inte selen om lossningsfunktionen är defekt. Kontrollera att funktionen för att lossa selen fungerar som den ska när du justerar produkten.

- Funktionen för att lossa selen sitter framtill på produkten.

(Fig. 34)

- Selen remmar måste alltid vara i rätt läge.
- I en nödsituation hjälper funktionen för att lossa selen dig att på ett säkert sätt ta dig loss från produkten.

Ljuddämpare

- Använd inte en motor med defekt ljuddämpare. En defekt ljuddämpare ökar ljudnivån och brandrisken. Ha en brandsläckare i närheten.
- Kontrollera regelbundet att ljuddämparen sitter fast på produkten.
- Rör inte motorn eller ljuddämparen när motorn är på. Rör inte motorn eller ljuddämparen förrän en stund efter att motorn stannat. Heta ytor kan orsaka skador.
- En varm ljuddämpare kan orsaka brand. Var försiktig om du använder produkten nära brandfarliga vätskor eller ångor.
- Rör inte ljuddämparens delar om ljuddämparen är skadad. Delarna kan innehålla vissa cancerframkallande kemikalier.

Bränslesäkerhet

- Starta inte produkten om det finns bränsle eller motorolja på produkten. Ta bort det oönskade bränslet/oljan och låt produkten torka. Ta bort oönskat bränsle från produkten.
- Om du spillt bränsle på kläderna skall dessa bytas omedelbart.
- Se till att inte få bränsle på kroppen, det kan orsaka personskador. Om du får bränsle på kroppen använder du tvål och vatten för att ta bort bränslet.
- Starta inte motorn om du spiller olja eller bränsle på produkten eller på kroppen.
- Starta inte produkten om motorn har en läcka. Undersök regelbundet om motorn läcker.
- Var försiktig med bränsle. Bränsle är brandfarligt och ångorna är explosiva och kan orsaka skador eller dödsfall.
- Undvik att andas in bränsleångor då det kan orsaka personskador. Se till att det finns tillräckligt luftflöde.
- Rök inte i närheten av bränslet eller motorn.
- Placera inga varma föremål i närheten av bränslet eller motorn.
- Fyll inte på bränsle när motorn är på.
- Se till att motorn har svalnat innan du fyller på bränsle.

- Innan du fyller på bränsle bör du öppna bränsletanklocket långsamt och försiktigt släppa på trycket.
- Fyll inte på bränsle i motorn inomhus. Otillräckligt luftflöde kan orsaka skador eller dödsfall på grund av kvävning eller kolmonoxidförgiftning.
- Dra åt tanklocket försiktigt, annars kan brand uppstå.
- Flytta produkten minst 3 m från den plats där du fyllde på bränslet innan du startar den.
- Fyll inte på med för mycket bränsle i bränsletanken.
- Kontrollera att läckage inte kan uppstå när du flyttar produkten eller bränslebehållaren.
- Placera inte produkten eller bränslebehållaren där det finns öppen eld, gnistor eller tändlagor. Se till att det inte finns någon öppen eld i förvaringsutrymme.
- Använd endast godkända behållare när du flyttar bränslet eller ställer undan bränslet för förvaring.
- Töm bränsletanken före långtidsförvaring. Följ lokala lagar om var du kan kasta bränsle.
- Rengör produkten före långtidsförvaring.
- Ta bort tändstiftskabeln innan du ställer undan produkten för förvaring så att motorn inte oavsiktligt startar.
- Låt en auktoriserad återförsäljare eller ett godkänt servicecenter regelbundet undersöka produkten för att göra justeringar eller reparationer.
- Se till att produkten är korrekt monterad.
- Använd inte produkten om den ändras från dess första specifikation.
- Byt inte ut en del av produkten utan tillverkarens godkännande.
- Använd endast delar som är godkända av tillverkaren.
- Kontrollera om det finns skadade eller feljusterade delar eller delar som inte kan röra sig som de ska. Kontrollera om det finns några andra förhållanden som kan påverka motorsågens funktion.
- Använd inte en skadad produkt. Byt eller reparera skadade delar.
- Se till att lock och fästskruvur är ordentligt åtdragna. Ej godkända ersättningskomponenter eller borttagning av säkerhetsanordningar kan orsaka skador på produkten. Detta kan också orsaka allvarliga skador på användaren eller människor runt omkring.
- Använd endast rekommenderade tillbehör och reservdelar. Modifiera inte produkten.
- Håll handtagen torra, rena och fria från olja och fett. Feta, oljiga handtag är hala och gör att du tappar kontrollen.
- Följ instruktionerna för smörjning och byte av tillbehör.
- Koppla ur tändstiftskabeln innan du monterar produkten, ställer undan produkten för förvaring eller utför underhåll.
- Om du inte kan justera tomgångsvarvtalet så att skärutrustningen stannar bör du tala med ditt servicecenter. Använd inte produkten förrän den är korrekt inställd eller reparerad.
- Se till att produkten är stabil under transport för att förhindra skador.
- Förvara produkten på en torr, hög plats eller i ett låst utrymme oåtkomligt för barn när den inte används.

Allmänna säkerhetsinstruktioner för underhåll

- Maskinanvändaren är ansvarig för att utföra allt nödvändigt underhåll som anges i bruksanvisningen. Skador eller dödsfall är ett möjligt resultat av felaktigt underhåll.
- Se till att du regelbundet utför underhåll på produkten. Produktens livslängd ökar. Risken för olyckor minskar.
- Se till att du följer underhållsschemat. Intervallen beräknas utifrån daglig användning av produkten. Intervallen är annorlunda om du inte använder produkten varje dag.
- Utför endast det underhållsarbete som du hittar instruktioner om i den här bruksanvisningen. Godkända servicecenter måste göra allt annat underhållsarbete.
- Låt en auktoriserad återförsäljare utföra all service förutom åtgärderna i *UNDERHÅLL på sida 457*.

MONTERING



VARNING: Läs säkerhetskapitlet innan du monterar produkten.

Montera handtaget

1. Ta bort skruvarna (A), brickorna (B), den övre klämman (D), den nedre klämman (E) och muttrarna (F) från handtaget (C). (Fig. 35)

2. Fäst den övre klämman (A), handtaget (B), brickorna (C) och skruvarna (D) på toppen av det övre riggröret.
3. Fäst den nedre klämman (E) och muttrarna (F) på nederdelen av det övre riggröret. (Fig. 36)
4. Placera stödhandtaget mellan de två pilarna på det övre riggröret.
5. Dra åt skruvarna helt.

Notera: Se till att handtaget inte rör sig.

Montera trimmertillsatsen

1. Fäst skärutrustningsskyddet (A), spännena (B), brickorna (C), brickorna (D) och skruvarna (E). Dra åt skruvarna helt. (Fig. 37)
2. Sätt in insexnyckeln (A) för att förhindra rotation av riggröret.
3. Ta bort muttern (B), stödkoppen (C) och hållaren (D) på trimmern och buskröjartillsatsen. (Fig. 38)
4. Dra åt trimmerhuvudet (B) på riggröret. (Fig. 39)

Montera buskröjartillsatsen

1. Fäst skärutrustningsskyddet (A), spännena (B), brickorna (C), brickorna (D) och skruvarna (E). Dra åt skruvarna helt. (Fig. 37)
2. Sätt in insexnyckeln (A) för att förhindra rotation av riggröret.
3. Ta bort muttern (B), stödkoppen (C) och hållaren (D) på trimmern och buskröjartillsatsen. (Fig. 40)
4. Fäst bladet (B), den nedre hållaren (C), stödkoppen (D) och muttern (E). Dra åt muttern helt. (Fig. 41)

Montera stångsågtillsatsen

Se *Utföra underhåll på stångsågtillsatsen på sida 459* för monteringsanvisningar för stångsågtillsatsen.

Så monterar du det tvådelade riggröret

1. Vrid vredet för att lossa riggrörskopplingen. (Fig. 42)
2. För spärr-/frigöringsknappen (A) in i styrspåret. Tryck in tillsatsen i kopplingen tills spärr-/frigöringsknappen hamnar i det primära hålet (B). (Fig. 43)
3. För in riggröret i riggrörskopplingen. Knappen måste gå igenom hålet.

Notera: Om tillsatsen inte går in i det övre riggröret helt kan du använda kombiverktyget för att skjuta in den inre drivaxeln djupare i röret. Du kan behöva vrida kombiverktyget medan du trycker.

4. Se till att du drar åt vredet helt innan du använder produkten. (Fig. 44)

Så demonterar du det tvådelade riggröret

1. Vrid vredet för att lossa riggrörskopplingen. (Fig. 45)
2. Håll spärr-/frigöringsknappen (B) intryckt. Dra isär riggrören. (Fig. 46)

ANVÄNDNING



VARNING: Läs och förstå säkerhetskapitlet innan du använder produkten.

Bränsle

Så använder du bränsle



OBSERVERA: Denna produkt har en tvåtaktsmotor. Använd en blandning av bensin och tvåtaktsmotorolja. Se till att använda rätt mängd olja i blandningen. Ett felaktigt blandningsförhållande av bensin och olja kan skada motorn.

Bensin



OBSERVERA: Använd inte bensin med ett oktantal lägre än 90 RON (87 AKI). Det kan orsaka skador på produkten.



OBSERVERA: Använd inte bensin med mer än 10 % etanol (E10). Det kan orsaka skador på produkten.

- Använd alltid ny blyfri bensin med ett oktantal på minst 90 RON (87 AKI) och med mindre än 10 % etanol (E10).

- Använd bensin med ett högre oktantal om du ofta använder produkten vid kontinuerligt högt motorvarvtal.

Tvåtaktsmotorolja

- Använd endast tvåtaktsmotorolja av hög kvalitet. Använd endast luftkyld motorolja.
- Använd inga andra typer av olja.
- Blandningsförhållande 50:1 (2 %)

Bensin, liter	Tvåtaktsolja, liter
5	0,10
10	0,20
15	0,30
20	0,40

Så gör du bränsleblandningen

Notera: Använd alltid en ren bränslebehållare när du blandar bränslet.

Notera: Blanda inte mer bränsleblandning än för 30 dagar.

1. Tillsätt hälften av bensinen.

2. Tillsätt all olja.
3. Skaka bränsleblandningen så att innehållet blandas.
4. Tillsätt resten av bensinen.
5. Skaka bränsleblandningen så att innehållet blandas.
6. Fyll bränsletanken.

Så tillsätter du bränsle

- Använd alltid en bränslebehållare med spillskydd.
- Om det kommer bränsle på behållaren tar du bort det oönskade bränslet och låter behållaren torka.
- Se till att området i närheten av bränsletanklocket är rent.
- Skaka bränslebehållaren innan du tillsätter bränsleblandningen i bränsletanken.

Så startar och stoppar du

Starta kall motor

(Fig. 47)

1. Ställ stoppkontakten (A) i startläge.
2. Tryck in gasreglagespärren (B) och dra sedan i gasreglaget (C).
3. När gasreglaget är inkopplat trycker du på rusvarvsknappen (D).
4. Släpp gasreglagespärren och gasreglaget.
5. Tryck på bränslepumpblåsan 10 gånger. Bränsleblåsan måste inte vara helt fylld. (Fig. 48)
6. Flytta chokereglaget till läget INGEN CHOKE. (Fig. 49)
7. Tryck maskinkroppen mot marken med vänster hand. (Fig. 50)
8. Dra långsamt ut linan med höger hand tills du känner ett motstånd.
9. Dra snabbt och kraftfullt i startlinan. Upprepa ungefär fem gånger eller tills motorn försöker starta.
10. Flytta chokereglaget till läget INGEN CHOKE.
11. Dra i startlinan snabbt och kraftfullt tills motorn startas.
12. Låt motorn gå i 10 sekunder.

13. Dra i gasreglaget och låt motorn gå med lågt varvtal i 60 sekunder.

Så startar du en varm motor

Notera: Utför den här proceduren när du startar en produkt som har haft slut på bränsle och har tankats.

(Fig. 47)

1. Ställ stoppkontakten (A) i startläge.
2. Tryck in gasreglagespärren (B) och dra sedan i gasreglaget (C).
3. När gasreglaget är inkopplat trycker du på rusvarvsknappen (D).
4. Släpp gasreglagespärren och gasreglaget.
5. Tryck på bränslepumpblåsan 10 gånger. Bränsleblåsan måste inte vara helt fylld. (Fig. 48)
6. Tryck maskinkroppen mot marken med vänster hand. (Fig. 50)
7. Flytta chokereglaget till läget INGEN CHOKE.
8. Dra långsamt ut linan med höger hand tills du känner ett motstånd.
9. Dra i startlinan snabbt och kraftfullt tills motorn startas.

Stänga av produkten

- Tryck ned stoppreglaget för att stoppa motorn.

Start av motorn när bränslet är för varmt

Om motorsågen inte startar kan det bero på att bränslet är för varmt.

Notera: Använd alltid nytt bränsle och minska drifttiden i varmt väder.

1. Placera sågen på en sval plats i skugga.
2. Låt sågen svalna i minst 20 minuter.
3. Tryck på bränsleblåsan om och om igen i 10-15 sekunder.
4. Följ proceduren för start av kall motor. Se *Starta kall motor på sida 457*.

UNDERHÅLL



VARNING: Läs och förstå säkerhetskapitlet innan du rengör, reparerar eller utför underhåll på produkten.

Underhållsschema

Se till att du följer underhållsschemat. Intervallen beräknas utifrån daglig användning av produkten. Intervallen är annorlunda om du inte använder produkten varje dag. Utför endast det underhållsarbete som finns i den här bruksanvisningen. Tala med ett

godkänt servicecenter om andra underhållsarbeten som inte finns i den här bruksanvisningen.

Dagligt underhåll

- Rengör utvändiga ytor.
- Rengör luftfiltret. Byt ut filtret vid behov.
- Kontrollera selen.
- Undersök gasreglagespärren och gasfunktionen.
- Kontrollera handtaget och styret.
- Kontrollera stoppkontakten.
- Kontrollera skydden.

- Kontrollera skärutrustningen med avseende på skador och sprickbildning.
- Byt ut skadad skärutrustning.
- Smörj klingorna (förlängd häcksaxtillsats).
- Kontrollera trimmerhuvudet.
- Undersök tomgångsvarvtalet.
- Undersök om det förekommer bränsleläckage.

Underhåll varje vecka

- Undersök startsnörets handtag och startsnöret.
- Undersök vinkelväxels fett.
- Rengör utvändiga ytor på förgasaren och dess angränsande områden.
- Rengör tändstiftet utvändigt. Demontera det och kontrollera elektrodavståndet. Justera avståndet eller byt tändstift. Se till att tändstiftet har s.k. radioavstörning.

Underhåll varje månad

- Rengör kylsystemet.
- Undersök bränslefiltret.
- Undersök bränsleslangen avseende skador.
- Undersök alla kablar och anslutningar.
- Undersök bränslefiltret.

Justera förgasaren

Vid provkörning på fabrik grundinställs förgasaren. Justeringen ska utföras av en utbildad person.

Kontrollera ljuddämparen



VARNING: Använd inte en produkt som har en defekt ljuddämpare. Byt alltid en defekt ljuddämpare.



VARNING: Ljuddämpare med katalysator blir mycket heta under drift. Risk för brännskada eller brand.



VARNING: Ljuddämparen minskar ljudnivån och leder bort avgaserna från användaren. Avgaserna är heta och kan innehålla gnistor. Brandfara.



OBSERVERA: Vid eventuella skador på gnistskyddet skall detta bytas. Använd inte produkten om gnistskyddet på ljuddämparen saknas eller är defekt.



OBSERVERA: Om gnistskyddet blockeras blir produkten för varm. Det orsakar skada på cylinder och kolv.

1. Se till att ljuddämparen inte är skadad.
2. Se till att ljuddämparen sitter fast ordentligt på produkten.

3. Vissa ljuddämpare har ett särskilt gnistskydd. Rengör gnistskyddet minst en gång i veckan om din produkt har den här typen av ljuddämpare. Använd en stålborste. (Fig. 51)

Rengöra/underhålla kylsystemet

Denna produkt har ett kylsystem. Ett smutsigt eller igensatt kylsystem kan leda till överhettning av produkten med skador på cylinder och kolv som följd. Kontrollera och rengör kylsystemet med en borste en gång i veckan eller oftare under krävande förhållanden. Kylsystemet består av kylflänsar på cylindern (1) och luftintaget (2).

(Fig. 52)

Rengöring av luftfiltret

1. Tag bort luftfilterkåpan och luftfiltret. (Fig. 53)
2. Rengör luftfiltret med hjälp av varmt tvålvatten. Se till att luftfiltret är torrt innan du installerar det.
3. Byt ut luftfiltret om det är för smutsigt för att rengöra helt. Byt alltid ut ett skadat luftfilter.
4. Om din produkt har ett skumluftfilter tillsätter du luftfilterolja. Applicera endast luftfilterolja på ett skumfilter. Använd inte olja på ett filter av filt.

Bränslefilter

Om motorn får för lite bränsle ska du se till att luftlåthet på bränsletankklocket och bränslefiltret (A) är rent. (Fig. 54)

Så tillsätter du fett i vinkelväxeln

Kontrollera att vinkelväxeln är fylld till 3/4 med vinkelväxelfett.

(Fig. 55)

Så undersöker du tändstiftet



OBSERVERA: Använd alltid rekommenderad tändstiftstyp. Fel typ av tändstift kan orsaka skador på produkten.

- Undersök tändstiftet om motorn har låg effekt, är svår att starta eller inte fungerar korrekt vid tomgångsvarvtal.
- Följ dessa instruktioner om du vill minska risken för oönskat material på tändstiftets elektroder:
 - a) Se till att tomgångsvarvtalet är korrekt justerat.
 - b) Se till att bränsleblandningen är korrekt.
 - c) Se till att luftfiltret är rent.
- Om tändstiftet är smutsigt rengör du det och ser till att elektrodavståndet är korrekt, se *TEKNISKA DATA på sida 461*. (Fig. 56)
- Byt ut tändstiftet vid behov.

Fila gräskniv och gräsklinga

1. Fila gräskniv och gräsklinga med en enkelgradig flattfil.
2. Fila alla kanterna på gräskniven och klingan lika mycket för att behålla balansen. (Fig. 57)

Så byter du trimmerlinan

- (Fig. 58)
(Fig. 59)
(Fig. 60)
(Fig. 61)
(Fig. 62)
(Fig. 63)
(Fig. 64)
(Fig. 65)

Utföra underhåll på stångsågtillsatsen



VARNING: Ta ur tändstiftet innan du utför underhåll på tillsatsen.

Installera eller byta ut kedjan



VARNING: När kedjan är sliten eller skadad ska du byta ut den mot en kastreducerande kedja. Se *TILLBEHÖR* på sida 462.

Notera: Använd alltid handskar när du vidrör kedjan.

1. Koppla loss tändhatten.
2. Använd skiftnyckeln för att lossa muttern på hjulkåpan genom att vrida den moturs. (Fig. 66)
3. Ta bort muttern på hjulkåpan, brickan (B) och hjulkåpan (C). (Fig. 67)
4. Ta bort svärdet och sågkedjan om de har installerats.
5. Om du byter ut en kedja ska du ta bort den gamla kedjan från svärdet och kassera den.
6. Ta bort sågspån, smuts och annat oönskat material från ytorna med en mjuk borste eller en torr trasa.
7. Utför underhåll på svärdet. Se *Utföra underhåll på svärdet* på sida 460.
8. Vrid justerskraven moturs tills ställtappen är i det läge som visas. (Fig. 68)
9. Montera den nya kedjan på svärdet med knivarna i rätt riktning. Börja längst upp på svärdet och flytta fram på svärdet. (Fig. 69)

Notera: Se till att den nedre delen av kedjan är i spåret på svärdet och ligger i det främre hjulet på svärdet.

10. När kedjan är på svärdet installerar du dem på sågen och placerar kedjan runt hjulet. Rikta in hjulets tänder med kedjan.
11. Se till att ställtappen är i ställtappens hål i svärdet. (Fig. 70)

Notera: En ställtapp och en justerskrav används för att justera kedjans spänning. Det är väldigt viktigt när du monterar svärdet att ställtappen sitter i ställtappens hål i svärdet.

12. Fäst hjulkåpan (A), brickan (B) och hjulkåpans mutter (C). Dra åt muttern lätt med fingrarna. (Fig. 71)
13. Justera kedjespänningen. Se *Justera kedjespänningen* på sida 459.

Notera: Kontrollera kedjespänningen regelbundet. En kedja med korrekt spänning har bättre prestanda och längre livslängd.

Justera kedjespänningen



VARNING: Sätt på dig handskar innan du justerar kedjespänningen. Kedjan är vass och kan skada dig.

Notera: Kedjan sträcker sig under arbetet, speciellt när du kör under de första 15 minuterna. Du måste undersöka och justera kedjespänningen ofta efter att du har använt eller tankat produkten.

1. Undersök kedjan och svärdet beträffande skador. Byt ut eventuella delar som är skadade.
2. Använd skiftnyckeln för att lossa muttern på hjulkåpan genom att vrida den moturs. Ta inte bort muttern. (Fig. 66)
3. Använd fingrarna för att dra åt muttern mot kåpan.
4. Vrid justerskraven medurs tills sågkedjan ligger an mot undersidan av svärdet, vrid sedan justerskraven medurs ytterligare ¼ varv. (Fig. 72)
5. Använd kombiverktygets skruvmejsel för att flytta kedjan runt svärdet. Kedjan måste röra sig fritt och jämnt. (Fig. 73)
6. Om kedjan inte rör sig sitter den åt för hårt. Lossa hjulkåpans mutter och vrid justerskraven moturs ¼ varv. Dra åt hjulkåpans mutter.
7. Se till att det inte finns något mellanrum mellan kedjan och svärdets undersida. Om det finns ett mellanrum är kedjan för lös och ytterligare justering krävs. Använd inte produkten om kedjan sitter löst.
8. När kedjan är rätt spänd ska du lyfta änden på svärdet och dra åt hjulkåpans mutter medurs med kombiverktyget. (Fig. 74) (Fig. 75)

Notera: Kedjan är rätt spänd när den rör sig fritt runt svärdet, men inte hänger under svärdet.

Fila kedjan



VARNING: Sätt på dig handskar innan du filar kedjan. Fila kedjan från insidan av skäreaggarna till utsidan.



VARNING: Fila endast under framtrörelsen. Använd två eller tre drag för varje skäreagg. Fila tillräckligt för att avlägsna skador på skäreaggarna, vilket inkluderar deras sidor och överdelar. Se till att alla skäreaggar har samma längd.

Fila kedjan när:

- Träbitarna minskar i storlek.
 - Sågen sågar mot ena sidan eller i en vinkel.
 - Du måste trycka sågen hårt genom grenarna.
1. Koppla från tändstiftet.
 2. Justera kedjespänningen om det är nödvändigt
Justera kedjespänningen på sida 459.
 3. Ställ in filhållaren (A) till 90°. (Fig. 76) Se till att filhållaren förblir på ovansidorna av skäreaggarna (B) och underställningen (C).

Notera: Kedjan har vänster- och högerriktade skär.

4. Rikta in filhållarens 30°-markeringar (A) med svärdet och mot kedjans centrum. (Fig. 77)
5. Fila skären (B) på ena sidan. (Fig. 77) Vänd på kedjan för att slipa skären på andra sidan.
6. Undersök underställningen och flytta ned dem. Lägg underställningsmallen på skären.
7. Se till att underställningen är i nivå med underställningsmallens ovansida med flatfilen.
8. Skapa ett avrundat främre hörn på underställningen med flatfilen. Se till att överkanten på underställningen är jämn.

Smörja svärdet och kedjan



VARNING: Använd aldrig spillolja. Spillolja är skadlig för dig och kan orsaka skador på produkten och miljön.

Kedjeolja ger kedjan och svärdet en kontinuerlig smörjning. Oljetillförseln övervakas automatiskt för att se till att det finns tillräckligt med olja. Om det inte finns tillräckligt med olja orsakar det skador på svärdet och kedjan, och för mycket värme. För mycket värme orsakar rök i kedjan och/eller kan ändra färg på svärdet. Fyll alltid på svärdets oljebehållare när du fyller på bränsletanken.

Följ dessa anvisningar för smörjning av svärdet och kedjan:

1. Stoppa motorn.
2. Ta bort oljelocket.
3. Fyll på svärdets oljebehållare.

Utföra underhåll på svärdet



VARNING: Utför underhåll på svärdet när:

- Produkten kapar åt ena sidan.
- Du måste trycka igenom produkten hårt.
- Smörjningen av svärd inte är tillräcklig.

Efter varje åtgärd ska du avlägsna allt sågspän från svärdet och hjulhålet.



VARNING: Byt ut svärdet när:

- Spåret är slitet.
- Svärdet böjs eller har sprickor.
- Svärdspåret får för mycket värme när du kapar.
- Grader uppstår på svärdspåret.

Detta orsakar skador på kedjan och det blir svårt att kapa om svärdet är slitet.

1. Koppla från tändstiftet.
2. Lossa svärdsmuttern och ta bort kedjebromsen.
3. Ta bort svärdet och kedjan.
4. Rengör oljehålen och spåret.

Notera: Du måste rengöra oljehålen och spåret efter var femte arbetstimme.

5. Ta bort grader på svärdspåret med en flatfil.

Notera: Grader på svärdspåret är vanligt när svärdspåret slits.

6. Använd en flatfil för att återställa jämna eggar och sidor om svärdspårets ovanliggande är ojämn.
7. Byt ut svärdet.

Smörja knivbladet (förlängd häcksaxtillsats)

- För enklare drift och längre livslängd ska du smörja knivbladen före och efter varje användning.
- Applicera oljan tills den rinner mellan de två bladen. Smörjmedel ska vara giftfria, ofarliga och förhindra korrosion på rörliga metalldelar.

TRANSPORT OCH FÖRVARING

- Skydda utrustningen vid transport för att undvika skador och olyckor.
- Förvara produkten och utrustningen i ett torrt och frostfritt utrymme.

- Rengör produkten.
- Byt eller reparera skadade delar.
- Använd rätt skyddshölje på produkten så att fukt inte hålls kvar.
- Se till att produkten är ordentligt fastsatt under transport.

TEKNISKA DATA

	enhet	B33 PS (B33BCSMC)	B33 PS+ (B33BCSMC)
Motorspecifikationer			
Cylindervolym	cm ³	33	33
Cylinderlopp	mm	36	36
Slag	mm	32	32
Tomgångsvarvtal	min ⁻¹	2 700–3 200	2 700–3 200
Max. varvtal på utgående axel	min ⁻¹	8 500	8 500
Maximal effekt	min ⁻¹	10 000	10 000
Maximal motoreffekt	kW/min ⁻¹	0,9/7 000	0,9/7 000
Tändstift	—	RCJ6Y	RCJ6Y
Elektroddgap	mm	0,65	0,65
Bränsletankvolym	cm ³	700	700
Buller- och vibrationsdata			
Ekvivalent vibrationsnivå (ahv, ekv.), utrustad med trimmertillsats, vänster/höger handtag – se anm. 1	m/s ²	5,4/6,7	5,4/6,7
Ekvivalent vibrationsnivå (ahv, ekv.), utrustad med buskröjartillsats, vänster/höger handtag – se anm. 1	m/s ²	—	6,6/8,1
Ekvivalent vibrationsnivå (ahv, ekv.), utrustad med stängsågtillsats, vänster/höger handtag – se anm. 1	dB (A)	—	5,4/6,3
Ekvivalent vibrationsnivå (ahv, ekv.), utrustad med häcksaxtillsats, vänster/höger handtag – se anm. 1	dB (A)	—	5,4/6,7
Ljudeffektnivå, garanterad (LWA), utrustad med trimmertillsats – se anm. 2	dB (A)	115	115
Ljudeffektnivå, garanterad (LWA), utrustad med buskröjartillsats – se anm. 2	dB (A)	—	112
Ljudeffektnivå, garanterad (LWA), utrustad med stängsågtillsats – se anm. 2	dB (A)	—	113
Ljudeffektnivå, garanterad (LWA), utrustad med häcksaxtillsats – se anm. 2	dB (A)	—	112
Ljudeffektnivå, uppmätt, utrustad med trimmertillsats – se anm. 2	dB (A)	112	112
Ljudeffektnivå, uppmätt, utrustad med buskröjartillsats – se anm. 2	dB (A)	—	109
Ljudeffektnivå, uppmätt, utrustad med stängsågtillsats – se anm. 2	dB (A)	—	110

Ljudeffektnivå, uppmätt, utrustad med häcksaxtillsats – se anm. 2	dB (A)	—	109
Ljudtrycksnivå vid användarens öra, utrustad med trimmertillsats – se anm. 3	dB (A)	96,8	96,8
Ljudtrycksnivå vid användarens öra, utrustad med bu-skröjartillsats – se anm. 3	dB (A)	—	96,4
Ljudtrycksnivå vid användarens öra, utrustad med stång-sågtillsats – se anm. 3	dB (A)	—	95,0
Ljudtrycksnivå vid användarens öra, utrustad med häcksaxtillsats – se anm. 3	dB (A)	—	96,6
Produktens mått			
Vikt, motor och övre riggrör (utan bränsle, skärutrustning och skydd)	kg	7,7	7,7
<p>Anm. 1: Rapporterade data för ekvivalent vibrationsnivå har en typisk statistisk spridning (standardavvikelse) på 1,5 m/s².</p> <p>Anm. 2: Emission av buller till omgivningen uppmätt som ljudeffekt (L_{WA}) enligt EG-direktiv 2000/14/EG. Rapporterad ljudeffektnivå för maskinen har uppmätts med den originalskärutrustning som ger den högsta nivån. Skillnaden mellan garanterad och uppmätt ljudeffekt är att den garanterade ljudeffekten också inkluderar spridning i mätresultatet och variationen mellan olika maskiner av samma modell enligt direktiv 2000/14/EG.</p> <p>Anm. 3: Rapporterade data för ekvivalent ljudtrycksnivå för maskinen har en typisk statistisk spridning (standardavvikelse) på 3 dB (A).</p>			

TILLBEHÖR

	enhet	B33 PS, B33 PS+
Trimmertillsats		
Tillsatsens längd (hela)	cm (tum)	84,7 (33,35)
Tillsatsens vikt (med kaphuvud och skärutrustningsskydd)	kg	1,84
Skaftlängd	cm (tum)	62,6 (24,65)
Riggrörsdiameter	mm (tum)	25,4 (1,0)
Gänga på spindelaxel	—	M10
Kaphuvudrotation (operatörsvy)	—	Moturs
Drivaxeltyp	—	Fast
Maximal kapdiameter	cm (tum)	43 (17)
Skärlänkstorlek	mm (tum)	2,5 (0,095)
Antal skärlänkar	—	2
Klipphuvudstyp	—	Stöthuvud
Kaphuvudets radkapacitet	—	4 (13,12)

	enhet	B33 PS, B33 PS+
Skärutrustningsskyddets utformning	—	Kombination (lintrimmer och gräsklinga)
Puts- och röjaggregat		
Tillsatsens längd (hela)	cm (tum)	84,7 (33,35)
Tillsatsens vikt (med gräsklinga och skärutrustningsskydd)	kg	1,72
Skaftlängd	cm (tum)	62,6 (24,65)
Riggrörsdiameter	mm (tum)	25,4 (1,0)
Gänga på spindelaxel	—	M10
Kaphuvudrotation (operatörsvy)	—	Moturs
Drivaxeltyp	—	Fast
Gräsklingans utformning	—	Tre tänder
Gräsklingans diameter	mm (tum)	255 (10)
Diametern på gräsklingans centrumhål	mm (tum)	25,4 (1,0)
Skärutrustningsskyddets utformning	—	Kombination (lintrimmer och gräsklinga)
Stångsågtillsats		
Tillsatsens längd (hela)	cm (tum)	105,9 (41,7)
Tillsatsens vikt (torr, med svärd och kedja)	kg	1,66
Skaftlängd	cm (tum)	65,8 (25,9)
Riggrörsdiameter	mm (tum)	25,4 (1,0)
Svärdslängd	cm (tum)	25 (10)
Antal svärdständer	—	7
Antal kedjedrivningständer	—	7
Maximal kapdiameter	cm (tum)	10 (3,94)
Antal kedjedrivlänkar	—	40
Kedjebredd	mm (tum)	1,3 (0,050)
Kedjedelning	mm (tum)	9,52 (0,375)
Reduceringsförhållande	—	0,94
Kedjetyp/modell	91PX040G, UC 81 GS, UC 81 G, H38	91PX040G, UC 81 GS, UC 81 G, H38
Oljetankvolym	ml	130
Förlängd häcksaxtillsats		
Tillsatsens längd (hela)	cm (tum)	126,1 (49,64)
Tillsatsens vikt	kg	2,20
Skaftlängd	cm (tum)	64,4 (25,35)

	enhet	B33 PS, B33 PS+
Riggrörsdiameter	mm (tum)	25,4 (1)
Avstånd mellan tänder (spets till spets)	mm (tum)	25 (0,98)
Maximal kapdiameter	mm (tum)	15 (0,59)
Klipplängd	mm (tum)	360 (14,17)
Svärdslängd (växellåda till spets)	mm (tum)	438 (17,24)
Antal tänder per blad	—	26
Tanddelning	mm (tum)	31 (1,22)
Bladverkanstyp	—	Dubbelverkande
Intervall för vinkelinställning	°	90° totalt, 45° från riggrörets centrumlinje

INNEHÅLLET I EG-FÖRSÄKRAN OM ÖVERENSSTÄMMELSE

Husqvarna AB, SE-561 82 Huskvarna, SVERIGE, försäkras härmed på eget ansvar att den företrädda produkten:

Beskrivning	Bensindriven grästrimmer/buskröjare
Varumärke	McCulloch
Plattform/typ/modell	Plattform B33BCSMC, representerar modell B33PS, B33PS+
Parti	Serienummer daterade 2018 och framåt

uppfyller alla krav i följande EU-direktiv och förordningar:

Direktiv/förordning	Beskrivning
2006/42/EG	"angående maskiner"
2014/30/EU	"angående elektromagnetisk kompatibilitet"
2000/14/EG	"angående buller utomhus"

Harmoniserade standarder och/eller tekniska specifikationer som tillämpas är följande: EN ISO 12100, EN ISO 11806-1, EN ISO 11680-1, EN ISO 10517, CISPR 12, ISO 14982, ISO 3744

I enlighet med direktiv 2000/14/EG, bilaga V finns ljudvärdena angivna i avsnittet tekniska data i denna handbok och i den undertecknade EU-försäkringen om överensstämmelse.

TÜV Rheinland N.A. har utfört en frivillig kontroll åt Husqvarna AB – Certifikat om överensstämmelse med Rådets direktiv 2006/42/EG om maskiner.

Certifikatet, som levereras med en undertecknad EG-försäkringen om överensstämmelse, är tillämpligt på alla tillverkningsplatser och ursprungsländer, såsom anges på produkten.

Den levererade bensindrivna grästrimmer/buskröjaren överensstämmer med det exemplar som genomgick kontrollen.

İçindekiler

GİRİŞ.....	465	TAŞIMA VE SAKLAMA.....	477
EMNİYET.....	466	TEKNİK VERİLER.....	477
MONTAJ.....	471	ATAŞMANLAR.....	479
KULLANIM.....	472	AB UYUMLULUK BİLDİRİMİNİN İÇERİĞİ.....	480
BAKIM.....	474		

GİRİŞ

Kullanım kılavuzu

Bu kullanım kılavuzunun asıl dili İngilizcedir. Diğer dillerdeki kullanım kılavuzları İngilizceden çevrilmiştir.

Genel bakış

(Şek. 1)

1. Yardım kolu
2. Askı halkası
3. Durdurma anahtarı
4. Şaft kavraması
5. Gaz tetiği
6. Gaz kilidi
7. Çim budayıcı ve çalı tırpanı ataşmanı
8. Kombine alet
9. Susturucu
10. Çalıştırma ipi tutma yeri
11. Yakıt tankı kapağı
12. Buji/buji kapağı
13. Jikle kontrolü
14. Hava filtresi kapağı
15. Alyan anahtar
16. Taşıma askısı
17. Biçici için kesme donanımı siperliği ve çalı tırpanı ataşmanı
18. Çit düzeltici bıçakları
19. Açık ayar kolu
20. Kılavuz
21. Testere zinciri
22. Zincir yağı tankı kapağı
23. Pinyon kapağı
24. İngiliz anahtarı, 8 mm/10 mm
25. Uzatılmış çit düzeltici ataşmanı
26. Uzun şaftlı budama testeresi ataşmanı
27. Uzun şaftlı budama testeresi ataşmanı için kılavuz
28. Uzatılmış çit düzeltici ataşmanı için bıçak siperliği
29. Somun
30. Destek manşeti
31. Alt tutucu
32. Çim bıçağı

33. Misina kafa
34. Çim bıçağı için nakliye siperliği
35. Kullanım kılavuzu
36. Yakıt pompası diyaframı haznesi
37. Üst tutucu

Ürün üzerindeki semboller

- (Şek. 2) Uyarı
- (Şek. 3) Bu kılavuzu okuyun
- (Şek. 4) Onaylı baş koruma ekipmanı, kulak koruma ekipmanı ve koruyucu gözlük takın.
- (Şek. 5) Onaylı koruyucu eldiven takın.
- (Şek. 6) Ağır işler için elverişli, kaymaya dirençli botlar kullanın.
- (Şek. 7) Ürün, nesne fırlatarak yaralanmaya neden olabilir.
- (Şek. 8) Çıkış milinin maksimum hızı.
- (Şek. 9) Güvenli mesafe
- (Şek. 10) Güvenli mesafe
- (Şek. 11) Kesme donanımı anında kesemediği bir nesneye dokunursa bıçak saplanması riski oluşur. Ürün, uzuvların kesilmesine neden olabilir. Ürünü kullanırken başka kişilerle ve hayvanlarla aranızda en az 15 m (50 ft) mesafe bırakın.
- (Şek. 12) Uzun saçların omuzlarınızın üstünde toplandığından emin olun.
- (Şek. 13) Oklar, tutacağın konumunun sınırlarını gösterir.
- (Şek. 14) Hava alma haznesi

- (Şek. 15) Jikle kontrolü
- (Şek. 16) Vücudunuzun tüm parçalarını sıcak yüzeylerden uzak tutun.
- (Şek. 17) Geri tepme tehlike bölgesi içinde kimse olmadığından emin olun.
- (Şek. 18) TEHLİKE - Ellerinizi bıçaktan uzak tutun.
- (Şek. 19) Ses gücü seviyesi
- (Şek. 20) Ürün, geçerli AT direktiflerine uygundur.
- (Şek. 21) Ürün, geçerli EAC direktiflerine uygundur.
- (Şek. 22) Ürün, geçerli Ukrayna direktiflerine uygundur.

Not: Ürünün üzerindeki diğer semboller/etiketler, diğer ticari alanların sertifikalandırma gereklilikleri ile ilgilidir.

EU V



UYARI: Motorun kuralanması bu ürünün AB tip onayını geçersiz kılar.

Ürün sorumluluğu

Ürün sorumluluğu yasalarında belirttiği üzere;

- ürünün hatalı bir şekilde onarılması,
- ürünün, üretici tarafından onaylanmayan veya üreticiden alınmayan parçalarla tamir edilmesi,
- üründe, üreticiden alınmayan veya üretici tarafından onaylanmayan bir aksesuar bulunması,
- ve ürünün, onaylı bir servis merkezinde veya yetkili bir kurum tarafından tamir edilmemesi durumunda oluşabilecek hasarlardan sorumlu değildir.

EMNİYET

Güvenlik tanımları

Aşağıdaki tanımlar, her bir sinyal kelimesinin önem derecesini belirtir.



UYARI: Yaralanma tehlikesi.



DIKKAT: Ürünün hasar görme tehlikesi.

Not: Bu bilgiler, ürünün kullanımını kolaylaştırır.

Titreşim güvenliği

Bu ürün yalnızca ara sıra kullanım içindir. Ürünün aralıksız ya da düzenli olarak kullanılması titreşimden kaynaklanan "beyaz parmak" hastalığına veya benzer tıbbi sorunlara yol açabilir. Ürünü aralıksız ya da düzenli olarak kullanıyorsanız ellerinizin ve parmaklarınızın durumunu inceleyin. Ellerinizde ya da parmaklarınızda renk solması, ağrı, karıncalanma veya hissizlik varsa çalışmayı bırakın ve derhal bir doktora gidin.

Genel güvenlik talimatları



UYARI: Ürünü kullanmadan önce aşağıdaki uyarı talimatlarını okuyun.

- Ürünü doğru şekilde kullanın. Yaralanma veya ölüm, hatalı kullanımın olası sonuçlarıdır. Ürünü, yalnızca bu kılavuzda belirtilen işler için kullanın. Ürünü başka işler için kullanmayın.
- Bu kılavuzdaki talimatlara uyun. Güvenlik sembollerine ve güvenlik talimatlarına uyun.

Operatörün talimatlara ve sembolere uymaması yaralanma, hasar veya ölümlere sonuçlanabilir.

- Bu kılavuzu atmayın. Ürününüzü monte etmek, çalıştırmak ve iyi durumda tutmak için talimatlara başvurun. Atışmanların ve aksesuarların doğru kurulumu için talimatlara başvurun. Yalnızca onaylanmış atışmanları ve aksesuarları kullanın.
- Hasarlı ürünü kullanmayın. Bakım takvimine uyun. Yalnızca bu kılavuzda ilgili talimatı bulduğunuz bakım çalışmalarını gerçekleştirin. Diğer tüm bakım işlerini onaylı bir servis merkezi yapmalıdır.
- Bu kılavuz, ürünü kullanırken oluşabilecek tüm durumları kapsayamaz. Dikkatli olun ve sağduyunuzu kullanın. Durumdan emin değilseniz ürünü kullanmayın veya ürün üzerinde bakıma yapmayın. Bilgi almak için bir ürün uzmanına, bayinize, servis noktasına veya onaylı servis merkezine danışın.
- Ürünü monte etmeden, saklamadan veya ürün üzerinde bakım yapmadan önce buji kablosunun bağlantısını kesin.
- Orijinal özellikleri değiştirilmişse ürünü kullanmayın. Üreticinin onayı olmadan ürünün bir parçasını değiştirmeyin. Yalnızca üretici tarafından onaylanmış parçaları kullanın. Hatalı bakım çalışmaları, yaralanma veya ölümlere sonuçlanabilir.
- Motordan çıkan dumanları solumayın. Motordan çıkan egzoz dumanlarını uzun süre solumak sağlık açısından risklidir.
- Ürünü kapalı yerlerde veya yanıcı maddelerin yakınında çalıştırmayın. Egzoz dumanları sıcaktır ve bir yangına neden olabilecek kıvılcımlar içerebilir. Nefessiz kalma veya karbon monoksit nedeniyle yeterli hava akışının olmaması yaralanmaya veya ölüme sebep olabilir.
- Bu ürünü kullandığınızda motor, elektromanyetik bir alan oluşturur. Elektromanyetik alan, tıbbi implantlara zarar verebilir. Ürünü kullanmadan önce

doktorunuzla ve tıbbi implant üreticinizle iletişime geçin.

- Ürünü, bir çocuğun kullanmasına izin vermeyin. Talimatlar hakkında bilgisi olmayan birinin ürünü çalıştırmasına izin vermeyin.
- Fiziksel veya zihinsel kapasitesi düşük olan bir kişi ürünü kullanırken daima gözetim altında tutun. Sorumluluk sahibi bir yetişkin her zaman orada olmalıdır.
- Ürünü, çocukların ve onaylanmayan kişilerin ulaşamayacağı bir yere kilitleyin.
- Ürün, nesnelere fırlatarak yaralanmaya sebep olabilir. Yaralanma veya ölüm riskini azaltmak için güvenlik talimatlarına uyun.
- Motor açıkken üründen uzaklaşmayın.
- Oluşabilecek kazalardan operatör sorumludur.
- Ürünü kullanmadan önce parçaların hasarlı olmadığından emin olun.
- Ürünü kullanmadan önce diğer insanlardan veya hayvanlardan en az 15 m (50 ft) uzakta olduğunuzdan emin olun. Etrafınızdaki kişilerin ürünü kullanacağını bildiklerinden emin olun.
- Ulusal veya yerel yasalara uyun. Bazı koşullarda bu yasalar, ürünün kullanımını önleyebilir veya kısıtlayabilir.
- Ürünü yorgunken veya alkol, uyuşturucu ya da ilaç etkisi altındayken kullanmayın. Bu maddeler; görmenizi, dikkatinizi, koordinasyonunuzu ya da karar alma yetinizi etkileyebilir.

Çim budayıcı için genel güvenlik talimatları

- Çimi kesmek için misina kafayı kullanın.
- Zararlı titreşimi önlemek amacıyla misininin tamburun etrafına sıkıca ve eşit şekilde sarıldığından mutlaka emin olun.
- Yalnızca tavsiye edilen misina kafalarını ve misinaları kullanın.
- Biçici siperliği üzerindeki kesicinin hasarlı olmadığından emin olun. Bu kesici, misinayı doğru uzunlukta kesmeye yarar.
- Ürünü, kesme donanımı bel hizanızın altında kalacak şekilde kullanın.
- Motor durduktan sonra ayna dişliye dokunmayın.
- Ayna dişli, motor durduktan sonra sıcak olur. Sıcak bölgeler yaralanmaya sebep olabilir.

Çim düzeltme

1. Misina kafayı zemin yüzeyinin hemen üstünde bir açı ile tutun. Misinayı çime bastırmayın. (Şek. 23)
2. Bitkilere zarar verme riskini azaltmak için motor devrini düşürün.
3. Nesnelere yakınında çim keserken %80 oranında gaz kullanın. (Şek. 24)

Çim kesme

1. Çim keserken çim misinasının zemine paralel olduğundan emin olun. (Şek. 25)
2. Misina kafayı zemine bastırmayın. Zemin ve ürün zarar görebilir.
3. Misina kafanın zemine sürekli olarak değmesine izin vermeyin; bu, misina kafaya zarar verebilir.
4. Ürünü bir yandan bir yana hareket ettirerek çim keserken tam gaz kullanın. Misininin zemine paralel olduğundan emin olun. (Şek. 26)

Çimi temizleme

Dönen misinadan gelen hava akışı kesilen çimi bölgeden kaldırmak için kullanılabilir.

1. Misina kafayı ve misinasını yere paralel ve yerden yukarıda tutun.
2. Tam gaz uygulayın.
3. Misina kafayı yanlamasına hareket ettirerek çimi süpürün.



UYARI: Her yeni misina taktığınızda, dengenin bozulmasını ve tutacaklarda titreşimi önlemek için misina kafa kapağını temizleyin. Ayrıca misina kafanın diğer taraflarını da kontrol edip gerekirse temizleyin.

Çalı tırpanı için genel güvenlik talimatları

- Çim bıçağı her türlü yüksek ve kalın çimler için kullanılır.
- Çim bıçakları ve çim kesiciler odunsu köklerde kullanılmamalıdır.
- Bıçak takılı bir ürünü kullanırken kafa koruma ekipmanı kullanın.
- Bıçağa dokunduğunuzda veya bakım yaparken koruyucu eldiven takın.
- Ürünü, onaylı bir bıçakla kullanın. Tüm gerekli parçalar doğru şekilde takılmadan bıçağı kullanmayın. Kurulumun doğru şekilde yapıldığından ve doğru parçaların kullanıldığından emin olun. Yanlış kurulum, bıçağın yerinden çıkıp fırlamasına ve operatörün veya etrafta duranların ciddi şekilde yaralanmasına neden olabilir.
- Ürünü, kesme donanımı bel hizanızın altında kalacak şekilde kullanın.
- Motor durduktan sonra ayna dişliye dokunmayın.
- Ayna dişli, motor durduktan sonra sıcak olur. Sıcak bölgeler yaralanmaya sebep olabilir.
- Motor durdurulduktan veya gaz tetiği serbest bırakıldıktan sonra dönmeye devam eden bıçaktan kaynaklı yaralanmalar olabilir.
- Ellerinizi bıçaktan uzak tutun. Bıçağa dokunmak ciddi yaralanmalara neden olabilir.

- Kesme donanımı üzerinde bir işlem yapmadan önce motoru durdurun. Kesme donanımının tamamen durduğundan emin olun. Kabloyu bujiden ayırın.
- Bakım yapmadan önce bıçağın tamamen durduğundan emin olun.
- Bıçağın dişlerini doğru şekilde bileyenmiş biçimde tutun.
- Yanlış şekilde bileyenmiş veya hasarlı bıçak kaza riskini artırır. Bıçağın dişlerini doğru şekilde bileyenmiş biçimde tutun. Talimatlara uyun ve önerilen eğe masterını kullanın.
- Bıçak siperliğinin hasarlı veya çatlak olmadığından emin olun.
- Ürünü taşımadan veya depolamadan önce nakliye siperliğini bıçağa takın.

Bıçak sekmesi

- Bıçak sekmesi, ürünün aniden yanlara, öne veya arkaya doğru hareket etmesidir. Bıçak sekmesi, çim bıçağı veya testere bıçağı kesilmeyen bir nesneye çarptığı zaman meydana gelir. Kesilen malzemeyi görmenin kolay olmadığı alanlarda bıçak sekmesi riski artar.
- Bıçak sekmesi, ürünün veya operatörün bulunduğu konumdan savrulmasına neden olabilir. Hareket eden bir bıçak etrafta duranlara çarpabilir ve yaralanma riski doğurur.
- Bıçak bükülmüş, çatlak, kırık veya hasarlıysa bıçağı çıkarın.
- Keskin bir bıçak kullanın. Bıçağın keskin olmaması bıçak sekmesi riskini artırır.

Çim bıçağı ile çim temizleme

1. Ürünü çalıştırırken ayaklarınızı birbirinden ayrı tutun. Ayakların yere sıkıca bastığından emin olun.
2. Destek manşetini hafifçe yere koyun. Bu, bıçağın yere temas etmesini önler.
3. Temizleme darbesi için sağdan sola yana doğru hareket ettirin. Kesmek için bıçağın sol kenarını (saat 8 ve 12 yönleri arasında) kullanın. (Şek. 27)
4. Çimi temizlerken bıçağı sola doğru eğin.

Not: Çim kolayca bir hat halinde toplanır.

5. Geri dönüş darbesi için soldan sağa yana doğru hareket ettirin.
6. Çalışmayı ritmik şekilde yapın.
7. İleriye doğru hareket edin ve ayakları yere sıkıca basın.
8. Motoru durdurun.
9. Ürünü kuşam askılık üzerindeki klipsten çıkarın.
10. Ürünü yere koyun.
11. Kesilen malzemeyi toplayın.

Uzun şaftlı budama testeresi için genel güvenlik talimatları

- Baş, eller, bacaklar ve ayaklar için daha fazla koruyucu ekipman önerilir. Doğru koruyucu kıyafet, savrulan cisimlerin veya testere zincirine kazayla temasın neden olduğu yaralanma riskini azaltabilir.
- Ürünle kesme işlemi yaparken kollarınızı omuzlarınızın üstüne kaldırmayın. Kesilen dalların altında durmayın.
- Zincire dokunurken her zaman eldiven kullanın.
- Kılavuzu ve zinciri hasar gördüyseniz, kırıldıysa veya çıktıysa derhal değiştirin.
- Kılavuz kesme konumundayken motoru çalıştırmayın. Motoru çalıştırmadan önce kılavuzu kesme konumundan çıkarın.
- Ürünü ağaçları veya ağaç gövdesini kesmek için kullanmayın.
- Ürün ile küçük çalılar ve fidanları kesmeyin.
- Motoru çalıştırırken zincirin cisimlere temas etmesine izin vermeyin.
- Yukarıdan geçen güç hatlarına dikkat edin.
- Kesme işlemi tamamladığınızda ürünün üzerine baskı uygulamayın.
- Kesme işlemi tamamladığınızda her zaman gaz tetiğini bırakın ve motorun rölantide çalışmasını sağlayın.
- Sadece başınızın üzerindeki çap olarak 15 cm'den (6 inç) daha küçük dalları veya kolları kesin.
- Ürünü dengede tutmak için iki elinizle sıkıca tutun.

(Şek. 28)

- Ürünü yavaş çalıştırın ve dikkatli şekilde kesin
- Dalın düştüğü yöne dikkat edin.
- Keserken yaylanabilen dallara karşı dikkatli olun. Yaylanabilen dallar, zincire dolanabilen ve denge veya kontrolü azaltabilen küçük dallardır.
- Ağaçtaki gerginlik serbest kaldığından geri yaylanmaya karşı dikkatli olun.
- Ürünü temiz bir alanda çalıştırın. Yaralanmaları önlemek için düşen dalları sık sık alandan temizleyin.
- Uzun dalları kaldırırken parçalar halinde kesin.
- Kesilen malzemeyi toplamaya başlamadan önce motoru durdurun, kuşam askılığı çıkarın ve makineyi yere bırakın.
- Ürünün nakliyesi veya depolanması sırasında kılavuz kapağını takın.
- Kılavuz kapağının hasarlı veya bükülmemiş olduğundan emin olun.

Uzun şaftlı budama testeresiyle kesme



UYARI: Ürünle geri veya ileri yönde kesme işlemi yapmayın.

1. Ürünü tam gaza ayarlayın ve hafif bir basınç uygulayın.
2. İlk kesme işlemini önce gövdeden 15 cm (6 inç) uzakta yapın. Dalın altından 1/3'ünü kesin. (Şek. 29)
3. Uzun şaftlı budama testeresini dal üzerinde 5-4 cm (2-4 inç) dışarı doğru hareket ettirin. İkinci kesme işlemini tamamen dal boyunca yapın. (Şek. 29)
4. Üçüncü kesme işlemini yapın. Çok yakın kesmeyin, ağaca zarar verebilir.

Not: İkinci ve üçüncü defa keserken ürünü dala dayayarak kolu sabit tutun.

(Şek. 30)

Uzatılmış çit düzeltici için genel güvenlik talimatları

- Ellerinizi bıçaktan uzak tutun. Bıçağa dokunmak ciddi yaralanmalara neden olabilir.
- Tüm vücudunuzu testere bıçağından uzak tutun. Bıçaklar dönerken kesilecek malzemeyi çıkarmaya veya tutmaya çalışmayın. Temizlik veya bakım yapmadan önce ürünü durdurduğunuzdan emin olun. Kapatıldıktan sonra bıçaklar bir süre dönmeye devam eder. Ürünün çalışması sırasındaki dikkatsizlik ciddi yaralanmaya neden olabilir.
- Ürünle kesme işlemi yaparken kollarınızı omuzlarınızın üstüne kaldırmayın. Kesilen dalların altında durmayın.
- Doğru dengeyi sağlamak için ürünü vücudunuza olabildiğince yakın tutun.

(Şek. 31)

- Kenarları keserken ürünü alttan taşıyın.

(Şek. 32)

- Çalıları çok hızlı kesmeyin. Kaliteli bir kesim yapıcaya kadar yavaş ve sürekli olarak kesin.
- Bıçağın ucunun yere değmediğinden emin olun.
- Yukarıdan geçen güç hatlarına dikkat edin.
- Kesme işlemini tamamladığınızda her zaman gaz tetiğini bırakın ve motorun rölantide çalışmasını sağlayın.
- Çit düzelticiyi, kesici bıçağı durmuş haldeyken tutma yerinden tutun. Kesici bıçaklarından yaralanma riskini azaltmak için çalışma sırasında ürünü doğru şekilde tutun.
- Kesilen malzemeyi toplamaya başlamadan önce motoru durdurun, kuşam askılığı çıkarın ve makineyi yere bırakın.
- Bıçak siperliğini ürünün nakliyesi veya depolanması sırasında takın.
- Bıçak siperliğinin hasarlı veya çatlak olmadığından emin olun.

Kesici bıçaklarının açısını ayarlama

1. Kolu iterek kilidi açın. (Şek. 33)
2. Bıçakların açısını doğru konuma ayarlayın.

3. Kolu bırakın.

Kullanım için güvenlik talimatları

- Çalıştırmadan önce ürünü tam olarak monte edildiğinden emin olun.
- Çalıştırmadan önce ürünü, yakıt tankını doldurduğunuz konumdan 3 m (10 ft) uzağa taşıyın. Ürünü düz bir yüzeye yerleştirin. Kesme donanımını yere veya diğer cisimlere temas etmediğinden emin olun.
- Ürün, nesnelerin fırlatılmasına neden olabilir; bu durum gözlere zarar verebilir. Ürünü kullanırken daima onaylı bir koruyucu gözlük takın.
- Dikkatli olun; çalışma sırasında bir çocuk siz fark etmeden ürüne yaklaşabilir.
- Çalışma alanında insanlar varsa ürünü çalıştırmayın. Çalışma alanına biri girerse ürünü durdurun.
- Her zaman ürünün kontrolünün sizde olduğundan emin olun.
- Bir kaza oluşması durumunda yardım alamayacak durumdaysanız ürünü kullanmayın. Her zaman ürünü kullanmaya başlamadan önce diğer kişilerin ürünü kullanacağını bildiğinden emin olun.
- Güvenlik alanında hiçbir insan veya hayvan bulunmadığından emin olmadan ürünle dönüş yapmayın.
- Çalışmaya başlamadan önce çalışma alanındaki tüm istenmeyen nesnelere kaldırın. Kesme donanımı bir nesneye çarparsa nesne fırlayabilir ve yaralanmaya sebep olabilir. İstenmeyen nesnelere, kesme donanımının etrafına dolanabilir ve hasara neden olabilir.
- Sis, yağmur, kuvvetli rüzgar, yıldırım düşme riski gibi veya diğer kötü hava koşullarında ürünü kullanmayın. Kötü hava nedeniyle, kaygan yüzeyler gibi tehlikeli koşullar oluşabilir.
- Rahatça hareket edebildiğinizden ve dengeli bir pozisyonda çalışabildiğinizden emin olun.
- Ürünü kullanırken düşme ihtimaliniz olmadığından emin olun. Ürünü kullanırken eğilmeyin.
- Ürünü daima iki elinizle tutun. Ürünü vücudunuzun sağ tarafında tutun.
- Ürünü, kesme donanımı bel hizasının altında kalacak şekilde kullanın.
- Jikle kontrolü, motor başladığında jikle konumundaysa kesme donanımı dönmeye başlar.
- Motor durduktan sonra ayna dişliye dokunmayın. Ayna dişli, motor durduktan sonra sıcak olur. Sıcak bölgeler yaralanmaya sebep olabilir.
- Ürünü taşımadan önce motoru durdurun.
- Motor açıkken ürünü yere koymayın.
- Üründeki istenmeyen malzemeleri çıkarmadan önce motoru durdurun ve kesme donanımının durmasını bekleyin. Siz veya bir yardımcı kesilen malzemeleri temizlemeden önce kesme donanımının durmasını bekleyin.

Kişisel koruyucu ekipman



UYARI: Ürünü kullanmadan önce aşağıdaki uyarı talimatlarını okuyun.

- Ürünü kullanırken her zaman uygun kişisel koruyucu ekipmanlar kullanın. Kişisel koruyucu ekipmanlar yaralanma riskini ortadan kaldırmaz. Kişisel koruyucu ekipmanlar, bir kaza oluşması durumunda yaralanma derecesini azaltır.
- Ürünü kullanırken daima onaylı bir koruyucu gözlük kullanın.
- Ürünü çıplak ayakla veya açık ayakkabılarla kullanmayın. Her zaman ağır hizmet tipi kaymayan botlar giyin.
- Kalın, uzun pantolonlar giyin.
- Gerekiyorsa onaylı koruyucu eldivenler takın.
- Nesnelerin kafanıza düşme riski varsa bir baret kullanın.
- Ürünü kullanırken daima onaylı bir koruyucu kulaklık takın. Uzun süre boyunca gürültüye maruz kalmak gürültüye bağlı işitme kaybına neden olabilir.
- Yakınızdaki bir ilk yardım kiti bulunduğundan emin olun.

Ürünün üzerindeki güvenlik aletleri



UYARI: Ürünü kullanmadan önce aşağıdaki uyarı talimatlarını okuyun.

- Güvenlik araçları arızalı olan bir ürünü kullanmayın.
- Güvenlik araçlarını düzenli olarak kontrol edin. Güvenlik araçları arızalıysa McCulloch servis noktanızla görüşün.

Gaz tetiği kilidi

Gaz tetiği kilidi, gaz tetiğini kilitlet. Gaz tetiği kilidine basarak gaz tetiğini serbest bırakın. Kolu serbest bıraktığınızda gaz tetiği kilidi ve gaz tetiği ilk konumuna geri döner.

1. Gaz tetiği kilidini serbest bıraktığınızda gaz tetiğinin rölanți konumunda kilitletiğinden emin olun.
2. Gaz tetiği kilidine basın ve kilidi serbest bıraktığınızda ilk konumuna geri döndüğünden emin olun.
3. Gaz tetiğine basın ve tetiği serbest bıraktığınızda ilk konumuna geri döndüğünden emin olun.

Motoru çalıştırın ve tam gaz verin. Gaz tetiğini serbest bırakın ve kesme donanımının durup durmadığını kontrol edin. Gaz, rölanți konumundayken kesme donanımı dönüyorsa karbüratörün rölanți ayar vidasını inceleyin.

Durdurma anahtarını kontrol etme

Durdurma anahtarı motoru durdurur.

1. Motoru başlatın.
2. Durdurma anahtarını durma konumuna getirdiğinizde motorun durduğundan emin olun.

Kesme donanımı koruyucusu

Kesme donanımı siperliği, nesnelerin operatöre doğru fırlatılmasını engeller.

Kesme donanımı siperliğinde hasar olup olmadığını kontrol edin ve hasarlıysa siperliği değiştirin. Yalnızca onaylı kesme donanımı siperliğini kullanın.

Kuşam askılık çıkarma işlevi



UYARI: Çıkarma işlevi sorunluysa kuşam askılığı kullanmayın. Ürünü ayarlarken kuşam askılık çıkarma işlevinin düzgün çalıştığından emin olun.

- Kuşam askılık çıkarma işlevi ürünün ön kısmında bulunur.
- (Şek. 34)
- Kuşam askılık kayışları her zaman doğru konumda olmalıdır.
 - Kuşam askılık çıkarma işlevi, acil durumlarda üründen güvenli bir şekilde ayrılmanızı sağlar.

Susturucu

- Susturucusu hasar görmüş motor kullanmayın. Hasarlı bir susturucu, gürültü düzeyini ve yangın riskini artırır. Yakında bir yangın söndürücü bulundurun.
- Susturucunun ürüne takılı olup olmadığını düzenli olarak kontrol edin.
- Motor açıkken motora veya susturucuya dokunmayın. Motor durduktan sonra motora veya susturucuya bir süre boyunca dokunmayın. Sıcak yüzeyler yaralanmalara sebep olabilir.
- Sıcak susturucu yangına neden olabilir. Ürünü yanıcı sıvıların veya dumanların yakınında kullanırken dikkatli olun.
- Susturucu hasar görmüşse susturucudaki parçalara dokunmayın. Parçalar kanserojen kimyasallar içerebilir.

Yakıt güvenliği

- Ürünün üzerinde yakıt veya motor yağı varsa ürünü çalıştırmayın. İstenmeyen yakıtı/yağı temizleyin ve ürünün kurumasını bekleyin. Üründeki istenmeyen yakıtı temizleyin.
- Kıyafetleriniz yakıt bulaşırına kıyafetlerinizi hemen değiştirin.
- Vücudunuza yakıt bulaştırmayın; bu, yaralanmaya sebep olabilir. Vücudunuza yakıt bulaşırına yakıtı temizlemek için su ve sabun kullanın.
- Ürüne ya da vücudunuza yağ veya yakıt dökerseniz motoru çalıştırmayın.
- Motorda sızıntı varsa ürünü çalıştırmayın. Motorda sızıntı olup olmadığını düzenli olarak kontrol edin.

- Yakıtla uğraşırken dikkatli olun. Yakıt yanıcı ve dumanlar patlayıcıdır; yaralanmalara veya ölüme sebep olabilir.
- Yaralanmaya sebep olabileceğinden yakıt dumanını solumayın. Yeterli hava akışı olduğundan emin olun.
- Yakıtın veya motorun yakınında sigara içmeyin.
- Yakıtın veya motorun yakınına sıcak nesnelere koymayın.
- Motor açıkken yakıt eklemeyin.
- Yakıtı yenilemeden önce motorun soğuduğundan emin olun.
- Yakıtı yenilemeden önce yakıt tankı kapağını yavaşça açın ve basıncı dikkatlice tahliye edin.
- Kapalı bir alanda motora yakıt eklemeyin. Nefessiz kalma veya karbon monoksit nedeniyle yeterli hava akışının olmaması yaralanmaya veya ölüme sebep olabilir.
- Yakıt tankı kapağını dikkatlice sıkın; aksi takdirde yangın çıkabilir.
- Çalıştırmadan önce ürünü, yakıt tankını doldurduğunuz konumdan en az 3 m (10 ft) uzağa taşıyın.
- Yakıt tankına çok fazla yakıt doldurmayın.
- Ürünü veya yakıt konteynerini taşıırken sızıntı olmadığından emin olun.
- Ürünü veya bir yakıt konteynerini açık ateşin, kıvılcımın veya pilot alevinin olduğu bir alana koymayın. Depolama alanında açık alev olmadığından emin olun.
- Yakıtı taşıırken veya depolarken yalnızca onaylı konteynerleri kullanın.
- Ürünü uzun süre saklamadan önce yakıt tankını boşaltın. Yakıtın nereye atılacağı konusunda yerel yasalara uyun.
- Ürünü uzun süre saklamadan önce temizleyin.
- Motorun kazara çalışmasını engellemek için ürünü saklamadan önce buji kablosunu çıkarın.

Bakım için genel güvenlik talimatları

- Kullanım kılavuzunda belirtilen gerekli tüm bakımların yapılmasından ürünü çalıştıran sorumludur. Hatalı bakım çalışmaları, yaralanma veya ölüme sonuçlanabilir.
- Ürünün bakımını düzenli olarak yaptığınızdan emin olun. Ürünün kullanım ömrü artar. Kaza riski azalır.
- Bakım takvimine uyduğunuzdan emin olun. Bakım aralıkları, ürünün günlük kullanımına göre

hesaplanır. Ürünü her gün kullanmıyorsanız aralıklar farklı olur.

- Yalnızca bu kılavuzda ilgili talimatı bulduğunuz bakım çalışmalarını gerçekleştirin. Diğer tüm bakım işlerini onaylı bir servis merkezi yapmalıdır.
- Ürüne uygulanan tüm servis işlemlerinin yetkili bir bayi tarafından yapılmasını sağlayın (*BAKIM sayfa: 474* bölümündeki görevler dahil değildir).
- Ürün üzerinde ayarlama veya onarım yapılması için düzenli olarak ürünün onaylı bir bayi veya onaylı bir servis merkezi tarafından incelenmesini sağlayın.
- Ürünün doğru şekilde monte edildiğinden emin olun.
- Orijinal özellikleri değiştirilmişse ürünü kullanmayın.
- Üreticinin onayı olmadan ürünün bir parçasını değiştirmeyin.
- Yalnızca üretici tarafından onaylanmış parçaları kullanın.
- Bozuk veya yanlış hizalanmış ve serbest hareket etmeyen parçalar olup olmadığını kontrol edin. Ürünün çalışmasını etkileyebilecek diğer şartları kontrol edin.
- Hasarlı ürünü kullanmayın. Hasarlı bileşenleri değiştirin veya onarın.
- Kapakların ve bağlama parçalarının doğru bir şekilde sıkılmış olduğundan emin olun. Onaylı olmayan değişim bileşenleri veya güvenlik araçlarının çıkarılması ürünün hasar görmesine neden olabilir. Bu, operatörün veya çevredekilerin yaralanmasına da neden olabilir.
- Yalnızca önerilen aksesuarları ve yedek parçaları kullanın. Ürünü değiştirmeyin.
- Tutma yerlerini kuru, temiz, gres ve yağdan arındırılmış halde tutun. Gresli veya yağlı saplar elinizin kaymasına ve testere hakimiyetini kaybetmenize neden olabilir.
- Aksesuar değiştirme ve yağlama talimatlarına uyun.
- Ürünü monte etmeden, saklamadan veya ürün üzerinde bakım yapmadan önce buji kablosunun bağlantısını kesin.
- Kesme donanımını durdurmak için rölantiyi ayarlayamıyorsanız servis merkeziyle görüşün. Ürün, doğru şekilde ayarlanana veya onarılanaya kadar ürünü kullanmayın.
- Nakliye sırasında hasarı önlemek için ürünün sabit olduğundan emin olun.
- Çalışmadığı zamanlar ürünü kuru, yüksek veya çocukların erişemeyeceği kilitli bir yerde tutun.

MONTAJ



UYARI: Ürünü monte etmeden önce güvenlik bölümünü okuyun.

Kolun takılması

1. Vidaları (A), rondelaları (B), üst kelepçeyi (D), alt kelepçeyi (E) ve somunları (F) tutma yerinden (C) çıkarın. (Sek. 35)
2. Üst kelepçeyi (A), tutma yerini (B), rondelaları (C) ve vidaları (D) üst milin üstüne takın.

- Alt kelepçeyi (E) ve somunları (F) üst milin altına takın. (Şek. 36)
- Yardımcı tutma yerini mil üzerinde bulunan 2 okun arasına yerleştirin.
- Vidaları tamamen sıkın.

Not: Tutma yerinin hareket etmediğinden emin olun.

Düzeltici ataşmanını monte etme

- Kesme ataşmanı siperliğini (A), kuşakları (B), rondelaları (C), rondelaları (D) ve vidaları (E) takın. Vidaları tamamen sıkın. (Şek. 37)
- Milin dönmesini önlemek için altıgen anahtarı (A) takın.
- Düzeltici ve çalı tırpanı ataşmanı üzerinde bulunan somunu (B), destek manşetini (C) ve tutucuyu (D) çıkarın. (Şek. 38)
- Misina kafayı (B) sıkarak mile takın. (Şek. 39)

Çalı tırpanı ataşmanını monte etme

- Kesme ataşmanı siperliğini (A), kuşakları (B), rondelaları (C), rondelaları (D) ve vidaları (E) takın. Vidaları tamamen sıkın. (Şek. 37)
- Milin dönmesini önlemek için altıgen anahtarı (A) takın.
- Düzeltici ve çalı tırpanı ataşmanı üzerinde bulunan somunu (B), destek manşetini (C) ve tutucuyu (D) çıkarın. (Şek. 40)
- Bıçağı (B), alt tutucuyu (C), destek manşetini (D) ve somunu (E) takın. Somunu tamamen sıkın. (Şek. 41)

Uzun şaftlı budama testeresi ataşmanını monte etme

Uzun şaftlı budama testeresi ataşmanı montaj talimatları için bkz. *Uzun şaftlı budama testeresinde bakım yapma sayfa: 475.*

İki parçalı mili monte etme

- Mil bağlantısını gevşetmek için düğmeyi çevirin. (Şek. 42)
- Kilitleme/açma düğmesini (A) kılavuz girintisine getirin. Kilitleme/açma düğmesi birincil deliğe (B) girene kadar ataşmanı kuplöre doğru itin. (Şek. 43)
- Mili, mil kavramasına takın. Düğmenin delikten geçmesi gerekir.

Not: Ataşman üst mile tam olarak girmezse iç tahrik milini boru içinde daha derine itmek için kombine aleti kullanın. Kombine aleti iterken çevirmeniz gerekebilir.

- Ürünü çalıştırmadan önce düğmeyi tamamen sıkıştırdığınızdan emin olun. (Şek. 44)

İki parçalı milin sökülmesi

- Mil bağlantısını gevşetmek için düğmeyi çevirin. (Şek. 45)
- Kilitleme/açma düğmesini (B) basılı konumda tutun. Milleri ayırın. (Şek. 46)

KULLANIM



UYARI: Ürünü kullanmadan önce güvenlik bölümünün okuyup anlayın.



DİKKAT: %10'dan fazla etanol konsantrasyonu (E10) içeren benzin kullanmayın. Bu, üründe hasara neden olabilir.

Yakıt

Yakıtın kullanılması



DİKKAT: Bu üründe iki devirli motor bulunur. Benzin ve iki devirli motor yağı karışımı kullanın. Karışımda doğru miktarda yağ kullandığınızdan emin olun. Yanlış benzin ve yağ oranı motora zarar verebilir.

- Her zaman minimum 90 RON (87 AKI) oktan numarasına sahip ve %10'dan az etanol konsantrasyonu (E10) içeren yeni kurşunsuz benzin kullanın.
- Ürünü sık sık ve sürekli olarak yüksek motor devrinde kullanıyorsanız daha yüksek oktan numarasına sahip benzin kullanın.

Benzin



DİKKAT: Oktan numarası 90 RON (87 AKI) değerinin altında olan benzin kullanmayın. Bu, üründe hasara neden olabilir.

İki devirli motor yağı

- Yalnızca yüksek kaliteli iki devirli motor yağı kullanın. Yalnızca hava soğutmalı motor yağı kullanın.
- Diğer yağ türlerini kullanmayın.
- Karışım oranı 50:1'dir (%2)

Benzin, litre	İki zamanlı yağ, litre
5	0,10

Benzin, litre	İki zamanlı yağ, litre
10	0,20
15	0,30
20	0,40

Yakıt karışımının hazırlanması

Not: Yakıt karıştırırken daima temiz bir yakıt konteyneri kullanın.

Not: 30 gün içinde tüketilemeyecek miktarda yakıt karışımı hazırlamayın.

1. Benzin miktarının yarısını ekleyin.
2. Yağ miktarının tümünü ekleyin.
3. İçeriğin karışması için yakıt karışımını çalkalayın.
4. Kalan benzin miktarını ekleyin.
5. İçeriğin karışması için yakıt karışımını çalkalayın.
6. Yakıt tankını doldurun.

Yakıtın eklenmesi

- Her zaman sıçratma karşıtı valfi olan bir yakıt konteyneri kullanın.
- Konteynerde yakıt varsa istenmeyen yakıtı boşaltın ve konteynerin kurumasını bekleyin.
- Yakıt tankı kapağının etrafındaki bölgenin temiz olduğundan emin olun.
- Yakıt karışımını yakıt tankına eklemeyen önce yakıt konteynerini çalkalayın.

Çalıştırma ve durdurma

Soğuk motoru çalıştırma

(Şek. 47)

1. Durdurma anahtarını (A) çalıştırma konumuna getirin.
2. Gaz kilidine (B) basın ve ardından gaz tetiğini (C) çekin.
3. Gaz tetiği devredeyken hızlı rölanti düğmesine (D) basın.
4. Gaz kilidi ve gaz tetiğini bırakın.
5. Yakıt pompası diyaframı haznesine 10 kez basın. Haznesinin tamamen doldurulmasına gerek yoktur. (Şek. 48)
6. Jikle kontrolünü tam jikle konumuna getirin. (Şek. 49)
7. Sol elinizle makinenin gövdesini zeminin üzerinde tutun. (Şek. 50)
8. Bir direnç hissedene kadar sağ elinizle ipi dışarı doğru çekin.

9. Çalıştırma ipini hızlı ve güçlü bir şekilde çekin. Yaklaşık olarak 5 defa veya motor çalışmaya başlayana kadar tekrarlayın.
10. Jikle kontrolünü sıfır jikle konumuna getirin.
11. Çalıştırma ipini motor çalışana kadar hızlı ve kuvvetli bir şekilde çekin.
12. Motoru 10 saniye boyunca çalıştırın.
13. Motoru düşük devirde çalıştırmak için gaz tetiğini 60 saniye boyunca çekin.

Sıcak motoru çalıştırma

Not: Yakıtı bitmiş ve tekrar yakıt doldurulmuş ürünü çalıştırırken bu prosedüre uyun.

(Şek. 47)

1. Durdurma anahtarını (A) çalıştırma konumuna getirin.
2. Gaz kilidine (B) basın ve ardından gaz tetiğini (C) çekin.
3. Gaz tetiği devredeyken hızlı rölanti düğmesine (D) basın.
4. Gaz kilidi ve gaz tetiğini bırakın.
5. Yakıt pompası diyaframı haznesine 10 kez basın. Haznesinin tamamen doldurulmasına gerek yoktur. (Şek. 48)
6. Sol elinizle makinenin gövdesini zeminin üzerinde tutun. (Şek. 50)
7. Jikle kontrolünü sıfır jikle konumuna getirin.
8. Bir direnç hissedene kadar sağ elinizle ipi dışarı doğru çekin.
9. Çalıştırma ipini motor çalışana kadar hızlı ve kuvvetli bir şekilde çekin.

Ürünü durdurma

- Motoru durdurmak için durdurma anahtarına basın.

Yakıt çok sıcak olduğunda motoru çalıştırmak için

Ürün çalışmazsa yakıt çok sıcak olabilir.

Not: Her zaman yeni yakıt kullanın ve sıcak havada çalışma süresini azaltın.

1. Ürünü doğrudan güneş ışığından uzakta serin bir yere koyun.
2. Ürünün en az 20 dakika soğumasını bekleyin.
3. Hava alma haznesine 10-15 saniye boyunca tekrar tekrar basın.
4. Soğuk motoru çalıştırma prosedürüne uyun. Bkz. *Soğuk motoru çalıştırma sayfa: 473.*

BAKIM



UYARI: Ürünü temizlemeden, ürün üzerinde onarım veya bakım işlemi yapmadan önce güvenlik bölümünü okuyup anlayın.

Bakım takvimi

Bakım takvimine uyduğunuzdan emin olun. Bakım aralıkları, ürünün günlük kullanımına göre hesaplanır. Ürünü her gün kullanmıyorsanız aralıklar farklı olur. Yalnızca bu kılavuzda bulunan bakım çalışmalarını gerçekleştirin. Bu kılavuzda bulunmayan diğer bakım çalışmaları için onaylı bir servis merkeziyle görüşün.

Günlük bakım

- Dış yüzeyleri temizleyin.
- Hava filtresini temizleyin. Gerekirse değiştirin.
- Kuşam askılığı kontrol edin.
- Gaz tetiği kilidini ve gaz işlevini kontrol edin.
- Tutacağı ve gidonu kontrol edin.
- Durdurma düğmesini kontrol edin.
- Siperlikleri kontrol edin.
- Kesme ataşmanında hasar veya çatlak olup olmadığını kontrol edin.
- Hasarlı kesme ataşmanını değiştirin.
- Kesim bıçaklarını yağlayın (uzatılmış çit düzeltici ataşmanı).
- Misina kafayı kontrol edin.
- Rölantiyi kontrol edin.
- Yakıt sızıntısı olup olmadığını kontrol edin.

Haftalık bakım

- Çalıştırma ipi tutacağını ve çalıştırma ipini kontrol edin.
- Ayna dişli yağını kontrol edin.
- Karbüratörün dışını ve yanındaki alanları temizleyin.
- Bujinin dışını temizleyin. Sökün ve elektrot boşluğunu kontrol edin. Boşluğu ayarlayın veya bujiyi değiştirin. Bujinin bir bastırıcı ile takılıp takılmadığını kontrol edin.

Aylık bakım

- Soğutma sistemini temizleyin.
- Yakıt filtresini kontrol edin.
- Yakıt hortumunda hasar olup olmadığını kontrol edin.
- Tüm kabloları ve bağlantıları kontrol edin.
- Yakıt filtresini kontrol edin.

Karbüratörün ayarlanması

Temel karbüratör ayarları fabrikada yapılan testler sırasında yapılır. Ayarlar eğitimli teknisyenler tarafından yapılmalıdır.

Susturucuyu kontrol etme



UYARI: Hatalı susturucuya sahip ürünü kullanmayın. Hatalı susturucuyu mutlaka değiştirin.



UYARI: Katalitik konvertörlü susturucular kullanım sırasında çok ısınır. Yanma veya yangın riski.



UYARI: Susturucu, gürültü seviyesini azaltır ve egzoz gazlarını operatörden uzağa yönlendirir. Egzoz gazları sıcaktır ve kıvılcım içerebilir. Yangın tehlikesi.



DİKKAT: Kıvılcım önleyici siperlik hasar görmüşse değiştirilmelidir. Susturucu üzerindeki kıvılcım önleyici siperlik yoksa veya hatalı ise ürünü kullanmayın.



DİKKAT: Kıvılcım önleyici siperlik tıkanırsa ürün aşırı ısınır. Bu, silindire ve pistonu zarar verir.

1. Susturucunun zarar görmemiş olduğundan emin olun.
2. Susturucunun ürüne doğru şekilde takıldığından emin olun.
3. Bazı susturucularda özel bir kıvılcım önleyici siperlik bulunur. Ürününüzde bu tip bir susturucu varsa kıvılcım önleyici siperliği en az haftada bir kez temizleyin. Tel fırça kullanın. (Şek. 51)

Soğutma sisteminde temizlik/bakım işlemleri gerçekleştirme

Bu üründe bir soğutma sistemi bulunur. Soğutma sisteminin kirli veya tıkanmış olması, ürünün aşırı ısınmasına ve dolaylı olarak pistonun ve silindirin zarar görmesine neden olabilir. Haftada bir kez veya zorlu koşullarda daha kısa aralıklarla soğutma sistemini kontrol edin ve bir fırçayla temizleyin. Soğutma sisteminde, silindir (1) ve hava girişi (2) üzerinde soğutma kanatları bulunur.

(Şek. 52)

Hava filtresinin temizlenmesi

1. Hava filtresi kapağını ve hava filtresini çıkarın. (Şek. 53)
2. Hava filtresini ılık, sabunlu suyla temizleyin. Takmadan önce hava filtresinin kuru olduğundan emin olun.

3. Tamamen temizlenmeyecek kadar kirlenmişse hava filtresini değiştirin. Hasar görmüş hava filtrelerini daima değiştirin.
4. Ürününüzde köpük hava filtresi varsa hava filtresi yağı uygulayın. Hava filtresi yağını yalnızca köpük filtreye uygulayın. Keçe filtreye yağ uygulamayın.

Yakıt filtresi

Motora giden yakıt azalırsa yakıt tankı kapağındaki hava deliğinin ve yakıt filtresinin (A) temiz olduğundan emin olun.

(Şek. 54)

Ayna dışıye gres eklenmesi

Ayna dışının 3/4 kadarının ayna dışı gresi ile dolu olduğundan emin olun.

(Şek. 55)

Bujinin kontrol edilmesi



DİKKAT: Daima önerilen tipte buji kullanın. Yanlış buji türü ürüne zarar verebilir.

- Motor gücü düşükse, çalıştırılması kolay değilse veya rölantide düzgün bir şekilde çalışmıyorsa bujiyi kontrol edin.
- Buji elektrotlarında istenmeyen nesne riskini azaltmak için şu talimatlara uyun:
 - a) Rölanti hızının doğru ayarlandığından emin olun.
 - b) Yakıt karışımının doğru olduğundan emin olun.
 - c) Hava filtresinin temiz olduğundan emin olun.
- Buji kırılyse temizleyin ve elektrot boşluğunun doğru olduğundan emin olun, bkz. **TEKNİK VERİLER sayfa: 477.** (Şek. 56)
- Gerekirse bujiyi değiştirin.

Çim kesicilerin ve çim bıçaklarının bileneesi

1. Çim kesicileri ve çim bıçaklarını tek kesimli düz bir eğe kullanarak bileyin.
2. Dengeyi korumak için çim kesicilerin ve çim bıçaklarının tüm kenarlarını eşit bir şekilde bileyin. (Şek. 57)

Misinin değiştirilmesi

- (Şek. 58)
(Şek. 59)
(Şek. 60)
(Şek. 61)
(Şek. 62)
(Şek. 63)
(Şek. 64)
(Şek. 65)

Uzun şaftlı budama testeresinde bakım yapma



UYARI: Ataşmanda bakım yapmadan önce bujiyi çıkarın.

Zinciri takma veya değiştirme



UYARI: Zincir aşındığında veya hasar gördüğünde düşük geri tepmeli zincirle değiştirin. Bkz. **ATAŞMANLAR sayfa: 479.**

Not: Zincire dokunurken her zaman eldiven kullanın.

1. Buji kapağını ayırın.
2. Pinyon kapağını İngiliz anahtarıyla saat yönünün tersine çevirerek gevşetin. (Şek. 66)
3. Pinyon kapağı somununu, rondelayı (B) ve pinyon kapağını (C) çıkarın. (Şek. 67)
4. Takılıysa kılavuzu ve testere zincirini çıkarın.
5. Zinciri değiştiriyorsanız eski zinciri kılavuzdan çıkarın ve atın.
6. Yumuşak bir fırça veya kuru bir bezle tüm talaş, kir ve diğer istenmeyen malzemeyi yüzeylerden temizleyin.
7. Kılavuzda bakım yapın. Bkz. **Kılavuzda bakım yapma sayfa: 476.**
8. Ayar pimi gösterilen konuma gelene kadar ayar vidasını saat yönünün tersine çevirin. (Şek. 68)
9. Yeni zinciri kesiciler doğru yönde olacak şekilde kılavuz üzerine takın. Kılavuzun üzerinden başlayın ve kılavuzun önüne doğru hareket edin. (Şek. 69)

Not: Zincirin alt kısmının kılavuzda bulunan oluk içinde olduğundan ve kılavuz ön pinyonuna tutturulduğundan emin olun.

10. Zincir kılavuz üzerindeyken bunları testerenin üzerine takın ve zinciri pinyonun etrafına yerleştirin. Pinyon dişlerini zincirle hizalayın.
11. Ayar piminin kılavuzun ayar pimi deliğinde olduğundan emin olun. (Şek. 70)

Not: Zincirin gerginliğini ayarlamak için bir ayar pimi ve vidası kullanılır. Kılavuzu monte ederken ayar piminin kılavuz üzerindeki ayar pimi deliğine tutturulması çok önemlidir.

12. Pinyon kapağını (A), rondelayı (B) ve pinyon kapağı somununu (C) takın. Somunu parmaklarınızla hafifçe sıkın. (Şek. 71)
13. Zincir gerginliğini ayarlayın. Bkz. **Zincir gerginliğini ayarlama sayfa: 476.**

Not: Zincir gerginliğini düzenli olarak kontrol edin. Doğru gerginlikteki bir zincir daha iyi performansa ve daha uzun kullanım ömrüne sahip olur.

Zincir gerginliğini ayarlama



UYARI: Zincir gerginliğini ayarlamadan önce eldivenleri takın. Zincir keskin ve yaralanmanıza neden olabilir.

Not: Zincir, çalışma sırasında özellikle çalıştığınız ilk 15 dakikada uzar. Ürünü kullandıktan ya da yakıt ikmali yaptıktan sonra zincir gerginliğini sık sık kontrol etmeniz ve ayarlamanız gerekir.

1. Zincirde ve kılavuzda hasar kontrolü yapın. Hasar görmüş parçaları değiştirin.
2. Pinyon kapağını İngiliz anahtarıyla saat yönünün tersine çevirerek gevşetin. Somunu çıkarmayın. (Şek. 66)
3. Somunu kapağa sıkıştırmak için parmaklarınızı kullanın.
4. Ayar vidasını testere zinciri kılavuzun altına temas edene kadar saat yönünde çevirin ve ardından ayar vidasını ¼ tur daha çevirin. (Şek. 72)
5. Zinciri kılavuzun etrafında hareket ettirmek için kombine aletin tornavida ucunu kullanın. Zincirin sorunsuz ve serbest şekilde hareket etmesi gerekir. (Şek. 73)
6. Zincir hareket etmiyorsa fazla sıkıdır. Pinyon kapağı somununu gevşetin ve ayar vidasını ¼ tur saat yönünün tersine çevirin. Pinyon kapağı somununu sıkın.
7. Zincir ile kılavuzun altı arasında boşluk olmadığından emin olun. Boşluk varsa zincir fazla gevşektir ve daha fazla ayar gerekir. Zincir gevşekse ürünü çalıştırmayın.
8. Zincir doğru gerginliğe sahip olduğunda kılavuzun ucunu kaldırın ve pinyon kapağı somununu kombine aletle iyice sıkın. (Şek. 74) (Şek. 75)

Not: Zincir, kılavuz etrafında serbest şekilde hareket ettiğinde ancak kılavuzun altına sarkmadığında doğru gerginliğe sahiptir.

Zinciri bileme



UYARI: Zinciri bilemeden önce eldivenleri takın. Zinciri kesicinin iç tarafından dış tarafına doğru bileyin.



UYARI: Sadece ileriye doğru hareketlerle bileyin. Her keskin kenar için 2 veya 3 bileme hareketi yeterlidir. Kesicilerin yan ve üst plakaları dahil keskin kenarlardaki hasarı gidermeye yetecek şekilde bileyin. Tüm kesicileri aynı uzunlukta tutun.

Zinciri aşağıdaki durumlarda bileyin:

- Ağaç parçaları boyut olarak küçüldüğünde.
 - Testere tek tarafa ya da bir açıda kestiğinde.
 - Testereyi dallara doğru kuvvetli şekilde itmeniz gerektiğinde.
1. Bujinin bağlantısını kesin.
 2. Gerekirse zincir gerginliğini ayarlayın *Zincir gerginliğini ayarlama sayfa: 476*.
 3. Eğe tutucuyu (A) 90° olarak ayarlayın. (Şek. 76)Eğe tutucunun kesici (B) ve derinlik ölçeği (C) üst kenarları üzerinde durduğundan emin olun.

Not: Zincirde sol ve sağ kesiciler vardır.

4. 30° eğe tutucu işaretlerini (A) kılavuzun ve zincirin ortasıyla hizalayın. (Şek. 77)
5. Kesicileri (B) tek taraftan bileyin. (Şek. 77) Kesicileri diğer taraftan bilemek için zinciri çevirin.
6. Derinlik ölçeklerini kontrol edin ve aşağı doğru hareket ettirin. Derinlik ölçeği aletini kesicilerin üzerine yerleştirin.
7. Derinlik ölçeğini düz eğe ile derinlik ölçeği aletinin üstüyle hizalayın.
8. Derinlik ölçeğinin ön köşesini düz eğeyle yuvarlak hale getirin. Derinlik ölçeği üstünün hizada olduğundan emin olun.

Kılavuzu ve zinciri yağlama



UYARI: Atık yağ kullanmayın. Atık yağ kullanmak sizin için tehlikeli olabileceği gibi, ürüne ve çevreye de zarar verebilir.

Zincir yağı, zincire ve kılavuza sürekli yağlama sağlar. Yeterli yağ olduğundan emin olmak için yağ çıkışı otomatik olarak izlenir. Yeterli yağ olmaması kılavuzda ve zincirde hasarın yanı sıra çok fazla ısıya neden olur. Çok fazla ısı, zincirden duman çıkmasına neden olur ve/veya kılavuzun rengini değiştirebilir. Yakıt tankını doldurduğunuzda her zaman kılavuz yağ tankını doldurun.

Kılavuzu ve zinciri yağlamak için aşağıdaki talimatlara uyun:

1. Motoru durdurun.
2. Yağ kapağını çıkarın.
3. Kılavuz yağ deposunu doldurun.

Kılavuzda bakım yapma



UYARI: Aşağıdaki durumlarda kılavuzda bakım yapın:

- Ürün tek tarafa kestiğinde.
- Ürünü kuvvetli şekilde itmeniz gerektiğinde.
- Kılavuz yağlaması yeterli olmadığında.

Her kullanımdan sonra kılavuzdan ve pinyon deliğinden tüm talaşı temizleyin.



UYARI: Kılavuzu aşağıdaki durumlarda değiştirin:

- Oluk aşındığında.
- Kılavuz eğildiğinde veya çatladığında.
- Kesim yaparken kılavuz rayları çok fazla ısındığında.
- Kılavuz raylarında çapaklar oluştuğunda.

Kılavuz yıpranmışsa kesim yaptığınızda zincirde hasara neden olur ve zorlanır.

1. Bujinin bağlantısını kesin.
2. Kelepçe somununu gevşetin ve zincir frenini çıkarın.
3. Kılavuzu ve zinciri çıkarın.
4. Yağ deliklerini ve oluşu temizleyin.

Not: Her 5 saatlik kullanımdan sonra yağ delikleri ve oluğun temizlenmesi gerekir.

5. Düz eğe ile kılavuz raylarındaki çapakları temizleyin.

Not: Kılavuz rayı yıprandığında kılavuz raylarındaki çapakların oluşması normal bir süreçtir.

6. Kılavuz rayının üst kısmı pürüzlüyse kenarları ve yanları tekrar düzeltmek için düz eğe kullanın.
7. Kılavuzu değiştirin.

Kesim bıçağını yağlama (uzatılmış çit düzeltici ataşmanı)

- Daha kolay çalıştırma ve daha uzun kullanım ömrü için her kullanım öncesinde ve sonrasında kesim bıçaklarını yağlayın.
- Yağı iki bıçak arasında akacak şekilde uygulayın. Yağların zehirli, tehlikeli olmaması ve hareketli metal parçalarda korozyonu önlemesi gerekir.

TAŞIMA VE SAKLAMA

- Ürünün hasar görmesini ve kazaları önlemek için taşıma esnasında ekipmanı güvende tutun.
- Ürünü ve ekipmanı kuru ve dondan etkilenmeyen bir yerde tutun.
- Ürünü temizleyin.
- Hasarlı bileşenleri değiştirin veya onarın.
- Ürün üzerinde nem tutmayan doğru koruyucu örtüyü kullanın.
- Taşıma sırasında ürünü sıkı bir şekilde bağlı tutun.

TEKNİK VERİLER

	birim	B33 PS (B33BCSMC)	B33 PS+ (B33BCSMC)
Motor Teknik Özellikleri			
Silindir hacmi	cm ³	33	33
Silindir çapı	mm	36	36
Strok	mm	32	32
Rölanti devri	dak ⁻¹	2700-3200	2700-3200
Maksimum çıkış mili hızı	dak ⁻¹	8500	8500
Maksimum güç hızı	dak ⁻¹	10000	10000
Maksimum motor gücü	kW/dak ⁻¹	0,9/7000	0,9/7000
Buji	—	RCJ6Y	RCJ6Y
Elektrot boşluğu	mm	0,65	0,65
Yakıt deposu kapasitesi	cm ³	700	700
Gürültü ve Titreşim Verileri			
Eşdeğer titreşim düzeyi (ahv, eq), düzeltici ataşmanı ile donatılmış, sol/sağ tutma yeri - bkz. not 1	m/sn ²	5,4/6,7	5,4/6,7

Eşdeğer titreşim düzeyi (ahv, eq), çalı tırpanı ataşmanı ile donatılmış, sol/sağ tutma yeri - bkz. not 1	m/sn ²	—	6,6/8,1
Eşdeğer titreşim düzeyi (ahv, eq), uzun şaftlı budama testeresi ataşmanı ile donatılmış, sol/sağ tutma yeri - bkz. not 1	dB(A)	—	5,4/6,3
Eşdeğer titreşim düzeyi (ahv, eq), çit düzeltici ataşmanı ile donatılmış, sol/sağ tutma yeri - bkz. not 1	dB(A)	—	5,4/6,7
Ses gücü seviyesi, garanti edilen (LWA), düzeltici ataşmanı ile donatılmış - bkz. not 2	dB(A)	115	115
Ses gücü seviyesi, garanti edilen (LWA), çalı tırpanı ataşmanı ile donatılmış - bkz. not 2	dB(A)	—	112
Ses gücü seviyesi, garanti edilen (LWA), uzun şaftlı budama testeresi ataşmanı ile donatılmış - bkz. not 2	dB(A)	—	113
Ses gücü seviyesi, garanti edilen (LWA), çit düzeltici ataşmanı ile donatılmış - bkz. not 2	dB(A)	—	112
Ses gücü seviyesi, ölçülen, düzeltici ataşmanı ile donatılmış - bkz. not 2	dB(A)	112	112
Ses gücü seviyesi, ölçülen, çalı tırpanı ataşmanı ile donatılmış - bkz. not 2	dB(A)	—	109
Ses gücü seviyesi, ölçülen, uzun şaftlı budama testeresi ataşmanı ile donatılmış - bkz. not 2	dB(A)	—	110
Ses gücü seviyesi, ölçülen, çit düzeltici ataşmanı ile donatılmış - bkz. not 2	dB(A)	—	109
Operatörün kulağındaki ses basıncı seviyesi, düzeltici ataşmanı ile donatılmış - bkz. not 3	dB(A)	96,8	96,8
Operatörün kulağındaki ses basıncı seviyesi, çalı tırpanı ataşmanı ile donatılmış - bkz. not 3	dB(A)	—	96,4
Operatörün kulağındaki ses basıncı seviyesi, uzun şaftlı budama testeresi ataşmanı ile donatılmış - bkz. not 3	dB(A)	—	95,0
Operatörün kulağındaki ses basıncı seviyesi, çit düzeltici ataşmanı ile donatılmış - bkz. not 3	dB(A)	—	96,6
Ürün Boyutları			
Ağırlık, motor ve üst mil (yakıt, kesme ataşmanı ve siperlik olmadan)	kg	7,7	7,7
Not 1: Eş değer titreşim seviyesi için bildirilen verilerin tipik istatistik dağılımı (standart sapması) 1,5 m/s ² şeklindedir.			
Not 2: Ortamda ölçülen gürültü emisyonu, 2000/14/AT sayılı AT direktifi uyarınca ses gücü (L _{WA}) olarak ölçülmüştür. Makine için bildirilen ses seviyesi, en yüksek seviyeyi veren orijinal kesme ataşmanı ile ölçülmüştür. Garanti edilen ve ölçülen ses düzeyi arasındaki fark, garantili ses gücünün 2000/14/AT Sayılı Direktif doğrultusunda ölçüm sonucundaki dağılımı ve aynı modelden farklı makineler arasındaki değişimleri de içermesidir.			
Not 3: Makinenin eşdeğer ses basıncı düzeyi için bildirilen verilerdeki tipik istatistik dağılım (standart sapma) 3 dB (A) şeklindedir.			

ATAŞMANLAR

	birim	B33 PS, B33 PS+
Düzeltilici ataşmanı		
Ataşman uzunluğu (toplam)	cm (inç)	84,7 (33,35)
Ataşman ağırlığı (kesme kafası ve kesme ataşmanı siperliğiyle)	kg (lb)	1,84 (4,06)
Mil uzunluğu	cm (inç)	62,6 (24,65)
Mil çapı	mm (inç)	25,4 (1,0)
Dingil mili dişi	—	M10
Kesme kafası dönüşü (operatör görünümü)	—	Saat yönünün tersine
Hareket mili tipi	—	Tek parça
Maksimum kesme çapı	cm (inç)	43 (17)
Kesme misinası boyutu	mm (inç)	2,5 (0,095)
Kesme misinası sayısı	—	2
Kesme kafası tipi	—	Darbeli kafa
Kesme kafası misina kapasitesi	—	4 (13,12)
Kesme ataşmanı siperliği tasarımı	—	Kombine (misina ve çim bıçağı)
Çalı tırpanı aparatı		
Ataşman uzunluğu (toplam)	cm (inç)	84,7 (33,35)
Ataşman ağırlığı (çim bıçağı ve kesme ataşmanı siperliğiyle)	kg (lb)	1,72 (3,79)
Mil uzunluğu	cm (inç)	62,6 (24,65)
Mil çapı	mm (inç)	25,4 (1,0)
Dingil mili dişi	—	M10
Kesme kafası dönüşü (operatör görünümü)	—	Saat yönünün tersine
Hareket mili tipi	—	Tek parça
Çim bıçağı tasarımı	—	3 dişli
Çim bıçağı çapı	mm (inç)	255 (10)
Çim bıçağı merkez deliğinin çapı	mm (inç)	25,4 (1,0)
Kesme ataşmanı siperliği tasarımı	—	Kombine (misina ve çim bıçağı)
Uzun şaftlı budama testeresi ataşmanı		
Ataşman uzunluğu (toplam)	cm (inç)	105,9 (41,7)
Ataşman ağırlığı (yağsız, kılavuz ve zincir ile)	kg (lb)	1,66 (3,66)
Mil uzunluğu	cm (inç)	65,8 (25,9)
Mil çapı	mm (inç)	25,4 (1,0)

	birim	B33 PS, B33 PS+
Kılavuz uzunluđu	cm (inç)	25 (10)
Kılavuz pinyon dişlerinin sayısı	—	7
Zincir tahrik dişlerinin sayısı	—	7
Maksimum kesme çapı	cm (inç)	10 (3,94)
Zincir tahrik bağlantısı sayısı	—	40
Zincir ölçüsü	mm (inç)	1,3 (0,050)
Zincir diş aralığı	mm (inç)	9,52 (0,375)
Azaltma oranı	—	0,94
Zincir tipi/modeli	91PX040G, UC 81 GS, UC 81 G, H38	91PX040G, UC 81 GS, UC 81 G, H38
Yağ tankı kapasitesi	ml (oz)	130 (4,39)
Uzatılmış çit düzeltici ataşmanı		
Ataşman uzunluđu (toplam)	cm (inç)	126,1 (49,64)
Ataşman ağırlığı	kg (lb)	2,20 (4,85)
Mil uzunluđu	cm (inç)	64,4 (25,35)
Mil çapı	mm (inç)	25,4 (1)
Diş aralığı (uçtan uca)	mm (inç)	25 (0,98)
Maksimum kesme çapı	mm (inç)	15 (0,59)
Kesme uzunluđu	mm (inç)	360 (14,17)
Kılavuz uzunluđu (dişli kutusundan uca)	mm (inç)	438 (17,24)
Bıçak başına diş sayısı	—	26
Diş aralığı	mm (inç)	31 (1,22)
Bıçak tahrik tipi	—	Çift tahrikli karşılıklı
Açısal ayar aralığı	°	90° toplam, 45° mil merkez hattından

AB UYUMLULUK BİLDİRİMİ'NİN İÇERİĞİ

Husqvarna AB, SE 561 82 Huskvarna, İSVEÇ olarak, sunulan ürünün tek sorumlusu olma vasfıyla aşağıdaki beyanlarda bulunmaktadır:

Açıklama	Benzinli Çim Budayıcı / Çalı Tırpanı
Marka	McCulloch
Platform / Tür / Model	B33PS, B33PS+ modelini temsil eden B33BCSMC platformu

Açıklama	Benzinli Çim Budayıcı / Çalı Tırpanı
Parti	2018 ve daha ileri tarihli seri numaraları

aşğıdaki AB direktifleri ve düzenlemeleriyle tamamen uyumludur:

Direktif/Düzenleme	Açıklama
2006/42/AT	"makinerle ilgili"

Direktif/Düzenleme	Açıklama
2014/30/AB	"elektromanyetik uyumlulukla ilgili"
2000/14/AT	"açık alanda gürültüyle ilgili"

Uygulanan uyumlaştırılmış standartlar ve/veya teknik özellikler şu şekildedir: EN ISO 12100, EN ISO 11806-1, EN ISO 11680-1, EN ISO 10517, CISPR 12, ISO 14982, ISO 3744

2000/14/AT sayılı direktif, Ek V uyarınca, açıklanan ses değerleri bu kılavuzun teknik veriler bölümünde ve imzalı AB Uyumluluk Bildirimi'nde belirtilmiştir.

TÜV Rheinland N.A., Husqvarna AB adına, makinelerle ilgili 2006/42/AT sayılı AT Konsey direktifi Uygunluk belgesi uyarınca gönüllü bir inceleme gerçekleştirmiştir.

İmzalı AT Uyumluluk Bildirimi'nde sağlandığı haliyle sertifika, tüm üretim yerleri ve Menşe Ülkeleri için üründe belirtildiği şekilde geçerlidir.

Verilen benzinli çim budayıcı/çalı tırpanı incelemeden geçmiş örnekle uyumludur.

Зміст

ВСТУП.....	482	ТРАНСПОРТУВАННЯ Й ЗБЕРІГАННЯ.....	496
БЕЗПЕКА.....	483	ТЕХНІЧНІ ХАРАКТЕРИСТИКИ.....	496
ЗБИРАННЯ.....	489	НАСАДКИ.....	497
ЕКСПЛУАТАЦІЯ.....	490	ЗМІСТ ДЕКЛАРАЦІЇ ВІДПОВІДНОСТІ ЕС.....	499
ТЕХНІЧНЕ ОБСЛУГОВУВАННЯ.....	492		

ВСТУП

Посібник користувача

Оригінальна мова посібника користувача – англійська. Посібники користувача іншими мовами є перекладами англійського оригіналу.

Огляд

(Мал. 1)

1. Допоміжна ручка
2. Кільце підвісної системи
3. Вимикач
4. Муфта валів
5. Курок газу
6. Стопор курка газу
7. Насадка – тример для трави й насадка-кущоріза
8. Комбінований інструмент
9. Глушник
10. Ручка троса стартера
11. Кришка паливного бака
12. Свічка запалювання / ковпак свічки запалювання
13. Керування системою запуску холодного двигуна
14. Кришка повітряного фільтра
15. Шестигранний ключ
16. Пасова підвіска
17. Захисний кожух для насадки-тримера й насадки-кущоріза
18. Леза для тримера для живої огорожі
19. Регулювальний важіль кута
20. Пилкова шина
21. Пилковий ланцюг
22. Кришка бака мастила для ланцюга
23. Кришка зірочки
24. Гайковий ключ, 8 мм / 10 мм
25. Насадка – подовжений тример для живої огорожі
26. Насадка – штангова пилка
27. Кришка пильної шини для насадки – штангової пилки
28. Кожух ножа для насадки – подовженого тримера для живої огорожі
29. Гайка
30. Опорна манжета

31. Нижній тримач
32. Ніж для трави
33. Головка тримера
34. Чохол для транспортування ножа для трави
35. Посібник користувача
36. Кнопка продувки повітря
37. Верхній тримач

Символи на виробі

- (Мал. 2) Попередження
- (Мал. 3) Прочитайте цей посібник
- (Мал. 4) Надягайте схвалені засоби захисту голови, захисні навушники й засоби захисту очей.
- (Мал. 5) Надягайте схвалені захисні рукавиці.
- (Мал. 6) Використовуйте надміцні чоботи із захистом від ковзання.
- (Мал. 7) З-під виробу можуть викидатися предмети, що може призвести до травм.
- (Мал. 8) Максимальна частота обертання вихідного вала.
- (Мал. 9) Безпечна відстань
- (Мал. 10) Безпечна відстань
- (Мал. 11) Ризик віддачі ножа у випадку, якщо різальне обладнання натрапить на предмет, який не зможе миттєво зрізати. Виріб здатний відтяти частини тіла. Під час експлуатації виробу дистанція між вами й сторонніми особами чи тваринами повинна становити щонайменше 15 м.
-

- (Мал. 12) Необхідно слідкувати, щоб довге волосся було заколото вище рівня плечей.
- (Мал. 13) Стрілками позначені обмеження для встановлення рюкятки.
- (Мал. 14) Куля запальника
- (Мал. 15) Керування системою запуску холодного двигуна
- (Мал. 16) Не працюйте поблизу гарячих поверхонь.
- (Мал. 17) Переконайтеся в тому, що в небезпечній зоні віддачі не перебувають сторонні особи.
- (Мал. 18) УВАГА! Не наближайте руки до леза.
- (Мал. 19) Рівень звукової потужності
- (Мал. 20) Виріб відповідає належним вимогам директив ЄС.
- (Мал. 21) Виріб відповідає належним вимогам директив ЕАС.
- (Мал. 22) Виріб відповідає належним вимогам директив України.

Зверніть увагу: Інші позначення на виробі відповідають вимогам спеціальних сертифікатів для інших торгових зон.

ЄС V



ПОПЕРЕДЖЕННЯ: Внесення змін у двигун позбавляє чинності сертифікацію ЄС для цього виробу.

Відповідальність за якість продукції

Відповідно до законів про відповідальність за якість продукції ми не несемо відповідальності за будь-які пошкодження, спричинені роботою наших виробів, якщо:

- виріб був неправильно відремontований;
- виріб був відремontований із використанням деталей, виготовлених не виробником або не затверджених ним;
- виріб обладнаний аксесуаром, виготовленим не виробником або не затвердженим ним;
- виріб був відремontований у неавторизованому сервісному центрі або неавторизованою компанією;

БЕЗПЕКА

Визначення щодо безпеки

Визначення, наведені нижче, пояснюють рівень серйозності кожного сигнального слова.



ПОПЕРЕДЖЕННЯ: Небезпека травми для людини.



УВАГА: Небезпека пошкодження виробу.

Зверніть увагу: Ця інформація спрощує використання виробу.

Противібраційна безпека

Цей виріб призначено для періодичного використання. Тривала або регулярна робота з виробом може призвести до синдрому білих пальців або інших хвороб через вібрацію. У разі тривалої або регулярної експлуатації виробу перевіряйте стан своїх рук та пальців. Якщо колір ваших рук або пальців змінився, ви відчуваєте в них біль, поколювання або оніміння, припиніть роботу та негайно зверніться до лікаря.

Загальні правила техніки безпеки



ПОПЕРЕДЖЕННЯ: Перш ніж розпочати використання виробу, уважно прочитайте наведені нижче попередження.

- Використовуйте виріб правильно. Неправильне використання може призвести до травм або смерті. Використовуйте виріб лише для завдань, перелічених у цьому посібнику. Забороняється використовувати продукт для інших завдань.
- Дотримуйтеся інструкцій, наведених у цьому посібнику. Дотримуйтеся інструкцій, зазначених на попереджувальних знаках та в правилах техніки безпеки. Недотримання оператором інструкцій, зазначених на попереджувальних знаках та в правилах техніки безпеки, може призвести до травм, пошкоджень або смерті.
- Не викидайте цей посібник. Користуйтеся інструкціями для монтажу, експлуатації та підтримки виробу в задовільному стані. Користуйтеся інструкціями для правильного встановлення насадок та приладдя. Використовуйте лише сертифіковані насадки та приладдя.
- Не користуйтеся пошкодженим виробом. Дотримуйтеся графіка технічного обслуговування. Виконуйте лише те

обслуговування, для якого наведені інструкції в цьому посібнику. Все інше обслуговування повинне виконуватися в авторизованому сервісному центрі.

- Цей посібник не включає всі ситуації, що можуть статися під час використання виробу. Будьте обережні та дотримуйтеся здорового глузду. Не експлуатуйте виріб і не виконуйте технічне обслуговування, якщо ви не можете розібратися в поточній ситуації. Більш детальну інформацію можна дізнатися в експерта з продукції, вашого дилера, центрі обслуговування або в авторизованому сервісному центрі.
- Перед монтажем, зберіганням або технічним обслуговуванням необхідно виймати свічку запалювання.
- Не використовуйте виріб у разі зміни його початкових технічних характеристик. Не замінюйте деталі виробу без дозволу виробника. Використовуйте лише деталі, схвалені виробником. Неправильне технічне обслуговування може призвести до травм або смерті.
- Не вдихайте вихлопні гази, що виходять з двигуна. Тривале вдихання вихлопних газів двигуна може бути небезпечним для здоров'я.
- Не вмикайте виріб у приміщенні чи біля легкозаймистих матеріалів. Вихлопні гази мають високу температуру та можуть містити іскри, від яких можливе загоряння. Недостатнє провітрювання може призвести до травм або смерті внаслідок задихи чи отруєння монооксидом вуглецю.
- Під час використання виробу двигун створює електромагнітне поле. Електромагнітне поле може пошкодити медичні імплантати. Перш ніж працювати з цим приладом, проконсультуйтеся з лікарем і виробником медичного імплантату.
- Не давайте використовувати прилад дітям. Не давайте використовувати прилад особам, що не ознайомилися з інструкціями.
- Завжди спостерігайте за особами з обмеженими фізичними чи розумовими можливостями, що використовують виріб. Біля виробу, що працює, повинна завжди знаходитися відповідальна доросла особа.
- Зачиняйте виріб у місці, куди не зможуть отримати доступ діти та особи, що не мають належної підготовки для використання виробу.
- З під виробу можуть викидатися предмети, що може призвести до травм. Для зменшення ризику травм або смерті дотримуйтеся правил техніки безпеки.
- Не відходьте далеко від працюючого виробу.
- Відповідальність за нещасний випадок несе оператор.
- Перед використанням виробу переконайтеся, що його деталі не мають пошкоджень.

- Перед використанням виробу переконайтеся в тому, що ви перебуваєте на відстані щонайменше 15 м (50 футів) від інших осіб або тварин. Переконайтеся в тому, що особи на прилеглий території знають, що ви збираєтеся використовувати виріб.
- Дотримуйтеся державного та місцевого законодавства. Норми законодавства можуть забороняти або обмежувати використання виробу в деяких умовах.
- Заборонено використовувати виріб, якщо ви втомлені чи перебуваєте під впливом наркотиків, алкоголю або медикаментів. Ці речовини можуть вплинути на зір, реакцію, координацію рухів або спроможність робити зважені рішення.

Загальні правила техніки безпеки під час використання тримера для трави

- Для зрізання трави користуйтеся головою тримера.
- Обов'язково переконайтеся в тому, що нитка тримера надійно й рівномірно намотана на барабан, інакше під час роботи може виникати шкідлива вібрація.
- Використовуйте лише рекомендовані головки й нитки тримера.
- Переконайтеся в тому, що різець на кожусі тримера не пошкоджено. Він обрізує нитку до потрібної довжини.
- Використовуйте виріб лише тоді, коли різальна насадка перебуває нижче рівня вашої талії.
- Не торкайтеся конічної зубчастої передачі після зупинки двигуна.
- Після зупинки двигуна конічна зубчаста передача має високу температуру. Контакт із гарячими поверхнями може призвести до травм.

Підстригання трави

1. Тримайте головку тримера під кутом безпосередньо над землею. Не вдавляйте нитку тримера в траву. (Мал. 23)
2. Зменште частоту обертання двигуна, щоб зменшити ризик пошкодження рослин.
3. Під час зрізання трави поблизу предметів використовуйте 80 % потужності. (Мал. 24)

Зрізання трави

1. Під час зрізання трави нитка тримера має бути паралельна землі. (Мал. 25)
2. Не вдавляйте головку тримера в землю. Існує ризик пошкодження землі та виробу.
3. Не дозволяйте головці тримера постійно торкатися землі, адже це може призвести до її пошкодження.
4. Під час переміщення виробу зі сторони в сторону для зрізання трави використовуйте повну

потужність. Переконайтеся, що нитка тримера знаходиться паралельно землі. (Мал. 26)

Підмітання трави

Потік повітря від нитки тримера, що обертається, можна використати для прибирання трави.

1. Утримуйте головку та нитку тримера над землею й паралельно землі.
2. Повністю натисніть курок газу.
3. Переміщуйте головку тримера зі сторони в сторону й підмітайте таким чином траву.



ПОПЕРЕДЖЕННЯ: Очищуйте кришку головки тримера кожний раз під час встановлення нової нитки, адже це дозволить уникнути розбалансування й вібрації в рукоятках. Крім того, перевіряйте інші частини головки тримера й за необхідності очищуйте їх.

Загальні правила техніки безпеки під час використання куцоріза

- Ніж для трави використовується для скошування всіх видів високої та грубої трави.
- Ножми та різцями для трави не можна зрізувати стовбури дерев.
- Під час роботи з виробом, оснащеним лезом, користуйтеся засобами захисту голови.
- Перед маніпуляціями з лезом або його технічним обслуговуванням надягайте захисні рукавиці.
- Використовуйте лише схвалені леза. Не використовуйте лезо, доки не буде належним чином встановлено всі необхідні деталі. Упевніться, що використовуються відповідні частини, а також що їх встановлено належним чином. Неправильне встановлення може призвести до від'єднання й відкидання леза та травмування оператора або інших осіб.
- Використовуйте виріб лише тоді, коли різальна насадка перебуває нижче рівня вашої талії.
- Не торкайтеся конічної зубчастієї передачі після зупинки двигуна.
- Після зупинки двигуна конічна зубчаста передача має високу температуру. Контакт із гарячими поверхнями може призвести до травм.
- Лезо може спричинити тяжкі травми, коли продовжує обертатися після вимкнення двигуна або відпускання курка газу.
- Не наближайте руки до леза. Це може призвести до тяжких травм.
- Зупиняйте двигун перед будь-якими операціями з ріжучою насадкою. Упевніться, що ріжуча насадка повністю зупинилась. Від'єднайте кабель від свічки запалювання.
- Перш ніж проводити технічне обслуговування, упевніться, що лезо повністю зупинилося.
- Зубці ножа повинні бути правильно загострені.

- Зубці ножа повинні бути правильно нагострені! дотримуйтеся наших вказівок та використовуйте напильник рекомендованого розміру. Зубці ножа повинні бути правильно загострені. Дотримуйтеся вказівок і використовуйте напилок рекомендованого розміру.
- Перевірте кожих лез на відсутність пошкоджень і викривлень.
- Перед транспортуванням або зберіганням виробу надягайте на лезо чохол для транспортування.

Віддача ножа

- Віддача ножа – це несподіваний рух виробу вбік, вперед чи назад. Віддача виникає, коли ніж для трави чи полотно пилки натрапить на предмет, який неможливо зрізати. Ризик віддачі зростає під час роботи на ділянках, де погано видно, що саме скошується.
- Віддача ножа може відштовхнути виріб чи оператора. Лезо, що обертається, може нанести травми сторонній особі.
- Якщо лезо зігнулося, тріснуло, зламалося чи ушкоджене будь-яким іншим чином, припиніть його використання.
- Використовуйте гостре лезо. Якщо лезо затупилося, ризик віддачі зростає.

Скошування за допомогою ножа для трави

1. Під час використання виробу не ставте стопи впритул одна до одної. Оператор має займати стабільне положення на землі.
2. Виріб слід обережно опустити на землю на опорну манжету. Це не дасть лезу торкнутися землі.
3. Для зрізання рухайте інструмент із боку в бік справа наліво. Траву слід зрізати лівим краєм леза (що на циферблаті годинника відповідає проміжку між 8 й 12 годинами). (Мал. 27)
4. Під час зрізання трави нахиліть лезо вліво.

Зверніть увагу: Трава з легкістю складається в один ряд.

5. Під час зворотного руху переміщуйте інструмент зліва направо.
6. Виконуйте роботу в одному ритмі.
7. Рухайтесь вперед, займаючи стабільне положення на землі.
8. Зупиніть двигун.
9. Від'єднайте виріб від затискача на пасовій підвісці.
10. Покладіть виріб на землю.
11. Зберіть зрізану траву.

Загальні правила техніки безпеки під час використання штангової пилки

- Також рекомендовано користуватися додатковим захисним спорядженням для голови, рук і ніг. Правильно підібраний захисний одяг здатний зменшити тяжкість ушкодження через щіпки, що відлетіють, чи випадковий контакт із ланцюгом.
- Під час роботи з виробом не підіймайте руки вище рівня плечей. Не стійте під гілками, які ви зрізуєте.
- Під час маніпуляцій із ланцюгом пилки завжди надягайте рукавиці.
- Одразу замінійте пильну шину й ланцюг, коли вони пошкоджуються, ламаються або іншим чином знімаються.
- Не запускайте двигун, коли пильна шина перебуває в розрізі. Перед запуском двигуна виймайте пильну шину з розрізу.
- Не використовуйте виріб для зрізання дерев або стовбурів дерева.
- Не зрізуйте невеликі куці й саджанці цим виробом.
- Не допускайте торкання ланцюгом будь-яких предметів під час запуску двигуна.
- Остерігайтеся повітряних ліній електропередач.
- Не натискайте на виріб занадто сильно під час завершення зрізання.
- Після зрізання відпустіть курок газу й дайте двигуну попрацювати на холостих обертах.
- Над головою зрізуйте лише ті гілки, діаметр яких не перевищує 15 см (6 дюймів).
- Міцно тримайте виріб обома руками для підтримання балансу.

(Мал. 28)

- Працюйте виробом повільно й ріжте акуратно.
- Ураховуйте напрямок, у якому падатиме гілка.
- Будьте уважні під час зрізання пружинистих гілок. Пружинисті гілки – це невеликі гілки, у яких ланцюг може застрягти, що може призвести до погіршення балансу або контролю.
- Остерігайтеся відскоку гілок під час вивільнення напруги в гілці.
- Використовуйте виріб лише в чистій робочій зоні. Для запобігання травмам регулярно прибирайте гілки, що впали.
- Довгі гілки розрізуйте на шматки для прибирання.
- Перед початком збирання зрізаної трави вимкніть двигун, зніміть ремені й покладіть інструмент на землю.
- Під час транспортування або зберігання виробу необхідно встановлювати кришку пильної шини.
- Перевірте кришку пильної шини на відсутність пошкоджень і викривлень.

Зрізання штанговою пилкою



ПОПЕРЕДЖЕННЯ: Не ріжте виробом у зворотному напрямку або вперед.

1. Переведіть заслінку в повністю відкрите положення й злегка натисніть.
2. Зробіть перший розріз на відстані 15 см (6 дюймів) від стовбура. Зробіть розріз на 1/3 розміру гілки в її основі. (Мал. 29)
3. Перемістіть штангову пилку на 5–10 см (2–4 дюйми) по гілці. Другим розрізом повністю відріжте гілку. (Мал. 29)
4. Зробіть третій розріз. Не ріжте занадто близько до стовбура: це може пошкодити дерево.

Зверніть увагу: Під час другого й третього розрізів спирайте виріб на гілку для забезпечення стабільності.

(Мал. 30)

Загальні правила техніки безпеки під час використання насадки – подовженого тримера для живої огорожі

- Не наближайте руки до леза. Це може призвести до тяжких травм.
- Не наближайте будь-які частини тіла до леза різця. Не прибирайте зрізаний матеріал і не тримайте матеріал, який слід зрізати, під час обертання лез. Зупиняйте виріб перед очищенням або технічним обслуговуванням. Леза обертаються за інерцією після вимикання. Неуважність під час використання виробу може призвести до тяжких травм.
- Під час роботи з виробом не підіймайте руки вище рівня плечей. Не стійте під гілками, які ви зрізуєте.
- Тримайте виріб якомога ближче до тіла, щоб забезпечити найкращу рівновагу.

(Мал. 31)

- Під час зрізання боків переміщуйте виріб знизу вверху.

(Мал. 32)

- Не виконуйте зрізання занадто швидко. Зрізати необхідно повільно й безперервно, доки не з'явиться якісний контур зрізу.
- Переконайтеся, що кінчик леза не торкається землі.
- Остерігайтеся повітряних ліній електропередач.
- Після зрізання відпустіть курок газу й дайте двигуну попрацювати на холостих обертах.
- Тримайте тример для живої огорожі за рукоятку та із зупиненим лезом різця. Під час

- використання тримайте виріб правильно, щоб знизити ризик травмування лезами різця.
- Перед початком збирання зрізаної трави вимкніть двигун, зніміть ремені й покладіть інструмент на землю.
- Під час транспортування або зберігання виробу необхідно встановлювати кожух лез.
- Перевірте кожух лез на відсутність пошкоджень і викривлень.

Регулювання кута різальних лез

- Для розблокування натисніть важіль. (Мал. 33)
- Відрегулюйте кут лез для налаштування правильного положення.
- Відпустіть важіль.

Правила техніки безпеки під час використання

- Перед початком експлуатації переконайтеся в тому, що виріб повністю зібрано.
- Перед запуском пересуньте виріб на 3 м від місця, де ви заправляли його пальним. Розташуйте виріб на рівній поверхні. При цьому ріжуча насадка не повинна торкатися землі або інших предметів.
- З-під виробу можуть викидатися предмети, що може призвести до пошкодження очей. Під час експлуатації виробу завжди користуйтеся відповідними засобами захисту очей.
- Будьте обережні, адже під час експлуатації виробу до вас може без дозволу підійти дитина.
- Не використовуйте виріб, якщо на робочій ділянці знаходяться люди. Зупиніть виріб у разі, якщо на робочу ділянку зайшла особа.
- Завжди контролюйте місце знаходження виробу.
- Не використовуйте виріб, якщо немає змоги отримати допомогу в разі нещасного випадку. Перед початком експлуатації виробу переконайтеся, що інші особи знають, що ви будете працювати з виробом.
- Не обертайтеся разом з виробом, доки не переконаєтеся, що люди або тварини знаходяться в безпечній зоні.
- Перед початком роботи приборіть всі непотрібні предмети з робочої ділянки. Якщо ріжуча насадка натрапить на якийсь предмет, він може відлетіти та призвести до травм або пошкоджень. Непотрібні предмети можуть намотатися на ріжучу насадку та призвести до пошкоджень.
- Не користуйтеся виробом у погану погоду, наприклад у разі туману, дощу, сильного вітру, якщо є ризик виникнення блискавки або за інших несприятливих погодних умов. Погана погода може стати причиною небезпечних умов роботи, таких як слизькі поверхні.
- Переконайтеся, що ви можете вільно переміщуватися та працювати, зберігаючи стабільне положення.

- Переконайтеся, що під час використання виробу ви не впадете. Не нахиляйтеся під час експлуатації виробу.
- Завжди утримуйте виріб обома руками. Тримайте виріб праворуч.
- Використовуйте виріб лише тоді, коли різальна насадка перебуває нижче рівня вашої талії.
- Якщо в момент запуску двигуна керування заслінкою знаходиться в положенні заслінки, ріжуча насадка почне обертатися.
- Не торкайтеся кінцевої зубчастої передачі після зупинки двигуна. Після зупинки двигуна кінцева зубчаста передача має високу температуру. Контакт із гарячими поверхнями може призвести до травм.
- Перед переміщенням виробу зупиняйте двигун.
- Не кладіть працюючий виріб на землю.
- Перед тим як прибрати непотрібні предмети з виробу, зупиніть двигун та дочекайтеся зупинки ріжучої насадки. Дочекайтеся зупинки різальної насадки перед тим як ви або ваш помічник почне прибрати зрізаний матеріал.

Засоби індивідуального захисту



ПОПЕРЕДЖЕННЯ: Перш ніж розпочати використання виробу, уважно прочитайте наведені нижче попередження.

- Під час експлуатації виробу завжди використовуйте відповідні засоби індивідуального захисту. Засоби індивідуального захисту не усувають повністю ризик отримання травм. Засоби індивідуального захисту знижують рівень пошкоджень у разі нещасного випадку.
- Під час експлуатації виробу завжди користуйтеся відповідними засобами захисту очей.
- Не використовуйте виріб, не надягнувши взуття або перебуваючи у відкритому взутті. Завжди використовуйте надміцні чоботи із захистом від ковзання.
- Використовуйте цупкі довгі штани.
- За необхідності використовуйте сертифіковані захисні рукавиці.
- У разі наявності ризику падіння предметів на голову, використовуйте шолом.
- Під час експлуатації виробу завжди користуйтеся відповідними засобами захисту органів слуху. Довготривалий вплив шуму може призвести до втрати слуху.
- Переконайтеся, що поряд є набір засобів для надання першої медичної допомоги.

Механізми безпеки на пристрої



ПОПЕРЕДЖЕННЯ: Перш ніж розпочати використання виробу, уважно прочитайте наведені нижче попередження.

- Не використовуйте виріб із пошкодженими захисними пристроями.
- Регулярно перевіряйте захисні пристрої. У випадку пошкодження захисних пристроїв зверніться до центру обслуговування McCulloch.

Блокування курка газу

Елемент блокування курка газу блокує курок газу. Щоб відпустити курок газу, натисніть на елемент блокування курка газу. Коли ви випускаєте з рук рукоятку, елемент блокування курка газу та курок газу повертаються до початкового положення.

1. Переконайтеся в тому, що курок газу блокується в положенні холостого ходу, коли ви відпускаєте елемент блокування курка газу.
2. Натисніть елемент блокування курка газу й переконайтеся, що він повертається до початкового положення, коли ви відпускаєте його.
3. Натисніть курок газу й переконайтеся, що він повертається до початкового положення, коли ви відпускаєте його.

Запустіть двигун та повністю натисніть важіль дроселя. Відпустіть курок газу та перевірте, чи зупинилася ріжуча насадка. Якщо важіль знаходиться в положенні для холостого ходу, а ріжуча насадка продовжує обертатися, перевірте гвинт регулювання холостого ходу карбюратора.

Перевірка вимикача

Вимикач зупиняє двигун.

1. Запустіть двигун.
2. Переконайтеся, що двигун вимикається, коли ви переводите вимикач у позицію зупинки.

Захисний кожух ріжучої насадки

Кожух ріжучої насадки захищає від викидання предметів у напрямку оператора.

Перевіряйте кожух ріжучої насадки на предмет пошкоджень та в разі необхідності замінійте його. Використовуйте лише сертифіковані кожухи для ріжучих насадок.

Фіксатор пасової підвіски



ПОПЕРЕДЖЕННЯ: Не використовуйте пасову підвіску, якщо фіксатор не спрацює належним чином. Під час налаштування виробу переконайтеся, що фіксатор пасової підвіски спрацює належним чином.

- Фіксатор пасової підвіски розташований на передній частині виробу.

(Мал. 34)

- Ремені пасової підвіски завжди мають бути розташовані в правильному положенні.

- Фіксатор пасової підвіски надає можливість безпечно зняти виріб, якщо виникне непередбачувана ситуація.

Глушник

- Не запускайте двигун з пошкодженим глушником. Пошкоджений глушник збільшує рівень шуму та підвищує небезпеку загоряння. Тримайте поруч вогнегасник.
- Регулярно перевіряйте кріплення глушника до виробу.
- Не торкайтеся двигуна або глушника під час роботи двигуна. Після зупинки двигуна почекайте деякий час перш ніж торкатися двигуна або глушника. Контакт із гарячими поверхнями може призвести до травм.
- Гарячий глушник може призвести до загоряння. Будьте обережні в разі використання виробу біля легкозаймистих рідин або газів.
- Не торкайтеся частин глушника в разі його пошкодження. Ці частини можуть містити канцерогенні хімічні речовини.

Заходи безпеки при заправці палива

- Не запускайте виріб, якщо на ньому залишилося пальне або моторна олива. Приберіть непотрібне пальне/оливу та дайте виробу просохнути. Приберіть непотрібне пальне з виробу.
- Якщо ви пролили пальне на свій одяг, негайно переодягніться.
- Не допускайте потрапляння пального на тіло, адже це може призвести до травм. Для видалення пального, що потрапило на тіло, використовуйте мило та воду.
- Не запускайте двигун у разі потрапляння оливи або пального на виріб або тіло.
- Не запускайте виріб у разі наявності протікання у двигуні. Регулярно перевіряйте двигун на протікання.
- Будьте обережні при поводженні з паливом. Пальне є легкозаймистою речовиною, а його пари вибухонебезпечні та можуть призвести до травм або смерті.
- Не вдихайте вихлопні гази, це може призвести до травм. Забезпечте належне провітрювання.
- Не паліть біля пального або двигуна.
- Не кладіть біля пального або двигуна теплі предмети.
- Не доливайте пальне в працюючий виріб.
- Перед заправленням переконайтеся, що двигун охолонув.
- Перед заправленням повільно відкрийте кришку паливного бака, обережно зменшивши тиск.
- Не заправляйте виріб у приміщенні. Недостатнє провітрювання може призвести до травм або смерті внаслідок задухи чи отруєння монооксидом вуглецю.

- Обережно затягуйте кришку паливного бака, адже існує ризик виникнення пожежі.
- Перед запуском пересуньте виріб на 3 м від місця, де ви заправляли його.
- Не заливайте в паливний бак занадто багато палива.
- Переконайтеся у відсутності ризику протікань під час переміщення виробу або ємності для пального.
- Не залишайте виріб або ємність для пального біля відкритого вогню, джерела іскор або запальника. Переконайтеся, що в зоні зберігання відсутні джерела відкритого вогню.
- Під час переміщення або зберігання палива користуйтеся лише сертифікованими ємностями.
- Спустошуйте паливний бак перед тривалим зберіганням. Дотримуйтеся місцевого законодавства щодо утилізації пального.
- Очищуйте виріб перед тривалим зберіганням.
- Щоб двигун випадково не запустився, перед зберіганням необхідно зняти кабель свічки запалювання.

Загальні правила техніки безпеки під час технічного обслуговування

- Оператор виробу зобов'язаний виконувати роботи з необхідного технічного обслуговування, які вказані в посібнику користувача. Неправильне технічне обслуговування може призвести до травм або смерті.
 - Технічне обслуговування виробу має проводитися регулярно. Термін служби виробу збільшується. Небезпека виникнення нещасних випадків зменшується.
 - Завжди дотримуйтеся графіка технічного обслуговування. Інтервали вираховуються з урахуванням щоденного використання виробу. Значення інтервалів буде іншим, якщо ви не використовуйте виріб щоденно.
 - Виконуйте лише те обслуговування, для якого наведені інструкції в цьому посібнику. Все інше обслуговування повинне виконуватися в авторизованому сервісному центрі.
 - Усі роботи з обслуговування, окрім зазначених у розділі *ТЕХНІЧНЕ ОБСЛУГОВУВАННЯ на сторінці 492*, має виконувати уповноважений дилер.
- Регулярний огляд, регулювання або ремонт виробу має виконуватися авторизованим дилером або сервісним центром.
 - Переконайтеся в тому, що виріб правильно зібрано.
 - Не використовуйте виріб у разі зміни його початкових технічних характеристик.
 - Не замінюйте деталі виробу без дозволу виробника.
 - Використовуйте лише деталі, схвалені виробником.
 - Оглядайте виріб на наявність зламаних чи неправильно підігнаних деталей і деталей, що рухаються не достатньо вільно. Переконайтеся, що виріб у гарному стані й ніщо не може вплинути на його роботу.
 - Не користуйтеся пошкодженим виробом. Замініть або відремонтуйте пошкоджені частини.
 - Кришки й кріплення мають бути надійно затягнуті. Використання незатверджених замінних частин і відсутність механізмів безпеки може призвести до пошкодження виробу. Це може також призвести до травмування оператора чи сторонніх осіб.
 - Використовуйте лише рекомендовані аксесуари й запчастини. Не змінюйте виріб.
 - Рукоятки мають бути сухими, незабрудненими і очищеними від масла та мастила. Наявність на руках жирних чи маслянистих речовин робить їх слизькими й може призвести до погіршення керування.
 - Дотримуйтеся інструкцій щодо змащування й заміни аксесуарів.
 - Перед монтажем, зберіганням або технічним обслуговуванням необхідно виймати свічку запалювання.
 - Якщо не вдається відрегулювати швидкість холостого ходу таким чином, щоб ріжуча насадка зупинилася, зверніться до сервісного центру. Не користуйтеся виробом, поки його добре не відрегулюють або полагодають.
 - Під час транспортування виріб має перебувати в стабільному положенні, щоб уникнути пошкоджень.
 - Зберігайте виріб у сухому місці, яке закривається або знаходиться на висоті, щоб туди не могли дістатися діти.

ЗБИРАННЯ



ПОПЕРЕДЖЕННЯ: Перед збиранням виробу прочитайте розділ про правила техніки безпеки.

Монтаж ручки

1. Зніміть гвинти (А), шайби (В), верхній затискач (D), нижній затискач (Е) і гайки (F) з ручки (С). (Мал. 35)
2. Прикріпіть верхній затискач (А), ручку (В), шайби (С) і гвинти (D) до верхньої частини верхньої штанги.

3. Прикріпіть нижній затискач (E) і гайки (F) до нижньої частини верхньої штанги. (Мал. 36)
4. Установіть допоміжну ручку між 2 стрілками на верхньому валу.
5. Повністю затягніть гвинти.

Зверніть увагу: Переконайтеся в тому, що ручка не рухається.

Монтаж насадки-тримера

1. Прикріпіть захисний кожух для різальних насадок (A), скоби (B), шайби (C), шайби (D) й гвинти (E). Повністю затягніть гвинти. (Мал. 37)
2. Вставте шестигранний ключ (A) для запобігання обертанню вала.
3. Видаліть гайку (B), опорну манжету (C) і тримач (D) на насадці-тримері й насадці-кущорізі. (Мал. 38)
4. Затягніть головку тримера (B) на валу. (Мал. 39)

Монтаж насадки-кущоріза

1. Прикріпіть захисний кожух для різальних насадок (A), скоби (B), шайби (C), шайби (D) й гвинти (E). Повністю затягніть гвинти. (Мал. 37)
2. Вставте шестигранний ключ (A) для запобігання обертанню вала.
3. Видаліть гайку (B), опорну манжету (C) і тримач (D) на насадці-тримері й насадці-кущорізі. (Мал. 40)
4. Прикріпіть лезо (B), нижній тримач (C), опорну манжету (D) і гайку (E). Повністю затягніть гайку. (Мал. 41)

Монтаж насадки – штангової пилки

Інструкції з монтажу насадки – штангової пилки див. у розділі *Технічне обслуговування насадки – штангової пилки на сторінці 493.*

Монтаж двосекційного вала

1. Поверніть ручку для послаблення муфти вала. (Мал. 42)
2. Зсуньте кнопку блокування/розблокування (A) в напрямку канавку. Вставте насадку в з'єднувач таким чином, щоб кнопка блокування/розблокування потрапила в основний отвір (B). (Мал. 43)
3. Вставте вал у муфту вала. Кнопка має пройти в отвір.

Зверніть увагу: Якщо насадка не вставляється повністю у верхній вал, скористайтеся комбінованим інструментом, щоб вставити внутрішній приводний вал глибше в трубку. Під час вставляння може знадобитися повернути комбінований інструмент.

4. Перед використанням виробу переконайтеся в тому, що ручку повністю затягнуто. (Мал. 44)

Демонтаж двосекційного вала

1. Поверніть ручку для послаблення муфти вала. (Мал. 45)
2. Натисніть і утримуйте кнопку блокування/розблокування (B). Роз'єднайте вали. (Мал. 46)

ЕКСПЛУАТАЦІЯ



ПОПЕРЕДЖЕННЯ: Перед використанням виробу уважно прочитайте розділ про правила техніки безпеки.

Паливо

Використання палива



УВАГА: Цей виріб оснащений двотактним двигуном. Використовуйте суміш бензину та моторної оливи для двотактних двигунів. Для суміші використовуйте правильну кількість оливи. Невірне співвідношення бензину та оливи може призвести до пошкодження двигуна.

Бензин



УВАГА: Не використовуйте бензин із октановим числом нижче 90 RON (87 AKI).

Це може призвести до пошкодження виробу.



УВАГА: Не використовуйте бензин із концентрацією етанолу більше 10% (E10). Це може призвести до пошкодження виробу.

- Завжди використовуйте новий неетилований бензин з мінімальним октановим числом 90 RON (87 AKI) та концентрацією етанолу менше 10% (E10).
- У разі частого використання виробу з високою частотою обертання двигуна, необхідно використовувати бензин з вищим октановим числом.

Двотактна моторна олива

- Використовуйте лише високоякісну двотактну моторну оливу. Використовуйте лише моторну оливу для повітряного охолодження.

- Не використовуйте інші типи оливи.
- Співвідношення компонентів 50:1 (2%)

Бензин, л	Олива для двотактного двигуна, л
5	0,10
10	0,20
15	0,30
20	0,40

Створення паливної суміші

Зверніть увагу: Для змішування суміші завжди використовуйте чисту паливну ємність.

Зверніть увагу: Не змішуйте об'єм суміші, яку не зможете використати протягом 30 днів.

1. Додайте половину кількості бензину.
2. Додайте всю оливу.
3. Збовтайте паливну суміш для змішування компонентів.
4. Додайте решту бензину.
5. Збовтайте паливну суміш для змішування компонентів.
6. Наповніть паливний бак.

Додавання палива

- Завжди використовуйте паливну ємність з антипропусним клапаном.
- Якщо на ємності знаходиться паливо, приберіть його та дайте ємності просохнути.
- Переконайтеся, що область навколо кришки паливного бака чиста.
- Перед додаванням паливної суміші в паливний бак збовтайте ємність з паливом.

Запуск і зупинення роботи

Запуск холодного двигуна

(Мал. 47)

1. Переведіть вимикач (A) у положення запуску.
2. Натисніть стопор курка газу (B) і потім потягніть курок газу (C).
3. Коли курок газу активовано, натисніть кнопку холостого ходу за високої частоти обертання (D).
4. Відпустіть стопор курка газу й курок газу.
5. Натисніть кнопку продувки повітрям 10 разів. Балон не потрібно заповнювати повністю. (Мал. 48)
6. Переведіть важіль дросельної заслінки в закриті положення. (Мал. 49)

7. Лівою рукою притисніть корпус інструмента до землі. (Мал. 50)
8. Повільно потягніть шнур правою рукою, доки не відчуєте спротив.
9. Потім потягніть пусковий шнур різко й сильно. Повторіть процедуру приблизно 5 разів або доки двигун не почне запускатися.
10. Переведіть елемент керування системою запуску холодного двигуна у відкрите положення.
11. Щоб запустити двигун, потягніть за пусковий шнур різко й сильно.
12. Дайте двигуну попрацювати 10 секунд.
13. Потягніть курок газу й дайте двигуну попрацювати на низькій частоті обертання протягом 60 секунд.

Запуск теплового двигуна

Зверніть увагу: Дотримуйтесь цієї процедури під час запуску виробу, у якому закінчилося паливо та який довелося заправляти.

(Мал. 47)

1. Переведіть вимикач (A) у положення запуску.
2. Натисніть стопор курка газу (B) і потім потягніть курок газу (C).
3. Коли курок газу активовано, натисніть кнопку холостого ходу за високої частоти обертання (D).
4. Відпустіть стопор курка газу й курок газу.
5. Натисніть кнопку продувки повітрям 10 разів. Балон не потрібно заповнювати повністю. (Мал. 48)
6. Лівою рукою притисніть корпус інструмента до землі. (Мал. 50)
7. Переведіть елемент керування системою запуску холодного двигуна у відкрите положення.
8. Повільно потягніть шнур правою рукою, доки не відчуєте спротив.
9. Щоб запустити двигун, потягніть за пусковий шнур різко й сильно.

Зупинення виробу

- Для зупинки двигуна натисніть вимикач.

Запуск двигуна з надто гарячим паливом

Якщо двигун не запускається, паливо може бути надто гарячим.

Зверніть увагу: Завжди використовуйте нове паливо й зменшуйте тривалість роботи за теплої погоди.

1. Покладіть виріб у прохолодне місце, подалі від прямих сонячних променів.

2. Зачекайте принаймні 20 хвилин, доки виріб охолоне.
3. Натискайте кнопку насоса знову й знову протягом 10–15 секунд.

4. Виконайте процедуру запуску холодного двигуна. Див. *Запуск холодного двигуна на сторінці 491.*

ТЕХНІЧНЕ ОБСЛУГОВУВАННЯ



ПОПЕРЕДЖЕННЯ: Перед очищенням, ремонтуванням чи технічним обслуговуванням уважно прочитайте розділ про правила техніки безпеки.

- Перевірка паливного фільтра.
- Перевірка шланга подачі пального на пошкодження.
- Перевірка всіх кабелів та з'єднань.
- Перевірка паливного фільтра.

Графік технічного обслуговування

Завжди дотримуйтеся графіка технічного обслуговування. Інтервали вираховуються з урахуванням щоденного використання виробу. Значення інтервалів буде іншим, якщо ви не використовуйте виріб щоденно. Виконуйте лише те обслуговування, яке описане в цьому посібнику. Інформацію щодо інших видів обслуговування, не наведених у цьому посібнику, можна отримати в авторизованому сервісному центрі.

Щоденне технічне обслуговування

- Очищення зовнішніх поверхонь.
- Почистіть повітряний фільтр. замініть у разі потреби
- Перевірте пасову підвіску.
- Перевірте елемент блокування курка газу й правильність роботи дроселя.
- Перевірте ручку й рукоятку.
- Перевірте вимикач.
- Перевірте кожухи.
- Перевірте ріжучу насадку на наявність пошкоджень та тріщин.
- Пошкоджені ріжучі насадки необхідно замінювати.
- Змастіть різальні леза (насадка – подовжений тример для живої огорожі).
- Перевірте головку тримера.
- Перевірка швидкості холостого ходу.
- Перевірте, чи немає витоків палива.

Щотижневе технічне обслуговування

- Перевірка ручки троса стартера та троса стартера.
- Перевірка змащування конічної зубчастої передачі.
- Очистьте зовнішні поверхні карбюратора й прилегли ділянки.
- Прочистіть зовнішню частину свічки запалювання. Витягніть її та перевірте відстань між електродами. Відрегулюйте відстань чи замініть свічку запалювання. Переконайтеся, що свічка запалювання має обмежувач напруги.

Щомісячне технічне обслуговування

- Очищення системи охолодження.

Регулювання карбюратора

Попереднє регулювання карбюратора виконують під час випробувань інструмента на заводі. Регулювання карбюратора повинен виконувати фахівець.

Перевірка глушника



ПОПЕРЕДЖЕННЯ: Ніколи не користуйтеся виробом із несправним глушником. Несправний глушник необхідно замінювати.



ПОПЕРЕДЖЕННЯ: Глушник, обладнаний каталітичним допалювачем газів, дуже сильно нагрівається під час роботи. Існує небезпека виникнення пожежі й опіків.



ПОПЕРЕДЖЕННЯ: Глушник зменшує рівень шуму й відводить вихлопні гази подалі від користувача. Вихлопні гази мають високу температуру й містять іскри. Небезпека загоряння.



УВАГА: Якщо іскрогасник пошкоджений, його необхідно замінити. Забороняється використовувати виріб у разі відсутності або пошкодження іскрогасника.



УВАГА: Якщо іскрогасник буде засмічений, виріб почне сильно перегріватися. Це призведе до пошкоджень циліндру й поршня.

1. Перевірте глушник на відсутність пошкоджень.
2. Переконайтеся, що глушник закріплений на виробі належним чином.
3. Деякі глушники оснащені спеціальним іскрогасником. Якщо ваш виріб оснащений таким типом глушника, іскрогасник необхідно чистити щонайменше раз на тиждень. Використовуйте дротяну щітку. (Мал. 51)

Очищення/обслуговування системи охолодження

Цей виріб оснащений системою охолодження. Брудна або заблокована система охолодження може спричинити перегрів виробу, що призведе до пошкодження поршня й циліндра. Перевіряйте й очищуйте систему охолодження за допомогою щітки щотижня або за необхідності частіше. Система охолодження складається з ребер охолодження на циліндрі (1) і всмоктувача повітря.

(Мал. 52)

Очищення повітряного фільтра

1. Зніміть кришку повітряного фільтра та витягніть повітряний фільтр. (Мал. 53)
2. Чистити повітряний фільтр потрібно теплою мильною водою. Перед встановленням переконайтеся, що повітряний фільтр сухий.
3. Якщо повітряний фільтр занадто брудний для очищення, замініть його. Пошкоджений повітряний фільтр необхідно замінювати обов'язково.
4. Якщо ваш виріб оснащений губчастим повітряним фільтром, використовуйте оливу для повітряних фільтрів. Оливу для повітряних фільтрів слід наносити лише на губчасті фільтри. Забороняється наносити оливу на фетровий фільтр.

Паливний фільтр

Якщо подача палива у двигун зменшується, переконайтеся в тому, що вентиляційний отвір у кришці паливного баку й паливний фільтр (А) чисті. (Мал. 54)

Змащування конічної зубчастої передачі

Конічна зубчаста передача має бути заповнена мастилом для зубчастих передач на три часті. (Мал. 55)

Перевірка свічки запалювання



УВАГА: Завжди користуйтеся рекомендованими свічками запалення. Неправильний тип свічки запалювання може призвести до пошкодження виробу.

- У разі, якщо двигун втрачає потужність, його важко запустити або він погано працює на холостому ходу, необхідно перевірити свічку запалювання.
- Щоб зменшити ризик потрапляння зайвих предметів на електроди свічки запалювання, дотримуйтеся таких інструкцій:

- a) переконайтеся, що швидкість холостого ходу встановлено правильно;
 - b) переконайтеся в правильності змішування паливної суміші;
 - c) переконайтеся, що повітряний фільтр чистий.
- Якщо свічка запалювання забруднена, її слід очистити й переконаватися в тому, що між електродами встановлено правильний проміжок (див. *ТЕХНІЧНІ ХАРАКТЕРИСТИКИ на сторінці 496*). (Мал. 56)
 - За необхідності замініть свічку запалювання.

Загострення різця та ножа для трави

1. Загострюйте різці та ножі для трави за допомогою одностороннього плоского напилка.
2. Усі краї лез і ножів для трави необхідно загострювати однаково, щоб зберегти рівновагу виробу. (Мал. 57)

Заміна нитки тримера

(Мал. 58)
(Мал. 59)
(Мал. 60)
(Мал. 61)
(Мал. 62)
(Мал. 63)
(Мал. 64)
(Мал. 65)

Технічне обслуговування насадки – штангової пилки



ПОПЕРЕДЖЕННЯ: Перед технічним обслуговуванням насадки виймайте свічку запалювання.

Установлення чи замінення ланцюга



ПОПЕРЕДЖЕННЯ: У разі зношення або пошкодження ланцюга його слід замінити ланцюгом низької віддачі. Див. *НАСАДКИ на сторінці 497*.

Зверніть увагу: Під час маніпуляцій із ланцюгом пилки завжди надягайте рукавиці.

1. Від'єднайте ковпак свічки запалювання.
2. За допомогою гайкового ключа відпустіть гайку кришки зірочки, повернувши її проти годинникової стрілки. (Мал. 66)
3. Зніміть гайку кришки зірочки, шайбу (В) і кришку зірочки (С). (Мал. 67)
4. Зніміть пильну шину й ланцюг пилки, якщо вони встановлені.
5. У разі заміни ланцюга вийміть зношений ланцюг із пильної шини й викиньте його.

6. Видаліть усю тирсу, бруд й інші небажані матеріали з поверхнь м'якою щіткою або сухою тканинною серветкою.
7. Виконайте технічне обслуговування пильної шини. Див. *Технічне обслуговування пильної шини на сторінці 495*.
8. Повертайте регулювальний гвинт проти годинникової стрілки, доки регулювальна шпилька не опиниться в указаному положенні. (Мал. 68)
9. Установіть новий ланцюг на пильну шину таким чином, щоб різці були належним чином спрямовані. Починайте з верхньої частини пильної шини й переміщуйтеся до передньої частини пильної шини. (Мал. 69)

Зверніть увагу: Переконайтеся, що нижня частина ланцюга розташована в пазу на пильній шині та зчеплена з передньою зірочкою пильної шини.

10. Установіть пильну шину з розташованим на ній ланцюгом на пилку й оберніть ланцюг навколо зірочки. Сумістіть зубці зірочки з ланцюгом.
11. Упевніться, що регулювальна шпилька розташована в отворі для регулювальної шпильки на пильній шині. (Мал. 70)

Зверніть увагу: Регулювальна шпилька й гвинт використовуються для регулювання натягу ланцюга. Під час установки пильної шини слід стежити за тим, щоб регулювальна шпилька увійшла в отвір регулювальної шпильки на пильній шині.

12. Прикріпіть кришку зірочки (А), шайбу (В) і гайку кришку зірочки (С). Злегка затягніть гайку без використання інструмента. (Мал. 71)
13. Відрегулюйте натяг ланцюга. Див. *Регулювання натягу ланцюга на сторінці 494*.

Зверніть увагу: Регулярно перевіряйте натяг ланцюга. Правильно натягнутий ланцюг працює ефективніше й має триваліший термін служби.

Регулювання натягу ланцюга



ПОПЕРЕДЖЕННЯ: Перед початком регулювання натягу ланцюга одягніть рукавички. Ланцюг гострий і може спричинити травми.

Зверніть увагу: Ланцюг розтягується під час роботи, особливо в перші 15 хвилин роботи. Слід регулярно перевіряти й регулювати натяг ланцюга після використання або заправлення виробу.

1. Перевіряйте ланцюг і пильну шину на відсутність пошкоджень. Замінійте пошкоджені деталі.

2. За допомогою гайкового ключа відпустіть гайку кришки зірочки, повернувши її проти годинникової стрілки. Не видалайте гайку. (Мал. 66)
3. Затягніть гайку на кришці без використання інструментів.
4. Повертайте регулювальний гвинт за годинниковою стрілкою, доки ланцюг пилки не торкнеться нижньої частини пильної шини, потім поверніть регулювальний гвинт за годинниковою стрілкою ще на ¼ оберта. (Мал. 72)
5. Використовуйте комбінований інструмент кінцем із викруткою, щоб прокручувати ланцюг навколо пильної шини. Ланцюг має рухатися вільно й без ривків. (Мал. 73)
6. Якщо ланцюг не рухається, він натягнутий надто сильно. Відпустіть гайку кришки зірочки й поверніть регулювальний гвинт проти годинникової стрілки на ¼ оберта. Затягніть гайку кришки зірочки.
7. Переконайтеся, що між ланцюгом і нижньою частиною пильної шини немає проміжку. Проміжок означає, що ланцюг натягнутий недостатньо й потребує регулювання. Не працюйте з пристроєм, якщо ланцюг провисає.
8. Правильно відрегулювавши натяг ланцюга, підніміть кінець пильної шини й надійно затягніть гайку кришки зірочки за годинниковою стрілкою комбінованим інструментом. (Мал. 74) (Мал. 75)

Зверніть увагу: Натяг ланцюга відрегулювано правильно, коли він вільно рухається по пильній шині, але не провисає під нею.

Нагострювання ланцюга



ПОПЕРЕДЖЕННЯ: Перед нагострюванням ланцюга надягайте рукавички. Нагострюйте ланцюг у напрямку від внутрішньої сторони різця до зовнішньої.



ПОПЕРЕДЖЕННЯ: Нагострюйте лише поступальним ходом. Кожну різальну кромку проходьте 2 або 3 рази. Нагострюйте настільки, щоб усунути пошкодження різальних кромок, включаючи бічні пластини й верхні пластини різців. Довжина всіх різців має бути однаковою.

Нагостріть ланцюг у наведених далі випадках.

- Розмір шматків деревини зменшується.
 - Пилка розпильює тільки з одного боку або під кутом.
 - Необхідно прошовувати пилку крізь гілки із силою.
1. Від'єднайте свічку запалювання.

2. За необхідності відрегулюйте натяг ланцюга *Регулювання натягу ланцюга на сторінці 494.*
3. Установіть держак (А) напилка під кутом 90°. (Мал. 76) Упевніться, що держак напилка залишається на верхніх кромках різця (В) і глибиномірі (С).

Зверніть увагу: Ланцюг має лівий і правий різці.

4. Сумістіть позначку 30° держака напилка (А) з пильною шиною та із центром ланцюга. (Мал. 77)
5. Нагостріть різці (В) з одного боку. (Мал. 77) Поверніть ланцюг, щоб нагострити різці з іншого боку.
6. Перевірте глибиноміри й перемістіть їх униз. Установіть пристрій для обмеження глибиноміра на різцях.
7. Обробіть глибиномір плоским напилком таким чином, щоб він був урівень із верхньою частиною пристрою для обмеження глибиноміра.
8. Заокругліть передній кут обмежувача глибини різання плоским напилком. Переконайтеся в тому, що верхня частина глибиноміра рівна.

Змащування пильної шини й ланцюга пилки



ПОПЕРЕДЖЕННЯ: Не використовуйте відпрацьоване мастило. Відпрацьоване мастило може завдати шкоди здоров'ю чи навколишньому середовищу й призвести до пошкодження виробу.

Мастило для ланцюга забезпечує безперервне змащування ланцюга й пильної шини. Витрата мастила автоматично контролюється для забезпечення достатньої кількості мастила. Якщо мастила недостатньо, це призведе до пошкодження пильної шини й ланцюга, а також до перегріву. Через перегрів у ланцюгу виникають дими. Це також може призвести до зміни кольору пильної шини. Завжди заповнюйте масляний бак пильної шини під час заповнення паливного бака.

Для змащування пильної шини й ланцюга дотримуйтеся наведених далі інструкцій.

1. Зупиніть двигун.
2. Зніміть кришку отвору для заливання оливи.
3. Заповніть масляний бак пильної шини.

Технічне обслуговування пильної шини



ПОПЕРЕДЖЕННЯ: Виконайте технічне обслуговування пильної шини, якщо:

- виріб різь в одну сторону;
- виріб необхідно проштовхувати із зусиллям;
- змащування пильної шини недостатнє.

Після кожної операції видаляйте всю тирсу з пильної шини й отвору зірочки.



ПОПЕРЕДЖЕННЯ: Замінійте пильну шину, якщо:

- паз зносився;
- пильна шина згинається або потріскалася;
- рейки пильної шини занадто сильно нагріваються під час різання;
- на рейках пильної шини утворилися задирки.

Якщо пильна шина зносилася, це призводить до пошкодження ланцюга й ускладнює різання.

1. Від'єднайте свічку запалювання.
2. Відпустіть гайку затискача й видаліть ланцюгове гальмо.
3. Видаліть пильну шину й ланцюг.
4. Очистьте мастильні отвори й паз.

Зверніть увагу: Мастильні отвори й паз необхідно очищувати через кожні 5 годин роботи.

5. Видаліть задирки з рейок пильної шини плоским напилком.

Зверніть увагу: Задирки на рейках пильної шини є нормальним явищем у разі зносу рейки пильної шини.

6. Плоским напилком відновіть кромки й сторони, якщо верхня частина рейки пильної шини має нерівності.
7. Замініть пильну шину.

Змащування різального леза (насадка – подовжений тример для живої огорожі)

- Для полегшення експлуатації та збільшення терміну служби змащуйте леза різця перед кожним використанням і після нього.
- Наносьте мастило таким чином, щоб воно потрапляло між двома лезами. Змащувальні матеріали мають бути нетоксичними, безпечними й попереджати корозію рухомих частин.

ТРАНСПОРТУВАННЯ Й ЗБЕРІГАННЯ

- Забезпечуйте безпеку виробу під час транспортування, щоб уникнути пошкоджень і нещасних випадків.
- Зберігайте виріб й обладнання в сухому місці за температури вище 0 градусів.
- Очистьте виріб.
- Замініть або відремонтуйте пошкоджені частини.
- Використовуйте правильний захисний кожух, що не утримує вологи.
- Під час транспортування надійно закріплюйте виріб.

ТЕХНІЧНІ ХАРАКТЕРИСТИКИ

	одиниця виміру	B33 PS (B33BCSMC)	B33 PS+ (B33BCSMC)
Технічні характеристики двигуна			
Об'єм циліндра	см ³	33	33
Внутрішній діаметр циліндра	мм	36	36
Хід поршня	мм	32	32
Швидкість холостого ходу	об/хв	2700–3200	2700–3200
Максимальна частота обертання вихідного вала	об/хв	8500	8500
Максимальна потужність	об/хв	10 000	10 000
Максимальна потужність двигуна	кВт/хв ⁻¹	0,9/7000	0,9/7000
Свічка запалювання	—	RCJ6Y	RCJ6Y
Проміжок між електродами	мм	0,65	0,65
Ємність паливного бака	см ³	700	700
Дані щодо шуму та вібрації			
Еквівалент рівня вібрації (ahv, eq), з насадкою-тримером, ліва/права ручка: див. примітку 1	м/с ²	5,4/6,7	5,4/6,7
Еквівалент рівня вібрації (ahv, eq), з насадкою-кущорізом, ліва/права ручка: див. примітку 1	м/с ²	—	6,6/8,1
Еквівалент рівня вібрації (ahv, eq), з насадкою – штанговою пилкою, ліва/права ручка: див. примітку 1	дБ(А)	—	5,4/6,3
Еквівалент рівня вібрації (ahv, eq), з насадкою – тримером для живої огорожі, ліва/права ручка: див. примітку 1	дБ(А)	—	5,4/6,7
Гарантований рівень звукової потужності (LWA), з насадкою-тримером: див. примітку 2	дБ(А)	115	115
Гарантований рівень звукової потужності (LWA), з насадкою-кущорізом: див. примітку 2	дБ(А)	—	112
Гарантований рівень звукової потужності (LWA), з насадкою – штанговою пилкою: див. примітку 2	дБ(А)	—	113
Гарантований рівень звукової потужності (LWA), з насадкою – тримером для живої огорожі: див. примітку 2	дБ(А)	—	112

Вимірний рівень звукової потужності, з насадкою-тримером: див. примітку 2	дБ(А)	112	112
Вимірний рівень звукової потужності, з насадкою-кущорізом: див. примітку 2	дБ(А)	—	109
Вимірний рівень звукової потужності, з насадкою – штанговою пилюкою: див. примітку 2	дБ(А)	—	110
Вимірний рівень звукової потужності, з насадкою – тримером для живої огорожі: див. примітку 2	дБ(А)	—	109
Рівень звукового тиску на слухові органи оператора, з насадкою-тримером: див. примітку 3	дБ(А)	96,8	96,8
Рівень звукового тиску на слухові органи оператора, з насадкою-кущорізом: див. примітку 3	дБ(А)	—	96,4
Рівень звукового тиску на слухові органи оператора, з насадкою – штанговою пилюкою: див. примітку 3	дБ(А)	—	95,0
Рівень звукового тиску на слухові органи оператора, з насадкою – тримером для живої огорожі: див. примітку 3	дБ(А)	—	96,6
Розміри виробу			
Маса – двигун і верхній вал (без палива, різальної насадки й кожуха)	кг	7,7	7,7
Примітка 1. Представлені дані про еквівалентний рівень вібрації мають типову статистичну дисперсію (стандартне відхилення) в 1,5 м/с ² .			
Примітка 2. Випромінювання шуму в середовище, виміряне як звукова потужність (L_{WA}), відповідає директиві ЄС 2000/14/ЄС. Зазначений рівень звукової потужності для машини був вимірний з оригінальним різальним устаткуванням, що дає найвищий рівень. Різниця між гарантованим і вимірюваним рівнем звукової потужності полягає в тому, що гарантована звукова потужність включає також дисперсію результатів вимірювання та відмінності між різними машинами тієї самої моделі відповідно до Директиви 2000/14/ЄС.			
Примітка 3: Представлені дані для еквівалентного рівня звукового тиску для інструмента мають типову статистичну дисперсію (стандартне відхилення) в 3 дБ (А).			

НАСАДКИ

	одиниця виміру	B33 PS, B33 PS+
Насадка-тример		
Довжина насадки (загальна)	см (дюймів)	84,7 (33,35)
Маса насадки (з різальною головою й захисним кожухом для різальних насадок)	кг (фунти)	1,84 (4,06)
Довжина вала	см (дюймів)	62,6 (24,65)
Діаметр вала	мм (дюймів)	25,4 (1,0)
Шпindel ь із різьбленням	—	M10
Обертання різальної головки (вид із місця оператора)	—	Проти годинникової стрілки

	одиниця виміру	B33 PS, B33 PS+
Тип приводного вала	—	Жорсткий
Максимальний діаметр різання	см (дюймів)	43 (17)
Діаметр різальної нитки	мм (дюймів)	2,5 (0,095)
Кількість різальних ниток	—	2
Тип різальної головки	—	Ударна головка
Місткість шпулі для нитки на різальній головці	—	4 (13,12)
Захисний кожух для різальних насадок	—	Комбінація (тример і ніж для трави)
Насадка-кущоріз		
Довжина насадки (загальна)	см (дюймів)	84,7 (33,35)
Маса насадки (з ножем для трави й захисним кожухом для різальних насадок)	кг (фунти)	1,72 (3,79)
Довжина вала	см (дюймів)	62,6 (24,65)
Діаметр вала	мм (дюймів)	25,4 (1,0)
Шпindel ь із різьбленням	—	M10
Обертання різальної головки (вид із місця оператора)	—	Проти годинникової стрілки
Тип приводного вала	—	Жорсткий
Конструкція ножа для трави	—	3 зубці
Діаметр ножа для трави	мм (дюймів)	255 (10)
Діаметр центрального отвору ножа для трави	мм (дюймів)	25,4 (1,0)
Захисний кожух для різальних насадок	—	Комбінація (тример і ніж для трави)
Насадка – штангова пила		
Довжина насадки (загальна)	см (дюймів)	105,9 (41,7)
Маса насадки (суха, з пильною шиною й ланцюгом)	кг (фунти)	1,66 (3,66)
Довжина вала	см (дюймів)	65,8 (25,9)
Діаметр вала	мм (дюймів)	25,4 (1,0)
Довжина пильної шини	см (дюймів)	25 (10)
Кількість зубців зірочки на шині	—	7
Кількість зубців на ланцюговому приводі	—	7
Максимальний діаметр різання	см (дюймів)	10 (3,94)
Кількість передавальних ланок ланцюга	—	40
Товщина ланцюга	мм (дюймів)	1,3 (0,050)
Крок ланцюга	мм (дюймів)	9,52 (0,375)
Передатне відношення	—	0,94

	одиниця виміру	B33 PS, B33 PS+
Тип/модель ланцюга	91PX040G, UC 81 GS, UC 81 G, H38	91PX040G, UC 81 GS, UC 81 G, H38
Місткість бака для мастила	мл (унцій)	130 (4,39)
Насадка – подовжений тример для живої огорожі		
Довжина насадки (загальна)	см (дюймів)	126,1 (49,64)
Маса насадки	кг (фунти)	2,20 (4,85)
Довжина вала	см (дюймів)	64,4 (25,35)
Діаметр вала	мм (дюймів)	25,4 (1)
Відстань між зубцями (між кінчиками)	мм (дюймів)	25 (0,98)
Максимальний діаметр різання	мм (дюймів)	15 (0,59)
Довжина різання	мм (дюймів)	360 (14,17)
Довжина шини (від коробки передач до кінчика)	мм (дюймів)	438 (17,24)
Кількість зубців на лезі	—	26
Крок зубців	мм (дюймів)	31 (1,22)
Тип дії леза	—	Подвійної дії, зворотно-поступальне різання
Діапазон кутового регулювання	°	90° загалом, 45° від осьової лінії валу

ЗМІСТ ДЕКЛАРАЦІЇ ВІДПОВІДНОСТІ ЕС

Ми, Husqvarna AB, SE 561 82 м. Гускварна, Швеція, заявляємо під свою виключну відповідальність, що представлений виріб:

Опис	Бензиновий тример / Кущоріз
Бренд	McCulloch®
Платформа / Тип / Модель	Платформа B33BCSMC, представлено модель B33PS, B33PS+
Партія	Серійні номери за 2018 рік і пізніше

повністю відповідає наступним директивам і нормам ЄС:

Директива/норма	Опис
2006/42/ЄС	«Про механічне обладнання»

Директива/норма	Опис
2014/30/EU	«Про електромагнітну сумісність»
2000/14/ЄС	«Про випромінювання шуму від обладнання, призначеного для використання надворі»

Застосовуються наступні узгоджені стандарти та/або технічні специфікації: EN ISO 12100, EN ISO 11806-1, EN ISO 11680-1, EN ISO 10517, CISPR 12, ISO 14982, ISO 3744

Згідно з директивою 2000/14/ЄС, додаток V, заявлені шумові характеристики зазначені в розділі технічних даних цього посібника й підписаній декларації відповідності стандартам ЄС.

Компанія TÜV Rheinland N.A. виконала добровільну перевірку компанії Husqvarna AB та видала їй сертифікат відповідності нормам директиви Ради ЄС 2006/42/ЄС «Про машини та механізми».

Сертифікат, як зазначено в підписаній декларації відповідності ЕС, діє для всіх місць виробництва та країн-виробників, зазначених на виробі.

Бензиновий тример/кущоріз, що постачається, жодним чином не відрізняється від зразка, що пройшов випробування.



www.mcculloch.com

Original instructions
Оригинални инструкции
Originalna uputstva
Původní pokyny
Originale instruktioner
Originalanweisungen
Αρχικές οδηγίες
Instrucciones originales
Originaaljuhend
Alkuperäiset ohjeet
Instructions d'origine
Originalne upute
Eredeti útmutatás
Istruzioni originali

Originalios instrukcijos
Lietošanas pamācība
Originele instructies
Originale instruksjoner
Oryginalne instrukcje
Instrucções originais
Instrucțiuni inițiale
Оригинальные инструкции
Pôvodné pokyny
Izvirna navodila
Originalna uputstva
Bruksanvisning i original
Orjinal talimatlar
Оригинальні інструкції

114073338



2018-11-05