

J15
FORM NO. 769-09039A

Typ 1

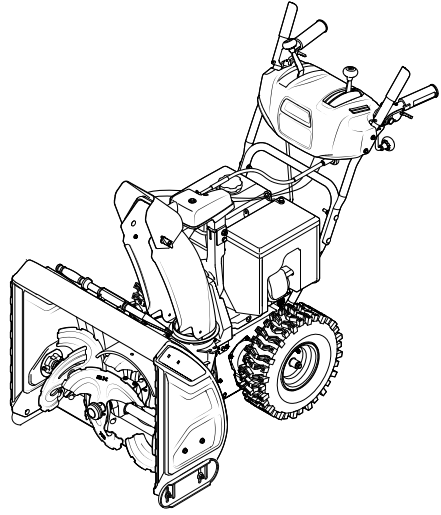

Typ 2

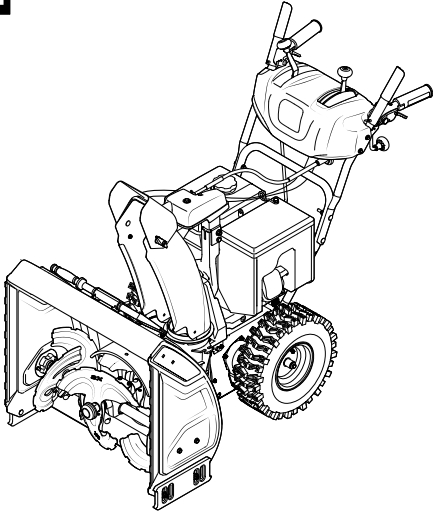
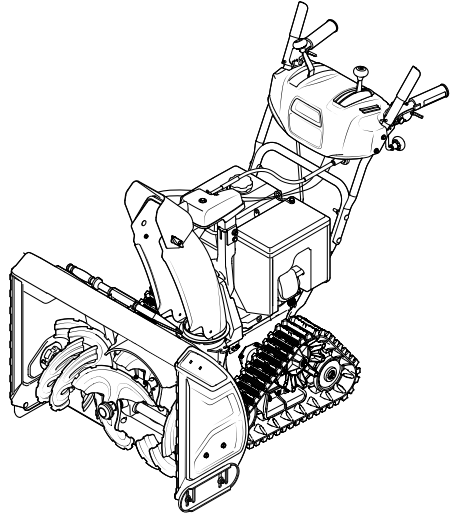
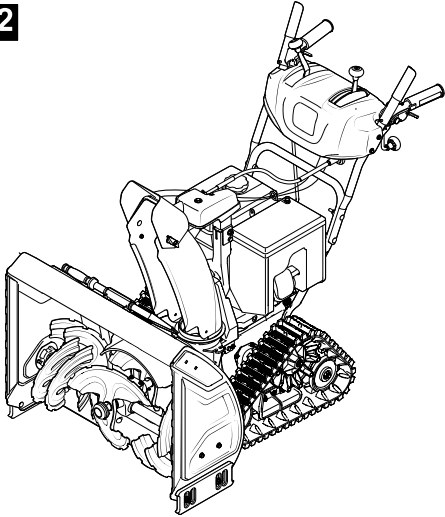

Typ 3

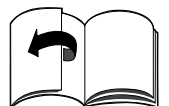
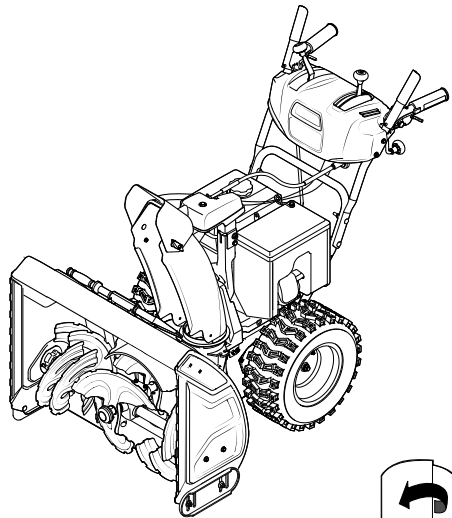
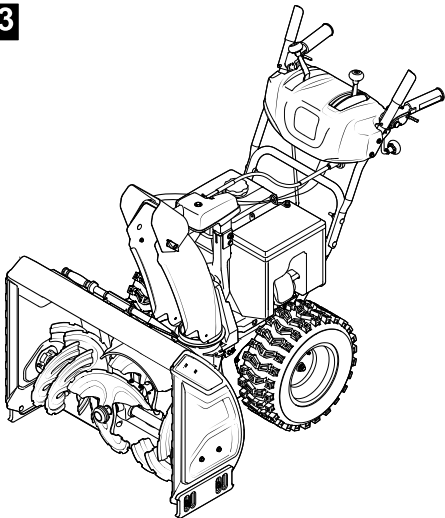

1

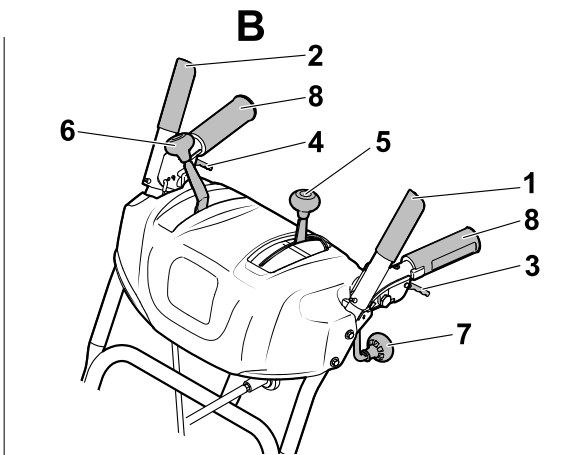
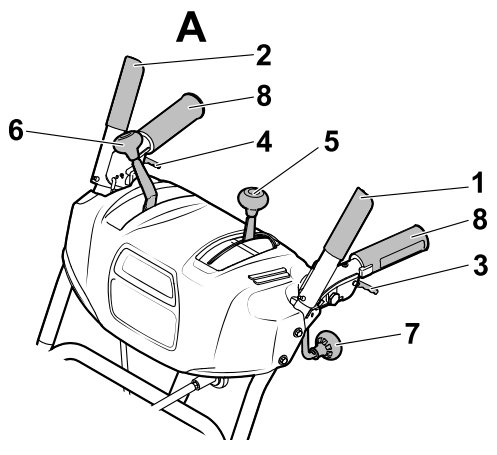

2

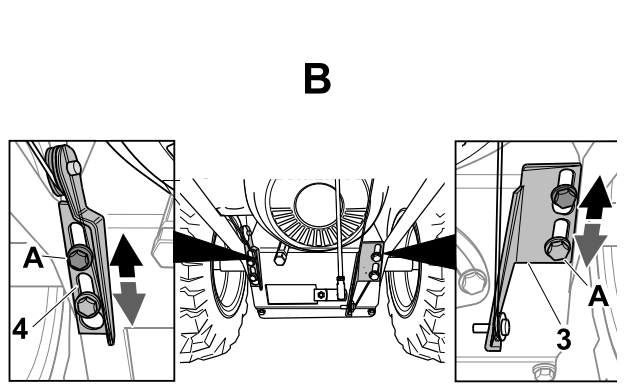
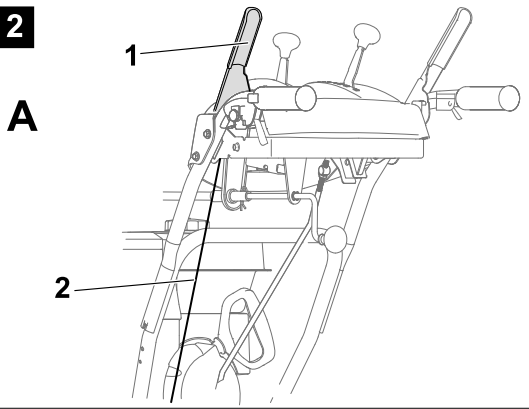

3

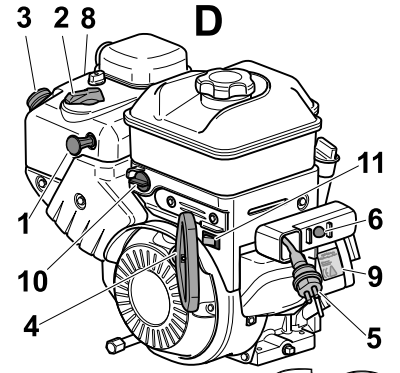
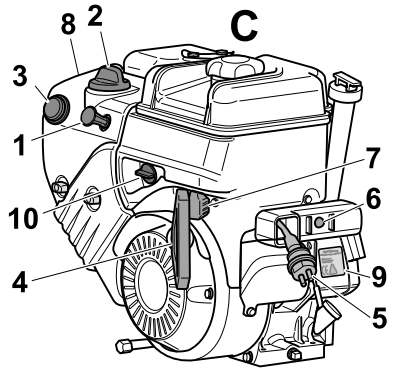
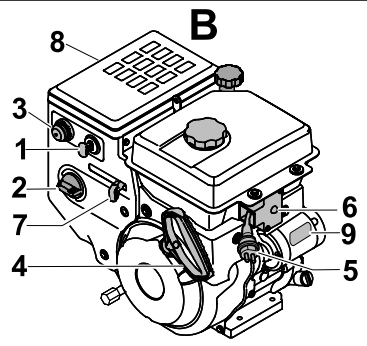
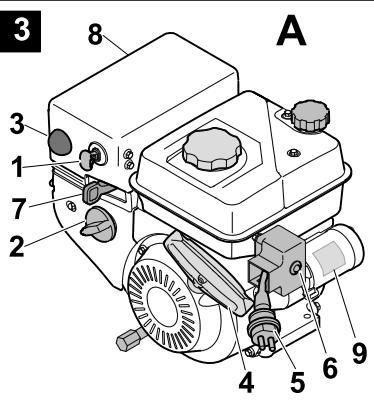

4

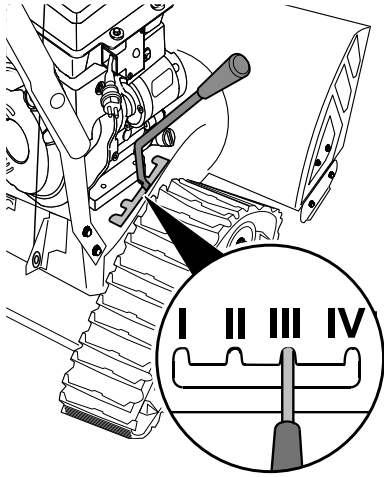

5

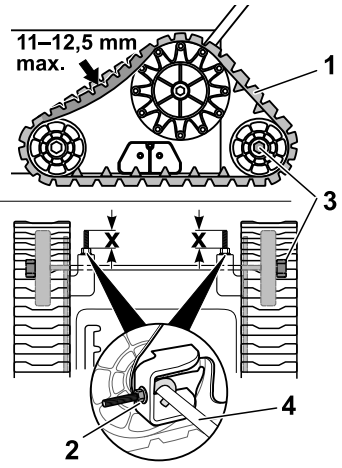

6

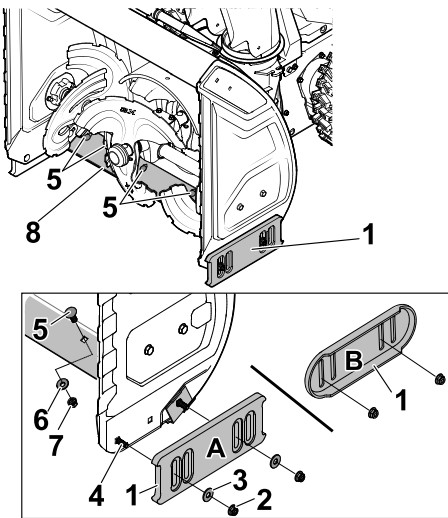

7

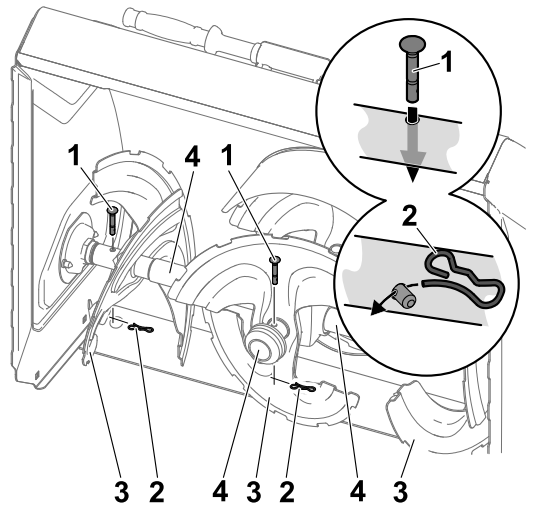

8

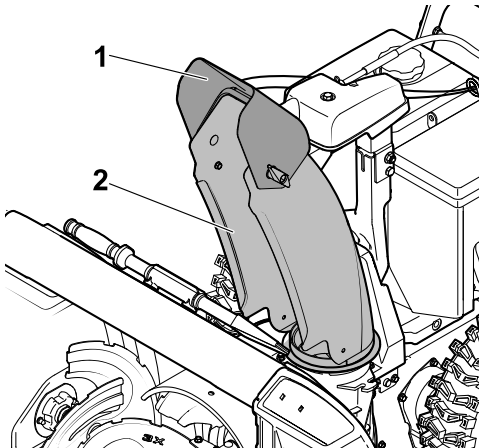

9

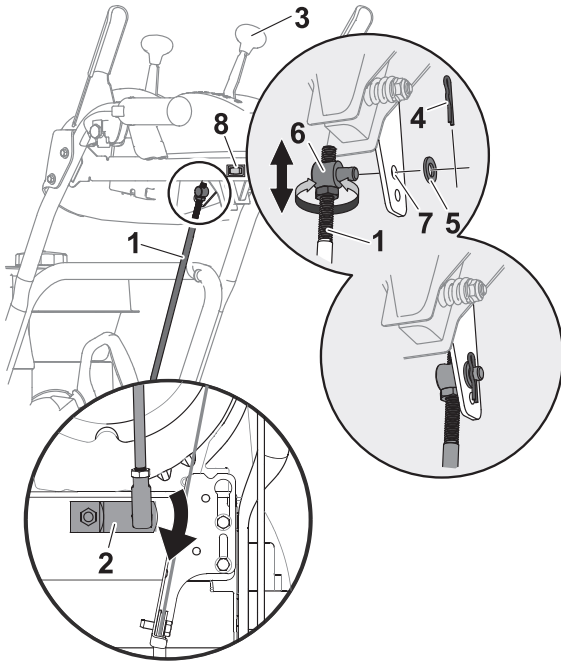

10

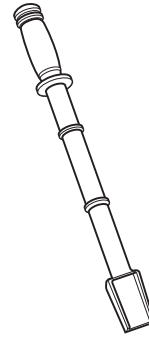

11

A

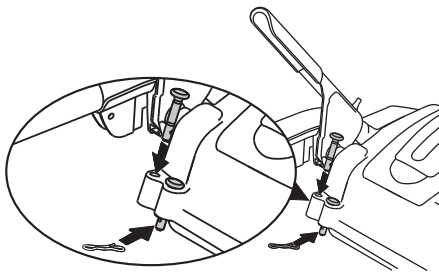

B

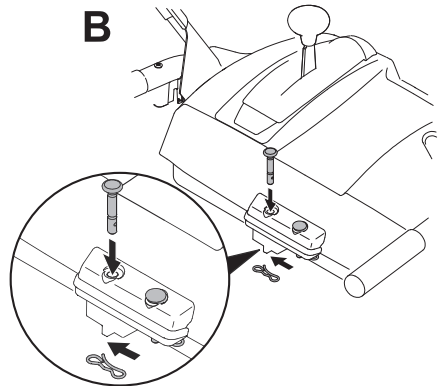

12

A

B

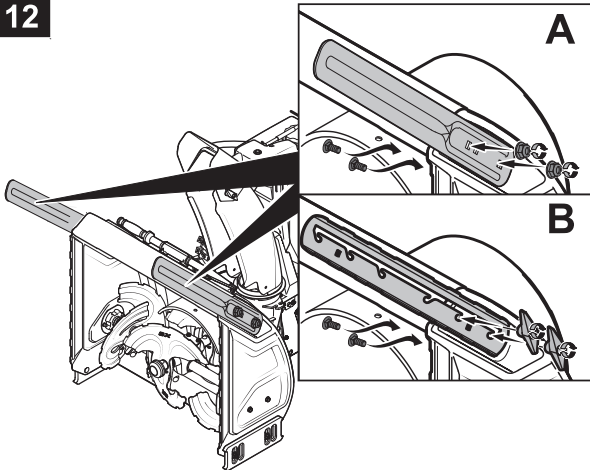

13

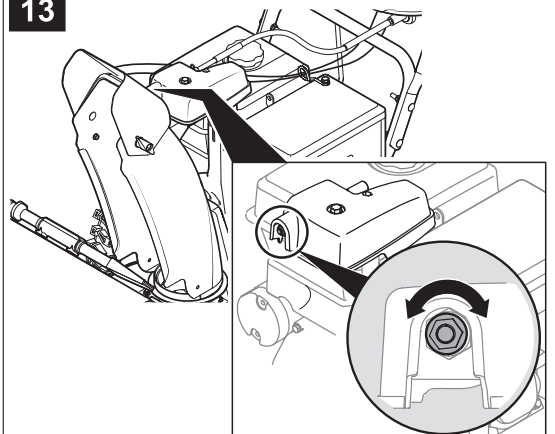



Typ 1

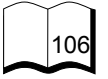

Typ 2

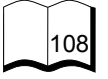

Typ 3

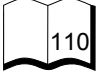



English	4
(Original operating instructions)	
Français	13
(Notice d'instructions d'origine)	
Deutsch	23
(Originalbetriebsanleitung)	
Nederlands	32
(Originele gebruiksaanwijzing)	
Italiano	41
(Istruzioni per l'uso originali)	
Svenska	51
(Originalbruksanvisning)	
Dansk	60
(Originale driftsvejledning)	
Norsk	69
(Originale driftsanvisningen)	
Suomi	78
(Alkuperäinen käyttöohjekirja)	
Magyar	87
(Eredeti üzemeltetési útmutató)	
Polski	96
(Oryginalna instrukcja obsługi)	

Innehållsförteckning

För din säkerhet	51
Uppackning och montering	52
Före första start	52
Inställningar före varje användning	52
Handhavande	53
Transport	55
Underhåll	55
Längre förvaring	57
Garanti	57
Motorinformation	58
Felsökning	58

Data på typskylten

Dessa data är mycket viktiga för identifiering av reservdelar och för kundtjänsten.

Maskinens typskylt sitter i närheten av motorn.

Anteckna alla data på typskylten i nedanstående ruta.

Dessa och andra uppgifter om maskinen återfinnes i den separata CE-försäkran om överensstämmelse, vilken är en beståndsdel av denna bruksanvisning.

I denna handbok beskrivs flera modeller typer.

Modellerna betecknas som typ 1 till typ 3 (se översikten på de första utvikssidorna).

Detaljer på bilderna kan avvika från din maskin.

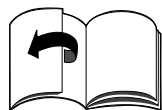

För din säkerhet

Avsedd användning

Denna maskin är uteslutande avsedd för

- användning som snöslunga för att röja undan snö på fasta vägar och ytor,
- enligt denna bruksanvisning och säkerhetsanvisningarna.

Varje annan användning gäller som icke avsedd.

Icke avsedd användning leder till att garantin upphör att gälla och tillverkaren ikläder sig inget ansvar för följderna. Användaren är ansvarig för eventuella skador på annans hälsa och egendom.

Vid egenmäktiga förändringar på maskinen ikläder sig tillverkaren inget ansvar vid eventuella skador.

Allmänna säkerhetsanvisningar

Läs igenom och följ denna bruksanvisning noggrant innan maskinen tas i bruk första gången.

Förvara bruksanvisningen för senare användning eller för eventuellt ägarbyte.

Låt aldrig barn under 16 år använda denna maskin (beakta gällande bestämmelser för användarens minimiålder).

Denna maskin är ej avsedd för att användas av personer (inkl barn) med begränsad fysisk, sensorisk eller psykisk förmåga eller utan erfarenhet/kunskap såvida inte de övervakas av en för deras säkerhet ansvarig person eller av denna instruerats om hur maskinen ska användas.

Barn bör övervakas för att säkerställa att de inte leker med maskinen.

Håll andra personer – särskilt barn – och husdjur borta från maskinens farliga område.

Beakta gällande bestämmelser vid körning på allmän väg.

Personer får ej transporteras på snöslungan.

Använd endast maskinen i det av tillverkaren föreskrivna och levererade tekniska tillståndet. Ändra aldrig de på fabriken gjorda motorinställningarna.

Bär under arbetet alltid handskar, hörselskydd, skyddsglasögon, tätsittande vinterkläder och stadiga skor med bra grepp.

Tanka aldrig i slutna rum och ej heller när motorn är igång eller varm.

Se till att du eller din klädsel inte kommer i närheten av roterande eller varma delar på maskinen.

Stäng av motorn, dra ur startnyckeln och lossa tändkabeln från tändstiftet

- när du inte arbetar med maskinen,
- när du lämnar maskinen,
- vid inställning, skötsel och reparation.

Låt alltid motorn svalna innan maskinen ställs in i slutet rum.

Förvara alltid maskinen på säker plats och

- ej i närheten av brandkällor (gnistor, öppen eld),
- oåtkomlig för barn.

Reservdelar och tillbehör måste uppfylla tillverkarens krav.

Använd därför endast originalreservdelar och originaltillbehör eller av tillverkaren godkända reservdelar och tillbehör. Byt alltid ut defekt avgasrör, tank eller tanklock.

Låt endast fackman utföra nödvändiga reparationer.

Säkerhetsanordningar

Bild 1

Säkerhetsanordningarna är till för ditt skydd och måste alltid vara funktionsdugliga.

De får ej avlägsnas, ändras eller sättas ur funktion.

Kopplingspak för slungdrift (1)

Hjuldriften kopplas från när användaren släpper denna spak. Denna spak kan arreteras i tryckt tillstånd (tillval) om användaren trycker in och håller fast kopplings-spaken (2) för hjuldriften. När användaren släpper spaken (2), hoppar båda spakarna tillbaka – slungdriften och hjuldriften kopplas från samtidigt.

Kopplingspak (2) för körning

När användaren släpper denna spak kopplas åkmotorn från.

Skyddsgaller i utkastarröret

Skyddsgallret förhindrar att man sticker in händerna i utkastarröret.

Utkastarlucka

Bild 8

Utkastarluckan (1) skyddar mot skador genom utslungade föremål.

Symboler på maskinen

På flera ställen på maskinen sitter varningsskyltar (piktogram).

Teckenförklaring:



OBS! Läs bruksanvisningen innan maskinen tas i bruk!

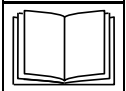

Risk för brännskada! Håll tillräckligt avstånd från varma delar.



Använd ögon- och hörselskydd!

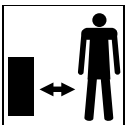

Håll andra på avstånd från det farliga området!



Skaderisk genom utslungad snö eller fasta föremål!



Roterande delar!
Håll händer och fötter på avstånd.
Vänta tills alla roterande delar står stilla.



Rengör utkastarröret endast med rensnings-verktyget.

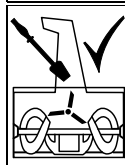

Explosionsfara!
Överskrid aldrig max tillåtet lufttryck på 1,4 bar/20 PSI i däck.

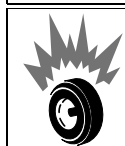

MAX 20 PSI
MAX 1,4 BAR

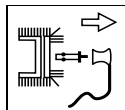

Stäng av maskinen och dra av tändstiftkontakten före alla åtgärder som t.ex. inställning, rengöring, kontroll osv!



Se till att skyltarna alltid är läsbara.

Symboler i bruksanvisningen

I denna bruksanvisning används symboler för att påpeka faror eller viktiga anvisningar.

Teckenförklaring:



Fara

Hänvisar till de risker som är förknippade med den beskrivna verksamheten vid vilken personskada kan uppstå.



OBS

Hänvisar till de risker som är förknippade med den beskrivna verksamheten vid vilken saksador kan uppstå.



Obs

Hänvisar till viktiga informationer och tips.

Uppackning och montering

Monteringen av maskinen visas i slutet av bruksanvisningen eller på en bilaga.

i Avfallshantering

Hantera eventuella förpackningsrester, gamla maskiner osv enligt gällande avfallsföreskrifter.

Före första start



OBS!

Kontrollera oljeståndet och fyll vid behov på motorolja (se motorhandboken).

- Kontrollera särskilt säkerhetsanordningarna, manöverorganen och tillhörande vajrar/kablar liksom alla skruvförband. Byt ut defekta delar innan maskinen används.
- (Typ 1 och typ 3) Av transportskäl kan lufttrycket i däck vara för högt. Kontrollera och anpassa det vid behov. Rekommenderat lufttryck: 1 bar.
- Kontrollera kopplingen för slung- och hjuldrift (se "Underhåll").
- Kontrollera kopplingsspaken (se "Underhåll").

Inställningar före varje användning



Skaderisk

Före alla åtgärder på maskinen

- Stäng av motorn.
- Vänta tills alla rörliga delar står helt stilla, motorn måste ha svalnat.
- Dra ur startnyckeln och lossa tändkalbeln från tändstiftet.

Inställning av maskinen motsvarande till snö- och vägförhållanden

Arbetsläge (maskiner med banddrift)

Bild 4

- Välj passande inställning med ställspaken (1):
 - Läge I: Tung och isig snö. Snöskruven trycks mot marken.
 - Läge II: För normala snöförhållanden.

- Läge III: För röjning på ojämna vägar resp makadam- och grusvägar.
- Läge IV: För transport av maskinen. Snöskruven har ett större avstånd från marken.

Inställning av glidskor

Bild 6

Med släpskorna (1) kan avståndet mellan mark och kantskena (8) ställas in så, att varken jord, stenar eller andra föremål kommer in i snöskruven.

- (Maskiner med banddrift) Ställ ställspaken (bild 4, pos 1) i läge II.
- Lossa muttrarna (2) på maskinens båda sidor.
- Ställ in släpskorna i förhållande till underlaget:
 - lägre vid ojämna vägar,
 - högre vid jämna vägar.
- Fäst släpskorna med muttrarna (2) så, att de berör marken jämnt.

Tankning och oljekontroll

Explosions- och brandfara

Tanka endast utomhus, med avstängd och kall motor.

Rökning förbjuden under tankning. Tanka aldrig helt fullt. Låt eventuellt utspillt bränsle avdunsta helt innan maskinen startas.

Förvara bränsle endast i därför avsedda behållare.

Använd inte bränsle med specifikationen E85.

Följ motorns bruksanvisning.

- Kontrollera oljeståndet, fyll på olja vid behov (se "motorhandboken").
- Tanka bränsle (se sort i motorhandboken), stäng tanklocket och torka av eventuellt utspillt bränsle.

Handhavande

Skaderisk

Håll andra personer – särskilt barn – och husdjur borta från maskinens farliga område.

Använd endast maskinen i felfritt tillstånd.

Beakta alltid det genom styrstången bestämda säkerhetsavståndet till det roterande verktyget.

Kontrollera ytan som ska röjas och avlägsna alla föremål som kan gripas och slungas.

Arbeta endast vid tillräcklig belysning.

Kör inte maskinen fortare än att du själv hinner gå med den.

Arbeta långsamt och försiktigt, särskilt på ojämn yta och vid backning.

Ställ in avståndet mellan snöskruv och underlag så, att inga främmande föremål (t.ex. stenar) grips och slungas ut.

Risk för kvävning genom kolmonoxid.

Låt motorn endast vara igång utomhus.

Brandfara

Håll motorn och avgasröret fria från smuts och utträdande olja.

OBS

Eventuella skador på maskinen

- Stäng av maskinen och kontrollera eventuella skador efter sammanstötning med främmande föremål eller vid ovanliga vibrationer. Reparera maskinen innan den används igen.
- Använd maskinen endast i felfritt tillstånd. Okulärbesiktiga maskinen före varje användning. Kontrollera särskilt säkerhetsanordningarna, manöverorganen och tillhörande vajrar/kablar liksom alla skruvförband. Byt ut defekta delar innan maskinen används.
- Varmkör motorn innan snöröjning påbörjas.
- Låt motorn gå några minuter efter det att arbetet avslutats så, att fukten försvinner.

Tillåtna arbetstider

Beakta gällande föreskrifter för användningstider (fråga behörig myndighet vid behov).

Positionsangivelser

Positionsangivelser på maskinen (t.ex. höger, vänster) ses alltid i maskinens arbetsriktning från styrhandtaget.

Starta motorn

Bild 3

Fara

Släpp kopplingsspakarna (bild 1, pos 1 och 2) före start.

Obs

Vissa modeller har ingen gasspak, varvtalet ställs in automatiskt. Motor går alltid med optimalt varvtal.

- Kontrollera bränsle- och oljemängd, fyll på vid behov (se motorhandboken).

Start med startsnöre

- Ställ avstängningskranen (10), såvida sådan finns, på "ON/OPEN".
- Anslut tändkabeln (8) på tändstiftet.
- Ställ gasspaken (7), såvida sådan finns, på "  /FAST". Ställ motorstoppbrytaren (11) hos maskiner utan gasspak på "ON".
- Ställ vid kallstart choken (2) på "N/ON/CHOKE".
- Stick startnyckeln (1) i tändlåset, men vrid den inte.
- Tryck en gång på flödarknappen (3), vid kall motor 2 till 7 gånger (beroende på motortyp – se motorhandboken).
- Dra långsamt ut startsnöret (4) tills det tar emot och dra därefter till snabbt och kraftigt. Släpp inte startsnöret utan för det långsamt tillbaka.
- Ställ tillbaka choken (2) stegvis på "RUN/OFF/|↑|" när motorn är igång.

Start med elektrisk startmotor (tillval)

Farlig spänning

Använd ej den elektriska startanordningen vid regn.

Se till att elnätet är säkrat med en jordfelsbrytare. Låt en sådan installeras av elektriker om den saknas.

För anslutning av den elektriska startmotorn till nätet får endast en med skyddsledare försedd förlängningsssladd (ingår ej i leveransen) som är godkänd för utomhusbruk användas.

Som t ex upp till en längd på max 50 m:

- H07RN-F 3x1,5 mm² till –25 °C,
- H07BQ-F 3x1,5 mm² till –40 °C.

Kontrollera tillståndet hos förlängningsssladden och sladden/anslutningsuttaket på motorn förje varje start. Låt omgående en elektriker byta ut defekta delar.

Starta aldrig maskinen med elektrisk startmotor med defekta delar.

OBS

Vid felanslutning av den elektriska startmotorn kan saksador uppstå på maskinen eller i omgivningen.

Se till att

- nätets eldata överensstämmer med data på startmotorns typskylt (bild 3, pos 9) (220–230 V och 50 Hz),
- nätet är säkrat med (minst 10 A).
- Ställ avstängningskranen (10), såvida sådan finns, på "ON/OPEN".
- Anslut tändkabeln (8) på tändstiftet.
- Ställ gasspaken (7), såvida sådan finns, på "↶/FAST".
Ställ motorstoppbrytaren (11) hos maskiner utan gasspak på "ON".
- Stick startnyckeln (1) i tändlåset, men vrid den inte.
- Anslut först förlängningsssladden till stickkontakten (5) och därefter till elnätet.
- Ställ vid kallstart choken (2) på "↷/ON/CHOKE".

- Tryck en gång på flödarknappen (3), vid kall motor 2 till 7 gånger (beroende på motortyp – se motorhandboken).
- Tryck på startknappen (6) (max 5 sek) tills motorn startar. Vänta minst 30 sekunder före nästa startförsök.
- Ställ tillbaka choken (2) stegvis på "RUN/OFF/|↑|" när motorn är igång.
- Lossa förlängningsssladden först från nätet och därefter från startmotorn.

Stanna motorn

Bild 3

- För att undvika maskinskador och startproblem p g a fuktighet är det bäst att låta motorn gå några minuter (för att torka maskinen) innan maskinen parkeras.
- Ställ gasspaken (7), såvida sådan finns, på "↶/STOP".
Ställ motorstoppbrytaren (11) hos maskiner utan gasspak på "OFF".
- Dra ur startnyckeln (1).
- Ställ avstängningskranen (10), såvida sådan finns, på "OFF/CLOSE".

Växling

Bild 1

OBS

Släpp kopplingsspakarna (1 och 2) före växling.

- Lägg in en växel med växel-spaken (6):
– Framåt: "1" (långsamt) till "5"/"6" (snabbt).
- Bakåt: "R/R1" (långsamt) och "R ↶/R2" (snabbt).

Inställning av utkastaren

Bild 8

Skaderisk

Rikta inte utkastarrörets (1) lucka (2) i riktning mot personer, djur, bilar och dörrar.

Riktning

- Ställ utkastarröret (2) i önskad riktning med hjälp av veven (bild 1, pos 7).

Vidd

Ju brantare luckan (1) ställs desto längre slungas snön ut.

- Tryck spaken (bild 1, pos 5) framåt för att höja resp sänka luckan (2).

Drift

Bild 1

- Ställ in utkastarröret (se "Inställning av utkastare").
- Starta motorn (se "Starta motorn").
- Ställ in en framåtväxel med växel-spaken (6) vid lossad kopplings-spak (1 och 2).
- Tryck på och håll fast kopplings-spaken för slungdriften (1).
Snöskruv och utkastarturbin startar.
- Tryck på och håll fast kopplings-spaken för hjuldriften (2).
Maskinen kör och röjer snö.
Så länge denna spak är tryckt (tillval) är kopplingsspaken för skruvdriften (1) arreterad och kan släppas.
- För att växla måste först kopplingsspaken för hjuldriften (2) släppas och därefter växeln läggas i med växel-spaken (6).

Obs

Beroende på modell är maskinen utrustad med frikopplingsspakar (3 och 4). Detta underlättar styrningen:

- Åt höger – dra i den högra frikopplingsspaken (4)
- Åt vänster – dra i den vänstra frikopplingsspaken (3).

Snöröjning på sluttningar

Snöslungan kan välta

Arbeta långsamt och försiktigt, särskilt vid riktningssändring.

Kör snöslungan upp- och nerför sluttningen och inte tvärs mot sluttningen.

Se upp för hinder och arbeta inte i närheten av utförsbackar.

Använd ej snöslungan på sluttningar med mer än 20% stigning.

Tips

- Röj helst snön direkt efter snöfallet
– senare blir det undre lagret isigt och försvårar röjning.
- Röj i vindriktningen om det är möjligt.
- Röj så, att de röjda spåren överlappar varandra något.

Snöskruv eller utkastarrör tilltäppt

Skaderisk

Före alla åtgärder på maskinen

- Stäng av motorn.
- Vänta tills alla rörliga delar står helt stilla, motorn måste ha svalnat.
- Dra ur startnyckeln och lossa tändkalbeln från tändstiftet.
- Åtgärda stoppet med reningsverktyget (bild 10 – bifogas maskinen beroende på utförande) eller en skyffel.

Uppvärmbara handtag (beroende på utförande)

Bild 9

Omkopplare (8) på instrumentbrädan:

- **I/ON** = tillkopplad
- **O/OFF** = frånkopplad

Ställ omkopplaren på OFF efter arbetets slut.

OBS!

Uppvärmbara handtag ersätter inte handskar.



Ljus (beroende på utförande)

- Strålkastaren lyser när motorn är igång.

Vallskärare "Drift Cutters" (tillval beroende på utförande).

Bild 12

- Underlättar röjning vid mycket hög snö.

Snökedjor (tillval)

Vid extrem väderlek kan även lämpliga snökedjor användas.

Transport

Körning

För inriktning/för korta sträckor.

- Starta maskinen.
- Lägg in en växel (framåt/bakåt).
- Tryck och håll fast kopplings-spaken för hjuldrift.
- Kör maskinen försiktigt.

Transport utan att använda den egna motorn

Skaderisk

Före transport

- Stäng av motorn.
- Vänta tills alla rörliga delar står helt stilla, motorn måste ha svalnat.
- Dra ur startnyckeln och lossa tändkalbeln från tändstiftet.

OBS!

Transportskador

- Transportmedel (t.ex. transportfordon, lastramp osv) måste användas på avsett sätt (se tillhörande bruksanvisning).

- Transportera maskinen endast med tom bränsletank.

- Transportera maskinen i vågrätt läge i eller på ett fordon.
- Se till att maskinen ej kan rulla eller glida.

Underhåll

Skaderisk

Före alla åtgärder på maskinen

- Stäng av motorn.
- Vänta tills alla rörliga delar står helt stilla, motorn måste ha svalnat.
- Dra ur startnyckeln och lossa tändkalbeln från tändstiftet.

Obs

Beakta skötselanvisningarna i motorhandboken.

Skötselschema

En gång/säsong:

Lämna in maskinen på en fackverkstad för service.

Före varje användning:

Kontrollera oljenivån och fyll på vid behov.

Kontrollera att alla skruvförband är riktigt åtdragna.

Dra åt dem vid behov.

Kontrollera säkerhetsanordningarna.

Hos maskiner med elektrisk startanordning: Kontrollera sladden och anslutningsuttaget på motorn.

Åtgärd	Efter användning	25 tim	50 tim	100 tim	Efter varje säsong	Vid behov
Rengör utkastarrör, snöskruv och snöskruvskåpan	•					
Byt olja ³⁾ 1)			• ⁴⁾			
Smörj rörliga och roterande delar					•	•
Rengör tändstiften ¹⁾		•				
Byt tändstift ²⁾					•	
Kontrollera lufttrycket i däcken. Fyll på luft vid behov.					•	•
Rengör luftkyl- och avgassystemet ¹⁾	•					•

Åtgärd	Efter användning	25 tim	50 tim	100 tim	Efter varje säsong	Vid behov
Smörj drivaxeln ²⁾		•				
Kontrollera kopplingsinställningen och justera vid behov						•
Kontrollera förgasarinställningen ²⁾						•
Kontrollera kantskenan och byt den vid behov						•
Kontrollera släpskorna och byt de parvis vid behov						•
Kontrollera bandet och justera det vid behov. Byt defekt band. ²⁾						•
Byt tanklock						•
Byt ljuddämpare ²⁾						•

1) Se "Motorhandboken"

2) Dessa åtgärder får endast vidtas av fackverkstad

3) Första oljebyte efter 5 timmar

4) Oljebyte var 25:e timma vid stark belastning

Tillsyn

OBS

Eventuella skador på maskinen

Använd endast originalreservdelar vid byte av delar.

OBS

Motorolja är farlig för miljön

Hantera vid oljebyte den förbrukade oljan enligt gällande avfallsbestämmelser.

Rengöring av maskinen

OBS!

Använd inte högtryckstvätt för rengöring.

- Ställ maskinen på en fast, jämn och vågrät yta.
- Avlägsna vidhäftande smuts.
- Rengör maskinen med flytande vatten genom utkastarröret och låt den torka.
- Rengör motorn med en lapp och en borste.

Smörjning

Smörj alla roterande och rörliga delar med lätt olja.

Luftryck i däcken

OBS

Explosionsfara!

Överskrid aldrig max tillåtet luftryck på 1,4 bar/20 PSI i däcken.

Rekommenderat luftryck: 1,0 bar.

Kontroll och inställning av kopplingen för skruvdriften

Bild 2A

- Släpp kopplingsspaken (1). Kopplingsvajern (5) måste vara utan spel men får ej vara hårt spänd. Ändra annars inställningen (se "Ändring av kopplingsvajerns inställning").
- Kopplingsspaken (1) måste kunna tryckas ner helt. I annat fall är kopplingsvajern för spänd och måste lossas (se "Ändring av kopplingsvajerns inställning").

Extra kontroll: (se "Arbeta med maskinen/Handhavande").

- Koppla till slungdriften 10 sekunder när motorn ("") är igång.
- Släpp kopplingsspaken, skruven får inte rotera längre.

Kontroll och inställning av kopplingen för hjuldriften

Bild 1

- (Maskiner med banddrift) Ställ ställspaken (bild 4, pos 1) på IV (transport).
- Ställ växelspaken (6) på den högsta framåtväxeln (högsta siffran).
- För maskinen framåt utan att hålla i kopplingsspaken (2).
- Ställ under förflyttningen växel-spaken (6) i det snabbaste backväxelläget "R  /R2" och därefter i det snabbaste läget framåt.
- Lossa kopplingsvajern om motstånd uppträder under förflyttningen eller växlingen (se "Ändring av kopplingsvajerns inställning").
- Tryck på kopplingsspaken (2) under förflyttningen. Hjulen/banden måste blockeras. Spänn i annat fall kopplingsvajern (se "Ändring av kopplingsvajerns inställning").
- Om inställningen fortfarande inte är felfri, måste proceduren upprepas.

Ändring av kopplingsvajerns inställning

Bild 2B

- För kopplingsvajar med inställningsplatta för körning (3) resp för skrudrift (4):
- Spänna: Lossa beroende på inställningsplatta skruven (A), skjut inställningsplattan nedåt och dra åt skruven (A) igen.
- Lossa: Lossa beroende på inställningsplatta skruven (A), skjut inställningsplattan uppåt och dra åt skruven (A) igen.

Ställ in växelspaken

Maskiner med växlingsmekanism (1)

Bild 9

- Avlägsna sprinten (4) och mellanläggsbrickan (5) och ta ut spindelmuttern (6) ur hålet (7).
- Tryck växelarmen (2) nedåt och ställ växelspaken (3) i "6": ans växel.
- Vrid spindelmuttern så (6), att tappen kan stickas in i samma hål (7).
- Lås spindelmuttern med mellanläggsbrickan och sprinten.

i Obs

Denna inställning är endast nödvändig om den högsta växeln (snabbaste läge framåt eller bakåt) ej kan läggas i.

Justering av band (maskiner med banddrift)

i Obs

Dessa åtgärder får endast vidtas av fackverkstad.

Bild 5

- Bandet (1) är riktigt inställt om det för hand kan tryckas in 11–12,5 mm (med ett tryck på von 4,5–6,5 kg). Om det inte kan tryckas ner så långt eller om man kan trycka ner det längre, måste det justeras.
- Ställ maskinen på ett säkert och vågrätt underlag.
 - Lossa muttrarna (3) på varje bandsida.

- Vrid muttern (2) tills bandet är riktigt spänt:
 - För att spänna bandet: Vrid medurs.
 - För att lossa bandet: Vrid moturs.
- Dra åt muttrarna (3) på varje bandsida igen.

i Obs

Ställ in båda banden jämnt så, att bakaxeln (4) löper parallellt med framaxeln. Härvid bör gänglängden (x) vid båda ställskruvarna vara lika.

Byte av brytskruv

Bild 7

- Snöskruvarna (3) fästs på drivaxeln (4) med brytskruvar (1) och låssprintar (2). Skruvarna är så konstruerade, att de bryts om snöskruven stöter emot fasta föremål. På så sätt undviks skador på maskinen. Dessa delar får endast bytas ut mot originalreservdelar. Reservskruvar och reservlåssprintar ingår (tillval) i leveransen.
- Avlägsna avbruten skruv och sprint och rengör och smörj monteringsstället.
 - Använd ny brytskruv och ny låssprint.

i Obs

Beroende på utförande kan reservskruvarna och låssprintarna fästas på instrumentbrädan (bild 11).

Byte av kantskena

i Obs

Beroende på utförande måste först glidskorna demonteras (se „Byte av glidskor“).

Bild 6

- Avlägsna skruvar (5), mellanläggsbrickor (6, beroende på utförande) och muttrar (7).
- Byt kantskena (8).
- Montera ny kantskena på huset med skruvar, mellanläggsbrickor (beroende på utförande) och muttrar.

Byte av glidskor

Bild 6

- Avlägsna skruvar (4), mellanläggsbrickor (3, beroende på utförande) och muttrar (2).
- Byt glidskor (1) på båda sidorna.
- Ställ in de nya glidskorna (se "Inställning av glidskor").

Inställning av utkastarrörinställningens förspänning (tillval)

Bild 13

Om utkastarrörinställningen går för lätt eller för trögt, kan detta justeras med ställmuttern.

Utkastarrörinställningen går för lätt:

- Vrid muttern stegvis åt höger.

Utkastarrörinställningen går för trögt:

- Vrid muttern stegvis åt vänster.

i Obs

- Vid riktig inställning kan inte utkastarröret ändra läge av sig själv under drift.

Längre förvaring

⚠ Explosionsrisk genom utträngande bränsleångor

Töm bränsletanken utomhus i ett lämpligt kärl innan maskinen tas ur drift (se "Motorhandboken").

Om maskinen inte ska användas under längre tid (t.ex. efter säsongen):

- Förbered motorn (se "Motorhandboken").
- Rengör maskinen.
- Behandla alla metalldelar med sprejolja eller med en oljefuktad lapp som rostskydd.
- Ställ maskinen i ett rent och torrt rum.

Garanti

För varje land gäller vår representants garantivillkor.

Eventuella fel på maskinen repareras kostnadsfritt under garantitiden såvida orsaken är material- eller tillverkningsfel.

Kontakta återförsäljaren eller vår representant vid garantifall.

Motorinformation

Motortillverkaren är ansvarig för alla eventuella motorproblem när det gäller effekt, effektmätning, tekniska data, garanti och service.

Närmare information återfinns i den separata motorhandboken.

Felsökning

Skaderisk vid oavsiktlig start

Före alla åtgärder på maskinen

- Stäng av motorn.
- Vänta tills alla rörliga delar står helt stilla, motorn måste ha svalnat.
- Dra ur startnyckeln och lossa tändkabeln från tändstiftet.

OBS

Störningar har delvis enkla orsaker som du själv kan åtgärda.

Kontakta alltid auktoriserad verkstad i tveksamma fall.

Låt alltid en auktoriserad verkstad utföra eventuella reparationer och använd alltid originalreservdelar.

Störning	Orsak	Åtgärd
Motorn startar inte.	Tanken är tom.	Fyll tanken.
	Dåligt bränsle.	Töm det dåliga bränslet utomhus i ett lämpligt kärl ¹⁾ . Fyll tanken med rent bränsle.
	Motorn är kall, choken ej ställd på "N/ON/CHOKE".	Ställ choken på "N/ON/CHOKE".
	Gasspaken ej ställd på "↶/FAST".	Ställ gasspaken på "↶/FAST".
	Motorstoppssbrytaren (hos maskiner utan gasspak) ej ställd på "ON".	Ställ motorstoppssbrytaren på "ON".
	Tändkabeln ej ansluten på tändstiftet.	Anslut tändkabeln.
	Tändstift smutsigt eller defekt.	Rengör tändstiftet ¹⁾ . Byt defekt tändstift ²⁾ .
	Förgasaren full. Flödaren ej använd.	Ställ choken på "RUN/OFF/ " och starta. Använd flödaren.
Motorn går ojämnt (hostar).	Choken är ställd på "N/ON/CHOKE".	Ställ choken på "RUN/OFF/ ".
	Tändkabeln sitter löst.	Anslut tändkabeln.
	Dåligt bränsle. Vatten eller smuts i bränslesystemet.	Töm det dåliga bränslet utomhus i ett lämpligt kärl ¹⁾ . Fyll tanken med rent bränsle.
Maskinen röjer ingen snö.	Lufthålet i tanklocket täppt.	Rengör tanklocket och lufthålet.
	Brytskruv avbruten.	Byt brytskruv (se "Byte av brytskruv").
	Snöskruv eller utkastarrör täppt.	Stanna motorn, lossa tändkabeln. Åtgärda orsaken.
	Kopplingsvajer för slungdrift felinställd.	Ställ in kopplingsvajern (se "Inställning av kopplingsvajer för slungdrift").
Hjulen roterar ej.	Kilremmen är lös eller har gått av.	Spänn lös kilrem ²⁾ . Byt kilrem som gått av ²⁾ .
	Kopplingsvajer för hjuldrift felinställd.	Ställ in kopplingsvajern (se "Inställning av kopplingsvajer för hjuldrift").
	Kilremmen är lös eller har gått av.	Spänn lös kilrem ²⁾ . Byt kilrem som gått av ²⁾ .
	Friktionshjulets gummi avslitet.	Byt gummi ²⁾ .

Störning	Orsak	Åtgärd
För starka vibrationer.	Lösa delar eller defekt snöskruv.	Stoppa genast motorn och lossa tändkabeln. Dra åt lösa skruvar och muttrar. Reparera defekt snöskruv ²⁾ .
Växlarna är svåra att lägga i.	Kopplingsvajer för hjuldrift felinställd.	Ställ in kopplingsvajern (se "Inställning av kopplingsvajer för hjuldrift").
	Växelspaken felinställd.	Ställ in växelspaken (se "Inställning av växelspak").

¹⁾ Se "Motorhandboken".

²⁾ Dessa åtgärder får endast vidtas av fackverkstad.

Typ 1

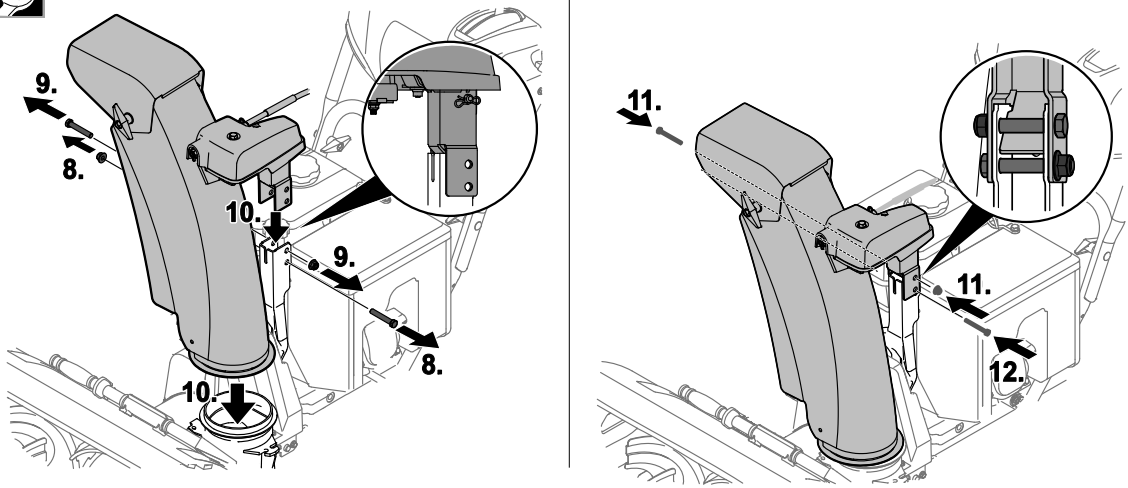
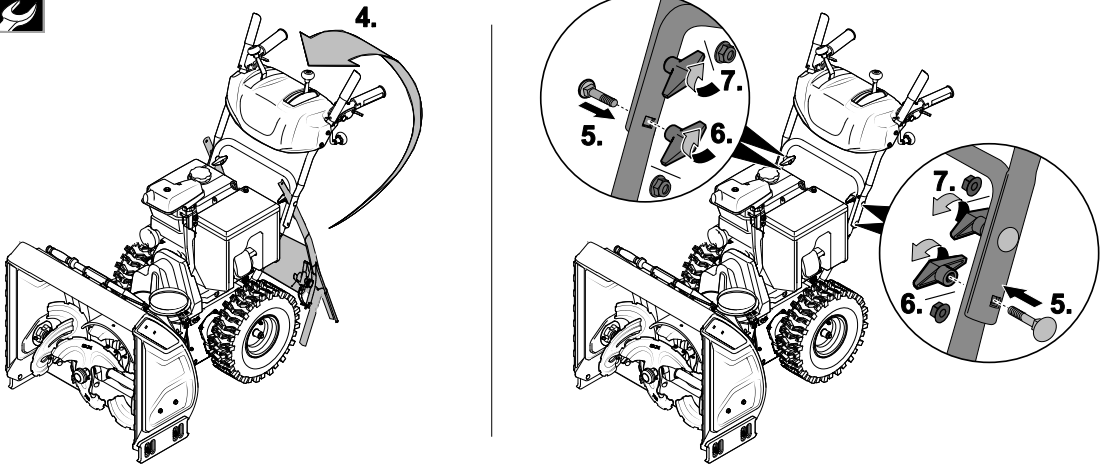
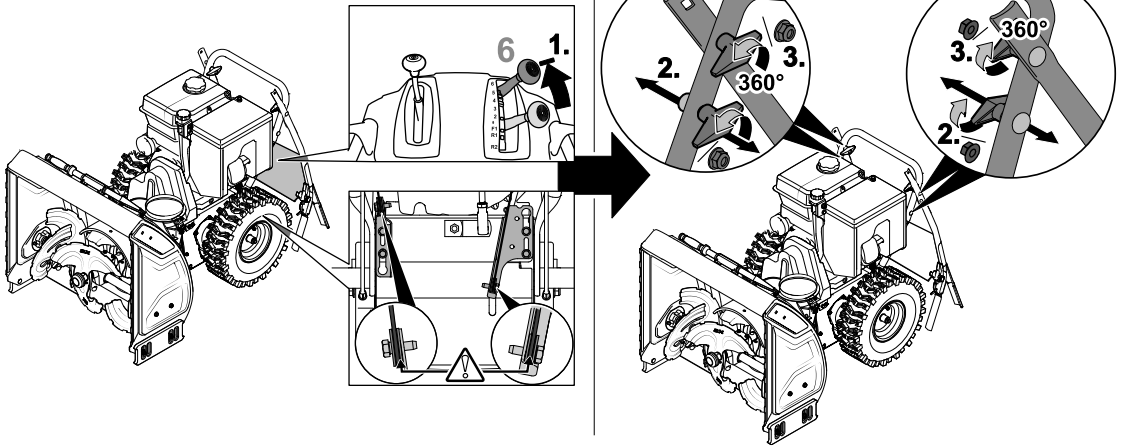

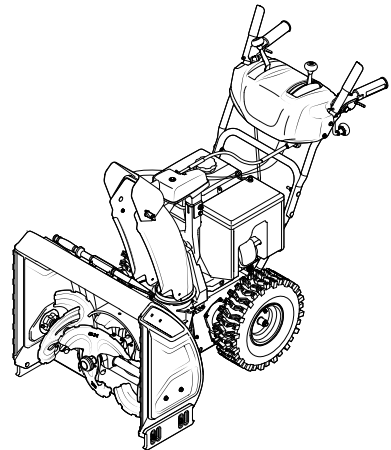
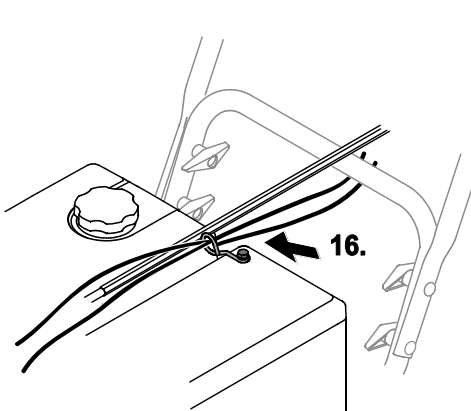
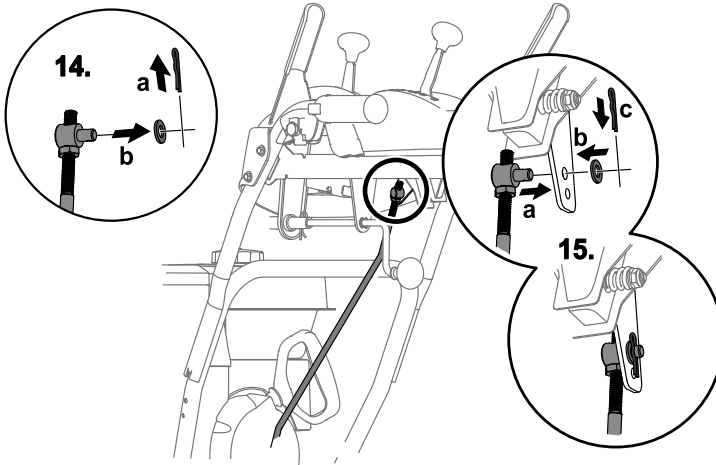
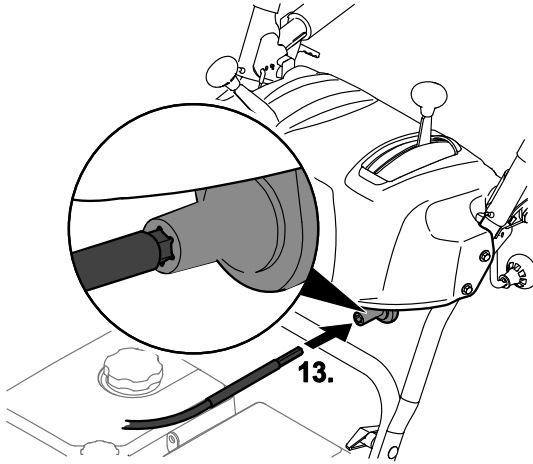

Typ 2

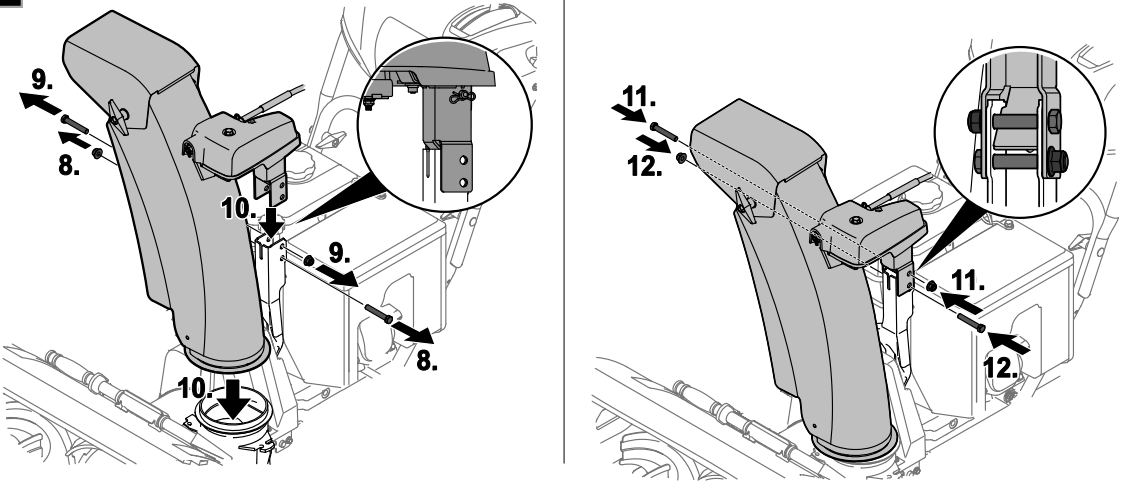
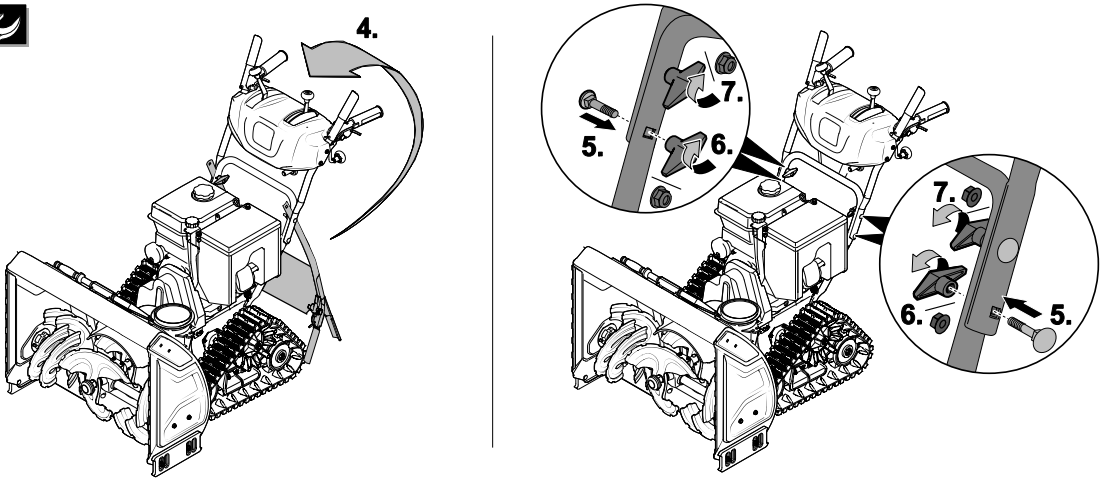
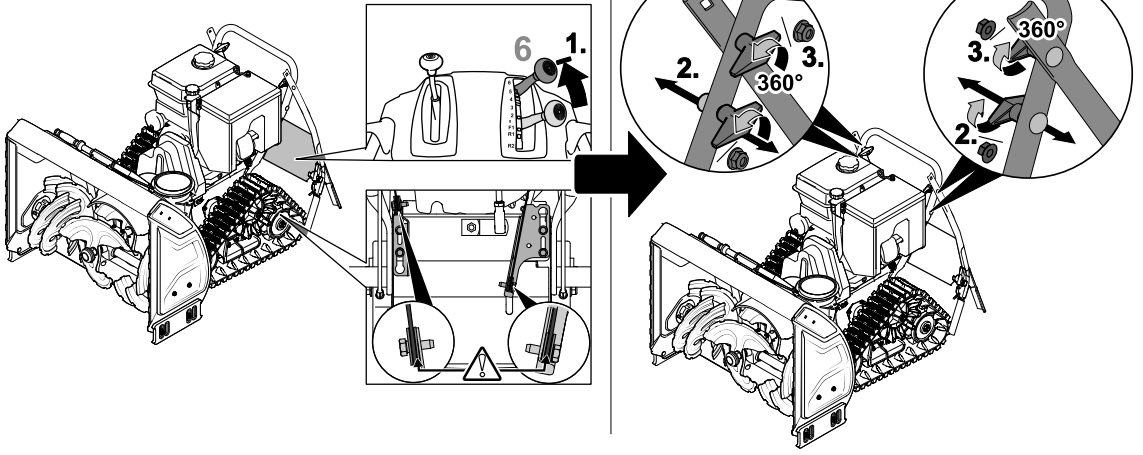

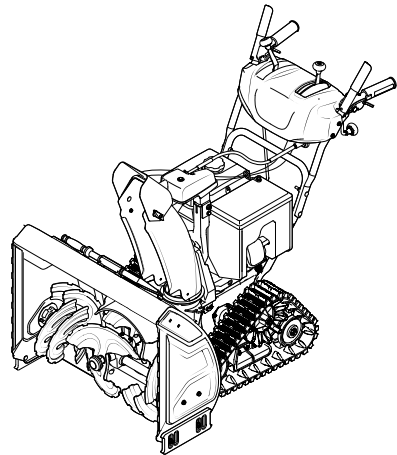
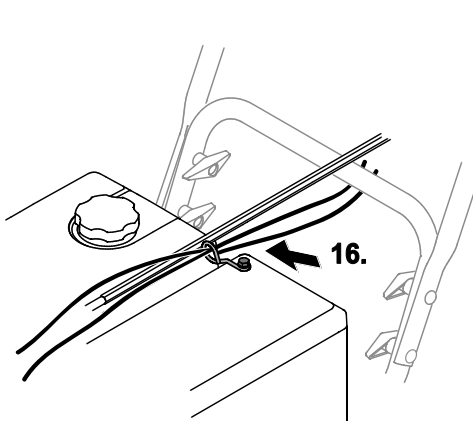
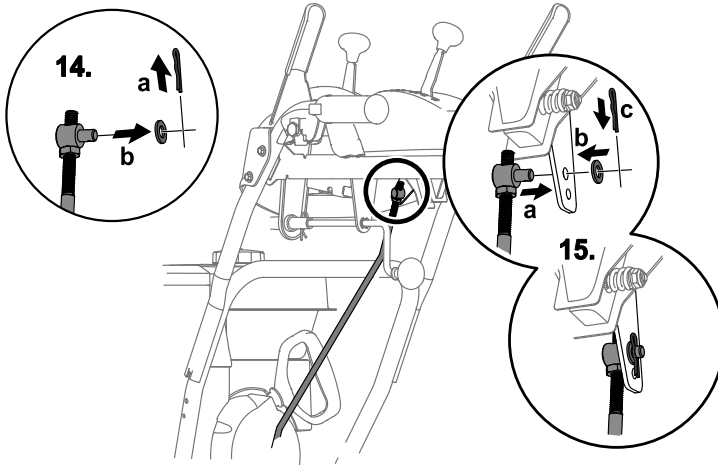
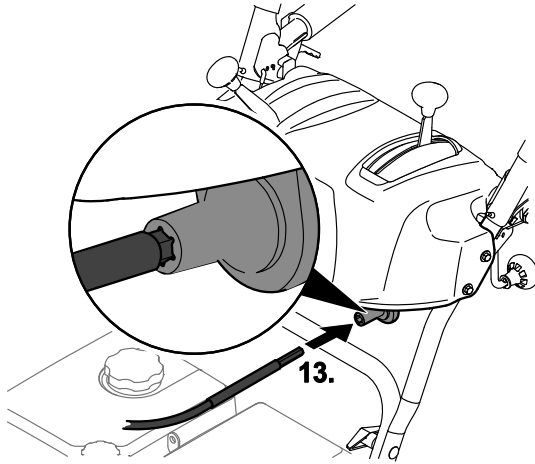

Typ 3

